



---

# **MODERN SCIENTIFIC CHALLENGES AND TRENDS**

COLLECTION OF SCIENTIFIC WORKS  
OF THE INTERNATIONAL SCIENTIFIC CONFERENCE

---

**Issue 4(15)**

**Warsaw  
2019**



# **MODERN SCIENTIFIC CHALLENGES AND TRENDS**

ISSUE 4(15)

APRIL 2019

Collection of Scientific Works

WARSAW, POLAND  
Wydawnictwo Naukowe "iScience"  
20<sup>th</sup> April 2019

ISBN 978-83-949403-3-1

MODERN SCIENTIFIC CHALLENGES AND TRENDS: a collection scientific works of the International scientific conference (20<sup>th</sup> April, 2019) - Warsaw: Sp. z o. o. "iScience", 2019. - 146 p.

**Languages of publication:** українська, русский, english, polski, беларуская, казакша, o'zbek, limba română, кыргыз тили, ჯუღრუ

The compilation consists of scientific researches of scientists, post-graduate students and students who participated International Scientific Conference "MODERN SCIENTIFIC CHALLENGES AND TRENDS". Which took place in Warsaw on 20<sup>th</sup> April, 2019.

Conference proceedings are recommended for scientists and teachers in higher education establishments. They can be used in education, including the process of post - graduate teaching, preparation for obtain bachelors' and masters' degrees. The review of all articles was accomplished by experts, materials are according to authors copyright. The authors are responsible for content, researches results and errors.

ISBN 978-83-949403-3-1

© Sp. z o. o. "iScience", 2019

© Authors, 2019

## TABLE OF CONTENTS

### SECTION: AGRICULTURAL SCIENCE

**Каирбаев Олжас Маратович, Бапов Рустам Уалиевич,  
Абжан Когершин Сагидоллақызы (Астана, Қазақстан)**  
СТРУКТУРА И ФУНКЦИИ МАТЕРИАЛЬНО-ТЕХНИЧЕСКОЙ БАЗЫ  
В СЕЛЬСКОМ ХОЗЯЙСТВЕ..... 6

### SECTION: ARCHITECTURE

**Дробченко Н. В., Курбанова М. К. (Самарканд, Узбекистан)**  
ЦВЕТ - ОСНОВА ЛАНДШАФТНОЙ КОМПОЗИЦИИ ГОРОДА..... 11

### SECTION: ECONOMICS

**Ghazaryan Sona TS (Yerevan, Armenia)**  
OPERATIONAL AND CURRENT CONTROL OVER COST  
MANAGEMENT ACCORDING TO RESPONSIBILITY CENTERS..... 17

**Адылова Зульфия Джавдатовна (Ташкент, Узбекистан)**  
ОБЕСПЕЧЕНИЕ КАЧЕСТВОМ ОБРАЗОВАНИЯ И ПОВЫШЕНИЕ  
УРОВНЯ НАУЧНО-ПЕДАГОГИЧЕСКОГО ПОТЕНЦИАЛА..... 21

**Кожабеков Совет Сейтханович, Альпенова Баян Асановна,  
Кадырхан Актан (Тараз, Казахстан)**  
ТЕХНОЛОГИЯ АУДИТА ОБЯЗАТЕЛЬСТВ ПРЕДПРИЯТИЯ  
И ОРГАНИЗАЦИЯ..... 28

**Кожабеков Совет Сейтханович, Альпенова Баян Асановна,  
Камалова Аяжан Бахытжанқызы (Тараз, Казахстан)**  
УПРАВЛЕНЧЕСКИЙ УЧЕТ И КОНТРОЛЬ В СИСТЕМЕ УПРАВЛЕНИЯ  
ОРГАНИЗАЦИЯМИ – КАК ФАКТОР УСТОЙЧИВОГО РАЗВИТИЯ..... 34

**Nurgaliyeva A., Titkov A., Dontsov S., Kunyazova S.,  
Karimbergenova M., Korabayev B., Shafeyeva L.  
(Pavlodar, Kazakhstan)**  
FOREIGN EXPERIENCE IN THE DEVELOPMENT OF SOCIO-  
ECONOMIC INFRASTRUCTURE..... 40

### SECTION: HISTORY SCIENCE

**Наубетуллаев Аллияр Шукируллаевич  
(Каракалпак, Узбекистан)**  
УСТАНОВЛЕНИЕ СОВЕТСКОЙ ВЛАСТИ В КАРАКАЛПАКСТАНЕ..... 46

**Остонов Ойбек (Ташкент, Узбекистан)**  
ПРОЦЕССЫ РАЗВИТИЯ ТРАДИЦИОННЫЕ ремесла  
ЗАРАФШАНСКОГО ОАЗИСА В ГОДИ НЕЗАВИСИМОСТИ..... 50

### SECTION: INFORMATION AND COMMUNICATION TECHNOLOGIES

**Ларіна Анастасія Сергіївна, Яровицька Н. А. (Харків, Україна)**  
СОЦІОЛОГІЯ ЗМІ ЯК ПАРАДИГМА МЕДІАКРАТІЇ..... 53

## SECTION: MEDICAL SCIENCE

<b>Каратаева Н. А. Шаматов Д. Р. Таджиева М. А.</b> (Ташкент, Узбекистан) РАСПРОСТРАНЕННОСТЬ ПИЩЕВОЙ АЛЛЕРГИИ, ФАКТОРЫ РИСКА И МЕХАНИЗМЫ РАЗВИТИЯ ПИЩЕВОЙ АЛЛЕРГИИ У ДЕТЕЙ.....	58
<b>Lyubchich A. S., Babazhanova Sh. D., Khamidov F. Z.</b> (Tashkent, Uzbekistan) CRITICAL CASES IN OBSTETRICS - "NEAR MISS" IN THE PERINATAL CENTER.....	63
<b>Асадов Нодир Зокирович, Валикулова Ф. Ж., Хакимова Н. К.</b> (Ташкент, Узбекистан) АСПЕКТЫ ХРОНИЧЕСКОЙ СЕРДЕЧНОЙ НЕДОСТАТОЧНОСТИ.....	71
<b>Асадов Нодир Зокирович, Усмонова Г. Ж., Намозбаева М. И.</b> (Ташкент, Узбекистан) К ВОПРОСУ ХРОНИЧЕСКИХ ЗАБОЛЕВАНИЙ ПОЧЕК.....	76

## SECTION: PEDAGOGY

<b>Muzaffarova X. N., Umarova N. (Jizzax, O'zbekiston)</b> INTELLEKTIDA NUQSONI BO'LGAN MAKTABGACHA YOSHDAGI BOLALARNING RIVOJLANISH XUSUSIYATLARI.....	80
<b>Muzaffarova X. N., Bekro'latova Z. (Jizzax, O'zbekiston)</b> MAKTABGACHA TA'LIM MUASSASALARIDA MEDIATA'LIMNI JORIY ETISH.....	83
<b>Гараева Светлана Сабировна (Алматы, Қазақстан)</b> ЕКІНШІ ШЕТ ТІЛІН ОҚЫТУ ЕРЕКШЕЛІГІ.....	86
<b>Садвакасова Н. А., Рахимбекова Ш. М., Конради К. В., Саятулекова Д. Р., Дарымбекова Т. Д. (Караганда, Казахстан)</b> ПРОЯВЛЕНИЕ АГРЕССИВНОСТИ У ДЕТЕЙ ДОШКОЛЬНОГО ВОЗРАСТА С ОСОБЫМИ ОБРАЗОВАТЕЛЬНЫМИ ПОТРЕБНОСТЯМИ	89
<b>Темурова Гулчехра Худойкуловна (Жиззах, Ўзбекистон)</b> ИМКОНИАТИ ЧЕКЛАНГАН БОЛАЛАРНИ СОҒЛОМЛАШТИРИШДА ЖИСМОНИЙ МАШҚЛАРНИНГ АҲАМИЯТИ.....	92

## SECTION: PHILOLOGY AND LINGUISTICS

<b>Atajonova Malohat Ilhamovna, Bakurdurdiyev Muhammad Quranbayevich, Mirzayeva Lola Shermat qizi (Urgench, Uzbekistan)</b> EFFECTIVENESS OF USING NONVERBAL COMMUNICATION IN TEACHING FOREIGN LANGUAGES.....	96
<b>Rakhimova Guzal Yuldashevna, Kurbanova Feruza Khamzayevna (Urgench, Khorezm, Uzbekistan)</b> SOME THEORETICAL PROBLEMS OF STUDYING LANGUAGES COMPARATIVELY.....	101

## SECTION: PHILOSOPHY

<b>Абуллаев Турғайбек Алиевич (Нукус, Ўзбекистон)</b> ИНСОН ҲАМДА ЖАМИЯТ ҲАЁТИДА ҒОЯ ВА МАФКУРАЛАРНИНГ ЎРНИ.....	105
--	-----

<b>Мусинов Нажмиддин (Жиззах, Ўзбекистон)</b> МИЛЛИЙ МАФКУРА АСОСИДА ЖАМИЯТ ҲУҚУҚИЙ МАДАНИЯТИНИ ЮКСАЛТИРУВЧИ АСОСИЙ СУБЪЕКТЛАР.....	107
<b>Пирниязова Турдыгул Омирзаковна (Нукус, Ўзбекистон)</b> МИЛЛИЙ ҒОЯНИНГ ХАЛҚ ИШОНЧИ ВА ЭЪТИҚОДИГА АЙЛАНТИРИШ ШАРТ – ШАРОИТЛАРИ ВА МЕЗОНЛАРИ.....	110
<b>Шодиев Ф. Б., Муҳаммадиев П. Х. (Жиззах, Ўзбекистон)</b> КОНСТИТУЦИЯ – ҲУҚУҚИЙ ТАРБИЯ, ҲУҚУҚИЙ МАДАНИЯТНИ ШАКЛЛАНТИРИШ ОМИЛИ.....	113

### SECTION: PHYSICS AND MATHEMATICS

<b>Chuchvara Anastasiia, Bilushchak Yurii, Chernukha Olha (Lviv, Ukraine)</b> INVESTIGATION OF DISPERSION AND CORRELATION FUNCTION OF THE PROBABLE BETA-DISTRIBUTION.....	115
---	-----

### SECTION: SCIENCE OF LAW

<b>Ciorba Alexandru Anotolie (Chişinău, Moldova)</b> MOTIVUL SPECIAL AL INFRAȚIUNII ȘI TIPUL INTENȚIEI.....	120
<b>Rusnac Constantin (Kishinev, Moldova)</b> LES ERREURS TACTIQUES ENGAGÉES DANS L'AUDITION DES VICTIMES DE CRIME DU TRAFIC D'ENFANTS.....	123
<b>Ўбдирәсіл Ерасыл Бекболатұлы, Божқараұлы А. (Қарағанды, Қазақстан)</b> ЕУРАЗИЯЛЫҚ ОДАҚҚА МҮШЕ МЕМЛЕКЕТТЕРДЕ КЕДЕНДІК ТЕКСЕРУДІ ҚҰҚЫҚТЫҚ РЕТТЕУ МӘСЕЛЕЛЕРІ.....	130

### SECTION: SOCIOLOGICAL SCIENCE

<b>Харченко Д. Д., Яровицька Н. А. (Харків, Україна)</b> ГЕНЕЗА КОНЦЕПТУ «СОЦІАЛЬНІ ІНСТИТУТИ»: СПЕЦИФІКА ЗМІСТУ	134
---	-----

### SECTION: TECHNICAL SCIENCE. TRANSPORT

<b>Дорофеев Виталий Степанович, Пушкарь Наталья Владимировна (Одесса, Украина)</b> ВЛИЯНИЕ МАССОПОГЛОЩЕНИЯ НА ПРОЧНОСТЬ КОНТАКТОВ СБОРНО-МОНОЛИТНЫХ КОНСТРУКЦИЙ.....	137
<b>Номозова Нодира Шерали қизи, Ботиров Бектор Фарход ўгли, Мўминжанова Умида (Жиззах, Ўзбекистон)</b> ОСНОВНЫЕ ПРИНЦИПЫ СТРОИТЕЛЬСТВА В ЛЁССОВИХ ГРУНТАХ	143

## **SECTION: AGRICULTURAL SCIENCE**

**Каирбаев Олжас Маратович, Бапов Рустам Уалиевич,  
Абжан Когершин Сагидоллақызы  
Казахский агротехнический университет имени С. Сейфуллина,  
АО «Казахский университет технологии и бизнеса»  
(Астана, Қазақстан)**

### **СТРУКТУРА И ФУНКЦИИ МАТЕРИАЛЬНО-ТЕХНИЧЕСКОЙ БАЗЫ В СЕЛЬСКОМ ХОЗЯЙСТВЕ**

Материально-техническая база играет большую социально-экономическую роль в обществе. Любое производство функционирует на основе материально-технической базы, которая является фундаментом для развития экономических процессов и формирования результатов в процессе их осуществления. Материально-техническая база по своему количественному и качественному уровню и научно-производственному потенциалу на каждом этапе развития общества обеспечивает решение социально-экономических задач. Она позволяет одновременно обеспечивать высокий уровень благосостояния населения и дальнейшего развития экономики.

Сельское хозяйство - важная отрасль экономики, следовательно, его материально-техническая база есть составная часть материально-технической базы общества [1]. Одна из самых важных задач на современном этапе - это усиление материально-технической базы сельского хозяйства. Сельское хозяйство — это такая отрасль, поднять которую можно лишь усилиями отраслей машиностроения, химической, перерабатывающей промышленности и т.д. Увеличением производства продукции сельского хозяйства обеспечивается рост национального дохода или доли чистого продукта. Таким образом, быстрый рост производства продукции сельского хозяйства ускоряет темпы развития всей экономики и с другой стороны обеспечивает развитие отраслей промышленности, которые работают на сырье сельскохозяйственного производства и производят основное количество продовольственных продуктов.

Значение материально-технической базы сельского хозяйства в рыночных условиях связано непосредственно с ее экономической сущностью. Как говорят в народе, «скорость эскадры определяется скоростью самого тихоходного корабля». Сегодня таким «кораблем» в сельском хозяйстве является его материально-техническая база [2].

Понятие материально-технические ресурсы сельского хозяйства более широкое в сравнении с материально-технической базой. Термин «ресурсы» (от французского *ressource* - источник) означает вспомогательное средство в процессе производства. В экономике под ресурсами понимают запасы, реальные потоки всех видов используемых в общественном производстве технологических факторов. В более узком смысле материально-технические

ресурсы - это материальные потоки, подлежащие преобразованию в процессе производства [3].

Ресурсы в экономике классифицируются по следующим группам: - по происхождению; по отношению к производству; по характеру использования; по способу воспроизводства. Ресурсы по происхождению разделяются на природные и экономические. К природным ресурсам относятся земельные, водные, лесные, минеральные, а также ресурсы животного мира, солнечная энергия, энергия приливов и отливов, т.е. они представляют собой природные условия и окружающую среду.

Экономические ресурсы — это средства или источники процесса производства. К ним можно отнести производственные здания и сооружения, оборудование, инструменты, машины, разнообразные средства связи и транспорта, виды труда, а также земля и полезные ископаемые.

Экономические ресурсы, в свою очередь, подразделяются на материальные, трудовые и финансовые.

Материальные ресурсы — это совокупность средств труда и предметов труда, которыми располагает предприятие в процессе воспроизводства. Они охватывают все вещественные элементы производства, природные материалы, сырье, орудия труда и т.д.

Финансовые ресурсы представляют собой денежные средства, находящиеся в распоряжении предприятий, организаций и учреждений. Финансовые ресурсы предназначены для обеспечения расширенного воспроизводства на основе внедрения современной техники и технологии, удовлетворения материальных и социальных потребностей предприятия и работников. Финансовые ресурсы в основном образуются за счет чистого дохода, создаваемого в отраслях материального производства, фонда амортизации, используемого на воспроизводство основных производственных фондов, а также за счет средств государственного кредита и др. По отношению к производству ресурсы подразделяются на функционирующие и потенциальные. Самая активная часть ресурсов представляют собой функционирующие ресурсы, которые используются в хозяйственном обороте. А потенциальные ресурсы, в свою очередь, представляют собой выявленные, но еще не вовлеченные в процесс производства ресурсы. То есть это запасы страны.

По характеру использования ресурсы делятся на производственные и непроизводственные. Для создания материальных благ используются в процессе сельскохозяйственного производства производственные ресурсы. Непосредственно земельные, материальные и трудовые ресурсы включаются в состав производственных ресурсов.

Земельные ресурсы — это площадь земельного фонда, используемого в производстве сельскохозяйственной продукции.

Материальные ресурсы в сельском хозяйстве представлены средствами производства, к которым относятся средства труда и предметы труда. Таким образом, материальные ресурсы можно сформулировать как «комплекс имеющихся в наличии вещественных элементов, предназначенных для обработки и использования в процессе производства» [4].



Трудовые ресурсы представляют собой работников сельскохозяйственного предприятия и работников, находящихся на рынке труда, и трудоспособное население - совокупность людей, обладающих способностью трудиться [5]. Эти ресурсы могут использоваться как в производственной сфере, так и в непроизводственной, создавая условия для нормального обеспечения жизненного уровня населения. Трудовые ресурсы не являются элементом материально-технической базы сельского хозяйства.

По способу воспроизводства ресурсы подразделяются на воспроизводимые и невоспроизводимые. Воспроизводимыми ресурсами считаются вещественные материалы, созданные трудом человека, и которые используются в производственном процессе. А к невоспроизводимым ресурсам относятся ресурсы, созданные самой природой. Эти ресурсы представляют собой полезные ископаемые, леса, водные ресурсы и др.

Существует также в экономической литературе понятие «взаимодополняемые ресурсы». Такие ресурсы в процессе производства используются в определенной взаимосвязи или спрос на них увеличивается или уменьшается одновременно. То есть увеличение количества одного вида ресурсов влечет за собой рост объема использования другого ресурса [6]. Например, увеличение использования тракторов или другой техники в сельском хозяйстве ведет к росту потребления топлива, различных видов масел, а также запасных частей для ремонта тракторов и автомобилей.

Совокупную оценку ресурсного потенциала хозяйства делают по трем его основным группам: земельным (сельскохозяйственные угодья, их качество); трудовым (среднегодовая численность работников, занятых в сельскохозяйственном производстве); материально-техническим, финансовым (стоимость и объемы основных производственных фондов сельскохозяйственного назначения, материальных оборотных и финансовых средств) [7].

Обязательными элементами материально-технической базы сельского хозяйства, согласно структуре, являются материально-производственные, естественные (биологические) и технические средства.

Экономическая сущность оборотных фондов предприятия, которые являются и материально-производственными ресурсами, заключается в том, что они полностью переносят свою стоимость на вновь созданную продукцию сельского хозяйства. Стоимость материально-производственных средств включается в общие затраты на производство продукции. А также материальные оборотные средства участвуют в процессе производства в течение одного производственного цикла и, поэтому требуют постоянного возмещения на прежнем уровне их запасов для непрерывного воспроизводства или увеличения их количества при расширенном воспроизводстве.

Машинно-тракторный парк состоит из следующих групп: тракторы (самоходные шасси) как универсальное энергетическое средство; агрегируемые с ними сельскохозяйственные машины (плуги, сеялки, бороны, культиваторы, косилки, различные уборочные не самоходные машины и другие); самостоятельно работающие уборочные машины;

стационарные машины с индивидуальным или групповым приводом рабочих органов; транспортные машины.

Сельскохозяйственная продукция производится в различных природных условиях, которые влияют на технологию и организацию его производства. Так как рабочий период не совпадает с периодом производства того или иного вида продукции, использование машин и сельскохозяйственной техники носит сезонный характер. Основное количество сельскохозяйственных машин заняты в процессе производства сравнительно небольшого периода, и при этом их загрузка крайне неравномерна. Выполнение большинства видов сельскохозяйственных работ ограничены в сроках и не могут быть перенесены.

Для комплектования системы машин и технического перевооружения сельскохозяйственного производства каждого конкретного предприятия необходимо учесть местные условия, специализацию и принятую систему ведения хозяйства

Важным элементом производительных сил материально-технической базы в отличие от других составляющих производительных сил - зданий и сооружений, является совокупность машин, используемых в сельском хозяйстве, которые осуществляют вспомогательные необходимые функции. Для сельского хозяйства необходимо разработать и принять соответствующие меры, чтобы повысить техническую вооруженность и производительность труда.

Еще один элемент материально-технической базы сельского хозяйства являются естественные (биологические) ресурсы, к которым относится земля. Земля - один из важнейших элементов материально-технической базы сельского хозяйства.

Таким образом, в сельском хозяйстве земля становится активным средством производства, необходимой материальной предпосылкой процесса труда, важнейшим вещественным фактором производства.

Земля не может быть заменена другими средствами, потому что главным ее свойством является то, что она не изнашивается, и при правильном использовании повышает свое плодородие. Это отличает землю от средств производства, создаваемых трудом человека, средств, которые поступают от других отраслей для использования и выбывают по степени износа и по мере развития технического прогресса.

Выше были рассмотрены наиболее важные материально-технические элементы ресурсного потенциала сельскохозяйственных предприятий. Но как бы ни был высок уровень их развития, решающая роль в процессе производства принадлежит труду человека. Под трудом понимают деятельность человека, в процессе которой создаются материальные блага, необходимые для жизни и существования людей и общества в целом.

Научно обоснованная классификация материально-технической базы сельского хозяйства имеет большое значение для прогнозирования развития всего сельскохозяйственного производства региона, района и области. При этом надо исходить из того, что оптимальный экономический эффект от использования материально-технических ресурсов можно получить лишь при обеспечении комплексного их формирования. Вместе с тем следует

учитывать, что внедрение в производство достижений научно-технического прогресса вносит качественные изменения в структуру материально-технической базы сельского хозяйства в целом и отдельного сельскохозяйственного предприятия.

**СПИСОК ИСПОЛЬЗОВАННЫХ ИСТОЧНИКОВ:**

1. Развитие материально-технической базы агропромышленного комплекса в регионе. Сборник научных трудов. Уфа: БФАН СССР, 1983.-126
2. Минаков И. А., Сабетова Л. А., Куликов Н. И. Экономика сельского хозяйства. Под ред. Минакова И.А. - М.: Колос, 2002
3. Коваленко Н. Я., Агирбов Ю. И., Серова Н. А. Экономика сельского хозяйства: учебник для студентов высших учебных заведений — М.: Юркнига, 2004 г
4. Попов Н. А. Экономика отраслей АПК. Курс лекций. М.: ИКР «Экмос». 2002 г.
5. Коваленко Н. Я., Агирбов Ю. И., Серова Н. А. Экономика сельского хозяйства: учебник для студентов высших учебных заведений — М.: Юркнига, 2004 г.
6. Попов Н. А. Основы рыночной агроэкономки и сельского хозяйства: учебник - М.: Издательство РУДН, 2001 г
7. Водяников В. Т., Мысюк А. И., Зимин Н. Е. Организация и управление производством сельскохозяйственных предприятий — М.:Издательство «Колосс» Издательство СтГАУ «АРГУС», 2005 г.

## SECTION: ARCHITECTURE

УДК. 712.03

Дробченко Н. В., Курбанова М. К.  
Самаркандский государственный архитектурно-строительный институт  
(Самарканд, Узбекистан)

### ЦВЕТ - ОСНОВА ЛАНДШАФТНОЙ КОМПОЗИЦИИ ГОРОДА

**Аннотация:** В статье рассмотрено использование цвета в ландшафте города. Задачей ландшафтного дизайнера является достижение сбалансированности, гармонии растительной композиции на всем городском пространстве, чтобы не испортить весь архитектурный образ.

**Ключевые слова:** цвет, пространство города, спектральные цвета, нюанс, контраст, композиция

Drobchenko N. V., Kurbanova M. K.  
Samarkand State Architectural and Civil Engineering Institute  
(Samarkand, Uzbekistan)

### COLOUR IS THE BASIS OF THE CITY'S LANDSCAPE COMPOSITION

**Abstract:** The article considers the use of color in the city landscape. The task of the landscape designer is to achieve a balance, harmony of vegetative composition in the entire urban space, so as not to spoil the entire architectural image.

**Key words:** color, city space, spectral colors, news, contrast, composition

Цветовая среда в городском пространстве, должна быть целостной и законченной, требующей комплексного подхода к использованию цвета. То, как будет восприниматься цвет и освещенность в городском ландшафте, зависит от многих факторов: от климатических условий местности и погоды, рельефа местности и типа покрытия (трава, песок, камень), а также цвета растительности. Если мы располагаем в городском ландшафте отдельные цветники и клумбы, то можем спокойно использовать чистые спектральные цвета, но для ландшафтной композиции в целом важна не только окраска цветков, плодов и листвы растений, но и цвет сооружений, малых форм, городских строений. С помощью цвета можно связать между собой отдельные элементы городского пейзажа, создать акценты в самых значимых местах. В основе построения цветовой композиции лежит классификация цветов по цветовому тону. Мы знаем три основных спектральных цвета - красный, синий и желтый (Рис.1). Цвета, которые располагаются между ними - промежуточные. Различают теплые, или активные, цвета (от зеленого до красно-фиолетового) и холодные, пассивные (от сине-зеленого до

фиолетового). Активные цвета возбуждают внимание зрителя, хорошо видны на большом расстоянии.



*Рис. 1. Основные спектральные цвета*

Пассивные же цвета успокаивают хорошо воспринимаются на малом расстоянии, но вдали их оттенки неразличимы. Цвет влияет на восприятие формы и пространства, что широко используется при построении пейзажа и при создании пространственных иллюзий. Теплые цвета зрительно приближают предмет или растительность, холодные - удаляют. Поэтому, например, при неудачно распланированной клумбе холодные по тону участки зрительно «выпадают», кажутся более удаленными. Деревья с кронами холодных оттенков, расположенные на заднем плане городской композиции, увеличивают глубину, создают ощущение простора. Существуют еще и взаимодополнительные цвета. Расположенные рядом, они дают наибольший контраст и смотрятся максимально насыщенными. Чтобы составить красивую ландшафтную композицию в городе, необходимо знать законы смешения цветов. На палитре новый цветовой тон можно получить, механически смешав краски. В пространстве города приходится действовать по-другому, используя эффект пространственного смешения. На этом эффекте построено искусство мозаики, им пользовались художники-импрессионисты. Человеческий глаз не может воспринимать по отдельности множество мелких фрагментов разного цвета, поэтому будь то цветник, или отдельный пейзаж, в котором сочетаются мелкие разноцветные пятна, издали воспринимается глазом как пятно «усредненного» цвета - это результат пространственного смешения. При пространственном смешении из основных, чистых цветов получаются промежуточные. Для восприятия композиции важны и особенности психологического воздействия цвета на человека. Например, красный цвет возбуждает, но при длительном восприятии порождает утомление. Желтый, вызывает радость, но при длительном воздействии - тревогу. Зеленый и голубой успокаивают, синий и фиолетовый могут угнетать. При этом все цветовые акценты в городе включены в естественный зеленый фон. Как мы

уже сказали, элементы городского пейзажа могут строиться по законам контраста (Рис. 2) либо нюанса (Рис. 3).



*Рис. 2. Нюансная цветовая гамма*



*Рис. 3. Контрастная цветовая гамма*

При повторении элементов в пределах одной композиции эффект противопоставления усиливается. Для трехцветной контрастной композиции можно выбрать оттенки красного, желтого и синего. Наилучший контраст достигается сочетанием сильно и слабонасыщенных цветов. Контрастные сочетания возбуждают внимание, хорошо видны на расстоянии. Их применяют при оформлении партеров, входов в парки и т.д. Для парадных ковровых цветников, клумб и рабаток используют растения, цветки или соцветия которых перекрывают листья, поэтому при взгляде с большого расстояния видны пятна чистого спектрального цвета. Наиболее выигрышны в этом случае контрастные по цвету сочетания, однако сочетания синего с фиолетовым, красного с оранжевым, желтого с оранжевым будет нежелательно. А вот нюансная цветовая композиция строится на главном цвете и его оттенках, отличающихся по цветовому тону, светлоте и насыщенности. Например, красный с оттенками от красно - оранжевого до пурпурного, синий с оттенками от фиолетового до голубого. Нюансное сочетание цветов успокаивает, однако не смотрится на большом расстоянии. Некоторые типы садов, например традиционные сады Японии и Китая, целиком строятся на нюансных цветовых сочетаниях. Для «одноцветных» садов («синий сад», «голубой сад», «красный сад») подбирают растения с определенной окраской цветков и листвы. Во времена Амира Тимура устройство таких садов получало поэтическое название. Также специфическую черту среднеазиатских садов составляло сочетание декоративных и плодовых деревьев. Посадки фруктовых деревьев определялись не только чисто практическим, но и эстетическим интересом. Их снежно – белые, лиловые и розовые цветы весной и желто-оранжевые плоды в густо-зеленой листве осенью, придавали садам неповторимое очарование и контрастный колористический эффект (Рис.4).

Цвета черно-белой гаммы в цветовой композиции городского ландшафта играют очень важную роль, поскольку они сочетаются со всеми спектральными цветами. Черный цвет (он же для растений - темно-пурпурный) контрастен любому светлому цвету - голубому, розовому, желтому. Любое цветное пятно на таком фоне кажется более насыщенным. Белая рамка (бордюр, отсыпка из белой мраморной крошки вокруг цветника) «собирает»

разномастную композицию в единое целое, сглаживает ощущение пестроты (Рис.5). Светло-серый или белый помогут разделить цвета, сочетание которых неприятно для глаза: зеленый и синий, фиолетовый и зеленый, красный и синий. Этот прием широко используется при составлении цветников.



**Рис. 4.** *Контрастный колористический эффект*



**Рис. 5.** *Собранность композиции*

Цвет может по-разному смотреться при различном освещении. В разное время суток солнечный свет имеет различный спектральный состав и соответственно, цвета мы видим по-разному. Во время заката преобладает оранжево-красный свет, потому наиболее насыщенными кажутся объекты, окрашенные в красные и оранжевые цвета. Желтые при этом теряют насыщенность, голубые кажутся зеленоватыми, синие и фиолетовые чернеют. В сумеречном освещении преобладают лучи сине-голубой части спектра, в результате самыми яркими и насыщенными становятся синий и голубой цвета, желтый зеленеет, оранжевый теряет насыщенность, а красный чернеет. Возможности человеческого глаза ограничены. Вблизи мы видим и фактуру поверхностей, и мелкие детали, и особенности строения растения. Но на расстоянии от объекта можем различить только крупные формы, общие контуры, выраженный цветовой фон. По мере удаления от зрителя цвета в пейзаже становятся более холодными и «разбеливаются», резко теряют насыщенность. Особенно это заметно в дождливую или туманную погоду. Эти закономерности определяют изменение колорита городского ландшафта в течение суток, сезона, года.

Чистые спектральные цвета в природе встречаются редко. Основу природных ландшафтов составляют цвета так называемой «земляной палитры» (Рис.6.), которые относятся к теплой гамме. Охристые песок и известняк, желто-коричневые и красноватые оттенки обожженной и необожженной глины, коричневая кора деревьев, по-разному обработанные деревянные поверхности.



**Рис.6.** Цвета «Земляной палитры»

По-настоящему холодных цветов в такой палитре нет.

К холодной гамме приближаются серо-зеленые и иссиня-черные оттенки природного камня. К нейтральным цветам близки цвета серого песка, известняка, песчаника, серого и черного гранита, как и спектральные, могут иметь различную насыщенность. Особенно широкую гамму дают мрамор и гранит, которые используют в виде крошки, щебня, плит и блоков. Благодаря современным технологиям цвет искусственных строительных материалов тоже может быть различным. Например, для мощения выпускают цементно-песчаные плиты различных оттенков: нейтрально-серые; зеленовато - или желтовато-серые; имитирующие природный камень (охристые и коричневые) или кирпич (терракотовые). При планировании городского ландшафта нужно экспериментировать, сочетая цвета «земляной палитры» со спектральными. Так, один и тот же контейнер с цветами совершенно по-разному будет смотреться на фоне серой гранитной, коричневой бревенчатой или красной кирпичной стены. Размещая насаждения возле ограды, необходимо учитывать сходство или контраст цвета ограды и цвета листвы, их сочетание по светлоте. Яркий цветник требует сдержанной, нейтральной гаммы материалов мощения. Восприятие цвета и освещенности очень индивидуально, поскольку зависит от особенностей зрения, возраста, художественного вкуса, характера и настроения конкретного человека. Поэтому, городской ландшафт лучше «раскрасить» самыми приятными для нас красками, избегая впечатления излишней пестроты, хаоса красок. Таким образом, необходимо придерживаться правил цветовой гармонии:

- любой цвет на фоне контрастного воспринимается более насыщеннее, сочетание контрастных цветов позволяет повысить общую насыщенность рисунков;
- при сочетании некоторых цветов уменьшается ощущение их насыщенности, причем тем больше, чем ближе цвета располагаются в цветовом круге;
- контраст тем сильнее, чем больше различия в светлоте и насыщенности.



**СПИСОК ИСПОЛЬЗОВАННЫХ ИСТОЧНИКОВ:**

1. Буймистру Т. Колористика. Москва, 2010г.
2. Рыбников Ю. В., Кулагина И. В. Архитектурная колористика, Кострома, 2007г.
3. Дробченко Н. В. Цвет в саду. Проблемы архитектуры и строительства. Научно-технический журнал. Самарканд, 2005г.

## **SECTION: ECONOMICS**

**Ghazaryan Sona TS**  
Armenian state university of economics  
(Yerevan, Armenia)

### **OPERATIONAL AND CURRENT CONTROL OVER COST MANAGEMENT ACCORDING TO RESPONSIBILITY CENTERS**

**Annotation:** *The solution of strategic and tactical issues of management of the organization is closely related to the solution of internal control issues of the top management. Internal managerial control includes methods and principles that help to implement management, planning for economic activities. One of the major instruments for managerial accounting is the cost estimate control, which allows to control the activity of cost centers. The cost estimate should reflect the expected expenses for the cost center based on the concept of management plans and controlled costs. It focuses its attention on the structural subdivisions of the organization - the centers of responsibility.*

**Key words:** *internal control, responsibility center, current control, managerial decision, cost estimate.*

### **ОПЕРАТИВНЫЙ И ТЕКУЩИЙ КОНТРОЛЬ УПРАВЛЕНИЯ ЗАТРАТАМИ В СООТВЕТСТВИИ С ЦЕНТРАМИ ОТВЕТСТВЕННОСТИ**

**Аннотация:** *Решение стратегических и тактических вопросов управления организацией тесно связано с решением вопросов внутреннего контроля высшего руководства. Внутренний управленческий контроль включает методы и принципы, которые помогают реализовать управление, планирование хозяйственной деятельности. Одним из основных инструментов управленческого учета является контроль сметы расходов, который позволяет контролировать деятельность центров затрат. Смета должна отражать ожидаемые расходы на основе концепции планов управления и контролируемых затрат. Основное внимание уделяется структурным подразделениям организации - центрам ответственности.*

**Ключевые слова:** *внутренний контроль, центр ответственности, текущий контроль, управленческое решение, оценка затрат.*

Obtaining cost information, the impact of each center of responsibility on the creation of conditions for the uninterrupted work of an organization is one of the issues of managerial accounting. It is implemented through a control system that includes procedures, instruments, forms of control, and reporting forms. The scale and the features of the internal control system as well as the degree of their formation should correspond to the dimensions of the economic entity and its peculiarities. There are many internal control issues in the organizations that differ in the object and subject of the control, type of activity, etc.. This variety of control

issues is based on the purpose, strategy and tactics of the organization's activity and derives from the need for certain management activity. That's why the control should begin with the introduction of a deeper understanding of management goals that form the basic principles and standards and which will determine the strategic direction of the organization at all levels of its management. A strategy is developed to implement the organization's management goals, which is a major program, developing complex events, instruments and methods to achieve that goal.

First of all, the top managers are responsible for strategy development, which must include not only preparation of strategic plans, but also the control over their implementation. Based on the adopted strategy, tactics are being developed for each particular period, taking into account the unexpected change of internal and external environment conditions. The procedure for conducting internal managerial accounting and reporting for internal purposes plays a major role in solving these issues successfully. The solution of strategic and tactical issues of management of the organization is closely related to the solution of internal control issues of the top management. It is not by chance that the responsibility for organizing the internal control of all economic entities, without exception, is legally imposed on senior officials, insofar as the competent confidence is clearly defined by certain rights and obligations as one of the key elements of the internal control system. Control functions implemented by top managers, as a rule, provide solution of comprehensive control issues that are formulated in a general manner and are nothing but a specific expression of control objectives that are implemented as a result of the overall implementation of certain control. That's why a complete solution of all controlling issues that takes into account organizational, informational, technical, methodological and other possibilities for their implementation ensures consistent and continuous movement for control. All issues of internal control are specified and detailed at the highest level of the organization and the subjects of the control (structural subdivisions of the organization, its functional services, subdivision managers, individual professionals) as well as their supervisory issues (separate forms of activities, separate products and services types) are specified and detailed at the internal management level. Internal control issues, which exist for their subjects, first of all must be reflected in the internal normative documents of the organization- in the provisions of the structural and functional subdivisions of the organization, the instructions of the personnel staff, etc.. The control issues according to their objects must be reflected in laws and regulations which regulates various forms of activity. These two issues of internal control are closely linked to each other, they are solved by the same professionals and they complement each other to a certain extent. Each common control problem is divided into several low level issues. Specific issues of internal control are formed at the internal level /basic level. These are the primary objects of internal control information support. The control function ends with the verification of the conformity of the process of formulating the object of the management decision, allowing to detect deviations from the stated objectives and to take corrective action if it is necessary. It is

---

<sup>1</sup> Holtzman Mark P." Managerial Accounting: Types Of Responsibility Centers"//ISBN: 978-1-118-11642-5// 2013., 10 p.

necessary to take into account the compliance of the control with the peculiarities of specific conditions.

Internal managerial control includes methods and principles that help to implement management, planning for economic activities.

It focuses its attention on the structural subdivisions of the organization - the centers of responsibility. To what extent each center has its own goal, then it is implementing its strategy to achieve them. Sometimes such a management procedure is called strategic planning.<sup>2</sup>

One of the major instruments for managerial accounting is the cost estimate control, which allows to control the activity of cost centers. Cost estimate is a formal written document containing planned value indicators. Unlike the cost estimates, the plans may include information that is not expressed in monetary units. The cost estimate should reflect the expected expenses for the cost center based on the concept of management plans and controlled costs. In general, all costs must be appended to separate subdivisions and individual responsible persons.<sup>3</sup>

If certain subdivisions or centers are responsible for certain costs items, then the unit manager should have an opportunity to influence the amount of those costs. In practice, this is generally not possible, as a result of which the concept of "relative control" is used. The latter means that the manager controls most of the factors affecting the given item of the cost estimate. In order to ensure the interaction of different levels of managers and activities within the organization and to make sure that the objectives are reflected in the cost estimate, it is important for each manager to actively engage in the preparation of the cost estimates of his subdivision.

Flexible cost estimates are widespread, allowing to recalculate the expected costs for actual production. It allows to exclude uncontrolled costs because the volume of production is not controlled by cost centers. Such a modification of the planning data is called feedback upon detecting deviations.

The result of the managerial accounting procedures, during which the actual data are compared with the planned values, is called as the report on the implementation of cost estimate. It is a combination report of different levels of management, which is revised at the cost center level.

Each level reporting of management includes a column indicating: controlled cost items, costs by estimation document, actual costs, and deviations from the estimation document. The latter may be or positive (without parentheses) which means overhead cost, or negative (with parentheses) which means cost savings. Estimated costs are recalculated using a flexible valuation formula to reflect the actual level of output. Not only the report of cost estimation, but also other forms of internal business reporting are based on maintaining two principles. First of all, the internal report contains only indicators that are under the control of the manager of a given liability center and on which dynamics he may have an effect. And secondly, the report should contain information about deviations which existence permits the implementation of the deviations management principles. The essence

---

<sup>2</sup> Holtzman Mark P. "Managerial Accounting: Types Of Responsibility Centers"// ISBN: 978-1-118-11642-5// 2013., 21 p.

<sup>3</sup> Saylor Academy "Managerial Accounting"// 2012., Chapter 1

of this principle is that there is no need to provide an information on deviations to higher level manager.

The activities of lower-level liability centers are regulated in the current order. It works only when problems at the internal level arise as a deviation from the given parameter. Optimal information support of management in large, multi-level, complex organizations requires filtering credentials, strengthening their analysis, which also requires exposure to decoding, which shows the causes of the detected deviations, the actions taken and other necessary information. Thus, according to costs centers, the report plays a role of an alarm system, which provides information on the management staff's movement and cost dynamics.

At the same time the implementation of the cost estimate control is performed through the centers of responsibility which are responsible for the solution of the cost estimate problems. In this case, the control of current indicators is necessary:

1. for the self-regulation of operative activities of the responsibility centers with a view to maximizing the cost estimate performance
2. from the management system, who are responsible for the processing of some or all estimates for the cost estimate.

Thus, all kinds of control over production and sales costs, which are used in the organization should not be aimed at identifying the culprits, but at identifying and eliminating non rational costs, at reducing the cost of production.

#### **REFERENCES:**

1. ԱՄՍ 265 «Ներքին վերահսկողության համակարգում առկա թերությունների մասին տեղեկացումը կառավարման օղակներում գտնվող անձանց եվ դեկավարությանը»
2. Ղազարյան Ս.Ծ «Ֆինանսական արդյունքերի կառավարչական հաշվառումը» // Տնտեսագետ, Երևան 2006թ., 54 էջ
3. Карпов В.А. «Захарич Д.В. «Планирование на предприятии» // 2008г., 157 с.
4. Филичкина Т.В., Хамзина О.И., Филичкин А.А. «Сущность и классификация затрат на производство» // 2010г., 347 с.
5. Steven M. «Bragg Business ratios and formulas» // New Jersey 2007., 384 p.
6. Holtzman Mark P. "Managerial Accounting: Types Of Responsibility Centers"//2013., ISBN: 978-1-118-11642-5 360 p.
7. Saylor Academy "Managerial Accounting"// 2012.

**Адылова Зульфия Джавдатовна**  
**НИЦ «Научные основы и проблемы развития экономики Узбекистана»**  
**(Ташкент, Узбекистан)**

## **ОБЕСПЕЧЕНИЕ КАЧЕСТВОМ ОБРАЗОВАНИЯ И ПОВЫШЕНИЕ УРОВНЯ НАУЧНО-ПЕДАГОГИЧЕСКОГО ПОТЕНЦИАЛА**

**Аннотация.** В статье рассматриваются проблемы и перспективы развития интеграции науки и образования в условиях инновационного развития экономики Узбекистана. В статье проведен анализ необходимых ресурсов, образовательный и научно-практический потенциал и возможности республики. Проведен анализ мировых, ведущих высших учебных заведений с научными традициями и состояния отечественного рынка научно-образовательных услуг. В результате интеграции науки и образования возрастает потенциал подготовки конкурентоспособных, отвечающих международным стандартам научных кадров. В связи с этим предложены рекомендации по совершенствованию системы подготовки высококвалифицированных научно-педагогических специалистов.

**Ключевые слова:** наука, образование интеграция, инновация, экономика, мировой опыт, конкурентоспособность, исследования.

### *ENSURING THE QUALITY OF EDUCATION AND INCREASING THE LEVEL OF SCIENTIFIC AND PEDAGOGICAL POTENTIAL*

**Abstract.** The article discusses the problems and prospects for the development of the integration of science and education in the conditions of the innovative development of the economy of Uzbekistan. The article analyzes the necessary resources, educational and scientific-practical potential and opportunities of the republic. An analysis of the world, leading institutions of higher education with scientific traditions and the state of the domestic market of educational services. As a result of the integration of science and education, the potential for training competitive, international standards of scientific personnel increases.

*In this regard, recommendations are made to improve the system of training highly qualified scientific and pedagogical specialists.*

**Keywords:** science, education, integration, innovation, economy, world experience, competitiveness, research.

Сегодня интеграция науки, образования и производственного процесса является одним из самых важных условий для вхождения Узбекистана в число самых развитых государств мира. Для этого у Узбекистана наряду с другими государствами имеются все необходимые ресурсы, научно-практический потенциал и возможности.

Государство предлагает стратегию, очерчивает направления, по которым должна двигаться интегрированная система национальной науки и образования, а конкретизировать стратегию должен экономический сектор.

Однако, по данным компании Thomson Reuters, из десяти научных центров в сфере авиакосмической и оборонной промышленности самыми

успешными являются семь высших учебных заведений. В автомобильной индустрии высшие учебные заведения занимают десять лидирующих позиций среди поставщиков технологий, в биотехнологии – четыре позиции, в области косметики и здоровья – шесть. Именно они занимают первые десять строк в списке разработчиков информационных технологий в сфере телекоммуникаций, пищевой промышленности, создании новых моделей бытовой техники.

Исследователи высших учебных заведений также полностью доминируют среди разработчиков технологий в нефте- и газодобыче, фармацевтике, производстве медицинского оборудования и полупроводниковых материалов. При этом большинство ведущих высших учебных заведений мира в течение многих десятилетий плотно работают с крупнейшими корпорациями. Обычно такое сотрудничество начинается с четкого формулирования имеющихся технических проблем, затем решаются вопросы научного, кадрового и финансового обеспечения. И работа, направленная на решение конкретной задачи, стимулирует возникновение того самого «инновационного конвейера», который сегодня двигает вперед ведущие экономики мира.

Большинство высших учебных заведений с научными традициями ведут Исследования мирового уровня в десятках отраслей и множестве различных направлений одновременно. Это такие научные центры, как Калифорнийский университет в Беркли, Гарвардский университет, Массачусетский технологический институт, Московский государственный университет и другие.

В то же время в странах «догоняющего развития» – Китае, Индии, Южной Кореи – научно-образовательные университеты появились не в результате эволюции, как ответ на запрос со стороны бизнеса, а были созданы директивно, путем объединения государственных научных и образовательных центров. В таких исследовательских центрах научные изыскания ведутся в нескольких смежных направлениях [1].

Вместе с тем нельзя не заметить, что многие высшие учебные заведения в Узбекистане все еще оторваны от реальных потребностей регионов, что выражается в несоответствии уровня выпускаемых специалистов спросу на локальном рынке труда. Они также все еще далеки от предпринимательского сектора. Нам представляется, что системной мерой, которая могла бы стимулировать взаимодействие вузов и производства в научно-технической сфере, может быть создание условий, которые давали бы бизнесу выгоды от сотрудничества с университетами. И такие примеры в мире имеются. В Японии в два раза снижается налог на имущество в отношении оборудования, приобретенного предприятием в целях реализации научного проекта, размещенного в университете. В этой стране также распространена практика предоставления налоговых кредитов для взаимодействия корпораций и университетов [2].

Время требует ускоренного развития науки, поднятия ее на более высокий уровень. Предпосылкой совершенствования данного направления являются принятые в республике за последние годы законодательно-нормативные акты и программы.

Так, в Указе Президента «О мерах по дальнейшему совершенствованию и стимулированию деятельности академиков Академии наук Республики Узбекистан» обозначен ряд важных мер, направленных на укрепление роли и места науки в социально-экономическом развитии страны, всестороннюю поддержку деятельности академиков, повышение качества подготовки высококвалифицированных научных кадров [3].

Указом главы государства от 25 сентября текущего года создан фонд “Эл-юрт умиди” при Кабинете Министров Республики Узбекистан. Он содействует активному привлечению наших соотечественников за рубежом – ученых, специалистов и экспертов к осуществляемым в Узбекистане широкомасштабным реформам, а также талантливой молодежи в получении образования в развитых странах, повышении квалификации в ведущих международных институтах и зарубежных организациях [4].

Для полномасштабного развития науки и образования также имеет большое значение подготовка научно-педагогических кадров высшей квалификации. В этом направлении в Республике Узбекистан осуществляется поэтапная деятельность подготовки научных кадров в рамках докторантуры.

По итогам научно-исследовательской деятельности в системе высшего образования за 2018 год в системе высшего образования работают 24713 преподавателей, из них имеют учёную степень 8407 преподавателей (34,1 %), в том числе докторов наук - 1711 человек (7,0 от общего числа преподавателей вузов), кандидатов наук и PhD - 6696 (27,1%). В течении 2017-2018 учебного года успешно защищены 847 докторских диссертаций, что позволило повысить научный потенциал вузов на 3,1 за один год.

В 2018 году в вузах республики выполнены 672 научно-исследовательских проекта на сумму 47,9 млрд. сум, из них 187 проектов фундаментальных исследований, 337 проектов прикладных исследований, 142 инновационных проектов.

Совместно с Нидерландской компанией Elsevier реализуется совместная программа «Наука-2020», целью которой является повышение научного потенциала вузов, признание научных журналов и статей учёных республики на международном уровне.

В рамках развития данного направления необходимо отметить деятельность отечественных научно-исследовательских центров, институтов и инновационных структур. Начали свою деятельность три новых научно-исследовательских учреждения при Национальном университете Узбекистана имени Мирзо Улугбека: Центр нанотехнологий, Научно-исследовательский институт физики полупроводников и микроэлектроники, Институт биофизики и биохимии.

Еще одной из таких организаций является научно-исследовательский центр “Научные основы и проблемы развития экономики Узбекистана” при Ташкентском государственном экономическом университете. Центр создан согласно постановлению Президента Республики Узбекистан от 28 февраля 2013 года № ПП-1927 "О создании научно-исследовательского центра "Научные основы и проблемы развития экономики Узбекистана" при Ташкентском государственном экономическом университете".



Основная деятельность центра заключается в проведении фундаментальных и прикладных исследований научных проблем реформирования и устойчивого развития экономики, всестороннее изучение экономического и ресурсного потенциала регионов республики, исследование научных основ и методологических проблем формирования и развития финансового рынка, глубокое изучение демографических процессов, факторов, условий и особенностей, влияющих на их развитие в регионах республики, выработку на этой основе научно-обоснованных предложений по осуществлению национальной демографической политики, эффективной занятости трудоспособного населения.

В рамках совершенствования интеграции науки и образования одним из важных задач центра является широкое привлечение к научным и прикладным исследованиям, проводимым Центром, профессорско-преподавательских кадров, старших научных сотрудников-соискателей и студентов Ташкентского государственного экономического университета и других экономических высших образовательных учреждений республики. Также разработка на основании и результатах проводимых Центром исследований научных и учебно-методических материалов для внедрения в учебные планы и программы экономических высших образовательных учреждений страны, направленных на повышение качества и уровня преподавания экономических дисциплин.

Для реализации поставленных задач в центре был создан сектор «Интеграция науки и образования», в деятельность которого входит координация действий в рамках сотрудничества центра с вузами экономического направления республики.

На сегодняшний день, в Центре создана и систематически действует дискуссионная площадка, где осуществляется широкое и эффективное обсуждение проблем широкомасштабных экономических реформ с привлечением ученых экономистов из других научных организаций, специалистов министерств и ведомств, ведущих отраслей экономики республики, территориальных органов управления и бизнес-сообщества, по результатам которых готовятся аналитические материалы прикладного характера в различные экономические ведомства.

Увеличение объема научной и технической информации и частая смена технологий, возникновение новых областей знаний на стыках наук также принципиально изменяет требования к молодым специалистам и задачи высшего образования. Становится главенствующим принцип «Образование через науку и практический опыт».

В результате интеграции науки и образования возрастает потенциал подготовки конкурентоспособных, отвечающих международным стандартам научных кадров. Ещё одним из факторов государственной важности интеграции науки и образования является то, что она подготавливает почву в рамках национальной программы, серьезного раннего изучения методик и методов проведения молодежью научных исследований.

В данном направлении необходимо обеспечить опережающую модернизацию образования и науки, увеличение доли затрат на активную часть (научно-лабораторное оборудование и экспериментальную базу,

сплошную компьютеризацию учебного процесса, электронных библиотек, усиление в десятки раз каналов Интернет, повышение квалификации преподавателей и оплаты авторских гонораров за оригинальные электронные учебники и их переводы с иностранных языков), временное сокращение пассивных затрат, незначительно влияющих на инновации и качество образования (особенно инфраструктурных) [5].

Вместе с тем существуют всё еще ряд проблем связанных с процессом совершенствования интеграции не только науки и образования, но остаются не вполне решенными вопросы тесного взаимодействия данного процесса с производством.

Так, 20 июля 2018 года состоялось встреча Президента Республики Узбекистан Ш.Мирзиёева с академиками, учеными и руководителями высших учебных заведений в Институте ядерной физики Академии наук Узбекистана. В выступлении руководителя страны было отмечено, что за последнее время наука отделилась от реальных потребностей экономики, взаимодействие теории и практики всё ещё не реализуется необходимых масштабах. [6].

Решение описанных выше проблем требует принятия кардинальных и нестандартных, но эффективных мер по совершенствованию деятельности ведомств, которые будут напрямую обеспечивать трансфер научных разработок и технологий в производство, обеспечивая тем самым востребованность научных разработок экономикой страны.

Эти меры должны составить основу «дорожной карты» развития конкурентоспособной науки и технологий в Узбекистане, которая будет содержать детальное описание первоочередных мер для развития науки и технологий, механизма их трансфера в индустрию, вопросы финансирования, международного сотрудничества, а также меры по интеграции науки и образования. Такая «дорожная карта» должна давать обоснование и описание шагов развития науки в краткой и среднесрочной перспективе.

Приближение высшего образования к требованиям международных стандартов, оптимизация структуры подготовки и внедрение новых механизмов обеспечения качества, развитие сетевых форм обучения, повышение мобильности позволят выработать оптимальный баланс между универсальностью знаний, их фундаментальным характером и ориентированностью на производство.

Реализация поставленных задач должна ориентироваться на повышение конкурентоспособности высшего образования в мировом образовательном пространстве. Таким образом, учитывая опыт стран СНГ и дальнего зарубежья концептуальными подходами являются следующие направления:

- развитие сетевой формы взаимодействия учреждений высшего образования путем обеспечения практикоориентированности образования, углубление взаимодействия с организациями-заказчиками национальных кадров;

- внедрение концепции образования, которая предполагает создание внутри университетов интегрированной образовательной, научно-исследовательской и предпринимательской среды;

- приведение профессионально-квалификационной структуры образования в соответствие с международными классификаторами в сфере образования и видами экономической деятельности;

- разработка и внедрение инновационных организационно-образовательных моделей и технологий, обеспечивающих повышение эффективности образовательной деятельности учреждений высшего образования [7];

- создание эффективного механизма, который будет напрямую обеспечивать трансфер научных разработок в экономику, обеспечивая тем самым спрос на научные разработки;

- усиление конкуренции среди вузов. Вузы должны бороться за привлечение высококвалифицированных кадров, стремится привлечь на работу специалистов, обучавшихся за рубежом, расширять кооперацию с частным сектором и количество прикладных исследований, повышать свою международную репутацию.

- предоставление вузам большей самостоятельности и академической свободы в принятии решений и относительной финансовой независимости;

- усиление навыков инновационного менеджмента вузов. Многие руководители в недостаточной степени осведомлены о современных и эффективных принципах управлений персоналом вузов;

- преобразование ведущих университетов в научно-образовательно-производственные кластеры, для системного решения вопросов инновационного развития отраслей и межотраслевых комплексов, учитывая опыт создания технологических парков при образовательных учреждениях;

- формирование системы мотивации образовательных учреждений Республики Узбекистан, направленной на существенное повышение позиций в международных рейтингах, улучшение имиджа путем повышения конкурентоспособности научно-образовательного потенциала страны.

Решение вышеперечисленных задач будет служить всесторонней поддержкой в стимулировании профессорско-преподавательского состава к научно-исследовательской и инновационной деятельности, прежде всего в виде творческих идей и разработок сотрудников, а также для создания благоприятных условий для активного участия молодых ученых в научно-образовательной сфере.

### **СПИСОК ИСПОЛЬЗОВАННЫХ ИСТОЧНИКОВ:**

1. Научный журнал. Современные наукоемкие технологии. [Электронный ресурс]. <https://www.top-technologies.ru> (дата обращения 10.12.2017.)
2. Образовательный проект, посвященный Казахской науке. [Электронный ресурс]. URL <https://www.articlekz.com> (дата обращения 20.12.2017.)
3. Указ Президента Республики Узбекистан от 29 декабря 2016 года, № УП-4907 «О мерах по дальнейшему совершенствованию и стимулированию деятельности академиков Академии наук Республики Узбекистан». [Электронный ресурс]. URL <http://www.narodnoeslovo.uz> (дата обращения 10.01.2018.)

4. Доклад Президента Республики Узбекистан Ш. Мирзиёева на совещании по вопросам дальнейшего развития высшего образования, повышения качества подготовки кадров, расширения интеграции науки и производства. [Электронный ресурс]. <https://www.uza.uz> (дата обращения 25.10.2018.)
5. Новости дня. [Электронный ресурс]. [www.gazeta.uz](http://www.gazeta.uz) (дата обращения 20.07.2018.)
6. Газета Народное слово. [Электронный ресурс]. URL <http://www.narodnoeslovo.uz> (дата обращения 20.07.2018.)
7. Концептуальные подходы к развитию системы образования Республики Беларусь до 2020 года и на перспективу до 2030 года. [Электронный ресурс]. [www.edu.gov.by/sistema](http://www.edu.gov.by/sistema). (дата обращения 20.07.2018.)

УДК 657

Кожабеков Совет Сейтханович,  
Альпенова Баян Асановна, Кадырхан Актан  
Таразский государственный университет имени М.Х. Дулати  
(Тараз, Казахстан)

### ТЕХНОЛОГИЯ АУДИТА ОБЯЗАТЕЛЬСТВ ПРЕДПРИЯТИЯ И ОРГАНИЗАЦИЯ

**Аннотация:** Основной целью аудита в статье является проверка бухгалтерского учета организации, а ее основным источником являются бухгалтерские документы. В качестве источника информации диаграммы отчета особенно важны, поскольку расчеты отчета основаны на таблицах, которые используются для создания отчетов.

**Ключевые слова:** Инвентаризация, аудит, ведомость, информация, норматив, касса

*Kozhabekov Soviet Seithanovich, Alpenova Bayan Asanovna, Kadyrhan Aktan  
Taraz state University named after M. H. Dulati  
(Taraz, Kazakhstan)*

**Annotation:** the Primary purpose of audit in the article is verification of record keeping Of organization, and her basic source are bookkeeping documents. As an information of diagram of report generator especially important, as calculations of report are based on tables that is used for creation of reports.

**Keyword:** Taking of inventory, audit, list, information, norm, cash desk

### КӘСІПОРЫННЫҢ МІНДЕТТЕМЕЛЕРІНІҢ АУДИТ ТЕХНОЛОГИЯСЫ ЖӘНЕ ҰЙЫМДАСТЫРЫЛУЫ

**Аннотация:** Мақалада аудиттің негізгі мақсаты ұйымның бухгалтерлік есебін тексеру болғандықтан, оның ең негізгі көзі болып бухгалтерлік құжаттар саналынады. Ақпарат көзі ретінде есеп кестелері ерекше орын алады, себебі қандай есеп болса да есеп көрсеткіштері есеп жасау үшін кестелер арқылы бір жүйеге келтірілегені қарастырылған.

**Түйінді сөздер:** Инвентаризация, аудит, ведомость, информация, норматив, касса.

Аудит жұмысы барысында бухгалтерлік есеп кестесінің алатын орны ерекше. Себебі, есеп көрсеткіштері кестелер арқылы жүйеге келтіріледі. Есеп кестелерінің түрі, мазмұны есеп формаларына сәйкес әр түрлі болады. Қазіргі кезде компьютерлік есеп жүргізу көп қолданылғанымен алғашқы есеп құжаттарын жүйеге келтіру үшін есеп кестелері, кітап, ведомость ретінде қолданылып отыр. Ондағы мақсат сол есеп кестелері арқылы бухгалтерлік есеп ақпаратын бір жүйеге келтіру, олардың мазмұны мағынасын есеп жүргізу талабына сәйкес келтіру, сонымен қатар заң талабына сәйкес есеп ақпаратын

топтау [1].

Сондай жүйеге келтірілген есеп кестелері есеп жасауға, жедел талдау жасауға, әр жүйедегі информация көрсеткіштерінің арасындағы байланысты анықтауға тиімді есеп құралы болады. Аудит барысында тиімді есеп кестелері үлкен қызмет көрсетеді. Дұрыс жүргізілген есеп кестелері арқылы аудиторлық тексеру жүргізіп қорытынды жасауға болады [2].

Аудит барысында алғашқы есеп құжатымен жұмыс істеу өте күрделі. Себебі, есеп құжаттары барлық информация көзі, қандай мөлiмет болса да, ол тек бухгалтерлік құжат арқылы ғана дәлелденеді. Сол бухгалтерлік құжаттарының өзінде көптеген түрлі қателер және қылмыстық мақсатпен жөндеулер заңсыз жөндеу немесе сандыжөндеу, қол қоюдың жасанды болуы, арифметикалық қате жіберілуі және сол сияқты көптеген кездейсоқ жағдайлар кездесуі мүмкін. Сондықтан, аудитор алғашқы есеп құжатын тексеруде ерекше мұқият, ынталы, ерекше талаптанып қарауы қажет. Бухгалтер құжаты тек қана сиямен немесе пастамен толтырылған болуы қажет.

Ақша операциясының бухгалтерлік құжаттары ерекше мұқияттылықпен толтырылады, онда қате жіберілген жағдайда ондай құжаттарда түзету жасауға болмайды. Ақша құжаттары тәртіп бойынша арнайы тіркеуден өткізіледі, сондықтан да бухгалтерлік құжатта қате жіберілген болса ондай ақша құжаттары жойылмай сақтауға алынуға тиісті. Ондай құжаттарға «аннулирован» деп қызыл сиямен жазылып сақтауға алынады. Касса операциясын жүргізу ережесі бойынша кіріс және шығыс касса ордерлерін үшінші қызметкер толтыруы қажет, оны әкім өз бұйрығымен анықтауы қажет. Касса ордерін толтыруға кассирдің де, аға бухгалтердің де құқы жоқ.

Касса операциясында қате немесе ондай фактілер касса түгендеу, ревизия жасалған кезде анықталады. Ондағы қолданылатын ең сенімді тексеру әдісі — ол карама-қарсы құжаттарды салыстыру әдісі. Мысалы, дүкенші кассаға нақты ақша өткізсе, кіріс касса ордері касса отчетына тіркеледі де, оның карточкасың ттіркеме үзіндісі дүкенші отчетына тіркеледі. Яғни кассир отчетымен дүкенші отчетының тіркеуінде бірдей сома көрсетілуі қажет. Немесе кассир банкіден чек кітапшысымен нақты ақша алған болса, сол соманы банк выпискасымен (көшірмесімен) карама-қарсы тексеріледі. Касса отчетында бір құжат қайталануы да мүмкін (шығыс ордерлерінің немесе басқадай ақша шығыс құжаттарының). Касса операциясын тексеруде касса ордерлерін тіркеу кітабын, касса кітабын, касса есебін мұқият тексеру қажет [3].

Материалдың алғашқы бухгалтерлік есебін құжаттау процесі де өте күрделі. Бұл тексеру, материалға жауапты жұмысшылар отчетын тексеру арқылы анықталады. Материалды кіріске алі есебінде алғашқы құжаттарды тексеру үшін, жабдықтаушылармен есеп айырысу журнал-ордері арқылы тексеру ерекше орын алады. Себебі, материалды кіріске алу, ол үшін төлем жасау карама-қарсы тексеру жолын қамтамасыз етеді. Материалды шығысқа шығару есебінің құжаттарын тексеру, материалды кіріске алған цехтардағы есеп арқылы карама -қарсы тексеріледі.

Ұйымдарда алғашқы бухгалтерлік құжаттар - есептеу кестелері болады. Оларды тексеру бухгалтерлік нормативтік құжаттар арқылы жүргізіледі. Мысалы, жұмысшыларға еңбекақы төлемін есептеу немесе тауардың табиғи

шығыс сомасын есептеу, өндірісте өндіріс өнімінің өзіндік күнін есептеу калькуляциясын тағы да басқа көптеген құжаттар тексеріледі.

Қорыта келгенде, қандай алғашқы есеп құжаты болмасын барлығы мемлекеттік бухгалтерлік есеп жүргізу заңының талабына сай болуы керек.

Ағымдағы міндеттемелердің аудиті. Ағымдағы міндеттемеге банктің қысқа мерзімді несиелері қысқа мерзімді қарыздар және кәсіпорынның кредиторлық қарыздары жатады. Банктің қысқа мерзімді несиесі бір жыл мерзімге беріледі. Қысқа мерзімді несиені алу мен қайтарумен баланысты есепті-несиелік операциялар 3010 "Қысқа мерзімді банктік қарыздар", 3050 "Басқа да қысқа мерзімді қаржылық міндеттемелер" шоттарында жүргізіледі. Әрбір осы шоттарда субшот бар: "Қысқа мерзімді несиелер". Бұл шоттар пассивті, сальдо есепті кезеңнің басындағы қайтарылмаған қарыздар сомасын көрсетеді, Дт бойынша айналым-кредитті қайтаруға аударылмаған сома, Кт бойынша айналым-несиеге алған сома алынған несиелер сомасы көрсетіледі. Қысқа мерзімді несиелердің аналитикалық есебі несиенің банктің түрлері бойынша және жеке кредиторлар түрі бойынша жүргізіледі.

Овердрафт дегеніміз - субьектінің иелігіндегі, яғни активті шоттың қалдығындағы сомадан артық сомада төлем төлеу нәтижесінде пайда болған кредиторлық қалдық. Ол қысқа мерзімді несие түрі.

Қысқа мерзімді қарыздар көп жағдайда векселге берілген коммерциялық несие түрінде және қарыз міндеттемесі түрінде берілетін партнерлік несие түрінде беріледі.

Аудитор баланста алынған қысқа мерзімді несиелер мен займдардың дұрыс көрсетілуін тексере отырып мыналарды анықтау керек:

- несие қандай мақсатқа пайдаланды, осы мақсаттар несиені алу келісім-шартына сәйкес келеді ме;

- кәсіпорынның басқармасы несие кепілдеме құрамына не кіргізді;

- несиені қайтару толықтылығы және уақыттылығы;

- келісім-шартқа сәйкес несие үшін пайызды төлеу дұрыстығы;

- басқа кәсіпорыннан ссуда (займ) алу зандылығы, сонымен қатар оны қайтару толықтылығы және уақыттылығы;

- синтетикалық және аналитикалық есепті жүргізу дұрыстығы, жазулардың 3000, 4000 бөлімшелер шотымен сәйкестігі [4].

Бухгалтерлік баланстың "Ағымдағы міндеттемелер" бөлімінде "Ұзақ мерзімді несиелердің ағымдағы бөлігі" тарауында келтіріледі. Оны тексеру кезінде аудиторға ұзақ мерзімді несиенің аналитикалық есебі мәліметі бойынша қарызды қайтару мерзімін және осы тарау бойынша соманың негізділігін анықтау қажет. Аудитор ағымдағы міндеттемелердің негізгі бөлігіне құрайтын кредиторлық қарызды тексеруге үлкен көңіл бөлу керек.

Кредиторлық қарыз - бұл кәсіпорынның басқа заңды тұлғаларына немесе азаматтарына міндеттеме сомасы. Кредиторлық қарыз қалыптасу сипаты бойынша екіге бөлінеді: қалыпты және ақталмаған.

Қалыпты кредиторлық қарыз дегеніміз кәсіпорынның бизнес-жоспарының орындау жолына, сонымен қатар есептіліктің қызмет ету формаларына да негізделген. Оған мысалы: акцептелген есепті құжаттар бойынша (мердігерлерге, жабдықтаушыларға қарыз) әлі келмеген төлем мерзімі және бюджетке төлемдер бойынша қаржылық органдарға мерзімі

өтпеген қарыздар жатады. Ақталмаған кредиторлық қарыз деп мысалы мынау есептеледі: қаржылық органдарға бюджетпен есеп бойынша мерзімі өткен қарыз, кәсіпорынның персоналына — еңбек төлеу бойынша, мердігерлерге мерзімінде төленбеген есепті құжаттар бойынша және тағы басқалар. Кредиторлық қарызды нақтылау дебиторлық қарыз аудитінің методикасын пайдаланумен жүргізіледі мүмкін кредиторлық қарызды тексеру кезінде аудитордың алдында тұратын негізгі шешімі мынау болып табылады:

- төлеу тәртібінің дұрыстығын бақылауды, баға есептілігін және есептіліктегі қаражаттардың сақталуы кезінде қолднатын дәлелділікті тексеру;

- кәсіпорын балансындағы кредиторлық қарыз сомасының заңды негізділігін және нақтылығын тексеру;

- кредиторлық қарыздарды азайту және олар бойынша есептеулерді бір қалыпқа келтіру мінездемелерін жасау [5].

Кредиторлармен есептесу жағдайын бақылаудың рационалды ұйымы келісімді және есепті тәртіптің нығаюына, берілген ассортиментте және сапада өнімді жеткізу бойынша иіндеттеменің орындалуына, төлеу тәртібін бақылау үшін жауаптылықтың жоғарылауына, кредиторлық қарыздың қысқаруына мүмкіндік туғызады.

Кәсіпорынның кредиторлық қарызын тексеру кезінде аудитордың басты мақсаты оның балансында көрсетілген кредиторлық қарыздың нақтылығын және дұрыстығын анықтау болып табылады. Ол үшін аудиторға баланстағы берілетін мәліметтерді: бас кітап, журнал-ордерлер, ведомостар және басқа да есеп регистрлері мәліметтерімен салыстыру керек. Кредиторлық қарыз жағдайын тексеруді аудиторға, кредиторлармен есептілік инвентаризациясынан бастау керек. Ол мынадан тұрады: шоттар бойынша тиісті құжаттарға сәйкес қалдықтардың табылғандығынан және шоттарда тұрған соманың дәлелділігін тексеруден.

Аудитор және түгендеу комиссиясының мүшелері кредиторлық қарыздың пайда болу мерзімін және оның нақтылығын белгілейді.

Жабдықтаушылармен және мердігерлермен есептесу тексеру барысында аудиторға екі жақты салыстыру керек. Екі жақты салыстыру қарыздардың түсірмесін көре отырып есеп туралы саул негізінде жүргізіледі. Сауал - дәлелдеу шотта ірі сома болған кезде немесе мердігерлермен және жабдықтаушылармен көрсетілген шоттар даулы болған кезде пайдаланылады.

Сауалға шоттағы немесе шот-фактурадағы қаддықтар туралы мәліметтер кіру мүмкін, егер ондағы қалдықтар едәуір болса сауал-дәлелдеу кәсіпорынның бланкасында торлытылуы мүмкін. Саулды алған кәсіпорын дәлелдеген соманы қояды. Ондай саул дәлелдеу мердігерлерге екі данада жіберіледі. Оның біреу аудиторға қайтарылады. Актіде расталмаған кредиторлық қарыз сомасы және өткен мерзімі бойынша оның мөлшері көрсетіледі. Қарыздардың осы түрі бойынша инвентаризация актісіне анықтама тіркелуі керек. Онда кредиторлар аты, мекен-жайы және қарыздар сомасы, не үшін тіркеледі, қай уақыттан және қандай құжыт негізінде. Баланста есепті кезеңнің басында және аяғында кредиторлық қарыөдың жағдайы келесі тарау бойынша қалдықтарымен сипатталады:

- 1) төлеуге шоттар және вексельдер;



- 2) алынған аванстар;
- 3) салықтар бойынша қарыз;
- 4) төлеуге дивидендтер;
- 5) негізгі шаруашылық серіктестік және еншілес серіктерстердің арасындағы ішкі топты операциялар бойынша қарыздар;
- 6) акционерлік қоғамның жоғарғы тұлғаларға қарыз;
- 7) басқа да кредиторлық қарыз [5].

"Төлеуге шоттар және вексельдер" тарауын кезінде аудиторға оның қалдықтарын салыстыру керек, ол жабдықтаушы және мердігерлермен есеп туралы мәліметтерді талдап қортуға арналған.

- алынған ТМҚ және айталымнан тыс активтер, орындалған жұмыстар және пайдаланған қызметтер, ТМҚ-ды жөндеу немесе әкелу, апару бойынша шығындарды қоса;

- алынған ТМҚ және айналымнан тыс активтер, жұмыстар және қызметтер, мердігер және жабдықтардан есепті құжаттар түспеген;

- қабылдау кезінде табылған артық ТМҚ және айналымнан тыс активтер;

- тасымалдау бойынша алынған қызметтер.

Осы шот бойынша есептеуді тексеру 2 негізгі бағыт бойынша жүзеге асырылады:

1) алынған метариалдық құндылықтар, орындалған жұмыстар және көрсетілген қызметтер үшін төлем дұрыстығын талдау;

2) жабдықтаушылардан алынған ТМҚ-ды кірістеудің толықтылығын талдау;

Жабдықтаушы және мердігерлермен есептесуді тексерудің бағдарламасын (жоспарын) құра отырып, аудитор мынаны анықтау керек: ішкі аудиттің осы бағыттағы жүргізілген жұмысқа қаншалықты сүйене алады, есептің және ішкі бақылаудың жағдайын анықтау. Ол үшін есеп жағдайын және жабдықтаушымен есептесу бойынша операцияларға ішкі бақылауды ұйымдастыру қандай деңгейде екенін анықтауға болатын мәліметтер бойынша кәсіпорындарға тест жүргізу қажет. жабдықтаушы және мердігерлермен есептесуді тексеру үшін қайта санау, сөйкестілікті, бақылауды, құжаттық тексеруді пайдалануға болады.

Тауарды шикізаттарымен материалдарды сатып алу, электроэнергияны, жылуды алу, жабдықтаудан жұмыс және қызмет келісім-шарттар, заказдар, заявкалар негізінде жүзеге асырылады ТМҚ-ды кірістеу кезінде жабдықтаушы құжатында қорлардың саны және сапасы бойынша айырмашылықтар табылуы мүмкін. Ондай жағдайда табылған жетіспеушілік тур акт құрылады.

#### **ПАЙДАЛАНҒАН ӘДЕБИЕТТЕР ТІЗІМІ:**

1. Қазақстан Республикасының Президенті - Елбасы Н.Ә. Назарбаевтың «Қазақстан-2050» стратегиясы қалыптасқан мемлекеттің жаңа саяси бағыты» атты Қазақстан халқына Жолдауы – Астана, Ақорда, 2018 жыл
2. Дюсембаев К. Ш. Аудит и анализ в системе управления финансами (теория и методология). – Алматы: Экономика, 2002. - 293с.

3. Дүйсенбаев К. Ш., Төлегенов Э. Т., Жұмағалиев Ж. Т. Кәсіпорынның қаржылық жағдайын талдау/оқу құралы. – Алматы: Экономика. 2001. – 330 бет.
4. Қожабеков С. С., Глеубаева С. А. Қаржылық талдау негіздері: Оқу құралы. – Тараз: Тараз университеті 2013. - 209 бет
5. Исакова С. А. Международные стандарты учета и аудита. – Тараз: Тараз университеті, 2007.-351с.
6. Исакова С. А. Проблемы развития современного бухгалтерского учета. – Тараз: Тараз университеті, 2009. – 124 с.
7. Аудиторлық іс–қызмет туралы: Қазақстан Республикасының 1998ж. 20 қарашадағы Заңы (15.02.2006 ж. жағдай бойынша өзгерістер мен толықтырулар). – Алматы: Юрист, 2003.-14 бет.

УДК:338.26

Кожобеков Совет Сейтханович,  
Альпенова Баян Асановна, Камалова Аяжан Бахытжанкызы  
Таразский государственный университет им. М.Х. Дулати  
(Тараз, Казахстан)

### УПРАВЛЕНЧЕСКИЙ УЧЕТ И КОНТРОЛЬ В СИСТЕМЕ УПРАВЛЕНИЯ ОРГАНИЗАЦИЯМИ – КАК ФАКТОР УСТОЙЧИВОГО РАЗВИТИЯ

**Аннотация.** Для управления объектом требуется всесторонняя информация, позволяющая не только иметь полное представление о его состоянии и изменении в процессе использования, но и предусмотреть возможность снижения рисков в условиях неопределенности. Поскольку все управленческие воздействия реализуются с помощью разных функций управления, их взаимодействие определяет функциональную направленность интегрированной информационной системы.

**Ключевые слова:** управленческий учет, интеграция, информационная система, бизнес-процессы, управление рисками.

Kozhabekov Sovet Seitkhanovich,  
Alpenova Bayan Asanovna, Kamalova Ayaghan Bakytghankyzy  
Taraz State University named after M.Kh. Dulati  
(Taraz, Kazakhstan)

### ACCOUNTING SERVICES FOR ANALYSIS AND FORECASTING FINANCIAL STATUS OF INDUSTRIAL ENTERPRISES

**Annotation.** For a management an object is require all-round information, allowing not only to have a complete idea about his state and change in the process of the use but also envisage possibility of decline of risks in conditions of vagueness. As all administrative influences will be realized by means of different functions of management, them determines functional orientation of the integrated informative system.

**Keywords:** management account, integration, informative system, business processes, management

Управленческий учет и контроль являются наиболее значимыми функциями, обеспечивающими систему управления организаций информацией, необходимой для принятия решений в области устойчивого развития. Управленческий учет как информационная система состоит из взаимосвязанных подсистем бухгалтерского финансового, производственного, налогового учета и отчетности, составляемой для разных пользователей. Аналитические данные бухгалтерского учета, дополненные данными о процессах производства, составляют информационную основу, достоверность которой должна быть подтверждена методами контроля. Широко освещаемые в экономической литературе формы и методы контроля, используемые в практике организаций разных отраслей, могут служить инструментарием для

систематизации достоверной информации по ее значимости использования в системе управления. Такой подход означает, что управленческий учет и контроль взаимосвязаны единством поставленной цели и системой задач (стратегических и тактических) устойчивого развития организаций. Система показателей отчетности в области устойчивого развития организаций, признанная в международном сообществе, нацеливает на интеграцию информационного обеспечения управления, инструментами формирования которого мы выделили управленческий учет и контроль.

Об интеграции в информационных системах учетно-аналитического направления пишут многие ученые, поскольку процесс принятия и реализации управленческих решений не может быть основан на отдельных данных об объекте сформированных либо с позиции налоговой нагрузки, либо с позиции формирования прямых затрат в производственном учете и др. Для управления объектом требуется всесторонняя информация, позволяющая не только иметь полное представление о его состоянии и изменении в процессе использования, но и предусмотреть возможность снижения рисков в условиях неопределенности.

Поскольку все управленческие воздействия реализуются с помощью разных функций управления, их взаимодействие определяет функциональную направленность интегрированной информационной системы.

Наиболее часто встречаются интегрированные учетно-аналитические системы, где объектами интеграции являются:

- бухгалтерский учет и экономический анализ;
- бухгалтерский учет и управленческий (производственный) учет;
- управленческий (производственный) учет и управленческий анализ;
- управленческий (производственный) учет и налоговый учет;
- управленческий (производственный) учет и контроллинг и другие.

Внутри любой информационной подсистемы данные могут интегрироваться во временных аспектах, например, во взаимосвязи стратегического, текущего и оперативного управленческого (производственного) учета. Интеграция разных информационных систем может осуществляться применительно к объекту учета, например: затрат или прибыли, денежных потоков от разных видов деятельности и т.д.

Интегрировать данные разных временных периодов, которые относятся к отчетной, текущей и будущей информации, в сложившихся условиях управления организациями практически невозможно. Целесообразнее, на наш взгляд, строить систему управленческого учета на единых методологических позициях, свойственных системе учета и системе внутреннего контроля. Единными позициями могут выступать бизнес-процессы, информация по которым может формироваться и контролироваться при помощи выбранной системы ограничений:

- ограничения хозяйственных операций, формирующих информацию об объекте учета и контроля;
- ограничения временного периода для сопоставимости данных учета и контроля;
- ограничения в основных элементах для построения бизнес-процессов.

Понимая под бизнес-процессом определенную последовательность действий: операций учета и операций контроля в отношении определенного вида деятельности организации, полагаем, что выбор перечисленных ограничений позволит осуществить интеграцию учетно-контрольной информации в едином ключе.

Поскольку бизнес-процессы свойственны не только производственной, но и управленческой деятельности, а учет и контроль являются видами этой управленческой, обеспечивающей информацией всю систему управления, то в системе формирования учетной информации могут быть выделены бизнес-процессы по тем же признакам: бизнес-процесс учета строительного материала; бизнес-процесс учета затрат производства и т.д.; аналогично в системе контроля организации могут быть выстроены бизнес-процессы контроля. Поэтому для интегрированной системы учета и контроля организации важно определить широту и глубину системы бизнес-процессов, подчиняя их главному принципу - соответствия друг другу и подчинения единым задачам управления (рис. 1).



Рисунок 1. Схема построения интегрированной системы учета и контроля на основе выделения единых бизнес-процессов

Такой подход, по нашему мнению, может быть использован для систематизации информации в рамках выделенных бизнес-процессов применительно к объектам, для которых построен бизнес-процесс. Общая схема построения функционирования управления бизнес-процессами должна учитывать то содержание, которое включено в понятие бизнес-процесс и условия, необходимы для его функционирования.

Поскольку любому виду деятельности организации свойственны риски, а задачей менеджмента является управление этими рисками, то при интеграции системы учета и контроля необходимо ориентировать направленность информации по каждому бизнес-процессу на принятии решений в том числе и по управлению рисками. Общая схема риск-ориентированного управления бизнес-процессами приведена на рисунке 2.

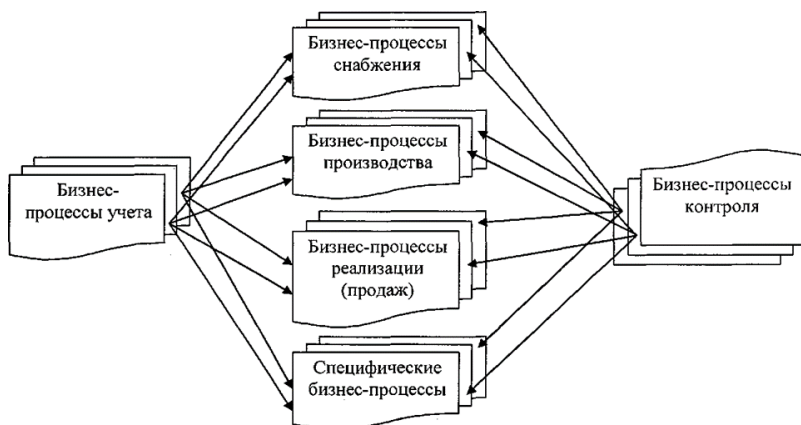

Рисунок 2. Общая схема управления бизнес процессами

Для внутреннего контроля над формированием отчетности тоже может быть построен самостоятельный бизнес-процесс, инициируемый советом директоров, руководством и иными сотрудниками, направленный на получение достаточной степени уверенности относительно достоверности данных отчетности в соответствии с общепринятыми принципами ее формирования для внешних и внутренних пользователей, включая политики и процедуры в требуемых областях.

Создание системы внутреннего контроля организации должно быть направлено на формирование норм, процедур, приемов и организационных структур, разработанных для обеспечения разумной гарантии того, что бизнес-цели будут достигнуты, а нежелательные события - предотвращены или обнаружены и исправлены.

В общем случае внедрение системы внутреннего контроля в организации включает следующие этапы: идентификация критических процессов; формализация процессов; идентификация рисков в процессах; оценка рисков; разработка контрольных процедур; тестирование контрольных процедур.

Идентификация критических процессов. Необходимо определить перечень внешних нормативных актов, которым нужно соответствовать, а также требования регулирующих законов, которые должны быть выполнены в данном случае. Далее следует установить критичные области в информационном окружении, бизнес-процессах и инфраструктуре.

Формализация процессов. Проводится описание существующих процессов организации, критичных с точки зрения системы внутреннего контроля, что дает основу для идентификации рисков. Для решения данной задачи целесообразно двигаться «сверху - вниз», формализуя деятельность с верхнего уровня до уровня рабочих мест, описывая поток работ между исполнителями, а также входящую и исходящую информацию. Такой уровень детализации требуется для дальнейшего анализа рисков в процессах и формировании контрольных процедур.

Идентификация рисков в процессах. Следует определить, насколько существующие процессы в компании рискованны с точки зрения невыполнения требований регулирующих законов. Так, для удовлетворения требований финансовой отчетности необходимо принимать во внимание все риски, способные привести к умышленному или случайному искажению отчетных данных, а также к мошенничеству. Если сравнивать общее число критичных рисков и рисков, влияющих на финансовую отчетность, то можно сделать вывод, что риски в области финансовой отчетности составляют как минимум четверть от всех операционных рисков организаций.

Идентификация рисков проводится на основании анализа детального описания бизнес-процессов. По его результатам формируется список рисков, привязанных к процессам и функциям, где они были обнаружены. Процедура формирования этого списка на основании только опроса экспертов и без анализа процессов, как правило, не позволяет достичь его полноты. Это приводит к тому, что при внешнем аудите обнаруживается множество неучтенных рисков, и система внутреннего организации контроля признается неэффективной.

Оценка рисков. Определяется эффективная стратегия минимизации и предотвращения рисков, при этом оценка рисков позволяет ранжировать их по степени критичности и исключить не опасные для компании риски. Управление всеми рисками экономически невыгодно для организации, поскольку для части рисков проще согласиться с убытками, чем создавать и внедрять контрольную процедуру. В данном случае чаще всего применяется метод качественных оценок, позволяющий ранжировать риски по критериям «вероятность» и «убытки» на основании экспертного мнения. Он используется для составления перечня (с использованием рейтинговых оценок) всех идентифицированных операционных рисков, которые актуальны для системы внутреннего контроля.

В дальнейшем уточнение качественных оценок операционных рисков проводится уже в рамках их количественной (стоимостной) оценки, требующей больших временных затрат. Поэтому ключевой задачей качественной оценки помимо определения значимости рисков является «отсечение» тех рисков, которые с высокой степенью вероятности не оправдают дальнейших затрат на их минимизацию или не влияют на критичную информацию. Метод количественных оценок, основанный на расчете ущерба и вероятности риска, в данном случае сложен в применении.

Тестирование контрольных процедур. Чтобы быть уверенным в том, что система внутреннего контроля эффективна, необходимо с определенной периодичностью проверять, насколько хорошо выполняются существующие

контрольные процедуры. Данная проверка осуществляется с помощью набора тестов, которые состоят из нескольких последовательных шагов:

- устанавливается наличие основного документа (политики, регламента), где определяются порядок и правила выполнения данного процесса;

- проверяется выполнение на практике требований, описанных в основном документе, и документируются конкретные примеры выполнения.

По результатам тестирования принимается решение об эффективности или неэффективности данной контрольной процедуры.

Мониторинг как заключительный этап контроля риска следует проводить регулярно в режиме реального времени, таким образом, минимизируя недостатки периодического контроля, при этом достигается оперативность обнаружения и устранения проблем, связанных с управлением рисками.

Описанные нами процессы, входящие в структуру контроля риска, должны гарантировать, что охвачен весь интервал откликов на риски и что отклики на риски осуществляются эффективно и остаются адекватными в свете изменяющихся условий. Решение именно этих задач и обеспечивает единый процесс контроля, обобщения и отчетности всех владельцев бизнес-процессов организации перед высшим руководством по всем мероприятиям управления рисками.

#### **СПИСОК ИСПОЛЬЗОВАННЫХ ИСТОЧНИКОВ:**

1. Аврашков Л. О некоторых проблемах системы антикризисного управления // Аудитор. 2007. №14. С. 37-42.
2. Александров Г. А. Антикризисное управление: теория, практика, инфраструктура: учебно-практическое пособие. М.: Бек, 2002. 544 с.
3. Антикризисное управление: учебное пособие / под ред. И.К. Ларионова. М.: Дашков и К, 2004. 380 с.
4. Антикризисное управление: учебное пособие в 2-х томах / под ред. Г. К.Таль. М.: ИНФРА-М, 2004. 910 с.
5. Асаул А. Н. Теория и практика принятия решений по выходу организаций из кризиса: учебник. СПб.: АНО ИПЭВ, 2007. 224 с.
6. Астахова Т. А. Организационные изменения в компании: персонал, руководители, процессы и управление: учебник. М.: Бератор Паблишинг, 2008. 192 с.



**Nurgaliyeva A., Titkov A., Dontsov S., Kunyazova S., Karimbergenova M.,  
Korabayev B., Shafeyeva L.  
Pavlodar State University. S. Toraiygrova  
(Pavlodar, Kazakhstan)**

## **FOREIGN EXPERIENCE IN THE DEVELOPMENT OF SOCIO-ECONOMIC INFRASTRUCTURE**

**Abstract.** *The mechanism of social regulation provides the social stability of the society. The state, being the guarantor of national system of social security and stability, must work out the common conception of social responsibility. The responsibility, in itself, for a worthy living of every human being, must deride social, charitable organizations and entrepreneurship. Social sphere development is to be the main direction in goverment development. It has a number of problems the answers of which are priority in government regulation. The special attention is focused on the main basic directions of innovative activity of agroformations and its resultant aspects, the comparative assessment of development of agriculture in the Republic of Kazakhstan in relation to world trends is executed.*

**Key words:** *state regulation, social and economic policy, management, region, efficiency, regional economy, social infrastructure.*

*A. Нургалиева, А. Титков, С. Донцов, С. Кунязова, М. Каримбергенова,  
Б. Корабаяев, Л. Шафеева  
Павлодарский государственный университет им. С. Торайгырова  
(Павлодар, Республика Казахстан)*

**Аннотация.** *Данная статья посвящена проблемам функционирования экономики региона, связанных с рациональным развитием производственной и социальной инфраструктуры, оказывающей влияние на его инвестиционную привлекательность, эффективность производства и качество жизни населения. Сокращение производства в аграрном секторе области приводит к резкому снижению качества жизни на селе, развалу социальной и производственной инфраструктур. Особое внимание акцентировано на основные базисные направления инновационной деятельности агроформирований и ее результирующие аспекты, выполнена сравнительная оценка развития сельского хозяйства в Республике Казахстан по отношению к мировым трендам.*

**Ключевые слова:** *экономика региона, региональная политика, развитие инфраструктуры, государственный контроль.*

### **Introductory paragraph**

Except the people's living standard the quality of relationships play important role. The people's living standard is not only material wealth but also it is good family, professional and social connections. Where good producing atmosphere there are less absentness because of diseases and people are ready to work more. The only increasing private income does not give such results. It is not so strong motivation.

To make true social projects to develop the village special strategy to comfort the standard of life is designed. It is impossible to achieve this without taking account local population, their talents and ideas. The people's living standard can not be achieved only by plans; it must be done by "people".

That who wants to be successful pays attention to the following:

- united perspective is necessary;
- "hard points" of region must be formulated and called;
- It is important to remember the connection of the distance and people's living standard.

There is necessity functional rational interconnection between outer sides, development of consciousness of citizens and their actions.

Example of successful forming of consciousness in the district of Khirhdorf is the following projects and initiatives.

- "Local guarantee – The people's living standard" is the project to advertise patriotic feelings on ordinary, simple things as napkins, slogans with the help of people, who does this without money. Such activity was organized in many villages of municipalities.

- "Take part in" is the local continuation of project "Local guarantee- The people's living standard". Its aim is to explain how global events influence on local life, it must make them to comfort their environment with the help of lectures and mass media.

- Studying holidays introduce the population with their cultural, social and practical possibilities and give a chance to play different "business games". Local populations think that social capital is the pledge of the region's success.

The regions with a high people's living standard are studied by American scientist Robert D. Panthem. Where is the reason: political institutions or social-economical factors? At last he understood that political institutions were not changed for a long time. Panthem discovered that common economical conditions can not explain different people's living standard of similar regions. Solving the problem of success was social capital in each region, exactly the quality of "citizen's community".

According to the World bank in some counties distance aspect plays important role in the developing infrastructure. Observing rural housekeeping in China shows "distance trap of poverty" while in poor districts there is the lack of high-speed roads that is why it suffers from small investing. Searchers compared the coastal and mountainous parts of Peru discovered that outlay differs; it depends upon the development of infrastructure of mountainous region.

A municipal budget in Brazil was the business of oligarchy parties or narrow branches interests. Panchajaty in the state Kerala just perceives the projects given by the government or its represents. As the result there were the influence of some citizens on such spheres as economical development, transport, education, servicing and also town planning. In the state Kerala people can manage only 35% of budget given to develop that increased for 5 times their resource base. Annually they make hundreds of projects in all fields. They include building for poor people, some roads and infrastructure, agricultural projects, adding servicing in health improving program and education, and some help for women.

Indonesia Kecamatan project of developing includes 28000 villages all around the country, directed to enlarge political activity. Project gives the grants by the competing; it means common solving problems and of course control.

For infrastructure the majority of developing countries is characterized with the low level of development and unfair possibility of using it. Nearly two out of ten citizens of developing country were;lack of just drinking water, five out of ten have not punning hot and cold water, and nine out of ten have not purifying system for water, and most of rural families have no way for infrastructure.

Aimed state investing, especially in profile infrastructure can be the way out the problem to organize new producing in this region. This very structure was used in China, creating new special economical zones firstly in coastal regions then in the west of the country.

Having begun after the reform in the end of 1970<sup>th</sup> economical growth and lowering the level of poverty in China was accompanied with increasing disproportion in regional development. The government worries about the differences between highly developed regions and low developed regions.

In 1999 the government announced about making true the program "Movement to the east" directed to develop east regions. Aimed investing and limited taxis: the results of further five years 1000 billion yuan were spent (about 120 billion of American dollars) for infrastructure, education, health and protection of environment. To attract foreign and china firms specializing on spheres as energetic, agriculture, treatment of agriculture productions, etc.), there were different stimulators and credit with low percents.

Social infrastructure is a set of industries and activities that contribute to the integrated reproduction rights in the implementation of its personal and social needs through the provision of various services.

Development of social infrastructure takes into account the main objective of social policy aimed at improving the quality of life, improving their well-being and longevity, the formation and reproduction of healthy, active creative generation. This is primarily the housing problem, the elimination of communal settlement, increasing needs for quality housing; increase the level and quality of social infrastructure, the creation of the cultural aspect of human life; improving environmental conditions of life and work; professional development of employees as the base increase productivity and growth in goods and services; creation of social security protection of all population groups, including youth and seniors; meeting people's needs for goods and services while improving the solvency of the population.

It is beyond doubt relevance of the chosen theme, as appropriate reform of the social infrastructure leads to an overall increase in quality of life. In accordance with the objective set before work the next task - to study foreign experience of social infrastructure.

The international experience testifies that social infrastructure development is the main indicator of success of highly developed country. Therefore to work out new methods in creating social infrastructure it is necessary to pay attention to studying forms and methods of achieving posed aims in social sphere of foreign countries. As the increasing people's living standard of population depends on the growth of economics, many countries can not deny the fact of the influence of social factors for economical development. Social factors- is the totality of relationship

between people and groups of people in the sphere of society's vital activity, the reproduction of individual and the consumption of material and spiritual wealth. It is supposed that a social factor of national economical development is interconnected with that very fact of suggestions- labour forces. Main social factors are: the level of grown-up's education, the level of nation's health, the culture, the migratory process, the level of poverty, the level of unemployment, etc.

In Finland as the result of rapid industrialization of 60-70<sup>th</sup> years of XX century the youth and many other people of average age started moving from villages to cities. Because of migration number of people needed in educating and other institutes in villages rapidly lowed due to this fact most of them were just closed. The government did not do anything, that is why the citizens were initiated the committee of helping each other. Nowadays in Finland, in the country with 5 million people there are nearly 3000 such kinds of committees, where about 30000 volunteers and 500.000 people work and help each other. This initiative is called "Village movement". Its aim is creating attractive image of village life in social, cultural and educating sides. Important achievement of this project was the discovering of Finland's province unique through self-studying of its history.

In Austria there was taken the program "Steady development of the village". Till the beginning of the 80<sup>th</sup> XX century in Austria there was a great migration of rural population. The decline of the country followed to the ruining of buildings, places to work became smaller, and people closed their and moved to the cities. At that very moment the idea old citizenship initiative appeared, which was improved by the government. Some of the countries were united into small villages and created their program of further development.

There were following directions:

- how to find a job for people (due to this fact new companies were opened, for example to grow vegetables, grain, fodder for the cattle, storage of fruits, producing milk and meat, etc. by this way they united people);
- Where to take the products (shops were opened, small shops to treat meat and milk production, etc.) The authorities helped to sell the products;
- How to involve people who does not produce anything (the youth, teenagers, invalids...). There were different organizations according to the industry (to weave nests, to make toys, rush were treated into manure, etc.);
- Where to spend time (small cafes, restaurants were opened, where they could celebrate family's holidays, theme evenings, interesting meetings);
- How to involve the youth in their free time (organizing sports grounds, libraries were opened, discos). From the country by the taxi young people went to the village to spend their spare time;
- How to help old people (there were some ways out):
  - 1) Lonely old people were directed into some families and the authority paid money them.
  - 2) servicing with the help of neighbors (also were paid).
  - 3) mini-boarding house in the village, where lonely people could live.
- how to treat children (family where wife did not work took other children for 4-5 hours, it was like a kindergarten for 7-10 children. That woman had a salary, also had a working length of service);

- how to develop country tourism (organization of tourism, agricultural tourism, which gives possibilities to open private hotels, restaurants).

As the inventors there were different organizations: projects of ES, the means of federal budget (mini-boarding houses), the means of land; the means of municipality, uniting accounting of all kinds of activities- to comfort and develop the village etc. It was the committee of society with authority and ordinary people; they together worked out mini-projects and looked for the ways to finance.

Therefore for 10 years it was possible rise the people's living standard in the village of Austria. [2]

Enlarging infrastructure of rural population's health and to stimulate the doctors to work in the village is not always possible for many poor countries. But there another approaches for adding decay (transport, wasting time for the trip) and medical limitation of poor societies. Moving hospitals are visited by the regions with a low population in Afghanistan, Somali and Tunis to support with medical care and to move ill people to another well equipped centre. In such countries as Bangladesh, Cuba, Gambia, India and Madagascar doctors are educated to treat wide spectrum of different diseases, including preventing malaria, planning of the family, treatment of tuberculosis, visiting at home and treatment of new born babies. With the help of the rural doctor program while the weigh and health are under control for the first month, the rates of baby's death in the district Mahkarashtre (India) from 1995 till 1998 lowered just a half- from 75, 5 to 38,8 for 1000 of newborn babies. [3]

In Malaysia the health program has become the part of complex of activities to develop rural districts; they included investing money into hospitals, rural roads and schools.

The same way in Sri-Lanka the government invested money into free of payment education, health and subsided with products all regions. The whole conception was the united work of health and educating systems and interconnection with other infrastructure servicing. For example improvement of the quality of roads will make easier the way to the rural districts. Solving such problems to be fair towards everyone, improved the condition if population's health.

Thailand realized the reform due to the fact of social support; which was possible because of democratic reforms, and because of investing into infrastructure of health.

### **Conclusion**

Infrastructure is a prerequisite for the effective functioning of the economy and includes a system of institutions and organizations serving the movement of goods and services on the market. This allows us to consider it as an aggregate of all activities required to bring the volume of certain products to the appropriate user.

Analyzing the peculiarities of infrastructure at various stages of development of the economy we can make a generalization that every level of economic development determines the proper infrastructure model. Thus, in conditions of extensive period of economic activity in the country observed the preferential development of enterprises in the sphere of material services: fax port, wholesale trade, warehousing, telecommunications, and water supply. Period of intensification of production in the national economy characterized by the fact that the sharp development of infrastructure sectors lagging from the main production is in direct

proportion to the nature of the investment policy in infrastructure, which was manifested in the need to develop intangible services such as information services, business services, etc.

Thus, the infrastructure is as a whole is a complex of supporting industries, service and ensure normal operation of the socio-economic system of the region. It acts as one of the sources to meet the growing needs of people. Level of infrastructure and quality of service largely affect the style and way of life of the population. Infrastructure landscaped area, business service directly affect the pattern distribution of productive forces, resettlement, population mobility, the structure of resource use areas.

### REFERENCES

1. Керимова У. Проблемы устойчивого развития сельского хозяйства Казахстана в условиях его вхождения во Всемирную торговую организацию // Аль Пари – 2006 - №2 – С.89-92
2. Нурғалиева А.А. Ауылдық аудандарда әлеуметтік инфрақұрылымды дамытудың экономикалық механизмі // монография. – Павлодар, 2011.
3. Нурғалиева А.А. Ауылшаруашылық экономикасы // оқу құралы. – Павлодар, 2012.
4. Evenson, R.E. 2001. «Economic Impacts of Agricultural Research and Extension.». [Electronic resource]. 2001. Mode of access: <http://escop.ncsu.edu/infobook/evensonhandbookchapter1.pdf>. - Date of access: 13.08.2013
5. Стратегия индустриально-инновационного развития Республики Казахстан на 2003-2015 годы: указ Президента Республики Казахстан от 17 мая 2003 года № 1096. – Алматы: Юрист, 2006. – 152 с.
6. FAO Statistical Yearbook 2013// Food and Agriculture Organization of the United Nations [Electronic resource]. 2013. Mode of access: <http://www.fao.org/docrep/018/i3107e/i3107e00.htm>.-Date of access: 23.09.2013
7. More and Better Investment in Agriculture//World Bank [Electronic resource]. 2010. Mode of access: <http://web.worldbank.org/WBSITE/EXTERNAL/EXTDEC/EXTRESEARCH/EXTWDRS/0,,contentMDK:23092384~pagePK:478093~piPK:477627~theSitePK:477624,00.html>.-Date of access: 10.09.2013.

## **SECTION: HISTORY SCIENCE**

**Наубетуллаев Аллияр Шукируллаевич**  
**Каракалпакский государственный университет**  
**(Каракалпак, Узбекистан)**

### **УСТАНОВЛЕНИЕ СОВЕТСКОЙ ВЛАСТИ В КАРАКАЛПАКСТАНЕ**

***Резюме.** Мақалада Ўзбекистан ҳам Қаракалпақстан Республикасы архив материалларинан пайдаланып Қаракалпақстанда большевиклик властың орнатылыуы жарытылып берилген.*

***Резюме.** Мақалада Ўзбекистон ва Қорақалпоғистон Республикаси архив материалларидан фойдаланган ҳолда Қорақалпоғистонда большевиклик ҳокимиятининг ўрнатилиши кўрсатилган.*

***Резюме.** В статье рассматривается история установления большевистской власти Каракалпакстане на основе богатых архивных материалов Республики Узбекистан и Каракалпакстан.*

***Summary.** The article details with the history of establishment of Bolshevik power in the Amudarya region on the basis of rich archive materials of Republic of Uzbekistan and Karakalpakstan.*

Концептуальные основы осуществления большевистской доктрины в Каракалпакстане в 1917-1924 годы и особенности большевистской кадровой политики.

Большевикам в октябре 1917 года легко удалось сбросить Временное правительство. Занять его место, осуществлять действенный контроль над хаосом, царящим по всей громадной территории бывшей Российской империи, установить новый общественный строй, который отвечал бы устремлениям рабочих и крестьян, видевших в большевиках своих спасителей и освободителей, было куда более грандиозной и сложной.

Советская власть а Туркестане началась с огульного отрицания за местным коренным населением права на участие во власти [1]. Началась новая эра Туркестана под властью самобытных ташкентских «большевиков» - писал Б.Р. Тагеев,- отбросов колониального режима... Колонизаторский характер новой советской власти был закреплен резолюцией 3-го Туркестанского Съезда Советов [2].

Октябрьский переворот в России был принят в Каракалпакстане без эксцессов, ибо у власти сидели бывшие колонизаторы и чиновники царизма. Член ВЦИК и ТуркЦИКа И.А. Апин в докладной записке ВЦИК о положении Туркестана в 1918 году писал: «В первое время из-за искажений политики партии в Туркестане местное население не допускалось в органы Советской власти и в Красную Армию, хотя оно имело к этому упорное стремление и доказало достаточную подготовленность, умение и желание служить общему

делу. Это невольно толкало мусульман на мысль, что им совершенно не доверяют и что европейское население как привыкшее, желает по-прежнему властвовать над коренным населением» [3].

С 31 октября 1917 г. по октябрь 1918 г. исполнял обязанности комиссара Амударьинского отдела гидротехник В.Н.Памшев. В этот период не происходило резких изменений в структуре власти: комиссар Амударьинского отдела, комиссары Чимбайского и Шураханского уездов, Петроалександровская городская дума, Комитет общественной безопасности продолжали выполнять свои обязанности. Совдеп не мог организовать властные структуры вне города.

Состав объединенной социал-демократической организации Петроалександровска выглядел следующим образом: Крошилов В. Е. - работник местного отделения «Большой Ярославской (Тверской) мануфактуры», Тимошенко А. Л. – машинист парохода Амударьинской флотилии, Савинов И. – рабочий хлопкозавода, Мануилова, Алиев, Сладков, Головяшкин, Шарипов, И. К. Полоник, И. И. Босый, И. Касьяненко- банковский работник, В. Луценко, Утевынымбаев - писарь Шаббазского волостного управления, А. В. Качанов – механик хлопкозавода Ново-Ургенча, Шапошников- землемер из Петроалександровска.

Состав Совета солдатских депутатов Петроалександровска в марте-ноябре 1917 года выглядел следующим образом: прапорщик Киршевский-председатель (1917, 7-марта), Коноплев Алексей-солдат 3-роты 738-й Симбирский пешей дружины (ноябрь 1917), Сурков Андрей-солдат 3-роты 738-й Симбирский пешей дружины (ноябрь 1917), Кондратьев Дмитрий- солдат 4-роты 738-й Симбирской пешей дружины (ноябрь 1917), Маркилов Николай, Пермьяков Иван-солдат 4-роты Понятов Александр- от команды вооружения (ноябрь 1917).

Наряду с вышеперечисленными организациями продолжал функционировать Комитет общественной безопасности Амударьинского отдела: председатель: Самборский-мировой судья, Шапошников-председатель административной секции Комитета, Памшев -председатель административной секции Комитета, Берсудский- председатель продовольственной секции Комитета.

Состав Городской думы Петроалександровска (16 апреля 1917): председатель: Щапов А. – владелец хлопкозавода, Ширинский - крупный торговец, Першин - владелец хлопкозавода, Мусабеков Насырулла - домовладелец и торговец, Курбаниязов М. - крупный торговец, Турапов Р. – владелец хлебного и бакалейного магазинов, Диванов Абдулла- крупный купец, Казакбаев Н. - комиссар Турткульской волости, Кузьмин К. М. [4].

Кратковременно (1917) функционировал «Союз Мусульман Петроалександровска»: Равилов А. Р. – владелец хлопкозавода (председатель), Аллакулов Джуманияз-младохивинец (зампредседателя) [5].

Городская дума Петроалександровска была распущена лишь 13-октября 1918 г. [6].

На политической арене действовали так называемые «старые кадры»: Талебай Джаулыбаев – переводчик Нукусской волости, Ибрагим Казиев - судья Петроалександровска, Мухаммеджан Бальджанов - переводчик



начальника Амударьинского отдела, Асан Айтымов – переводчик Чимбайского участка.

Население аулов и кишлаков, не получая никакой помощи, создавали отряды самообороны, во главе которых стояли авторитетные родовые вожди Убайдулла Бауатдинов, Бала бий и др. Народ объединился вокруг своих родовых вождей. Положение изменилось со второй половины 1918 г. с прибытием вооруженных красногвардейских частей [7].

Видными представителями новометодного движения в Каракалпакии были Суфизада, С. Мажитов, Ю. Ахмедов, Заки Шакиров и др. [8]. Идеи джадидизма распространялись и в Каракалпакистане. Видный лидер туркестанских джадидов Махмудходжа Бехбудий же еще задолго до октябрьского переворота называл большевистскую партию «буйрукратия-мустабид», т.е. бюрократическо-деспотическая [9].

ЦИК Туркестанской АССР 9 августа 1918 г. принял декрет о государственных языках. Власти приглашали на советскую и партийную работу в качестве секретарей и ответственных переводчиков религиозных лиц, отлично знающих письменно и устно языки местных национальностей.

Например, «красными переводчиками» работали Толебай Жаулыбаев (он в 1916-1920 гг. был избран председателем волостного исполкома Нукусской волости), Асан Айтымов (работал в исполкоме Чимбайского уезда), Мухаммеджан Бальжанов (был одним из первых руководителей советских учреждений в Чимбае).

Передовая интеллигенция, перешедшая на советскую платформу, также не порвала с религией отцов и дедов. Например, Касым Аvezов (1897-1937) имел солидное духовное образование. Коптлеу Нурмухаммедов (1903-1938) считался одним из грамотных людей своего аула как по мусульманской грамоте, так и по кириллице. Бывший местный судья Петро-Александровска Ибрагим Казиев стал работать народным судьей.

На съезде Советов Туркестана был создан Народный Комиссариат по делам национальностей. 16-января 1919 года правительство Туркестанской АССР объявило для всеобщего сведения новое «Положение о краевом Комиссариате по национальным делам», утвержденное ТуркЦИК ом. В Положении четко было зафиксировано, что всем народам Туркестана предоставляется право иметь своего «представителя как в отделах по делам». Согласно указанному Положению, при Народном Комиссариате по делам национальностей Туркеспублики в 1919 г. Были созданы национальные отделы: узбекский, туркменский, киргизский, азербайджанский, армянский, татарский, персидский, украинский, еврейский, туземно-еврейский[10]. Как видим, каракалпакский отдел среди них отсутствовал, основы осуществления большевистской доктрины в Каракалпакистане в 1917-1924 годы имели свои особенности в кадровой политике.

#### **СПИСОК ИСПОЛЬЗОВАННЫХ ИСТОЧНИКОВ:**

1. Мустафа Чокай-огли. Туркестан под властью Советов. К характеристике диктатуры пролетариата простор. 1992. №9-10. - С. 101-102
2. Тагеев Б. Р. В долине роз и крови. Москва: Госиздат, 1927. - С. 65

3. Российский центр хранения документов новейшего времени, ф.17, оп.65, д.380, л.2
4. Досумов Я. М. Очерки истории Каракалпакской АССР. Ташкент, 1960. - С. 77.
5. Центральный государственный архив Республики Каракалпакстан, ф.16. оп.1, д.1, л 43-45
6. Центральный государственный архив Республики Каракалпакстан, ф.16.оп.1, д.17, л.46
7. Кошанов Б. А. Каракалпогистон шиддатли узгаришлар даврида (1917-1924 йиллар)// Узбекистоннинг янги тарихи. Иккинчи китоб. Узбекистон совет мустамлакачилиги даврида.-Тошкент: Шарк, 2000. - С. 302-303
8. Центральный государственный архив Республики Каракалпакстан, ф.16. оп.1, д.1, л 31-32. Протоколы заседания Петроалександровской городской думы.
9. Карлыбаев М. Медресе в Каракалпакии XIX-начала XX веков. Нукус, 2002. С. 66-68.
10. Алимова Д. А. Голованов А. А. Узбекистан в 1917-1990 годы: противоборство идей и идеологий. Тошкент, 2002. С. 20

**Остонов Ойбек**  
**Ташкентский Государственный Аграрный Университет**  
**(Ташкент, Узбекистан)**

**ПРОЦЕССЫ РАЗВИТИЯ ТРАДИЦИОННЫЕ ремесла ЗАРАФШАНСКОГО  
ОАЗИСА В ГОДИ НЕЗАВИСИМОСТИ**

***Аннотация.** Данная статья посвящена анализу традиционные ремесел Зарафшанского оазиса в годи независимости.*

***Ключевые слова:** традиционное ремесло, текстиль, торговые отношения, мастер-ученик, ремесла.*

*Ostonov Oybek  
Tashkent State Agrarian University  
(Tashkent, Uzbekistan)*

**TRADITIONAL HANDICRAFT DEVELOPMENT PROCESSES DURING  
THE YEARS OF INDEPENDENCE IN THE CASE OF THE ZARAFSHON**

***Abstract.** This article is devoted to the analysis of the traditional crafts of the Zarafshan oasis in the year and independence.*

***Key words:** traditional handicraft, textile, trade relations, master-apprentice, handicrafts.*

During the years of independence the attitude towards traditional craftsmanship radically changed and the development of folk art become a new concept. The attention of masters in the republic has been more than ever. Preservation of our material heritage, the state if the art if craftsmanship. Restoration and preservation of tradition in the field of textile industry issue in order to preserve the national culture. As a result of meassures taken during the years of independence the development of traditional craftsmanship has taken place in the zarafshon valley.

In the 1<sup>st</sup> international tiandicrafts festival on masters work, held in Pakistan's Islamabad on October 7-15, 1994 the master's of Bukhara, solvation B. Jumayev, miniature masters N. Nigmatov, musical intruments master K. Muqimov, calligraphy master G'. Razzoqov, ceramic school representative from G'ijduvon A. Nazrullayev wood carving master A. Qodirov, tailor Q. Jumayev, shich as the craftsmen as well as the hinges they created have shown the preservation of traditions [1].

In the early years of independence, many of the problems in the field of handicraft were made during transition to market relations.

For example, the subject of taxes on craftsmanship can be observed in the gos. Mother Amin Qodirov opens a emproidery factory in Nurata. It is well known that in the past, the Nurata cashstery was famous for it's beauty. But from the middle of the 20<sup>th</sup> century this kind of art began to gradually disappear. A 15 of woman who is engaged it this field to build a small enterprise and build products based pon the traditions, that is, all the work is done manually. In terms of selling,

museums are sold to tourist firms through state defined taxes, to be very tragic.

As a result of the created for the development of folk crafts and applied arts in our Republic, craftsmanship has been developing day by day.

Decree of the President of the Republic of Uzbekistan of March 31, 1997. On measures for the state support of the further development of applied art of applied arts and the decree of the cabinet of ministers of the Republic of Uzbekistan of 1997 the adoption of the handicraft declaration on 4 June was one of the important factors in the evolution of the national craft industry during the years of independence.

In the late 90's, 324 craftsmen in Bukhara were able to find rooms in the ancient monumental halls of the city. In the back of the Shaykhalal and Samarqand gates, small two-storeyed yards have been allocated for 30 artisans.

In order to rebuild G'ijduvan ceramics center and museum in 1997, according to the decree of the district Khomiyat, the house was renamed to the Nazrullayev family of G'ijduvan, the house was renovated for 12 km and 25 km.

Urgut is home to a world famous dynasty, a canon dynasty. To'qson kulol, Xidir kulol, Obloql kulol were famous craftsmen of their times.

Member of the Union of artists of our time, Honored art worker in Uzbekistan Mahkam Oblikulov in one of the famous potters of our country.

Mansur Nurullayev's family, who lives in Samarqand district, contributes to development of national crafts.

Jewelry was a special place in the Bukhara school in other regions. For example, jeweler Gulorom Yuldosheva from Tashkent has traditionally been subject to tradition.

The second place was awarded to Numan Ablakulov from Samarqand. Javlylova Lyudmila from Navoi, winner of the competition "Tashabbus-2010" held on March 29-30, 2010. On March 29-30, 2011 Sharif Azimov from Saarijahghan won 1<sup>st</sup> place at the competition Tashabbus – 2011.

Ruksaroy Turakulov took 3<sup>rd</sup> place. On March 28, 29, 2012 at the "Tashabbus-2012" contest the second place was handed over to Bukhara from Golub Bogoyev. March 28-29 2013, "Tashabbus-2013" took the place from Bukhara by Makhfuza Salimova. March 28-29, 2014 in the republican competition "Tashabbus-2014" took 2<sup>nd</sup> place from Mukhiddinov Akmal from Bukhara. On March 24-25, 2015 Shavkat Gulyamov won the third place in the competition "Tashabbus-2016". On May 16-17 2017, "Tashabbus-2017" contest took first place in Bukhara from Ahmed Arabov.

On August 20, 2008 in Navoi Exhibition "Applied Art" on August 26, 2008 in Samarqand on February 11, 2009, the Ministry of Public Education of the Republic of Uzbekistan in cooperation with the Republican Center for children's art creativity held a charity event in Bukhara on 15-17 February. Young people have shown the results of their work in national traditional handicraft. A great deal of attention is paid to the restoration of folk arts and crafts, which is lost by artisans. The crafts made of cement-gum and wool from Navoi region. An international festival was held in Bukhara on 9-10 June 2012. In April-December 2012 Central park of the Republic of Uzbekistan jointly with National Welfare party of Uzbekistan and "Hunarmand" Association issued "Family loans of bank" loans.

An exhibition of the Central Bank of the Republic of Uzbekistan was held in

Bukhara region on April 12-14, 2013. Nasrullayev received the diplomas of the associations. 20 October, in Bukhara, the festival was held and the fair became a fair place asks. Samarqand "Silk road" "Bazaar-2018" national trade festival has more than 120 traders. Systematic elimination of craftsmanship problems, exemption from payment and export of awn products to the caterpillars.

**REFERENCES:**

1. ЎзР МДА. М-7 фонд, 2- ёзув, 109- иш, 64-варақ.
2. Халқ санъати экологияси (давра суҳбати)// Гулистон. 1995.6-сон. 31-бет.
3. Халқ сўзи. 1997, 31 март.
4. Халқ сўзи. 1997, 4 июнь.
5. Махматмуродов Ў. Ургут ва ургутликлар. – Тошкент: “Ёзувчи”.1995. - Б. 43
6. Исроилов А. Самарқанд вилояти // Qishloq hayoti. 2012.13-dekabr, № 148 (8073). 1-бет.
7. Оқилова К. Заргар Гулором // Гулистон. 1998. №5. 25-бет
8. Рахмонова О. Мустақиллик даврида замонавий Бухоро кандакорлик санъатининг ривожланиши // Ўзбекистон санъати: анъана ва тарасформация жараёнлари илмий-амалий конференция материаллари. Тошкент. 2004. 53-бет
9. Хунарманд уюшмасининг жорий архиви. 02-68 йиғма жилд. “Хунарманд” уюшмаси 2009 йил ҳисоботидан.
10. Хунарманд уюшмасининг жорий архиви. 02-68 йиғма жилд. “Хунарманд” уюшмаси 2014 йил ҳисоботидан.
11. Хунарманд уюшмасининг жорий архиви. 02-68 йиғма жилд. “Хунарманд” уюшмаси 2008 йил ҳисоботидан.
12. Хунарманд уюшмасининг жорий архиви. 02-68 йиғма жилд. “Хунарманд” уюшмаси 2009 йил ҳисоботидан.
13. Хунарманд уюшмасининг жорий архиви. 02-68 йиғма жилд. “Хунарманд” уюшмаси 2010 йил ҳисоботидан.
14. Хунарманд уюшмасининг жорий архиви. 02-68 йиғма жилд. “Хунарманд” уюшмаси 2012 йил ҳисоботидан.
15. Хунарманд уюшмасининг жорий архиви. 02-68 йиғма жилд. “Хунарманд” уюшмаси 2013 йил ҳисоботидан.
16. Хунарманд уюшмасининг жорий архиви. 02-68 йиғма жилд. “Хунарманд” уюшмаси 2014 йил ҳисоботидан.
17. “Хунарманд” уюшмаси Самарқанд вилоят бошқармасининг жорий архиви. Хунарманд” уюшмаси Самарқанд вилоят бошқармасининг 2010-2013 йиллардаги фаолияти ҳақида ҳисоботи. 6-бет.
18. Хунарманд уюшмасининг жорий архиви. 02-68 йиғма жилд. “Хунарманд” уюшмаси 2015 йил ҳисоботидан.
19. <https://handicraftman.uz/uz/node/172>
20. <https://handicraftman.uz/uz/node/128>

## **SECTION: INFORMATION AND COMMUNICATION TECHNOLOGIES**

**Ларіна Анастасія Сергіївна, Яровицька Н. А.  
Харківський національний університет будівництва та архітектури  
(Харків, Україна)**

### **СОЦІОЛОГІЯ ЗМІ ЯК ПАРАДИГМА МЕДІАКРАТІЇ**

***Pluralism** - the position according to which there are several or many independent and irreducible to each other began or types of being, the bases and forms of knowledge, styles of behavior, etc.*

***Liberalism** - philosophical and socio-political current, proclaiming the inviolability of human rights*

*Media sociology is a special sociological discipline the significance of which has greatly increased in the modern world. Some mass communication researchers even talk about the era of "mediaocracy" - the power of the media that not only represent and interpret reality, but form it according to its rules and ideas. One of the leading sociological concepts is the concept of liberal pluralism and traditional liberalism. As to the role of the media three main critical perspectives have developed: instrumentalism, hegemony, theory of cultivation.*

Соціологія засобів масової інформації є спеціальною соціологічною дисципліною, значення якої в сучасному світі суттєво зросло. Інформаційні потоки отримали потужний імпульс розвитку через безперервне збільшення баз даних, персональних комп'ютерів, людських ресурсів, залучених у сферу комунікативної діяльності. Завдяки розвитку технологій масової комунікації – процесу розподілу інформації в суспільстві за допомогою технічних засобів (преси, радіо, телебачення, кіно, звуко- або відеозапис) стало можливим говорити про глобалізацію. Процес кількісного росту політичних, економічних, культурних, освітніх, правових зв'язків, що характерні для цього процесу, був би неможливим без електронних засобів зв'язку, особливого значення серед яких набувають телебачення та Інтернет. Загалом, кількість засобів масової інформації постійно зростає. Вони перетворилися на всеохоплюючого інтерпретатора всієї культури. Більш того, вони стали загальним шаблоном сприйняття соціального життя. Деякі дослідники масових комунікацій говорять навіть про епоху «медіократії» - влади ЗМІ, які не стільки відображають й інтерпретують дійсність, скільки конструюють її за своїми правилами і уявленнями. [1, 2]

Соціологічні концепції засобів масової інформації спрямовані на пояснення практичних наслідків діяльності цього соціального інституту.

Однією з провідних соціологічних концепцій є концепція ліберального плюралізму. Термін лібералізм походить від латинського «liberalis» – вільний. Концепція ліберального плюралізму відображає домінуючі погляди на спосіб функціонування влади і медіа в західних ліберальних демократіях. Влада

розподілена між різними конкуруючими групами (або «елітами»), причому жодна з них не має переваг у суспільстві або на політичній арені. Природа цієї конкурентної боротьби між групами, що провадиться за допомоги таких механізмів, як демократичні вибори й законодавство має потенціал запобігати зловживання владою. Результатом є плюралізм центрів влади та узгодженість між різними інтересами. Отже, відповідно до концепції ліберального плюралізму політична влада перебуває під постійним контролем і є контролюваною. [4]

Ліберальний плюралізм приписує ЗМІ три ключові ролі: «суспільний спостерігач» або «сторожовий пес» суспільства, представник споживача й джерело інформації. Прихильники ліберального плюралізму розглядають ці ролі як нормативний ідеал. По-перше, як суспільний спостерігач ЗМІ повинні здійснювати догляд за діяльністю органів державної влади з метою захисту громадян від її зловживань. У сучасних західних суспільствах ця роль передбачає критичний підхід до політичної діяльності органів влади й опозиційних партій. Ця функція узгоджується з історичною роллю медіа як засобу захисту свободи слова від авторитарного правління. [4, 5]

У традиційному лібералізмі медіа розглядаються також як представники споживача. Теза про **представника споживача** або **суверенітет споживача** передбачає, що головний зміст інформації, що її поширюють ЗМІ, формується відповідно до того, що люди хочуть читати, слухати або дивитися. Тож якщо ЗМІ є надто схильними до сенсацій або тривіальними, то це означає, що аудиторія хоче бачити їх такими. Через дію ринкових сил мас-медіа змушені відбивати погляди, цінності і бажання публіки, оскільки в іншому разі це вже не буде бізнесом і вони залишаться ні з чим. У такий спосіб «невидима рука» вільного ринку забезпечує представництво громадських інтересів у ЗМІ.

Медіа як **джерело** загальнодоступної **суспільної інформації** також є однією з ліберальних традицій, що її можна адекватно втілити лише за умов вільного ринку. ЗМІ у цій ролі виступають як трибуна для поширення інформації, обговорення питань та самовираження з метою формування суспільної думки і забезпечення демократичної свободи висловлення. Кожний, хто хоче опублікувати свої погляди, повинен мати можливість це зробити, причому з усіма важливими поглядами можна ознайомитися через «вільний ринок ідей», який забезпечують різноманітні інформаційні організації та продукти.

Згідно з концепцією ліберального плюралізму, однією з передумов реалізації всіх трьох ролей ЗМІ є їх **незалежність від держави**. Свобода преси передбачає незалежність ЗМІ від цензури та тиску з боку уряду, права особистості на вільне висловлювання своїх поглядів – права, що передбачає сприятливу пошуку істини, захисту громадян від свавілля уряду, вираження й розвитку індивідуальної особистості. [5]

Концепція громадського «сторожового пса» як головної ролі засобів масової інформації стосується лише однієї форми влади – державної. Але за умов розвиненої ліберальної демократії інші форми влади, наприклад, влада корпорацій, істотною мірою залишаються поза межами критичного погляду ЗМІ, оскільки останні зазвичай є власністю корпоративних структур. Це також призводить до некритичного ставлення ЗМІ у таких питаннях, як концентрація

власності чи діяльність власників ЗМІ в інших сферах бізнесу. [6]

Крім цього критики тези ліберальної теорії щодо суверенітету споживача в ЗМІ відзначають тенденцію монополізації ЗМІ, що загрожує конкуренції ідей і демократії. Великий стартовий капітал, необхідний для вступу на ринок медіа, перешкоджає створенню альтернативних можливостей вибору. Нарешті, інформаційна роль медіа в тому вигляді, як її репрезентує ліберальний плюралізм, не передбачає різниці між законним правом на висловлення власної думки й економічною можливістю це зробити. Так, економічний тиск може призводити до деградації інформаційної функції ЗМІ.

Однозначно словідуючи ті самі демократичні ідеали, критична парадигма відрізняється від концепції ліберального плюралізму насамперед поглядами на владу і наслідками, що з цього випливають. Якщо прихильниками теорії ліберального плюралізму влада розглядається як така, що піддається спостереженню, розподілена між різними інститутами й контролюється механізмом конкуренції між елітами, прихильники критичного підходу вважають її латентною, сконцентрованою й домінантною. Виходячи із цих поглядів на владу розвилися три основні критичні перспективи щодо ролі медіа: інструменталізм, гегемонія, теорія культивзації. [3, 4]

Інструменталізм розглядає медіа як своєрідний інструмент держави або капіталу. Автори цієї моделі (Е. Герман та Н. Хомські) стверджують, що правлячі класи здатні впливати на спосіб подачі новин і відтак маніпулювати суспільною думкою. Згідно з цією моделлю ЗМІ перебувають на службі у влади, підпорядковані інтересам домінуючих класів і впливають на громадян, які нічого не підозрюють, як пропагандистська машина.

Концепція гегемонії А. Грамші створена з метою розкриття, в який спосіб капіталістичні суспільства в рамках ліберально-демократичної політичної системи підтримують політичну стабільність за умов істотної нерівності і конфлікту інтересів. Дослідник відзначав, що правлячий клас не в змозі встановити стабільну й тривалу систему панування, застосовуючи тільки фізичний примус; він повинен заручитися згодою суспільства на своє панування. Це завдання розв'язується, пише він, шляхом репрезентації інтересів панівного класу у вигляді універсальних інтересів суспільства. Це призводить до поширення в масштабах всього суспільства системи цінностей, пріоритетів і переконань, які тією чи тією мірою сприяють підтримці встановленого порядку. Цього неможливо досягти шляхом брехні і пропаганди, але цілком можливо, якщо подати існуючий спосіб життя і бачення світу в контексті, що підтримує існуючий порядок, і обмежити альтернативні погляди. [7]

Медіа-опосередкована пануюча ідеологія підтримується й підсилюється системою взаємозалежних організацій. Інформаційні повідомлення, прихильні пануючій ідеології, продукуються школами, бізнесом, політичними організаціями, профспілками, релігійними конфесіями, мас-медіа. Всі вони зливаються в єдиний потік. Цей процес взаємного посилення й артикуляції ідеологічних впливів становить суть гегемонії. Найбільш великі інститути суспільства, які, так чи інакше, залежать від джерел економічної підтримки, у своїх ідеологічних положеннях не суперечать один одному. Таким чином, гегемонія залежить від загального поширення пануючої ідеології та її



прийняття суспільством. Гегемонії необхідно, щоб ідеологічні установки перетворилися в культурі на самоочевидні уявлення. Вона передбачає згоду людей на те, щоб ними керували принципи, правила, закони, які нібито відповідають їхнім інтересам, хоча на практиці це може бути й не так.

В широкому соціально-культурному контексті вивченням функціонування ЗМІ та їх впливу на суспільство займався американський вчений Джордж Гербнер. У своїй теорії культивачії Дж. Гербнер розвиває погляд на мас-медіа як засіб впливу на свідомість суспільства, що культивує установки та цінності в суспільстві. В результаті формування в суспільстві вірувань і цінностей люди систематично поділяють позиції ЗМІ відносно практично кожного аспекту життя. Вчений вказував на те, що постійний перегляд телевізійних повідомлень формує у аудиторії викривлені уявлення про соціальну реальність. Цьому сприяє той ракурс, який нав'язується випусками новин, кінофільмами і різними розважальними передачами. [4, 5]

Широку відомість отримали дослідження вченого змісту передач і їх впливу на масову аудиторію в рамках проекту «Профіль насилля», метою якого було розкриття системної сутності телебачення як одного з засобів збереження цілісності суспільних відносин і структур. Якщо раніше цю функцію виконували міфологія, фольклор, релігія, які використовували форми символічної соціалізації і контролю, то зараз телебачення стало основним джерелом символічної влади. Будучи породженням індустріального суспільства, телебачення переважає всі раніше існуючі прояви символічного контролю за ступенем впливу, створюючи власну аудиторію – конформістів-споживачів. Відштовхуючись від усталеної думки, що насилля розкладає суспільні звичаї і породжує потяг до злочинів, загрожуючи суспільним нормам і моралі, Дж. Гербнер разом зі своїми колегами зробив дещо інші висновки: тривале спілкування з телевізійним «світом», насиченим мотивами насилля, породжує у телеглядачів не стільки потяг до девіантної поведінки і прагнення імітувати жорстокість на екрані, скільки страх і пасивність, бажання підкоритись силі, що є основою масового конформізму та історичним інструментом соціального контролю еліти над людьми.

Отже, для збереження та посилення ролі демократичних перетворень, потрібен контроль зі сторони громадськості. Без належної боротьби з маніпулюванням суспільною свідомістю є ризик перетворення державних інституцій у деформовані стогнуючі структури з подальшим занепадом соціокультурною, ціннісною та світоглядною парадигми розвитку особистості та суспільних відносин. [1]

### **СПИСОК ВИКОРИСТАНИХ ДЖЕРЕЛ ТА ЛІТЕРАТУРИ:**

1. Єнін М. Н. Соціологія масової комунікації: навч. посіб. для студ. вищ. навч. закл., що навчаються за спец. «Соціологія», «Реклама та зв'язки з громадськістю» / М. Н. Єнін; Держ. закл. «Луган. нац. ун-т імені Тараса Шевченка». – Луганськ: Вид-во ДЗ «ЛНУ імені Тараса Шевченка», 2012. – 168 с.
2. Єнін М. Н. Засоби масової інформації у місцевому виборчому процесі / М. Н. Єнін // Вісник Луганського національного університету імені Тараса Шевченка. – 2011. – № 2 (213).

3. Єнін М. Н. Вплив організаційної структури ЗМІ на місцевий виборчий процес в Україні / М. Н. Єнін // Грані. – 201. – № 4.
4. Гиденс Э. Социология: Учебник. – М., 2005.
5. Социология массовой коммуникации: Учебник для вузов /Л. Н. Федотова. – СПб.: Питер, 2003. – С. 8-25.
6. Крос Кетлін, Гакет Роберт. Політична комунікація і висвітлення новин у демократичних суспільствах. Перспективи конкуренції/ Пер. з англ. – К.: Основи, 2000. – С. 43-62; 63-107.
7. Кара-Мурза С. Г. Манипуляция сознанием. – Киев.: «ОРИЯНЫ», 2000.

## **SECTION: MEDICAL SCIENCE**

**Каратаева Н. А., Шаматов Д. Р., Таджикива М. А.  
Ташкентский Педиатрический Медицинский Институт  
(Ташкент, Узбекистан)**

### **РАСПРОСТРАНЕННОСТЬ ПИЩЕВОЙ АЛЛЕРГИИ, ФАКТОРЫ РИСКА И МЕХАНИЗМЫ РАЗВИТИЯ ПИЩЕВОЙ АЛЛЕРГИИ У ДЕТЕЙ**

**Аннотация:** *В статье включены данные литературного анализа по аспектам распространенности пищевой аллергии, факторы риска и механизмы развития пищевой аллергии у детей, которые имеют важное значение у медиков особенно у педиатров.*

**Ключевые слова:** *аллергия, патология, дети, аспекты.*

В последние годы аллергические заболевания все чаще стали называть «глобальной проблемой человечества» из-за их высокой распространенности у детей и взрослых. Около 40% жителей нашей планеты страдают аллергическими заболеваниями. Среди них особое место занимает детская патология, которая в настоящее время является одной из главных медико-социальных проблем. Острота проблемы обусловлена не только его высокой распространенностью в детской популяции, но и ранним началом, формированием психосоматических нарушений, более тяжелым течением в раннем детском возрасте.

Как отмечено в литературе, что аллергия превратилась в глобальную проблему современности, уровень и продолжающийся рост аллергической заболеваемости заставляют расценивать ситуацию как эпидемическую. Результаты Международного исследования астмы и аллергии у детей (ISAAC), выполненного по одной эпидемиологической программе и единой методологии, подтвердили факт повсеместного увеличения распространенности аллергических болезней.

В последние десятилетия отмечается резкое увеличение частоты пищевой аллергии и связанных с ней аллергических заболеваний, особенно заметное в развитых странах, в семьях с высоким социально-экономическим уровнем.

Пищевая аллергия является актуальной проблемой педиатрии и аллергологии. Интерес исследователей к пищевой аллергии существенно возрос за последние годы в связи с резким ростом этой патологии среди детей раннего возраста.

Пищевая аллергия, являющаяся первой по времени развития сенсибилизацией, играет огромную роль в формировании и последующем развитии большинства кожных, гастроинтестинальных и респираторных проявлений аллергии.

Интерес исследователей к пищевой аллергии существенно возрос за последние годы в связи с резким увеличением этой патологии среди детей и взрослых. Среди детей, больных аллергическими заболеваниями, каждый 4-й

предъявляет жалобы на симптомы пищевой гиперчувствительности.

Под термином «пищевая аллергия» (ПА) рассматривают состояние повышенной чувствительности к продуктам питания, в основе которой лежат иммунологические механизмы, главные из которых - IgE-опосредованные реакции. Пищевая сенсibilизация чаще всего является стартовой и может развиваться с первых дней или месяцев жизни ребенка.

По оценкам специалистов ПА страдают более 20% детей и 10% взрослых и их количество ежегодно увеличивается, что во многом объясняется изменением характера питания у населения различных стран, появлением новых технологий переработки пищевых продуктов, а также широким использованием пищевых добавок, красителей, консервантов, ароматизаторов, которые сами по себе могут быть причиной пищевой непереносимости.

Аллергия не только оказывает существенное влияние на качество жизни детей и их родителей, но и увеличивает затраты органов здравоохранения вследствие своей широкой распространенности и хронического характера заболеваний. В связи с этим чрезвычайно важно разработать эффективные меры по профилактике аллергических заболеваний как в целях укрепления здоровья детей, так и для снижения связанных с ними расходов на медицинское обеспечение.

Международная Ассоциация Аллергологов и Клинических иммунологов - Всемирная Аллергологическая Организация (IAACIWAO) придает большое значение профилактике аллергических заболеваний и обозначает данную проблему как одну из важных современных задач на пути снижения заболеваемости аллергическими болезнями. Актуальность пищевой аллергии диктует необходимость разработки профилактических программ, направленных на предупреждение или значительное снижение аллергических заболеваний, обусловленных пищевой сенсibilизацией.

Причины роста аллергических и аутоиммунных состояний ученые связывают с различными факторами, среди которых можно отметить загрязнение окружающей среды, изменение условий жизни, характер ведения родов, снижение продолжительности грудного вскармливания и др. По мнению многих исследований, действие некоторых факторов опосредованно нарушением состава и количество микробов кишечника. Экспериментальные исследования показывают, что уменьшение спектра и разнообразия комменсальной микрофлоры, наблюдаемое при использовании антибиотикотерапии, сопровождается глубокими нарушениями иммунной системы, снижением формирования пищевой толерантности и склонностью к развитию аллергических и аутоиммунных заболеваний.

Факторы, способствующие формированию пищевой аллергии, являются общими для взрослых и детей.

Важное значение в формировании сенсibilизации к пищевым продуктам имеет генетически детерминированная предрасположенность к аллергии. Как показали исследования, примерно половина больных, страдающих пищевой аллергией, имеют отягощенный семейный или собственный аллергологический анамнез, т.е. либо они сами страдают какими-либо аллергическими заболеваниями (поллиноз, атопическая

бронхиальная астма), либо этими заболеваниями болеют их ближайшие родственники.

Формированию пищевой аллергии способствует нарушение питания матери во время беременности и лактации (злоупотребление определенными продуктами, обладающими выраженной сенсибилизирующей активностью: рыба, яйца, орехи, молоко и др.). Провоцирующими факторами развития пищевой аллергии являются следующие: ранний перевод ребенка на искусственное вскармливание; нарушение питания детей, выражающееся в несоответствии объема и соотношения пищевых ингредиентов массе тела и возрасту ребенка; сопутствующие заболевания ЖКТ, заболевания печени и желчевыводящих путей и др.

Пищевая аллергия чаще встречается у детей, чем у взрослых. Согласно недавнему многоцентровому исследованию, проведенному в Японии, распространенность аллергии к белкам коровьего молока (АБКМ) составляет 0,21% у новорожденных и 0,35% у глубоко недоношенных младенцев (1000 г). Заболеваемость выше у детей раннего возраста (5–8%), чем у более старших детей (1–2%). В США диагноз АБКМ подтверждается у 8% детей первого года жизни и у 2,5% детей второго года жизни.

По данным отечественных и зарубежных исследователей, распространенность пищевой аллергии колеблется в широких пределах от 0,01 до 50%. В частности, считают, что пищевая аллергия встречается в среднем у 10% детей и 2% взрослых. У 30–40% детей и 20% взрослых, страдающих атопическим дерматитом, обострения заболевания имеют связь с пищевой аллергией. Среди больных бронхиальной астмой (без подразделения ее на отдельные формы) в 8% случаев приступы удушья были обусловлены пищевой аллергией, а в группе больных атопией связь обострения заболевания с пищевыми аллергенами достигает 17%. Среди больных с заболеваниями желудочно-кишечного тракта и гепатобилиарной системы распространенность аллергии к продуктам питания выше, чем среди лиц, не страдающих этой патологией, и колеблется от 5 до 50%.

В настоящее время пищевая аллергия (ПА) представляет собой одну из наиболее актуальных проблем, с которой сталкиваются, прежде всего, педиатры и аллергологи-иммунологи. Важность данной проблемы обусловлена в первую очередь тем, что она тесно связана с организацией правильно сбалансированного питания растущего организма ребенка, нарушение которого может приводить к серьезным последствиям. С другой стороны, нередко с ПА клиницисты связывают любые клинические симптомы, возникшие после употребления того или иного пищевого продукта. Между тем, не во всех случаях в основе таких проявлений лежит сенсибилизация к пищевым продуктам. Учитывая данный факт, Европейской ассоциацией аллергологов и клинических иммунологов была предложена следующая классификация нежелательных реакций на пищу:

I. Токсические реакции;

II. Нетоксические реакции: иммунологические (ПА); неиммунологические (пищевая непереносимость); реакции с неизвестным механизмом.

На практике чаще всего возникают вопросы дифференциальной

диагностики ПА и псевдоаллергических реакций на пищевые продукты, поскольку симптомы их очень схожи. Однако тактика их лечения, профилактика, а в ряде случаев и прогноз различны.

Пищевая аллергия - это состояние повышенной чувствительности к пищевым продуктам, обусловленное иммунным механизмом развития. Важную роль в формировании сенсibilизации к пищевым продуктам играет генетически детерминированная предрасположенность к аллергии. Как показали исследования, примерно у половины больных, страдающих ПА, либо имеется какое-либо аллергическое заболевание (поллиноз, atopическая бронхиальная астма), либо этими заболеваниями болеют их ближайшие родственники (родители, братья, сестры).

Псевдоаллергические реакции на пищевые продукты не имеют в своей основе иммунных реакций. В основе развития ПАР на пищевые продукты лежит неспецифическое высвобождение медиаторов (в основном гистамина) из клеток-мишеней аллергии, т. е. в их реализации принимают участие те же медиаторы, что и при истинной ПА, но высвобождение из клеток-мишеней происходит без участия антител или сенсibilизированных лимфоцитов. Этим объясняется сходство клинических проявлений ПА и ПАР.

ПА и псевдоаллергические реакции имеют разные механизмы развития. Именно в этом заключается принципиальное различие между ними. В основе ПА лежит развитие сенсibilизации в ответ на поступление пищевого антигена. При повторном попадании этого антигена развиваются реакции гиперчувствительности немедленного, реже замедленного типа. Наиболее часто в детском возрасте наблюдаются реакции, обусловленные синтезом специфических IgE-антител, в ряде случаев - IgG4-антител, к пищевым антигенам.

Отличием ПА от псевдоаллергических реакций является независимость ее проявлений от дозы пищевого продукта. Более того, часто не отмечается зависимости тяжести реакции от дозы: минимальные количества причинно-значимого аллергена в пище могут привести к развитию тяжелых системных реакций. Например, описаны случаи анафилактического шока на шоколад, содержащий арахис. Тяжелые системные реакции могут возникнуть не только при употреблении рыбы, но и при вдыхании паров, выделяющихся в процессе варки рыбы.

Напротив, псевдоаллергические реакции зависят от объема съеденного продукта. В этом случае родители детей будут отмечать отсутствие симптомов у ребенка после употребления небольшого количества продукта, но в то же время появлению их будет способствовать употребление продукта в большом количестве.

Таким образом, подводя итог литературного анализа можно отметить, что проблема детской аллергологии остается одной из актуальной тем.

#### **СПИСОК ИСПОЛЬЗОВАННЫХ ИСТОЧНИКОВ:**

1. Боровик Т. Э. Инновационные подходы к организации прикорма детям с пищевой аллергией и из групп высокого риска по развитию атопии / Т. Э. Боровик, О. К. Нетребенко, Н. Н. Семенова, С. Г. Макарова и др // Педиатрия (Журнал имени Г.Н.Сперанского). - М., 2011. - №3. - С. 91-99

2. Werner Jo. A double-blind, randomised, placebo-controlled trial of centrizine in the preventing the onset of asthma in children with atopic dermatitis: 18-month treatment and 18 month posttreatment follow-up. *J. Allergy Clin. Immunol.* 2001; 108:929-037
3. Strannegard O. Early sensitization to food antigens - when and how? II *Pediatric allergy and immunology*. - 2001. - Vol.12. - Suppl.14. - P. 20-23
4. Rona R. J., Keil T., Summers C. et al. The prevalence of food allergy: A meta-analysis // *J. Allergy Clin. Immunol.* 2007; 120 (3): 638–646
5. Miyazawa T., Itahashi K., Imai T. Management of neonatal cow's milk allergy in high-risk neonates // *Pediatr Int.* 2009; 51: 544–547
6. Molkhov P. The problems of the child with food allergies. II [French] *Allerg. Immunol.* - 2003. - V. 35. - № 1. - P. 7-8

**Lyubchich A. S., Babazhanova Sh. D., Khamidov F. Z.**  
**Republican Perinatal Center**  
**(Tashkent, Uzbekistan)**

## **CRITICAL CASES IN OBSTETRICS - "NEAR MISS" IN THE PERINATAL CENTER**

### **Summary.**

**Objective.** *Improving medical care to reduce preventable severe maternal morbidity and mortality based on the study of "near miss"*

**Materials and methods of research:** *An analysis of 46 cases of "near miss" in the Republican Perinatal Center, according to the method in accordance with the national standard of Uzbekistan and the WHO practical guidelines [1].*

**Results:** *In 2015-2017, in the Republican Perinatal Center, a total of 17,480 deliveries occurred, critical cases of "near miss" occurred in 424 women, among them: 212 women with bleeding, 165 women with pre-eclampsia, 23 women with heart defects, 53 women with sepsis, in 24 women with community-acquired pneumonia. The frequency of "near miss" in the number of births in the Republican Perinatal Center for 2015-2017 was 24.2 per 1000 births, maternal mortality occurred in 12 women, the ratio of critical cases to maternal mortality was 35.3: 1.*

**Conclusions:** *The analysis of "near miss" contributes to the timely and adequate provision of emergency obstetric care, strengthens the multidisciplinary team, enhances the role of midwives, improves birth outcomes, reduces maternal mortality, identifies areas of obstetrics for the development of new protocols and standards. All this in general contributes to the improvement of the quality of medical care, increases the satisfaction of patients and her family from the received care and care in obstetric facilities.*

**Keywords:** *obstetric hemorrhage, preeclampsia, audit of critical cases in obstetrics, "near miss", improving the quality of obstetric care.*

Maternal mortality is the most important monitoring indicator of the reproductive health of women. According to WHO estimates, about 830 women in the world die every day from complications related to pregnancy or childbirth, in 2015 approximately 303,000 women died during and after pregnancy and childbirth. 99% of all maternal deaths occur in developing countries [5]. For the period 1990-2015, maternal mortality in Uzbekistan decreased by more than 3 times: the maternal death rate in 1991 in Uzbekistan was 65.5 per 100,000 live births, and in 2015 the maternal mortality rate was 18.9. Despite the decrease in maternal mortality in the Republic of Uzbekistan, the proportion of complications that threaten a woman's life remains predominant. At the UN Summit in 2015, the Sustainable Development Goals were adopted, where one of the goals is to reduce maternal death, our country in 2017 approved the National Goals and Objectives to achieve the UN Sustainable Development Goals for the period up to 2030 and in Goal No. 3, the task 3.1. is a reduction in maternal death by one third by 2030 from the level of 2015 [6]. The problem of reducing maternal mortality dictates the need to find new methods for analyzing maternal mortality, solving organizational, diagnostic and treatment, tactical errors of obstetric care. In 2004, WHO developed



a tool called "Beyond the numbers" [3], which provides approaches for analyzing cases of maternal death, and also offers a study of cases resulting from severe obstetric complications (Near miss maternal morbidity). MNM - short "near miss"). A critical case in obstetric practice - "near miss" is a woman who was close to death, but survived a complication during pregnancy, childbirth, or for 42 days after birth [2, 3, 7]. "Near miss" occurs more often than maternal deaths, critical case analysis is used to assess the quality of obstetric care in the hospital, there is an opportunity to listen to a woman's opinion about what happened and what kind of help was provided, the study of critical cases causes less fear among employees than case analysis with a lethal outcome [2, 7, 13].

**Objective of the study:** - improvement of medical care to reduce preventable severe maternal morbidity and mortality based on the study of "near miss"

**Material and methods of research:** Cases of "near miss" were identified on the basis of the following definitions developed by us and included in the national standard of our country for the study of critical cases in obstetric practice - "near miss" [14].

**Near "Near miss - Uterine rupture"** - each patient with a uterine rupture.

**Near "Near miss - Bleeding"** - any bleeding with a volume of lost blood of more than 1.0 liters + one or more of the following actions or clinical symptoms:

Red blood cell transfusion more than 500 ml

Transfusion of fresh frozen plasma more than 1000 ml

Hysterectomy

Laparotomy, ligation of vessels or the imposition of compression seams

Relaparotomy

Breath over 28 per min. or pulmonary edema or SPO<sub>2</sub> ≤90% for more than 60 minutes

Artificial lung ventilation not associated with anesthesia-

Reduced diuresis less than 20 ml / hour or increased creatinine or urea

Acute renal failure

**Near "Near miss - Severe pre-eclampsia / eclampsia"** - any patient with a Systolic blood pressure ≥160 mm Hg. or Diastolic blood pressure ≥110 mm Hg. + one or more clinical symptoms:

Convulsions (eclampsia)

Coma

Increased bilirubin or enzymes in the blood

Increased creatinine or blood urea

HELLP syndrome

Coagulopathy (thrombocytopenia less than 100,000, bedside test over 10 min.)

Reduction of diuresis less than 30 ml \ hour in 4 hours or 400 ml in 24 hours, not responding to the administration of solutions and diuretics

Pulmonary edema

Respiratory rate over 30 per minute

Mechanical ventilation not related to anesthesia

Acute fatty hepatitis pregnant

Acute renal or hepatic impairment

“**Near miss Sepsis**” - hyperthermia for more than 2 days + one or more of the following actions or clinical symptoms:

Hysterectomy

Relaparotomy

Scraping the uterus

Use of vasoactive drugs for more than 4 hours

Creatinine and / or urea increase

Enhance bilirubin and / or enzymes

Respiratory rate over 30 per minute or SPO<sub>2</sub> ≤90% up to 60 minutes

Pulmonary edema

Mechanical ventilation not related to anesthesia

Use 2 or more antibiotics for 5 or more days

Diuresis reduction less than 30 ml / hour in 4 hours or 400 ml in 24 hours,

not responding to the administration of solutions and diuretics

“**Near miss - "Pneumonia"**” - cases of pneumonia with one or more signs:

Respiratory rate over 30 per minute

SPO<sub>2</sub> ≤90% up to 60 minutes

Pulmonary edema

Mechanical ventilation not related to anesthesia

Increased creatinine

Increased bilirubin or enzymes

Loss of consciousness

Use of vasoactive drugs for more than 4 hours

Cardiopulmonary resuscitation

Acute cyanosis

Severe acidosis (PH <7.1)

Shock

Diuresis reduction less than 30 ml / hour in 4 hours or 400 ml in 24 hours,

not responding to the administration of solutions and diuretics

“**Near miss**” - “**Diseases of the heart and blood vessels**” - diseases of the heart or blood vessels with one or more signs:

Respiratory rate over 30 per minute

SPO<sub>2</sub> ≤90% up to 60 minutes

Pulmonary edema

Mechanical ventilation not related to anesthesia

Loss of consciousness

Use of vasoactive drugs for more than 4 hours

Cardiopulmonary resuscitation

Heart fibrillation

Tachycardia over 130 per minute

Acute cyanosis

Severe acidosis (PH <7.1)

Diuresis reduction less than 30 ml / hour in 4 hours or 400 ml in 24 hours,

not responding to the administration of solutions and diuretics

Shock

The analysis of near miss was carried out in accordance with the Order of the Ministry of Health, since 2007, in the Republican Perinatal Center an analysis of

the cases of "near miss" has been carried out. The analysis was carried out according to the practical guidelines of WHO on the analysis of "near miss" and national standards [13, 14].

Results. In 2015-2017, in the ROC, a total of 17,480 deliveries occurred, of which premature births amounted to 2,551 cases (14.6%). During these 3 years of obstetric hemorrhage, 825 cases were registered, of which prenatal bleeding (premature detachment of the normally situated placenta and placenta prevailing) amounted to 497 cases (60%), postpartum hemorrhages - 328 (40%) cases. Preeclampsia was detected in 1,210 women in total, of them severe preeclampsia was found in 1036 (86%) women, in 174 - mild preeclampsia (14%), which is attributed to the regionalization of perinatal care and referral to the ROC of pregnant women with severe complications. Eclampsia was recorded in 29 women. In 2015-2017, the ROC gave birth to 409 women with heart defects, 688 women with chronic hypertension, 1774 women with kidney diseases, 291 women with thrombocytopenia, 668 women with ARI and community-acquired pneumonia, 561 women with liver diseases, 627 women with heart rhythm disorders or myocarditis. The share of cesarean section in 31 years was 31.6%.

For 2015-2017, "near miss" cases occurred in 424 women, of which: 212 women with bleeding, 165 women with pre-eclampsia, 23 women with heart defects, 53 women with sepsis, 24 women with community-acquired pneumonia.

The frequency of "near miss" in the number of births in the ROC for 3 years was 24.2 per 1000 births. Maternal mortality for 2015-2017 in the ROC occurred in 12 women, the causes of maternal mortality were: 6 - community-acquired pneumonia, 2 - congenital heart disease (1 - primary pulmonary hypertension Aertz disease, 1 - CHD, thrombosis of prosthetic mitral valves of the heart), at 2 - TELA, at 2 - OZHGB. Thus, in the RPC, the ratio of critical cases to maternal mortality was 35.3: 1, which is a good indicator, for example, in India this indicator is 6: 1, in London 118: 1, in France - 19: 1, in Scotland 24: 1 [1].

In just 3 years, 46 "near miss" sessions were held: -22 bleeding, preeclampsia / eclampsia - 12, sepsis-10, uterine rupture -2.

Below is an example of the analysis of "near miss" in the RPC.

Pregnant woman A.Sh.born in 1984, entered on May 27. At admission diagnosis: Pregnancy IV, 41 week 3 days, childbirth is coming III. Considering the tendency to re-pregnancy, labor induction with prostaglandin E2 has begun. The deliveries proceeded smoothly, the contractions were of good intensity, the partograph was in labor, 1-2 periods of labor passed without complications, on May 8, at 19.30 hours, a full-term baby was born, weighing 3870, 54 cm tall, Apgar score of 7-8 points. The third stage of labor was carried out actively, after 8 minutes, along with the separation and discharge of the placenta, bleeding began. Started conservative measures to stop bleeding: uterine massage, uterotonics, bladder catheterization, prostaglandins, aortic compression, bimanual compression of the uterus, manual examination of the uterus, crystalloid infusion, balloon uterus tamponade. Despite the conduct of conservative measures, the bleeding continues, it was decided to hold a surgical hemostasis, a laparotomy was performed. During laparotomy, organ-preserving methods to stop the bleeding were performed: ligation of the uterine arterial vessels, compression stitches on the uterus, then total hysterectomy was performed. Total blood loss was 3550 ml., Which is 4-degree

blood loss. Blood loss is replaced by crystalloids, fresh frozen plasma and red blood cell mass. In the postpartum period, there were no complications, was discharged home for 11 days with the child.

**Elements of medical care implemented at the proper level:**

At admission, the patient's condition is assessed correctly. The patient was examined in full. Exposed correct diagnosis. Labor induction for reasonable indications. Conservative measures are implemented in full. Blood components for transfusion are ordered immediately with the onset of bleeding. By the time of laparotomy and surgical hemostasis, blood transfusion and plasma transfusion have begun. The operation total hysterectomy was carried out according to reasonable indications. Blood loss assessed correctly, replenished in full, in a timely manner.

**Factors contributing to the process of providing medical care**

Adequate organization of emergency obstetric care in an emergency. A multidisciplinary team was in place, as part of the duty team was an obstetrician-gynecologist with a hysterectomy. Experienced surgeons were called from home. Erythrocyte mass and fresh frozen plasma were delivered in a timely manner.

**Elements of medical care that are not properly implemented**

Long conservative therapy, delayed surgical hemostasis. A massive blood loss before surgery laparotomy (2300 ml), which led to coagulopathy. The use of several organ-preserving methods to stop bleeding in surgical hemostasis (ligation of vessels, imposition of compression stitches according to Choi, V-Lynch) for massive blood loss and the onset of coagulopathy. Late call experienced doctors from home.

**Factors that hindered the process of rendering medical care** - the lack of clear algorithms for the time of onset of surgical hemostasis, the lack of clear indications and contraindications in the protocol to organ-preserving methods to stop bleeding (compression stitches on the uterus, metroplasty, ligation of the uterine arteries, ligation of the internal iliac arteries) the lack of clear indications for hysterectomy for bleeding, the lack of a protocol for notifying the administration and calling an experienced doctor from home.

**The proposed actions to improve the subsequent delivery of medical aid:**

Develop a protocol to notify the administration of the perinatal center and call additional experienced personnel from home in critical situations. Develop an algorithm for postpartum hemorrhage with a clear indication of the indications for laparotomy and hysterectomy, indications and contraindications for organ-preserving methods to stop the bleeding. With continued postpartum hemorrhage with a volume of 1500, start laparotomy and surgical hemostasis. If the bleeding does not stop when using a balloon uterus tamponade, start a laparotomy and surgical hemostasis.

Based on the analysis of 46 cases of "near miss" in the Republican Perinatal Center for 2015-2017. The following recommendations were made:

Provide duty personnel with a walkie-talkie for timely notification of the brigade.

Add to the bleeding protocol: for women at risk of bleeding, order and prepare blood components in advance.

When collecting anamnesis, pay special attention to risk factors for bleeding.

When replenishing total circulating blood, strictly follow the replenishment standard, taking into account the degree of blood loss.

Re-work the protocol on induction of labor, indications and contraindications for the use of prostaglandins.

In the protocol for bleeding add that women with a central placenta previa should be delivered in a planned manner, for a period of 37 weeks, in the daytime

Develop a protocol for uterine balloon tamponade, train physicians and add this technique to the bleeding protocol.

Women with premature rupture of amniotic fluid should be examined in mirrors and taken only to obstetric wards.

Hang the phone numbers of blood transfusion stations in a prominent place in the blood bank, in the emergency room and delivery room

Repeat the standard for the replacement of total circulating blood in the form of situational tasks.

Reception and delivery of obstetric emergency sets from hand to hand on duty.

When identifying and developing obstetric hemorrhages, report back and show the responsible duty doctor (at night) or head of the department (during the day), and when deciding on a laparotomy, report back to the deputy director or director of the Republican Perinatal Center.

Childbirth stimulation carried out strictly according to the linear method of titration, in the postpartum period, be sure to inspect the cervix in the mirrors.

Conduct classes with nurses to measure the volume of blood loss.

To conduct classes with doctors on the technique of dressing 3 pairs of vessels, the imposition of compression stitches on the uterus, amputation and hysterectomy.

If the bleeding does not stop when using a balloon uterus tamponade, start a laparotomy and surgical hemostasis.

Repeat the protocol on antenatal bleeding and on management of women with central placenta previa.

Develop an algorithm for postpartum hemorrhage with a clear indication of the indications for laparotomy and hysterectomy, indications and contraindications for organ-preserving methods to stop the bleeding.

In case of multiple uterine myoma, plan a lower-midline incision in advance; decide on the volume of the operation with the head of the department or the duty doctor in charge.

Work with staff on labor induction and stimulation protocols.

Develop a protocol for organ-preserving operations in placenta previa and placenta ingrowth.

Develop a protocol to notify the administration of the perinatal center and call additional experienced personnel from home in critical situations.

With continued postpartum hemorrhage with a volume of 1500, start laparotomy and surgical hemostasis.

Conduct classes on models to impose a vacuum extractor and obstetric forceps.

Further, recommendations on the organization of assistance were

introduced.

Layouts are organized for emergency care in all obstetric wards, in the packs there are all consumables and drugs for emergency care for bleeding, preeclampsia / eclampsia, sepsis, and shock conditions. According to the list of midwives, these funds are passed from hand to hand, ensuring the availability of all drugs and supplies.

A shock chamber was organized in the emergency room, where there is an artificial pulmonary venitis unit, Ambu bag, bed, CTG apparatus, cesarean section and delivery, styling for emergency help in critical conditions.

Alarms are organized for timely notification of personnel in emergency situations (panic buttons)

Additional midwife staff were organized in the delivery room of the 2nd obstetric department

Audit teams were organized to verify the implementation of protocols and standards for preeclampsia, bleeding, preterm labor, prenatal amniotic fluid, cesarean section, partograph, hand washing, etc.

Repeatedly conducted an interactive training staff to assist with preeclampsia, bleeding on the plaster casts using situational tasks.

Conducted master classes in skills training (bimanual ligation of the uterus, ligation of the main vessels of the uterus, the imposition of compression stitches for B-Lynch, Hymen, Cho, receiving at the pelvic previa, the imposition of obstetric forceps, vacuum extraction)

Protocols and standards for bleeding, pre-eclampsia, placenta previa, prenatal rupture of amniotic fluid, sepsis were updated, new standards for placenta ingrowth, fetal extraction vacuum, organ-preserving operations for bleeding, for hemorrhagic shock replacement were developed.

A system of "feedback" has been established by questioning women in childbirth about their satisfaction with the quality of care.

The introduction of near miss analysis in the perinatal center strengthened the multidisciplinary team, increased the role of midwives, as they began to actively participate in the discussion, case analysis and the development and implementation of recommendations. Improved counseling for women and their family members during childbirth and the postpartum period.

**Findings.** The implementation of near miss analysis contributes to the timely and adequate delivery of emergency obstetric care, strengthens the multidisciplinary team, enhances the role of midwives, helps reduce maternal mortality and morbidity, defines obstetrics for developing new protocols and standards. All of this generally contributes to improving the quality of perinatal care, improving birth outcomes for mothers and newborns, as well as increasing the satisfaction of patients and their families from the medical care they received in maternity hospitals.

#### REFERENCES:

1. AnjuTaly, Shashi Gupta Jain. Maternal intensive care and "Near miss" mortality in obstetrics. J. Obstet Ginecollnd Vol 54, No. 5, September/October, Pg 478-482.

2. Bacci A, Lewis G, Baltag V, Betrán AP. The introduction of confidential enquiries into maternal deaths and near-miss case reviews in the WHO European Region. *Reprod Health Matters*. 2007 Nov;15(30):145-52.
3. Beyond the numbers. Reviewing maternal deaths and complications to make pregnancy safer- available at [http:// www.who.int/ maternal \\_child\\_adolescent/ documents /9241591838/ en/](http://www.who.int/maternal_child_adolescent/documents/9241591838/en/), accessed on 14 July 2014.
4. Evaluating the quality of care for severe pregnancy complications. The WHO near-miss approach for maternal health. Geneva: World Health Organization; 2011 ([http://www.who.int /reproductivehealth/ publications/ monitoring/ 9789241502221/en/](http://www.who.int/reproductivehealth/publications/monitoring/9789241502221/en/), accessed 8 February 2016).
5. Global, regional, and national levels and trends in maternal mortality between 1990 and 2015, with scenario-based projections to 2030: a systematic analysis by the UN Maternal Mortality Estimation Inter-Agency Group. Alkema L, Chou D, Hogan D, Zhang S, Moller AB, Gemmill A, et al. *Lancet*. 2016; 387 (10017): 462-74
6. Global Strategy for Women's, Children's and Adolescents' Health, 2016-2030. New York: United Nations; 2015.
7. Making pregnancy safer in Uzbekistan. Maternal mortality and morbidity audit activities report 2002–2008. Copenhagen: World Health Organization Regional Office for Europe; ([http://www.euro. who.int/ \\_\\_data/assets/pdf\\_file/ 0004/ 98797/ MPS\\_UZB.pdf](http://www.euro.who.int/__data/assets/pdf_file/0004/98797/MPS_UZB.pdf), accessed 8 February 2016).
8. Maternal near-miss. A valuable concept for improving safe motherhood in low income countries. Briefing paper 7, May 2010. Available at [http://r4d.dfid. gov.uk/PDF/Outputs/Maternal\\_RPC/nearmiss.pdf](http://r4d.dfid.gov.uk/PDF/Outputs/Maternal_RPC/nearmiss.pdf) (accessed August 17, 2015).
9. Pandey M, Mantel GD, Moodley J. Audit of severe acute morbidity in hypertensive pregnancies in a developing country. *J ObstetGynaecol* 2004; 24:387-91.
10. Pattinson RC, Buchmann E, Mantel G, Schoon M, Rees H. Can enquiries into severe acute maternal morbidity act as a surrogate maternal death enquiries? *Br J ObstetGynaecol* 2003; 110:889-93.
11. Ronsman C, Fillipi V. Reviewing severe maternal morbidity: learning from survivors from life threatening complications: reviewing deaths and complications to make pregnancy safer. Geneva: World Health Organization; 2004.p.103-24.
12. Say L, Pattinson RC, Gulmezoglu AM. WHO systematic review of maternal morbidity and mortality: the prevalence of severe acute maternal mortality (near-miss). *Reprod Health* 2004; 1:3.
13. "Conducting a maternal near-miss case review cycle at hospital level Guidance manual with practical tools" WHO, 2016 г. P. 95. [http://www.euro.who.int/ \\_\\_data/assets/pdf\\_file/0004/324391/NMCR-manual- ru.pdf?ua=1](http://www.euro.who.int/__data/assets/pdf_file/0004/324391/NMCR-manual-ru.pdf?ua=1)
14. National standard "Implementation of the audit of critical situations in obstetric practice and confidential research of cases of maternal death in obstetric facilities of the Republic of Uzbekistan", 2015, Tashkent, 119s.

**Асадов Нодир Зокирович, Валикулова Ф. Ж., Хакимова Н. К.  
Ташкентский Педиатрический Медицинский Институт  
(Ташкент, Узбекистан)**

## **АСПЕКТЫ ХРОНИЧЕСКОЙ СЕРДЕЧНОЙ НЕДОСТАТОЧНОСТИ**

*В статье включены данные литературного анализа по аспектам нарушения функции сердечнососудистой системы, которые имеют важное значение у медиков особенно у терапевтов.*

**Ключевые слова:** *недостаточность, аспекты, смерть, осложнения.*

Хроническая сердечная недостаточность (ХСН) является одним из тяжелых клинических синдромов, будучи исходом большинства сердечнососудистых заболеваний, определяющим их течение и прогноз. Формулировка, данная в Европейских рекомендациях по диагностике и лечению ХСН, определяет СН, как «патофизиологический синдром, при котором в результате того или иного заболевания сердечнососудистой системы происходит снижение насосной функции, что приводит к дисбалансу между гемодинамической потребностью организма и возможностями сердца».

Статистика показала, что ХСН страдает почти 1,5-2% всего населения земного шара. По данным эпидемиологических исследований, распространенность ХСН в США и странах Западной Европы составляет от 1,9% до 2,5% и данный показатель неуклонно растет. Еще выше распространенность ХСН в России - 8,9%. Этот показатель увеличивается с возрастом: среди популяции старше 65 лет она может достигать 6-17%.

С социальной точки зрения ХСН является весьма серьезной проблемой. Ее значимость определяется тем фактом, что всего за 1 год в стационарах США происходит до 900 000 госпитализаций больных с диагнозом ХСН, а за 2 месяца после выписки 30% пациентов вновь оказываются на больничной койке. Прямые затраты на лечение ХСН в одних только США превышают \$ 10 млрд. в год, а по некоторым данным достигают до \$ 38 млрд. Затраты развитых стран, связанные с ХСН, составляют 2-3% всего бюджета здравоохранения; расходы на лечение больных ХСН превышают затраты на лечение инфаркта миокарда и всех онкологических заболеваний вместе взятых.

Опираясь на результаты многоцентровых клинических исследований CONSENSUS, SAVE, V-HeVT, SOLVD, можно сказать, что среди всех этиологических факторов, приводящих к ХСН, ишемическая болезнь сердца занимает первое место, которая регистрируется у 40-61% больных. Последние исследования, проведенные в США, показали, что наиболее частой причиной ХСН является также артериальная гипертензия в сочетании с ИБС или без нее. Euro Heart Survey Study, проведенное в 2001 году, проанализировало долю этиологических факторов ХСН: наиболее частой причиной развития данного состояния в Европе является ИБС – 60%, клапанные пороки сердца – 14%, дилатационная кардиомиопатия (ДКМП) – 11%, артериальная гипертензия – 4% случаев.

В последнее десятилетие особое внимание специалистов привлекает



проблема системных проявлений ХСН, которые обуславливают тяжесть состояния и являются предикторами неблагоприятного прогноза. К числу данных нарушений относятся нарушение функции печени, почек, гормонального статуса, активация иммунных и воспалительных агентов, развитие сердечной кахексии и анемии.

За долгое время были разработаны несколько основных моделей патогенеза ХСН: кардиальная, кардиоренальная, кардиоциркуляторная, нейрогуморальная, миокардиальная; также существует и современная модель.

Дальнейший анализ литературы показал, что согласно первым концептуальным моделям патогенеза, таким как кардиальная (1950-е) и кардиоренальная (1960-е), основная роль в формировании ХСН принадлежала снижению сократительной способности сердца (систолическая дисфункция), а также задержке электролитов и воды в организме. Широкое применение этой концепции повлекло за собой активное использование в клинической практике сердечных гликозидов, а затем и диуретиков для лечения застойного синдрома.

А также в литературе отмечено, что в середине 70-х гг. прошлого века наиболее популярной была кардиоциркуляторная модель. Известно, что при возникновении дисфункции миокарда развиваются компенсаторные сдвиги гемодинамики, которые можно разделить на гетерометрические (увеличение преднагрузки, гипертрофия миокарда) и гомеометрические (повышение частоты сердечных сокращений, увеличение общего периферического сопротивления). Эти изменения гемодинамики, изначально направленные на повышение ударного объема и/или поддержание артериального давления при уменьшении сердечного выброса за счет механизмов Франка-Старлинга (увеличение силы и скорости сокращения при увеличении длины волокна), Боудича (увеличение силы и скорости сокращения с ростом частоты ритма сердца), Анрепа (возрастание силы сокращения сердца при увеличении преднагрузки), со временем начинают играть негативную роль (увеличение потребности миокарда в кислороде, дилатация полостей сердца с развитием относительной недостаточности клапанов и т.д.), обуславливая прогрессирование декомпенсации сердечной деятельности. С гемодинамической точки зрения сочетание снижения насосной функции миокарда и нарушений периферического кровообращения, ассоциированных с изменением пред- и постнагрузочных характеристик, является непосредственной причиной манифестации ХСН. Согласно этой теории в практику лечения ХСН были введены препараты, влияющие как на центральную, так и на периферическую гемодинамику, такие как сердечные гликозиды, симпатомиметики, ингибиторы фосфодиэстеразы и периферические вазодилататоры. Однако многочисленные клинические исследования привели к разочарованию в инотропных стимуляторах и неоднозначной оценке эффективности и безопасности вазодилататоров при дисфункции левого желудочка. Стало очевидным, что прогрессирование ХСН не столь тесно связано с состоянием насосной функции сердца, как полагали ранее.

А также авторами отмечен тот факт, что в 1980-90 гг. была создана

нейрогуморальная теория патогенеза ХСН. Согласно этой теории сердечная недостаточность является результатом негативного влияния на органы-мишени длительной нейрогуморальной гиперактивации на циркуляционном и, что более важно, тканевом уровне.

По высказыванию Ольбинской Л.И. (2001) пусковым моментом в механизме нейрогуморальной активации является снижение сердечного выброса при дисфункции левого желудочка, что приводит к снижению артериального давления. Низкое артериальное давление ведет к возбуждению барорецепторов (артериальные рецепторы высокого давления и кардиопульмональные рецепторы низкого давления). В результате этого увеличивается поток импульсов в центральную нервную систему, что проявляется повышением активности симпатoadреналовой (САС) и ренин-ангиотензин-альдостероновой систем (РААС) с приростом сердечного выброса (положительное инотропное действие катехоламинов) и улучшением кровоснабжения жизненно важных органов и скелетной мускулатуры (эффект вазоконстрикции). Подобная нейрогуморальная активация необходима в острых ситуациях, требующих повышения сердечного выброса и адекватной перфузии жизненно важных органов.

Однако при ХСН в условиях длительной гиперактивации нейрогуморальной системы происходит ряд процессов, нивелирующих положительные моменты активации данной системы, и сердце в значительной мере теряет способность активно реагировать на эндо- и экзогенные катехоламины. Повышение активности САС и РААС способствует повышению активности других нейрогормонов и медиаторов (АДГ, ФНО- $\alpha$ , цитокинов, эндотелинов и др.), что приводит к задержке соли и воды, к вазоконстрикции. В свою очередь, вазоконстрикция почечных сосудов еще больше увеличивает задержку соли и жидкости, что ведет к развитию отеочного синдрома. В результате длительной периферической вазоконстрикции и гиперволемии увеличивается пред- и постнагрузка на сердце, что способствует прогрессированию ХСН.

Анализ литературы также показал, что в настоящее время большое значение отводится роли предсердного и мозгового натрийуретического факторов (ПНУФ и МНУФ) в патогенезе ХСН. Главным стимулом к выделению ПНУФ и МНУФ является растяжение предсердий и повышение трансмурального предсердного давления.

Специалистами установлено, что основными эффектами натрийуретических пептидов являются: повышение уровня клубочковой фильтрации через увеличение в них гидростатического давления, уменьшение реабсорбции натрия и воды в проксимальном и дистальном отделах собирательных трубочек петли Генле, увеличение кровотока в мозговом веществе почек, что особенно важно при ХСН, уменьшение выработки ренина юктагломерулярными клетками, вазодилатация, блокада высвобождения ренина и вазопрессина, а также А-II-стимулированной секреции альдостерона. Учитывая известные эффекты системы ПНУФ, можно предположить ключевое значение этих пептидов в сохранении компенсированного состояния больных с начальными признаками ХСН.

У больных ХСН отмечается нарушение функции эндотелия сосудов.

Повышенный уровень эндотелина плазмы коррелирует со степенью тяжести клинических проявлений сердечной недостаточности. Существует 2 типа эндотелинов, обладающих диаметрально противоположным действием на тонус сосудов: эндотелин А и эндотелин В, соответственно вазоконстриктор и вазодилататор. Благодаря эффекту вазоконстрикции эндотелин А способен увеличивать пред- и постнагрузку, способствуя прогрессированию сердечной недостаточности. Кроме того, эндотелины могут влиять на рост клеток, способствуя ремоделированию полости левого желудочка, и запускать программу гибели клеток.

В настоящее время нейрогуморальная модель достаточно широко признана и подтверждена результатами многочисленных исследований, в которых продемонстрировано увеличение выживаемости больных с ХСН в результате нейрогуморальной разгрузки сердца с помощью ингибиторов ангиотензин превращающего фермента (ИАПФ). Успехи в применении ИАПФ способствовали появлению новых лекарственных средств: блокаторов рецепторов к ангиотензину-II 1-го субтипа (лозартан, кандесартан, вальсартан) и антагонистов рецепторов к альдостерону (альдактон, эплеренон).

Также, авторами было установлено, что несовершенство гемодинамических и нейрогуморальных механизмов компенсации нарушенной функции приводит к состоянию «кардиомиопатии потребления», которое характеризуется гипоксией гипертрофированных и электрически нестабильных кардиомиоцитов, перегруженных кальцием. При этом активно сокращающихся мышечных клеток остается все меньше (отчасти за счет гибернации, отчасти из-за апоптоза или некроза), и ХСН прогрессирует. Оказалось, что инотропная стимуляция сердца способна в таких условиях окончательно подорвать контрактильный резерв миокарда, и, наоборот, препараты с отрицательным инотропным эффектом способны защитить миокард. Таким образом, в конце XX в. было идеологически обосновано применение при ХСН блокаторов  $\beta$ -адренергических рецепторов, и в настоящее время доказана эффективность и безопасность бисопролола, метопролола сукцината, карведилола и небиволола (у больных старше 70 лет)

Таким образом, в конце литературного анализа можно отметить о ценности изучения этой проблемы в медицине.

### **СПИСОК ИСПОЛЬЗОВАННЫХ ИСТОЧНИКОВ:**

1. Тепляков А. Т. Хроническая сердечная недостаточность: новые аспекты патогенеза, диагностики и вторичная профилактика. Коронарная и сердечная недостаточность: коллективная монография, посвященная 25-летию НИИ кардиологии Томского научного центра СО РАМН / Под общ.ред. Р. С. Карпова. Томск: STT, 2005. Гл. 4. С. 218-268.
2. Тепляков А. Т., Калюжин В. В., Степачева Т. А. и др. Диастолическая сердечная недостаточность: современные представления о патогенезе, клиника, диагностика и лечение. Томск: Изд-во Том.ун-та, 2001. 60 с.

3. Шарафитдинходжаева Г. Н. Автореферат «Внекардиальные подходы к повышению эффективности лечения больных тяжелыми стадиями недостаточности кровообращения». – 2007. С.:15-16.
4. Шевченко Ю. Л., Бобров Л. Л., Обрезан А. Г. Диастолическая функция левого желудочка. М: ГЭОТАР-МЕД 2002;240.
5. Wang J., Kurrelmeyer K. M., Torre-Amione G., Nagueh S. F. Systolic and diastolic dyssynchrony in patients with diastolic heart failure and the effect of medical therapy. J. Am. Coll. Cardiol. 2007. V. 49. P. 88-96.
6. Zile M. R., LeWinter M.M. Left ventricular end-diastolic volume is normal in patients with heart failure and a normal ejection fraction: a renewed consensus in diastolic heart failure. J. Am. Coll. Cardiol. 2007. V. 49. P. 982-985.

**Асадов Нодир Зокирович, Усмонова Г. Ж., Намозбаева М. И.  
Ташкентский Педиатрический Медицинский Институт  
(Ташкент, Узбекистан)**

## **К ВОПРОСУ ХРОНИЧЕСКИХ ЗАБОЛЕВАНИЙ ПОЧЕК**

*В статье включены данные литературного анализа по аспектам нарушения функции почек, которые имеют важное значение у медиков особенно у терапевтов.*

**Ключевые слова:** *патологии, организм, внутренние органы, аспекты.*

Во всем мире наблюдается увеличение количества больных с хронической почечной патологией. Это обусловлено фактическим ростом первичной заболеваемости хроническими болезнями почек (ХБП), и увеличением числа пациентов с повреждениями почек сосудистой природы, увеличением продолжительности жизни больных, страдающих хронической почечной недостаточностью.

Хронические болезни почек – это неуклонно прогрессирующие заболевания, приводящие к постепенному угасанию их функций. Наиболее частыми причинами ХБП являются гломерулонефрит, пиелонефрит, другие интерстициальные нефриты и диабетическая нефропатия.

Хроническая почечная недостаточность (ХПН) - симптомокомплекс, характеризующийся снижением экскреторной и инкреторной функции почек, что приводит к нарушению гомеостаза внутренней среды организма и, как следствие, изменению внутренних органов.

Клиническая картина уремии определяется интоксикацией, связанной с накоплением азотистых шлаков и других веществ, со средней молекулярной массой (чаще это осколки различных гормонов и других метаболитов), которые у здорового человека выводятся через почки.

Основная причина ХПН - уменьшение числа функционирующих клубочков, что является результатом их склероза и гиалиноза.

Как отмечают авторы литературных источников, что ХПН встречается достаточно часто в различных регионах мира. В среднем, это осложнение выявляется у 100-150 человек на 1 млн. населения. Если же обратиться к числу больных, взятых на учёт с повышением уровня креатинина сыворотки, то эта цифра повысится почти в 3 раза. Резко отличаются в различных регионах мира и причины, и возрастной состав.

Как показывают данные статистики, что в Российской Федерации ХПН выявляется с частотой 100-120 на 1 млн. населения, а в США – до 180-200 на 1 млн населения. Большинство авторов отмечают преобладание этого заболевания у мужчин в возрасте 20-45 лет. Число больных, уже умерших от ХПН в возрасте до 60 лет, за последнее десятилетие (по сравнению с 80-ми годами) возросло в 1,5 раза, а также в Австралии и Новой Зеландии ХПН встречается у 55 человек на 1 млн. населения. Во Франции распространённость ХПН составляет 100 человек на 1 млн. жителей (+ 8% в год). Отмечается рост случаев почечной недостаточности в Англии.

Клиницистами отмечено, что наиболее частыми причинами ХПН

являются гломерулонефрит, пиелонефрит, другие интерстициальные нефриты и диабетическая нефропатия, которая в некоторых странах, в частности США, выходит на одно из первых мест среди причин терминальной ХПН, требующей лечения гемодиализами. Вместе с тем в настоящее время все чаще приходится сталкиваться с ХПН, возникающей у больных подагрой, ревматоидным артритом, нефропатиями при системной красной волчанке и системных васкулитах, ятрогенными нефропатиями и т. д. В старческом возрасте ХПН чаще является исходом генерализованного атеросклероза, гипертонической болезни (ангиогенный нефросклероз), диабета, подагры, урологических (гипертрофия простаты, опухоли, конкременты) и онкологических заболеваний. Появление почечной недостаточности у лиц с поликистозом связано с присоединением воспалительного процесса (пиелонефрита). Велик процент больных с лекарственной нефропатией, которая проявляется интерстициальным нефритом.

Зарубежными авторами отмечен тот факт, что в странах Африки среди главных причин ХБП фигурируют малярийная, шистосомная нефропатия и ВИЧ - нефропатия. Наблюдается рост диабетической нефропатии. Установлено, что диабетическая нефропатия поражает 4-8% пациентов, обращающихся в клинику по поводу диабета. В то же время, достоверно возросло число лиц с токсической нефропатией (лекарственная, сурrogаты алкоголя и т.д.).

Развитие и прогрессирование любой формы ХПН связывают со снижением числа функционирующих клубочков, то есть склерозированием большинства из них. Первые клинические признаки почечной недостаточности развиваются при гибели не менее 90% клубочков. Оставшиеся функционируют с повышенной нагрузкой. Поэтому развиваются процессы гипертрофии сохранившихся нефронов с развитием процессов гиперфльтрации. Так как в крови повышается содержание осмотических активных веществ, прежде всего, натрия и мочевины, которые подвергаются активной ультрафльтрации в сохранившихся нефронах, то это ведёт к удалению вместе с ними жидкости, то есть развивается так называемый осмотический диурез, поэтому количество удаляемой жидкости из организма длительное время сохраняется на должном уровне. И только в финальном периоде уремии может отмечаться анурия.

На иммунные механизмы в развитии и прогрессировании хронического гломерулонефрита указывают многие авторы.

Работая с моделью ХБП, А.М. Есаян и И.Г. Каюков показали большой «вклад» высокого уровня мочевины в процессы функциональной перестройки работы нефронов, так как это приводит к резкому повышению осмолярности на уровне мозгового слоя. Всё это, в конечном счёте, способствует прогрессированию гиалиноза клубочков.

Авторами также отмечено, что исследование биоптатов почек больных гломерулонефритом с начальными элементами почечной недостаточности позволило установить лимфоидную инфильтрацию вокруг канальцев, которые являются наиболее активными метаболическими элементами нефрона. На стадии выраженной дистрофии эпителия канальцев отмечается достоверное уменьшение содержания зрелых иммунокомпетентных Т-лимфоцитов с

маркерами T и T<sub>12</sub>, а также тенденция к снижению хелперов/индукторов T<sub>4</sub>. Одновременно отмечается нарастание содержания розеткообразующих клеток T<sub>ц</sub> ипредшественников T<sub>6</sub>, которые могут участвовать в процессах регенерации эпителия. Приведённые данные позволяют объяснить иммунный механизм прогрессирования гломерулонефрита, что в результате заканчивается ХПН.

Можно утверждать на основе литературных данных, что в развитии ХПН имеет значение как поражение клубочков (их склерозирование), так и поражение канальцев и интерстиция.

Ведущая роль в прогрессировании почечной недостаточности отводится нарушению канальцево - клубочковых взаимоотношений.

Дебатируя вопрос о ХПН, необходимо подчеркнуть, что процесс развивается постепенно: от скрытой функциональной до выраженной уремии. Это связано с последовательным выключением активно функционирующих нефронов.

Анализ литературы показал, что понятие «Хроническая почечная недостаточность» подразумевало, что вначале в течение многих пациента у пациента было хроническое почечное заболевание, а потом развивалась хроническая почечная недостаточность. Причём, начальные стадии ХПН чаще всего (в силу их бессимптомности) пропускались, пока не наступала терминальная стадия, когда уже требовался гемодиализ или трансплантация почки.

А также авторами отмечено, что диагноз «Хроническая болезнь почек» (даже при отсутствии снижения СКФ) подразумевает неизбежное дальнейшее прогрессирование процесса и призван привлечь внимание врача. Именно потенциальная возможность утраты функции почек является важнейшим моментом в понимании термина «хроническая болезнь почек».

Таким образом, концепция ХБП расширяет старое понятие «хроническая почечная недостаточность» за счёт оценки начальных стадий заболеваний почек, что позволяет раньше начать превентивные мероприятия и затормозить ухудшение почечных функций.

«Хроническая болезнь почек» (как следует из названия) может быть и обобщающим термином и самостоятельным диагнозом. Несмотря на многообразие этиологических факторов, большинство хронических заболеваний почек имеют единый механизм прогрессирования, а морфологические изменения в почках при почечной недостаточности однотипны и сводятся к преобладанию фибропластических процессов с замещением функционирующих нефронов соединительной тканью и сморщиванию почек.

Наличие единого комплекса характерных симптомов и патофизиологических нарушений, связанных общей причиной (гибель нефронов) даёт формальные основания обозначить ХБП не только как синдром, осложняющий течение того или иного заболевания почек, но и как самостоятельную нозологическую форму (по аналогии с современным взглядами на хроническую сердечную недостаточность).

Таким образом подводя итог литературного анализа можно отметить, что для стабилизации и снижения количества больных, нуждающихся в

заместительных методах лечения, важно раннее выявление начальных стадий ХБП и назначение нефропротективной терапии, но проведение последней может быть более эффективным только при наличии достоверных методов диагностики и информации об особенностях прогрессировать при различных заболеваниях.

#### **СПИСОК ИСПОЛЬЗОВАННЫХ ИСТОЧНИКОВ:**

1. Циммерман Я. С. Хронические гастродуоденальные эрозии: клиничко - патогенетическая характеристика, классификация, дифференцированное лечение / Я. С. Циммерман, В. Е. Ведерников // Клиническая медицина. - 2001. - №1. - С. 30-36.
2. Чупрасов В. Б. Программный гемодиализ / В. Б. Чупрасов. - СПб.: Фолиант, 2001.-253 с.
- a. Шулуток Б. И. Стандарты диагностики и лечения внутренних болезней / Б.И. Шулуток, С. В. Макаренко. - СПб.: Элби-СПб, 2003. 728 с.
3. Kamiya T., Hirako M., Misu N. et al. Impaired gastric motility and its relationship to gastrointestinal symptoms in patients with chronic renal failure // J. of Gastroenterol. – 2005. – Vol. 40, № 12. – P. 1116-1122.
4. Kasacka I. The dynamics of morphological changes in the pyloric endocrine cells of rats with uremia /1. Kasacka, A. Azzadin, H. Malla // Folia Histochem. Cytobiol. - 2002. - Vol. 40, № 2. - P. 177178.
5. Wang Y. L. Noninvasive stool antigen assay can effectively screen *Helicobacter pylori* Infection and assess success of eradication therapy in hemodialysis patients // Am. J. Kidney Dis. - 2001. - Vol. 38, 1. - P. 98103.
6. Wizla-Derambure N.[et al.] Familial and community environmental risk factors for *Helicobacter pylori* infection in children and adolescents // J. Pediatr. Gastroenterol. Nutr. - 2001. - Vol. 33, № 1. - P. 58-63.
7. Weil J. [et al.]Peptic ulcer bleeding: accessory risk factors with non-steroidal anti-inflammatory drugs //Gut. - 2000. - Vol. 46, № 1.-P. 27-31.



## **SECTION: PEDAGOGY**

**Muzaffarova X. N., Umarova N.  
(Jizzax, O'zbekiston)**

### **INTELLEKTIDA NUQSONI BO'LGAN MAKTABGACHA YOSHDA BOLALARNING RIVOJLANISH XUSUSIYATLARI**

Ma'lumki aqli zaif bolaning rivojlanish qonuniyatlari normal bolaning rivojlanish qonuniyatlaridek kechadi. (G.Ya.Troshin.. L.S.Vigotskiy). Shuning uchun aqli zaif bolalarga ham, umum qabul qilingan yosh davrlarga bo'lish taalluqlidir. Bunda aqli zaif bolalarning hayot davrlari ham shartli rivishda go'daklik, ilk yo shva maktabgacha tarbiya va maktab yosh davrlariga ajratiladi.

Go'daklik davri (2 oylikdan 1 yoshgacha). Aqli zaif bolaning rivojlanishi uning birinchi yashash davridanoq, normal bolalar rivojlanishidan farq qiladi. Ko'pchilik oligofren bolalarda bo'ynini tutish, o'tirish, turish, yurish kabi holatlari rivojlanishi kechikib qoladi.

Aqli zaif bolalarning tevarak – atrofga bo'lgan qiziqishining pastligi, befarqligi kuzatiladi. Normal bola bir oylikka to'lgach katta yoshdagi kishining yuziga, rangdor va yaltiroq narsalarga uzoq vaqt tikilib tura oladi.

Aqli zaif bolalarning nutqi normal rivojlanib bormaydi. Boaning tili chiqishiga yaqinlashib qolishi shunda namoyon bo'ladi. Bola tez-tez, xar xil bo'g'inlarni talaffuz qila boshlaydi. Ularni anchagacha hadeb takrorlaydi.

Aqli zaif bolalarda bu jarayonlar kechikib rivojlanadi. Aqli zaif bolalarda artikulyatsiya apparat va fonematik eshituvni rivojlanmaganligi bola nutqini rivojlanishini kechikishiga sabab bo'ladi. Aqli zaif bolalarda harakat qilish passiv bo'lib, ular normal tengdoshlariga nisbatan kech emaklaydilar. Yuradilar. Aqli zaif bolalarning harakatini passivligi ularni jismoniy rivojlanishiga salbiy ta'sir ko'rsatadi.

Ilk yoshdagi bolalar (1 yoshdan 3 yoshgacha). Normal bolalar 2 yoshda yurib ketadilar. Ba'zi aqli zaif bola bu yoshda yurib ketishlari mumkin. Lekin ko'pchilik aqli zaif bolalarda yurish harakatlari juda kechikib rivojlanadi.

Ba'zi bolalarda 3 yoshning oxirlariga kelib yurish holatlari kuzatiladi. Aqli zaif bolalarning harakati normal bolalar harakatidan farq qiladi. Ularda bo'sh, beo'xshov qadam tashlash, sekin harakatlarni kuzatish mumkin.

Yurishni o'rganish bolani umumiy psixik rivojlanishiga kata ta'sir ko'rsatadi. Yurishni egallagandan so'ng, yangi rivojlanish bosqichi – tevarak atrofda predmetlar dunyosini o'zlashtirish bosqichi boshlanadi.

Kattalardan mustaqil bo'lib, bola shu vaqtgacha unga tanish bo'lmagan predmetlarni o'rganadi. U Amaliy ravishda fazodagi yo'nalish va masofani o'zlashtiradi. Ko'pgina predmetlarning xususiyatlari bilan tanishadi. Buning natijasida predmetli harakatlarning shiddatli rivojlanishi kuzatiladi.

Bolaning predmet bilan xar qanday harakati predmetli harakatga kirmaydi. Predmetli harakat deb predmet o'zining funktsional vazifasiga muvofiq foydalanishiga aytiladi. Masalan, agarda bola qoshiqni qo'lga olib u bilan stolni taqillatsa – bu predmetli harakat emas, balki manipulyatsiyadir, chunki qoshiqning

vazifasi boshqa: agarda bola qoshiqdan ovqat yeyish uchun foydalansa – bu predmetli harakatdir.

Noadekvat harakatlar deb shunday harakatlarga aytiladiki, bunda predmetdan foydalanishda predmetlar dunyosidagi predmetning roli bilan undan foydalanish mantig'iga qarshi harakat qilinadi.

Masalan, qo'g'irchoq bilan stolni taqillatish, katta mashinani kichik garajga kirgizishga harakat qilish. Bunda bilish – mo'ljalash faoliyati bo'lmaydi va bunday harakatlar bolaning rivojlanishiga yordam bermaydi. Noadekvat harakatlarning mavjudligi – aqli zaif bolaning xarakterli xususiyatidir.

Ilk yoshdagi aqli zaif bolalarda nutqning shakllanishi uchun zarur bo'lgan dastlabki zaminlar: predmetlar bilan harakat qilish, kattalar bilan hissiy muloqat, artikulyatsiya apparatining va fonematik eshitishning tayyorligi bo'lmaydi. Ko'pchilik ilk yoshdagi aqli zaif bolalarning faol nutqida birinchi so'zlar 2 yoshdan so'ng paydo bo'ladi. Jumlar esa 3 yoshgacha paydo bo'lmaydi.

Natijada ilk yoshdagi aqli zaif bolalarda nutq aloqa vositasi va bolaga ijtimoiy tajribani berish vositasi bo'lib xizmat qila olmaydi. Shuningdek nutq faoliyatni boshqarish funktsiyasini ham bag'riga olmaydi.

Shuni e'tiborga olish lozimki, aqli zaif bolalardagi ba'zi nuqsonlar predmetlar bilan harakat qilishni o'zlashtirishdagi orqada qolish nutqning o'z vaqtida rivojlanmay qolganligi va nuqsonlari bilish jarayondagi orqada qolishlar ikkilamchi xarakterga ega bo'ladi. Aqli zaif bolalarning hayotini to'g'ri tashkil etish, maxsus ta'limni erta boshlashda ushbu nuqsonlarni oldini olish va korreksiyalash mumkin.

Bunda bolalarni ba'zi bir uy-ro'zg'or buyumlari va o'yinchoqlardan foydalana bilishga o'rgatish, bularning ko'rish, eshitish va sezish idroklarini o'stirishni davom ettirish, buyumlar va ularning sifati haqida boshlang'ich tasavvurlarni tarkib toptirish, taqlid qilish qobiliyatini o'stirish; tevarak atrofdagilarning nutqini tushunishni takomillashtirib borish, xatti – harakatning qaror topgan qoidalariga rioya qilishga o'rgatish zarur.

Tevarak atrofdagilarning nutqini darov tushunish qobiliyati aqli zaif bolalarda sekin o'sib boradi. Normal bola 2 yoshda qisqa – qisqa jumlar bilan turli gap bo'laklarini ishlatib, so'zlay boshlaydilar. Ayrim aqli zaif bolalarda esa 2 yoshda xali nutq shakllanmagan bo'ladi.

Maktabgacha yoshdagi bolalarning rivojlanishi. Bu bizga ma'lum bo'lgan ilk yoshdagi rivojlanishining davomidir. Maktabgacha yoshdagi normal bolalarning psixik rivojlanishida katta o'zgarishlar bo'ladi. Ularda idrok tafakkur rivojlanib boradi. Aqli zaif bolalarda esa bu psixik jarayonlarning hammasi kechikib rivojlanadi. Ayrim aqli zaif bolalarda bu psixik jarayonlarning rivojlanishi juda sekin sur'atda o'tadi.

Aqli zaif bolalarda o'yin faoliyati o'ziga xos xususiyatlarga egadir. Aqli zaif bolalarda o'yin faoliyatini rivojlanmaganligini sababi intellektni buzilganligidir.

4-5 yoshli normal bolalar tevarak atrofdagi voqelikka nisbatan faol harakatda bo'ladilar. Syujetli roli o'yinlar mazmuni murakkablashib boradi. Bu yoshdagi aqli zaif bolalar esa endigina o'yinchoqlar bilan munosabatda bo'la boshlaydilar.

Aqli zaif bolalarning nutqi xam o'zining normal tengdoshlaridan farq qiladi. Ularni birinchi so'zlari 3 yoshda. Jumlar esa maktabgacha yoshning oxirlariga borib shakllanadi. Ular nutqining fonetik va grammatik tomonida ko'p kamchiliklar kuzatiladi. Lug'at boyligi kambag'al, passiv nutqi faol nutqiga nisbatan ustun bo'ladi.

Xotira turg'un buzilgan bo'ladi. Aqli zaif bolalarning diqqati tarqoq bir maqsadga qaratilgan bo'lmaydi.

Aqliy rivojlanishdan orqada qolgan bolalarda xar xil faoliyat ularini shakllantirish — maxsus maktabgacha ta'lim muassasalari va oila sharoitida tuzatish va ta'lim berish ishlarini olib borishdir. Zero, bu faoliyat turlari, to'g'riroh'i, ularni o'zlashtirish darajasini bolaning psixik rivojlanishida, ijtimoiy tajribalarni qo' allashida muhim ahamiyatga ega. Turli faoliyat turlari (maktab yoshigacha bo'lgan davrda bo'lar — o'yinlar, rasm chizish, loyixalash, oddiy ishlardan iborat) shakllanishi bilan bola «insoniylashadi». SHu sababli, bolalikning ta'sirlanadigan davrlarida bola rivojlanishidagi ehtiyojlari va imkoniyatlarini hisobga olib ta'lim berish tarkibini iloji boricha muvofiqdashtirish kerak. Masalan, kichik maktab yoshigacha bo'lgan davrda aqliy rivojlanishdan orqada dolgan bolalarga o'ynash o'rgatila boshlansa, ularning psixik va shaxsiy rivojlanishi yaxshi tomonga ancha o'zgaradi. Biroq bu ishlar katta maktab yoshigacha bo'lgan davrda boshlansa, u bunday samara bermasligi mumkin.

**Muzaffarova X. N., Bekpo'latova Z.**  
**(Jizzax, O'zbekiston)**

## **MAKTABGACHA TA'LIM MUASSASALARIDA MEDIATA'LIMNI JORIY ETISH**

Hozirgi kunda jamiyat hayotining deyarli barcha sohalarni, shu jumladan ta'limni rivojlanishini "media" (ya'ni: televideniya, radio, kinematograf, ommaviy nashrlar, komp'yuter axborot tizimlari) siz tasavvur qilish qiyin. Axborot asrida fan-texnika taraqqiyoti naqadar yuksak bosqichga chiqmoqda. Mamlakatimizda zamon talabiga mos yuksak intellektual salihiyatli yangicha dunyoqarashga va mustaqil fikrlaydigan bolalarni kichik yoshdan boshlab tarbiyalash uchun katta imkoniyatlar mavjud. Bu borada axborot-kommunikatsiya texnologiyalari vositalari hosil bo'lgan – mediadan ta'lim jarayonida foydalanish keng yo'lga qo'yilmoqda. Mediata'lim interfaol, bolaga individual ta'sir etadigan usul sifatida ta'lim jarayoniga jadal sur'atlar bilan kirib kelmoqda. Mediata'lim bolani mustaqil fikr yuritishga, ijodkorlik faoliyatlarini rivojlantirishga, axborot olish, uni qayta ishlash, umumlashtirish, xulosa chiqarishga o'rgatadi.

O'quv xonalariga matbuot, televidenie, radio, kino, video va internet olib kirmokda. Bularning barchasi Mediata'lim nomi bilan ta'lim jarayonini tashkil etishga yordam bermoqda. Mediata'limning asosiy mazmuni mediamadaniyat (kino san'ati, badiiy televidenie va badiiy media) tilini, uning tarixini bilish, tushunishdir.

Uning pedagogik strategiyasi mediamatnlarni badiiy tahlil qila olish, uni talqin qilish asosida baho berishdan iboratdir. Xulosa o'rnida shuni aytish kerakki, media qanday shakllanadi, u haqiqatni ifodalaydimi, kimning manfaatini ko'zlaydi, uning mazmuni nimalardan iborat va bolalar uni qanday qabul qiladilar - bu savollar hozirgacha turli munozaralarni tug'dirmoqda.

Lekin shuni yodda tutish kerakki, media ta'limning markazida bola shaxsi turadi, uning qiziqish, xohish, istaklarini hisobga olish, olingan axborot asosida tanqidiy fikrlashga o'rgatish kerak. Turli davlatlar olimlarining fikrlariga ko'ra, Mediata'lim tarbiyaviy, ta'limiy ahamiyatga ega bo'lib, bolalarni o'quv-bilish jarayonida kreativ fikrlashga o'rgatadi.

Media ta'limning eng muhim vazifalaridan biri yosh avlodni tobora jadallashib borayotgan axborot oqimida, har xil axborotni olish, tushunib yetish, uning inson psixikasiga ta'sirini bilish va undan to'g'ri, maqsadli foydalanishga o'rgatishdan iborat.

Mediata'lim olingan axborotni integratsiya qilish, shu asosida shaxsiy fikrni bildirish va qayta olishga chorlaydi. O'z fikrini erkin bildirish, shaxsiy rivojlanish, turli axborot xurujlariga qarshi fikr bildirish orqali o'quvchining ijtimoiy faolligi oshadi, media axborotdan faol va to'g'ri foydalanish madaniyati shakllanadi. SHU orqali berilayotgan axborot haqida fikr yurita boshlaydi.

SHuning uchun ham media mashg'ulotlar:

- «Badiiy-imitatsiyali» - kichik senariylar, mediamatnlar tuzish, uni interfaol usulda namoyish etish;

- Teatrlashgan vaziyat hosil qilish (mediamatn asosida ayrim epizodlarni sahnalashtirish, mediamatn jarayonini namoyish etish);

• Tasviriy-imitatsiya tayyorlash (afishalar yaratish, fotoko'rgazma, ma'lum mavzudagi asarlar rasmlarini namoyish etish) kabilarni tushunish, qo'llay olish ko'nikmasini hosil qiladi.

Yuqoridagi didaktik materiallarni tayyorlash, namoyish etish, tahlil asosida xulosa qilish, emotsional qabul qilish orqali nafis san'atni tushunishga olib keladi. Bu holat bolaning umumintellektual rivojlanishida, bilim olishi, tarbiya topishida muhim omil bo'lib xizmat qiladi.

Media mashg'ulotlar berilayotgan axborotni qabul qilish, o'zlashtirish jarayonida ikkita yangi komponent ishtirokini ta'minlaydi.

1. Media mashg'ulotlarda kompyuterlar universal holda qo'llanishi bilan xarakterlanadi.

2. An'anaviy texnologiyalar vositalari yoniga dasturli vositalar to'ldiruvchi bo'lib kiradi. Dasturiy ta'minot ayrim mavzularni o'qitish va o'zlashtirish uchun Mediata'lim qulay muhit yaratadi. Unda ta'lim mazmuni aniq, ravon shakllantirilgan bo'ladi, chizmalar, rasmlar, jadvallar, videofragmentlar, ovoqli, animatsion ta'minot kreativ bilan namoyish etiladi.

Media mashg'ulotlarning afzal jihati shundaki, ta'lim jarayonida bolalarning mustaqil ijod qila olish qobiliyatlarini rivojlantiradi, SHu munosabat bilan mediamashg'ulotlar mazmunini belgilash, tashkil etishda faqatgina o'quv fani mazmuni nuqtai nazaridan yondashmasdan, balki uning ta'limiy, tarbiyaviy, rivojlantiruvchi tomonlarini ham hisobga olish kerak bo'ladi. Mediamashg'ulot axborotdan foydalanish madaniyatini shakllantirish, ya'ni kerakli axborotni olish, uni yangi texnik vositalar yordamida qayta ishlash, amaliyotda qo'llash ko'nikmalarini rivojlantirishga qaratilishi talab etiladi.

Mediamashg'ulotlar kompyuterlashtirilgan o'quv xonalarida, multimedia proyektor yordamida o'tkaziladi. Bu mashg'ulotni tashkil etishning o'ziga yarasha sanitariya-gigiena me'yorlari. bolalarning uzluksiz ishlash me'yorlari mavjud:

Tarbiyalanuvchilar bilan ishlashni quyidagicha tashkil etish mumkin:

- videofragmentlarni frontal ko'rish;
- topshiriq, mashqlarni individual bajarish;
- umumiy o'quv loyihalari, modeli tajriba-sinovni amalga oshirishda kichik guruhlarda ishlash;
- media mashg'ulotlarni tashkil etishda ham o'quv jarayonining hamma komponentlari o'z aksini topishi va kompyuterdagi va kompyutersiz faoliyat almashib turishi mumkin;
- faollashtirish (o'quv materialini takrorlash, materialni birdaniga o'zlashtirish, kompyuterda yoki kompyutersiz);
- bilim, ko'nikma, malakalarni shakllantirish, o'quv axboroti blokining mohiyatini bilib, tushunib olish va uni mustahkamlash (kompyuterda yoki uning ishtirokisiz);
- o'quv materiallarini amalda qo'llay olishini nazorat qilish (kompyuter va kompyutersiz).

Kompyuterlashgan o'quv xonalarida o'quv faoliyatining samarali kechishi uchun u yerda qo'shimcha joylashtirilgan o'quv stollaridan foydalanish maqsadga muvofiq. Bu holat sanitariya me'yorlariga rioya etish, bolaning o'quv faoliyatini boshqa joyda tashkil etish imkoniyatini yaratadi. Bunday almashinuvlar bolani

charchashdan saqlaydi. Agar tarbiyachi ko'rgazmali tasvirlardangina foydalansa, ularni kompyuter ekranida namoyish etish bilan cheklanadi.

Maktabgacha ta'lim o'quv tarbiya faoliyatini tashkil qilish vosita va usullarini, o'quv tarbiya jarayonida kelib chiqadigan muammolar va uni yechishni to'g'ri hal qila bilish, innovatsion texnologiya usullaridan foydalanish, qiyinchiliklarni to'g'ri yechimini topishga yo'naltiradi.

Maktabgacha ta'lim-tarbiya masalalari eng muhim asosiy pedagogik munosabatlar sabablarini aniqlaydi, uni pedagogik jarayonda o'rganadi.

Ta'lim-tarbiya masalalari, har bir millatning milliy merosiga, umumbashariy qadriyatlariga bog'langan holda maktabgacha yoshdan boshlab o'zligini anglash, erkin fikrlash, g'urur tuyg'ularini shakllantirishga qaratiladi.

**Гараева Светлана Сабировна**  
(Алматы, Қазақстан)

## **ЕКІНШІ ШЕТ ТІЛІН ОҚЫТУ ЕРЕКШЕЛІГІ**

**Abstract.** *This article is dedicated to teaching the second foreign language at a non-linguistic university. The object of the study is the educational process at a linguistic university. The subject under study is teaching the second foreign language as a part of linguistic training of linguist students. The author looks through the role of teaching the second foreign language to students nowadays and the most topical methodological and organizational aspects of this process*

**Key words:** *market economy, motivation, implicit approach, status, teaching the second foreign language, language education, university.*

Қазіргі уақытта сауда халықаралық сипатқа ие болады. Нарықтық экономика дәуірінде бәсекеге түсу үшін елдер экспортқа баса назар аударуға мәжбүр. Саясат тек дипломатиялық корпуспен шектелмейді. Басқа елдердің өкілдерімен сөйлесу үшін ана тілі әлем тілдерінің біріне жатса да, шет тілдерін білу қажет. Шет тілдерін білу тек басшылық лауазымдарын атқаратын адамдарға ғана емес, сондай-ақ шетелге шығатын жоғары білікті қызметкерлерге де, шетелге қоңырау шалу үшін хатшы-референтке, туристік компания менеджеріне де қажет. Көптілді қоғамда шет тілдері адам үшін жеке алғанда, өндіріс пен маркетингтің барған сайын халықаралық сипаты бар экономика үшін қажет. Әрине, шет тілдері арқылы дамып келе жатқан әлемдік мәселелерді шешу мүмкін емес, бірақ шет тілдерін білмей, оларды шешу мүмкін емес. Екінші шетел тілін меңгеру өз ерекшеліктеріне ие. Екінші шетел тілін тіпті аз уақытта үйрете алатын кез-келген оқытушы тіл үйренушілерге алғашқы шет тілін меңгерткен кезде көптеген қиындықтар тудыратын лингвистикалық құбылыстарды біледі. Оқу үдерісін жеделдетудің керемет мүмкіндіктері мен білімнің қарқындылығы мен табыстылығы студенттердің жоғары мотивациясына байланысты. Мотивация беретін тұлға-ол әрине оқытушы.

Экономиканың жаһандануы, телекоммуникациялық технологиялардың дамуы мен еңбек нарығындағы бәсекелестікті ескере отырып, жыл сайын қатаңырақ болып келеді. Тілдік университеттерде студенттерге шет тілдерін оқыту мәселелері барған сайын өзекті болып келеді.

Дегенмен, бүгінгі күні жоғары оқу орындарында ағылшын тілі басымдылыққа ие екені ол біріншіден заман талабы екенін бәріміз білеміз.. Бұған екі себеп бар:

1) Ағылшын тілі ХХІ ғасырдың басында мәдениетаралық қарым-қатынастың жетекші құралы болып табылады.

2) Отандық әдістемеде ағылшын тілінен басқа шет тілдерін оқыту мәселелері толығымен қамтылмаған.

Ең алдымен, олардың белсенді масс-медиа зерттеулері КСРО ыдырағаннан кейін ғана жүре бастаған. Еліміздің тарихының жаңа кезеңі ағылшын тілін негізгі халықаралық тіл ретінде түпкілікті дамытуға сәйкес келді.

Шын мәнісінде, тұлғаның екінші шет тілін дамытуы оны оқушыларға

үйрету кезінде ескерілуі керек және ол бірқатар ерекшеліктерге ие.

1) Екінші шетел тілін оқитын адамның жаңа тіл меңгеру тәжірибесі бар. Бұл оған жаңа нәрсе емес.

2) Еуропалық тілдерде грамматикамен жұмыс істеудің көптеген жалпы тамырлары мен ұқсас қағидалары бар екенін ескере отырып, алғашқы шет тілінде кездесетін ұқсастықты ескере отырып, екінші шет тілін тез меңгеруге әбден болады. Бұл тілді меңгеруге жұмсалған уақытты едәуір қысқартады және екінші тіл үйрену тиімділігін арттырады.

3) Бірінші шет тілін ойдағыдай меңгергеннен кейін, адам оны пайдаланудың практикалық пайдасын сезінеді, бұл екінші тілді білуге ынталандырады.

Лингвистикалық білім беретін ЖОО-да студенттерге талап бірінші шет тілі талабымен бірдей болса, тілдік емес оқу орындарда студенттеріне екінші шет тілін меңгеруі салыстырмалы түрде өте төмен деңгейде болатынын байқап жүрміз. Дегенмен бұл мәселе оқытушының біліктілігіне байланысты дер едім.

Осыдан ондаған жыл бұрын Қазақстанда жаппай ағылшын тіліне көп көңіл бөлініп, неміс тілі бір көлеңкеде қалғандай күй кешті. Неміс тілінен дәріс беретін оқытушылардың көпшілігі екінші жоғары білім алып, ағылшын тілін меңгеруге көшкенін талай байқадық. Дегенмен қазір отанымызда Германиямен білім саласы бойынша жақсы қарым-қатынас орнағандықтан, неміс тілін меңгеруге ниет білдірген жастар мен бизнес тұлғалар саны күн санап өсуде. Бұл тіл мамандары үшін жақсы серпіліс деуге болады.

Өзім жұмыс жасайтын жоғары оқу орнында екінші тіл ретінде неміс тілін таңдаған студенттермен тек қана оқу үрдісінде емес, сондай ақ сабақтан тыс уақытта студенттердің неміс тілінде коммуникациялық қабілеттерін арттыру мақсатында Гёте клубына апарып әр жұма күні жастар Германияның Гёте-Институтында неміс тілінде тіл тасымалдаушылармен қатысымға түсе алады. Гёте клубында сөйлесу практикасы мен еркін сөйлеуге ерекше назар аударылады. Қатысушылар Германияда, қазіргі заманғы музыка мен фильмдерде, сондай-ақ денсаулық және экология секілді әлеуметтік тақырыптар бойынша қызығушылық тудыратын тақырыптарды талқылайды. Гёте клубы неміс тілінің кез-келген білім деңгейін құптайтын түрлі топтардан тұрады.

Германиядағы жоғары сапалы білім Қазақстанда және бүкіл әлемде табысты мансаптың негізі болып табылады. «Неміс Университетіне апарар көпір» бағдарламасы студент жастарға қосымша дайындық курстары бірден неміс мектебіне емтихансыз түсуге мүмкіндік береді. Екінші тіл үйреніп жатқан жастарды қаламыздағы осындай орындарға апарып, сол тілге деген қызығушылықтарын оятуға болады.

Жоғары оқу орындарының оқытушылары жыл сайын Алматы қаласындағы Гёте-институтта неміс пәнінен дәріс беретін оқытушылардың өз біліктіліктерін жетілдіруге мүмкіндік береді. 2018 жылға арналған неміс тілі білімі мен біліктілікті арттыру курстарының стипендияларына Алматыдағы Гёте атындағы институт биылғы жылы да мемлекеттік мектептер мен колледждерде және жоғары оқу орындарында жұмыс істейтін неміс тілі мұғалімдеріне 2019 жылға арналған неміс тілі білімі мен біліктілікті арттыру



курстарының стипендияларына байқау жариялап отыр. Бұл да мемлекетімізде неміс тіліне деген құрмет десек болады.

Студенттердің оқып жатқан пән бойынша фондық білімдерін көтеру де студенттің тілге деген қызығушылығын қалыптастырады. Қазіргі таңда Республикалық Неміс Драма театры (DTA) түрлі тәжірибелердің арқасында неміс халқының мәдени мұрасын сақтауды көздейтін орын. Жыл сайын театр репертуары жаңартылып, оған өзге елдердің сазгерлері мен режиссерлері тартылады. Театр қойылымдары орыс және неміс тілдерінде жүргізілуі студенттер үшін өте ыңғайлы. Неміс тілін меңгермеген көрермендерге неміс тілінен орыс тіліне тікелей синхронды аударма ұсынылады. Бұл да бір жақсы нәрсе. Сонымен қатар жазғы демалыс уақытында студенттерді Германияға саяхаттауға апару да оқытушылар тарапынан қарастырылған.

### **ҚОЛДАНЫЛҒАН ӘДЕБИЕТТЕР ТІЗІМІ:**

1. Алешинская Е. В., Гриценко Е. С. Английский язык как средство конструирования глобальной и локальной идентичности в российской популярной музыке // Вестник Нижегородского университета им. Н.И. Лобачевского. - 2014. - № 6(1).- с. 349–353.
2. Гусев Д. А. Логическая культура в преподавательской деятельности // Преподаватель XXI век. - 2005. - №1.- с. 15-21.
3. <https://www.goethe.de/ins/kz/ru/index.html>

**Садвакасова Н. А., Рахимбекова Ш. М.,  
Конради К. В., Саятулекова Д. Р., Дарымбекова Т. Д.  
Карагандинский государственный университет им. Е.А. Букетова  
(Караганда, Казахстан)**

## **ПРОЯВЛЕНИЕ АГРЕССИВНОСТИ У ДЕТЕЙ ДОШКОЛЬНОГО ВОЗРАСТА С ОСОБЫМИ ОБРАЗОВАТЕЛЬНЫМИ ПОТРЕБНОСТЯМИ**

В настоящее время агрессивность, как проявление эмоций, представляет собой свойство личности, выражающееся в готовности к агрессии. По мнению Э. Фром существует два типа агрессии – «доброкачественная» и «злокачественная». Доброкачественная агрессия проявляет себя в момент опасности, то есть носит защитный характер. Второй тип агрессии выглядит иначе, он характеризуется жёсткостью, деструктивностью; может проявиться спонтанно и чаще связан со структурой личности [1].

Согласно наблюдениям, на сегодняшний день отмечаются проявления агрессивности преимущественно у детей начальной школы. Если раньше начальные проявления агрессии были у детей подросткового возраста, то сейчас агрессивность значительно помолодела. Зачатки агрессии в поведении детей наблюдаются уже в период дошкольного возраста. Но она имеет место быть не только у здоровых детей, также она характерна проявлением на ранних этапах у детей и с нарушенным развитием.

Так, особые проявления агрессии отмечаются у детей имеющих церебральный паралич. Данной проблеме посвящено немалое количество работ отечественных специалистов, таких как Е. А. Мастюкова, Э.С. Калижнюк, И.И. Мамайчук и др. Для детей с церебральным параличом свойственны специфические отклонения в психике, механизм которых значительно сложен и определяется не только временем мозгового поражения, но и степенью локализации [2].

ДЦП характеризуется непрогрессирующим поражением мозга, которое обусловлено воздействием ряда неблагоприятных факторов в пренатальном, перинатальном и раннем постнатальном периодах, чаще сопровождается нарушениями в двигательном аппарате. Эти нарушения проявляются в неспособности ребёнком сохранять нормальную позу и выполнять произвольные движения.

По состоянию интеллекта дети с церебральным параличом представляют крайне разнородную группу: одни имеют нормальный и близкий к нормальному интеллект, у других наблюдается задержка психического развития, у части детей имеет место умственная отсталость. Дети без отклонений в психическом развитии встречаются относительно редко. Основным нарушением познавательной деятельности является задержка психического развития, связанная как с ранним органическим поражением мозга, так и с условиями жизни [3].

У детей с ДЦП отмечаются такие нарушения личностного развития, как страхи, связанные с передвижением и общением, пониженная мотивация, стремление к ограничению социальных контактов. Чаще причиной этих

нарушений является неправильное, иначе говоря, изнеживающее воспитание больного ребенка. Детям с ДЦП присуще отсутствие уверенности в себе и самостоятельности. У детей и подростков формируются иждивенческие установки, также неспособность и нежелание к самостоятельной практической деятельности. Трудности социальной адаптации выражаются в формировании таких черт личности, как робость, неумение отстаивать свои интересы, застенчивость. Всё это сочетается с обидчивостью, замкнутостью, повышенной чувствительностью и впечатлительностью.

На ряду со сниженным интеллектом особенностью развития личности характеризуются низким познавательным интересом и недостаточной критичностью. В таких случаях не так ярко проявляются состояния с чувством неполноценности, но отмечаются безразличие, слабость волевых усилий и мотивации.

При этом заболевании поражается еще незрелый мозг, вследствие чего это приводит к неравномерному развитию психики ребенка и является одним из важнейших условий нарушений познавательной деятельности и формирования личности. Двигательные и сенсорные нарушения с первых дней жизни ребенка создают неблагоприятные условия его развития. Вынужденное лежачее положение, ограниченность или невозможность произвольных движений, нарушения хватательной и манипулятивной функции рук, дефицит общения, госпитализм приводят к недостаточности и искажению процесса психического развития [4].

Согласно Э. С. Калижнюк, отмечается некоторая корреляция между характером неврологических расстройств и эмоциональными и характерологическими особенностями больных: дети со спастической диплегией склонны к страхам, робки, пассивны, с трудом устанавливают контакт с окружающими, глубоко переживают физический дефект; дети с гиперкинетической формой ДЦП более активны, эмоциональны, общительны, чаще недостаточно критичны к своему заболеванию, переоценивают свои возможности, чаще склонны к гневу и ярости.

На развитие и формирование личности ребенка, с одной стороны, существенное влияние оказывает его исключительное положение, связанное с ограничением движения и речи; с другой стороны - отношение семьи к болезни ребенка, окружающая его атмосфера. Поэтому всегда нужно помнить о том, что личностные особенности детей, страдающих ДЦП, - результат тесного взаимодействия этих двух факторов.

Агрессия у таких детей проявляется в виде демонстративного неповиновения взрослым, физической агрессии и вербальной агрессии. Чаще всего агрессивность направлена на членов семьи и на себя. Реже – на животных и на других людей, на вещи. Ребёнок становится непослушным и тяжело поддается воспитательным влияниям.

Ребёнок в момент агрессии не всегда способен осознать свои эмоции и понять причины своего поведения, он чаще руководствуется страхом. К примеру, боязнь остаться в одиночестве. Таким образом, проявляя агрессию, он пытается привлечь внимание родителей или воспитателя.

Наиболее часто встречающейся формой проявления агрессивности у детей с ДЦП с умеренной и тяжелой умственной отсталостью является

физическая – в виде толчков, частых драк, попыток укусить или ущипнуть. Те или иные формы агрессии характерны для большинства детей. Но у определенной категории детей агрессия как устойчивая форма поведения не только сохраняется, но и развивается, к подростковому возрасту трансформируясь в устойчивое качество личности.

Особенности развития личности и эмоционально-волевой сферы ребёнка с ДЦП во многом зависят не только от специфики заболевания, но в первую очередь от отношения к ребенку окружающих: родителей, педагогов и др. [5].

Следовательно, дети с ДЦП должны знать, что открытый, улыбчивый человек больше располагает к себе, чем человек угрюмый. Зная это, дети учатся быть приятными собеседниками. На новых людей и новые ситуации дети могут реагировать настороженно, ребенок комфортно чувствует себя обычно только с теми, к кому он привык, – с родителями, педагогами. И если приходится на какое-то время с ними расстаться и общаться с новыми людьми, ребенок тяжело переносит это. Нарушение привычных контактов может привести к срывам, агрессии или, наоборот, к замыканию в себе. Поэтому к таким ситуациям дети обязательно должны быть подготовлены заранее. Это позволит избежать стрессов, внесет в жизнь уравновешенность, гармонию. Необходимо учить детей не бояться новых людей, новых контактов.

#### **СПИСОК ИСПОЛЬЗОВАННЫХ ИСТОЧНИКОВ:**

1. Особенности психофизического развития учащихся специальных школ для детей с нарушениями опорно-двигательного аппарата. Под ред. Т. А. Власовой. – М.: Медкнига 1995.
2. Калижнюк Э. С. Психические нарушения при ДЦП.— К.: Высшая школа, 1997.
3. Шипицына Л. М., Мамайчук И. И. Психология детей с нарушениями опорно-двигательного аппарата.- М.: ВЛАДОС, 2004.
4. Савина М. В. Проблемы психического развития детей и подростков с детским церебральным параличом// Международный медицинский журнал. – 2010. – № 3. – С. 3-6,
5. Мамайчук И. И. Исследование личностных особенностей детей с детским церебральным параличом// Дефектология. – 1990. – №3.

**Темурова Гулчеҳра Худойқуловна**  
**(Жиззах, Ўзбекистон)**

## **ИМКОНЯТИ ЧЕКЛАНГАН БОЛАЛАРНИ СОҒЛОМЛАШТИРИШДА ЖИСМОНИЙ МАШҚЛАРНИНГ АҲАМИЯТИ**

Ҳозирги замонавий тиббиёт инсоннинг жисмоний меҳнатга бўлган эҳтиёжи сустлиги, кам ҳаракатлилик туфайли унинг жисмоний даражасининг кескин расайишига асаб тизими, ички аъзолар фаолияти бузилишини кўрсатмоқда. Инсоннинг узоқ йиллар ҳаёт кечиришида соғлом турмуш тарзи катта аҳамиятга эга. Бунга эришишда жисмоний ҳаракатнинг алоҳида ўрни бор. Қадимги файласуфлар “Кишини ҳуссизлантирувчи ва соғлиғига шикаст етказувчи нарса узоқ вақт жисмоний ҳаракат қилмаслиқдир”, деган фикрни бежиз билдирмаганлар. Жисмоний тарбия ва спорт билан шуғулланиш улғайиб келаётган авлоднинг ҳар томонлама баркамол бўлиб вояга етишишида ва шу қаторда, бўш вақтда унумли фойдаланиш имконини беради. Доимий равишда бажариладиган жисмоний ҳаракат киши соғлиғига ижобий таъсир этади. Чунончи, модда алмашуви яхшиланади, организм тўқималари озиқ моддаларни яхши ўзлаштиради, парчаланган моддалар организмни тезроқ тарқатиши кузатилади. Шунингдек, юрак чиниқади ва янада чидамли бўлади. Гимнастик машғулотлар орасида энг асосийси – эрталабки бадантарбия машғулотиدير. Машғулотнинг бу тури билан барча ёшдаги кишилар шуғулланишлари мумкин. Машғулотлар узлуксиз, доимий равишда бажарилгандагина ижобий натижа беради. Узоқ муддатли танаффус эса, олдинги машғулотлар таъсирининг пасайишига олиб келади. Демак, ўз организмни чиниқтириш, меҳнат унумдорлигини ошириш, соғлиқни мустаҳкамлаш асосида узоқ умр кўришни истаган ҳар бир киши доимо жисмоний ҳаракатларни ташкил этиб туриши, шу билан бирга, кундалик фаолиятини маълум тартиб асосида олиб бориши керак бўлади. Мактабгача таълим муассасалари, таянч ҳаракат системасида нуқсонли бўлган болалар учун компенсация муассасаси бўлиб ҳисобланади. Бундай гуруҳдаги болаларнинг жисмоний ва руҳий имкониятларини шакллантиришда қуйидаги мутахассислар иш олиб борадилар: тарбиячи, ўқитувчи-логопед, ўқитувчи-дефектолог, мусиқа раҳбари, жисмоний тарбия бўйича тарбиячи, сузиш бўйича инструктор, педагог-психолог, тиббий персонал. Имкониятлари чекланган болаларнинг социал интеграцияси ва даражасини кўтариш мақсадида мактаб дастурига махсус даволовчи-соғломлаштирувчи ва коррекцион ривожлантирувчи машқлар киритилиши керак (ритмика, даволовчи бадантарбия, логопед дарслари, психолог ёрдам). Даволовчи гимнастикани қўллаш, айниқса, мия фалажи бўлган болалар учун жуда муҳим. Уларда даволовчи гимнастикани қўллашнинг узвийлиги, мунтазамлиги ва давомийлигини назорат этиш зарур. Мия фалажи бор болаларда мушак кучини аста-секин кўпайиб боровчи интенсив машқларни бажариш воситасида ривожлантириш мумкин. Агар шундай машқлар бажариб турилмаса, потенциал ҳаракат имкониятлари амалга ошмай қолади. Мия фалажи бор болалар спорт ўйинларида қатнашганларида, уларнинг ҳаракат кучига мос ўйинларни қўллаш ёки умумий ўйин қоидалари ва уларни ўтказиш шартларини соддалаштириш

керак. Мия фалажи бор болаларга кўпроқ дам олиш имконини бериш керак. Машғулотлар тартиби муҳим бўлиб, мураккаблик даражасининг аста-секин ўсишини ўз ичига олган машқлар дастури хаста боланинг кучига мос келадиган ҳаракатларни танлаш имконини беради. Мактабнинг бошланғич синфларида, машғулот бажарилишининг биринчи поғонасида юриш, сакраш, улоқтириш, оёқларни уриш, коптукни қабул қилиш ва бошқалар назарда тутилади. Юқори синфларда спортнинг турли кўринишлари техникасини эгаллаш назарда тутилади: кўл тўпи, камондан ўқ ўзиш, бадминтон, сузиш, голф, шунингдек, эркин машқлар. Бу-кўп одамлар билан учрашиш, ижтимоий контактларни кенгайтириш ва мактабни битиргандан сўнг бўш вақтни фойдали ўтказиш имконини беради. Ҳаракатли ўйинлар кичик ёшдаги мактаб ўқувчиларининг жисмоний тарбиясида муҳим восита ҳисобланади. Бу ёшдаги болаларнинг ҳаётида ҳаракатли ўйинлар уларнинг жисмоний чиниқа боришига ва ақлий ривожланишига ижобий таъсир кўрсатади. Тажриба шуни кўрсатадики, образли (қаҳрамонлар қатнашган) ўйинлар 6-8 ёшли болаларнинг фикрлаш ҳамда атроф-муҳитни ҳис қилиш қобилиятларини ривожлантириб боради. Ўқувчилар ҳар хил образларга тақлид қилинган ўйинларни ўйнаш жараёнида уларда ўзларини бошқариш қобилияти, фаол ҳаракат қилиш малака ва кўникмалари шакллана боради. Ҳаракатли ўйинларни болаларнинг ёш хусусиятлари, жисмоний тайёргарлиги, физиологик хусусиятларини ҳисобга олган ҳолда ўтказиш жараёнида ўқитувчидан катта масъулият талаб этилади. Ўйин қондасини ва тартибини болаларга тўғри тушунтириб бориш, уларда ҳар бир ҳаракат ёки образ тўғрисида тўла тасаввур ҳосил қила олиш ўйиннинг уюшқоқлик билан ўтишини таъминлайди. Биринчи синф ўқувчилари билан ўзлари танлаган ўйинлар ўтказиш лозим. Бунда бир бола ўйин мазмунини, бошқаси ўйин қондасини тушунтиради. Зарурат туғилса, ўйин ўқитувчи томонидан қайта тушунтирилади. Бу жараёнда болалар ўз-ўзини бошқариш, ҳар хил мураккаб шароитлардан қутулиш йўлларини излаш ва фикрлаш, жавобгарлик ҳисларини тарбиялаш муҳим аҳамиятга эга. Қасалликни даволашда уқалаш ҳам ёрдам беради. Маълумки, у нафақат марказий асаб тизими, балки периферик нерв системасига ҳам таъсир ўтказиши. Уқалаш тинчлантиради, жуда кучли психик тарангликни енгиллаштиради. Уқалаш амали инсон чуқур апатия ҳолатида бўлганда ёки асаб тонуси пасайганда тетиклаштириши мумкин. Болалик, ўсмирлик давридан бошланган чиниқиш машғулотлари, айниқса, фойдалидир. Ҳар бир киши ўз организмни мустақкам режимга ўргатиши зарур. Бадантарбия, очиқ тоза ҳавода сайр қилиш, спорт ўйинлари каби чиниқтирувчи машғулотлар билан шуғулланиш - ўзоқ умр ва саломатликни таъминловчи омиллардир ҳисобланади. Шунингдек, жисмоний ҳаракатлар мажмуиға қунига 15-20 дақиқалик ерталабки бадантарбия машғулотлари, 40-60 дақиқадан иборат осҳиқ ҳавода пиёда юриш, тунги уйқу олдидан 20-30 дақиқа сайр этиш ва ҳоказолар киради. Бўлардан ташқари, бизнинг иссиқ иқлим шароитимизда ан'анавий усулларга қараганда ноан'анавий усуллар билан организмни чиниқтириш мақсадга мувофиқ. Турли хил оёқ ванналари, тўз ва тош ё'лакчаларида юриш. шунингдек, уйқудан олдин ва кейин очиқ ҳавода сайр қилиш сингари чиниқтириш усуллари организм имун тизимининг фаолиятини кучайтиради. Жисмоний фаолият билан шуғулланувчи кишининг юрак пулси тинч ҳолатда текшириб кўрилганда,

юракнинг жисмоний фаолият билан шуғулланмайдиганларникига нисбатан секин уриши аниқланган.

Жисмоний тарбия ва спорт билан шуғулланиш натижасида организмда яна қуйидаги ҳолатлар содир бўлади:

- нафас олиш тизимининг фаолияти яхшиланади;
- суяклар мустаҳкамланиб, мускуллар кучли бўлади. боғинларнинг ҳаракатчанлиги сезиларли даражада ортади;
- ошқозонда овқатнинг яхши ҳазм бўлиши ҳамда айириш органлари фаолиятининг яхшиланиши кўзатилади;
- асаб тизими мустаҳкамланади, марказий асаб тизимида бўладиган қўзғалиш ва тормозланиш ҳодисаларининг мувозанатини сақлашда муҳим ўрин тутди;
- юрак қон-томир тизимининг фаолияти фаоллашади;
- инсон психологиясига ижобий таъсир кўрсатади;
- қадди-қоматнинг тўғри шақлланишига ёрдам беради, сколиоз касаллигининг олдини олишга ёрдам беради.

Махсус тизилган дастурлар хаста боланинг кучига мос келадиган ҳаракатларни танлаш имконини беради. Мактабнинг бошланғич синфларида, машғулот бажарилишининг биринчи поғонасида юриш, сакраш, улоқтириш, оёқларни уриш, коптокни қабул қилиш ва бошқалар назарда тутилади. Юқори синфларда спортнинг турли кўринишлари техникасини эгаллаш назарда тутилади: қўл тўпи, камондан ўқ узиш, бадминтон, сузиш, голф, шунингдек, эркин машқлар. Бу кўп одамлар билан учрашиш, ижтимоий алоқаларни кенгайтириш ва мактабни битиргандан сўнг бўш вақтни фойдали ўтказиш имконини беради. Ҳаракатли ўйинлар кичик ёшдаги мактаб ўқувчиларининг жисмоний тарбиясида муҳим восита ҳисобланади. Бу ёшдаги болаларнинг ҳаётида ҳаракатли ўйинлар уларнинг жисмоний чиниқа боришига ва ақлий ривожланишига ижобий таъсир кўрсатади. Тажриба шуни кўрсатадики, образли (қахрамонлар қатнашган) ўйинлар 6-8 ёшли болаларнинг фикрлаш ҳамда атроф-муҳитни ҳис қилиш қобилиятларини ривожлантириб боради. Ўқувчилар ҳар хил образларга тақлид қилинган ўйинларни ўйнаш жараёнида уларда ўзларини бошқариш қобилияти, фаол ҳаракат қилиш малака ва кўникмалари шакллана боради. Ҳаракатли ўйинларни болаларнинг ёш хусусиятлари, жисмоний тайёргарлиги, физиологик хусусиятларини ҳисобга олган ҳолда ўтказиш жараёнида ўқитувчидан катта масъулият талаб этилади. Ўйин қондасини ва тартибини болаларга тўғри тушунтириб бориш, уларда ҳар бир ҳаракат ёки образ тўғрисида тўла тасаввур ҳосил қила олиш ўйиннинг уюшқоқлик билан ўтишини таъминлайди. Биринчи синф ўқувчилари билан ўзлари танлаган ўйинлар ўтказиш лозим. Бунда бир бола ўйин мазмунини, бошқаси ўйин қондасини тушунтиради. Зарурат туғилса, ўйин ўқитувчи томонидан қайта тушунтирилади. Бу жараёнда болалар ўз-ўзини бошқариш, ҳар хил мураккаб шароитлардан қутулиш йўллариини излаш ва фикрлаш, жавобгарлик ҳисларини тарбиялаш муҳим аҳамиятга эга. Касалликни даволашда уқалаш ҳам ёрдам беради. Маълумки, у нафақат марказий асаб тизими, балки периферик нерв системасига ҳам таъсир ўтказди. Уқалаш тинчлантиради, жуда кучли психик тарангликни енгиллаштиради. Уқалаш амали инсон чуқур апатия ҳолатида бўлганда ёки асаб тонуси пасайганда

тетиклаштириши мумкин. Болалик, ўсмирлик давридан бошланган чиниқиш машғулотлари, айниқса, фойдалидир. Ҳар бир киши ўз организмни мустақкам режимга ўргатиши зарур. Бадантарбия, очиқ тоза ҳавода сайр қилиш, спорт ўйинлари каби чиниқтирувчи машғулотлар билан шуғулланиш узоқ умр ва саломатликни таъминловчи омиллардар ҳисобланади. Шунингдек, жисмоний ҳаракатлар мажмуига кунига 15-20 дақиқалик эрталабки бадантарбия машғулотлари, 40-60 дақиқадан иборат очиқ ҳавода пиёда юриш, тунги уйку олдидан 20-30 дақиқа сайр етиш ва ҳоказолар киради. Булардан ташқари, бизнинг иссиқ клим шароитимизда анъанавий усулларга қараганда ноанъанавий усуллар билан организмни чиниқтириш мақсадга мувофиқ. Турли хил оёқ ванналари, туз ва тош йўлакчаларида юриш. шунингдек, уйқудан олдин ва кейин очиқ ҳавода сайр қилиш сингари чиниқтириш усуллари организм иммун тизимининг фаолиятини кучайтиради. Жисмоний фаолият билан шуғулланувчи кишининг юрак пулси тинч ҳолатда текшириб кўрилганда, юракнинг жисмоний фаолият билан шуғулланмайдиганларникига нисбатан секин уриши аниқланган. Жисмоний тарбия ва спорт билан шуғулланиш натижасида организмда яна қуйидаги ҳолатлар содир бўлади:

- нафас олиш тизимининг фаолияти яхшиланади;
- суяклар мустақкамланиб, мускуллар кучли бўлади. бўғинларнинг ҳаракатчанлиги сезиларли даражада ортади;
- ошқозонда овқатнинг яхши ҳазм бўлиши ҳамда айириш органлари фаолиятининг яхшиланиши кузатилади;
- асаб тизими мустақкамланади, марказий асаб тизимида бўладиган қўзғалиш ва тормозланиш ҳодисаларининг мувозанатини сақлашда муҳим ўрин тутади;
- юрак қон-томир тизимининг фаолияти фаоллашади;
- инсон психологиясига ижобий таъсир кўрсатади;
- қадди-қоматнинг тўғри шақлланишига ёрдам беради, сколиоз касаллигининг олдини олишга ёрдам беради.



## **SECTION: PHILOLOGY AND LINGUISTICS**

**Atajonova Malohat Ilhamovna,  
Bakdurdiev Muhammad Quranbayevich, Mirzayeva Lola Shermat qizi  
Urgench state university  
(Urgench, Uzbekistan)**

### **EFFECTIVENESS OF USING NONVERBAL COMMUNICATION IN TEACHING FOREIGN LANGUAGES**

***Annotation:** This article highlights the importance of nonverbal communication and its effectiveness in teaching foreign languages.*

***Keywords:** competence, nonverbal communication, miscommunication.*

Language learning process is one of the fields in linguistics receiving much more attention compared to others since in spite of its long history; it has not yet arrived in a definite and an agreed upon answer to Plato's problem. When it comes to second language learning field, it will be more problematic as learners and teachers must consider all the different aspects of effective communication and language use in the target language.

Human languages have various interconnected levels among which some usually receive more concentration in teaching such as syntax, lexicon, phonology and phonetics. Although these aspects make a great part of language knowledge of speakers, it will not be the whole story. There is usually a difference between the terms competence and performance which have been introduced by Chomsky for the first time. Competence is what speakers know about their language or in other words the mental knowledge of a speaker about his language is called competence while performance is what they perform in actual use of language. Ideally, everybody likes to be able to match their performance and competence but practically there is not usually a one to one correspondence between them due to different factors such as stress, anger, hurry or tiredness. Language knowledge of speakers as mentioned above is not confined to some specific areas of linguistic knowledge and so there have been introduced different types of competence so far. Hence, in the present article, after reviewing the history of emergence of the terms, competence and performance and their different types introduced in the course of time, another aspect of language knowledge which can be included among the types of competence and so teachers can consider in their teaching materials is studied using related examples which can potentially be sources of miscommunication if the learners are not aware of them.

Chomsky made distinction between the terms competence and performance and introduced them for the first time. He believes "Linguistic theory is concerned primarily with an ideal speaker-listener, in a completely homogeneous speech community, who know its language perfectly and is unaffected by such grammatically irrelevant conditions as memory limitations, distractions, shifts of attention and interest, and errors in applying his knowledge of this language in actual performance" [3; p. 3]. He further reaches a conclusion to the effect that we

can thus make “a fundamental distinction between competence, that is the speaker or hearer’s knowledge of the language and performance, the actual use of language in concrete situations” [3; p. 4]. This seemed a revolutionary distinction in Linguistics and consequently Language Teaching since in spite of the previous schools such as structuralism which merely focused on outcome of language, that is performance, the really intended form or structure was also considered. One year later, Dell Hymes added the term communicative competence as another type as well as the one introduced above, that he called linguistic competence, since he believed in addition to knowing different grammatical rules and structures, language users must also be able and aware of the rules governing an effective communication. In the 1970s, different researches [7; 67] drew special attention to the difference between what language users know about forms of their language with what makes them able to have an effective interaction. Later, Cummins [4; 3-49] made distinction between Chomsky’s linguistic competence from Hymes’ communicative competence through introducing the concepts context-reduced and context-embedded communication. From then on, the notion of competence and efforts to ideally equalize the performance of learners to their real competence have been among the center of attention in main pedagogical schools and different aspects of knowledge of language users have been the basis of introducing different types of competence to the effect that some scholars like Brown name up to four different types as follows. He states grammatical competence comprises knowledge of lexical items as well as phonological, morphological, syntactic and semantic rules. This competence is in fact what was called linguistic competence before [1; 219].

Discourse competence by which language users are able to make units larger than sentences is in fact knowledge of intersentential relationships while sociolinguistic competence is the knowledge of language users relevant to social and cultural rules of language and discourse. And finally strategic competence is the competence underlying our ability to make repairs and cope with imperfect knowledge such as paraphrasing, avoiding, guessing or shifting style [1; 220]. Canale and Swain believe “these strategies are used to compensate for breakdowns in communication due to performance variables or insufficient competence” [2; 30].

It seems these categorizations are mainly based on vocal and verbal aspects of language, although some non-verbal aspects of knowledge of language users in real communication appear to play a crucial role in effective communication and ignoring them could potentially result in miscommunication or at least misunderstanding. Some of these possible sources of unintelligibility come in the next section.

Non-verbal aspect of language knowledge Although language communication is primarily based on verbal media that is using words, phrases and sentences in order to transfer the intended meaning, there are plenty of situations in which non-verbal signs are used to fulfill it. Non-verbal aspect of communication may refer to “communication by means other than words” [9; 226]. Therefore, it is all those factors playing role in interaction and conveying the intended message of speaker but phonemes, morphemes, words, phrases and sentences. Of course, in the present paper, non-verbal communication means communicative signs, which

are intentionally sent by language users, and other informative and unintentional signs such as coughing or sneezing due to a cold are not included.

For example, Hall [6; 45] considers cultural space among the most important items in nonverbal communication. Cultural space refers to physical distance between speakers while conversing. It differs from 15 to 45 cm in intimate, private or close talks, 45 to 120 cm in normal friendly conversations, 120 to 350 cm in social relations among people who know each other and 350 to 750 cm in public conversations in different societies. Disobeying the above mentioned distances can result in an uncomfortable feeling from the addressee's side since getting too close to or too far from the other side of conversation may be a sign of trying to change the type of relationship between the people involved. Therefore, it is important to be aware of these allowed spaces in the target language while learning a second language especially when they differ from the source language of learners. In addition, it seems in some societies like Iran gender plays a role in these spaces such that the distance increases when the genders of the participants differ. Some of the signs in nonverbal communication are gestures or activities done in order to convey a special message to the addressee. Ekman and Friesen [5; 353-374] described emblems to be used instead of their verbal equivalents. These gestures must have verbal counterparts in the same language, they must be shared by language users within a society and they must arouse an effect or a motivation in the addressee. For instance, the thumb up gesture in societies like the U.S. or Canada is a sign of approval while it is an offensive sign in Iran, Iraq or Thailand. Another example is the gesture of moving head from side to side to express uninformedness in Iran but it is used to denote confirmation in India or in Bulgaria. A single nod of the head down means disconfirmation while in Iran and Uzbekistan it means confirmation. These are some examples of emblems as symbolic gestures differences in different cultures to mention a few. Illustrators include another type of nonverbal signs in communication which facilitate it. The main difference between illustrators and emblems is that the former usually comes with their verbal counterparts while the latter often comes instead of them. For instance, in Persian speakers usually bent their thumbs touching the palm while the other fingers are spread (thumb finger closed) to show number four whereas in Japan it means number one. These types of differences are more problematic especially when the people involved in a conversation have different illustrators and do not use verbal signs for any reason. Regulators refer to those signs regulating interactions like turn taking in a conversation, interrupting the speaker or showing interest in what is being said and encouraging the speaker

to continue. Different languages use different non-verbal symbols to show them. For example, in Japan folding arms while eyes closed denotes thinking deeply although this can be interpreted as a sign of uninterestedness of the hearer in Iran. Affect displays reveal affective and emotional state of language users such as frowning or smiling. Although Ekman and Friesen consider motivating feelings and affect displays shared in all languages and cultures and are universals, it seems not only affective displays, but also affective reactions to different motivations depend on context and culture of speakers [5; 353-374]. Hence, it seems necessary to consider these differences when learning a new language. For instance, laughing which is mainly a sign of happiness or content, is more observed

in east and Asian cultures when people are embarrassed or talking about a painful matter compared to European cultures or smiling in cases other than happiness in Germany or China is a sign of intelligence while in Iran smiling individuals were perceived as less intelligent [8; 314-321]. Alternatively, smile of women to strangers of the opposite sex when having a short accidental eye contact unintentionally is interpreted differently from societies in which it is a sign of politeness. Considering these differences when communicating with target language users seems necessary in order to have a successful communication. Adaptors refer to those activities done by participants in a conversation in order to adapt to the context and setting like moving or changing position. Although adaptors are unconsciously done and so are not included among nonverbal signs in this paper, they are of great importance since a specific movement may be unintentionally made and considered an adaptor in one language society while in another it is among nonverbal signs as emblems and intentionally done. Examples include showing the sole of the shoe while sitting crossed legs which is an adaptor in the U.S. but is an insult and offense in parts of the Middle East and Asia.

Considering the above mentioned items, it seems as well as being competent in the different aspects of language knowledge presented so far as types of competence, an effective communication is also dependent on being familiar with nonverbal system of the language in use.

In the present article, after introducing the importance of paying attention to competence and different aspects of knowledge of language users especially in language teaching, different types of competence introduced and focused so far were briefly reviewed. It appears that they are mainly related to the verbal aspect of language and the nonverbal dimension has not been considered so much in linguistics nor in teaching a language as a separate part of competence.

Hence, some of the potentially problematic cases causing misunderstanding in communication due to misusing nonverbal signs in the target language were discussed. As it is seen, there may be some differences between the first and target language of language learners regarding different nonverbal signs and postures. It seems these differences must be taken into consideration while teaching or learning a second language since they seem to be a part of language knowledge of native speakers which must be learned by learners and such that neglecting or disobeying them causes great misunderstandings or opposite meaning to what is intended as in the case of nodding the head in different cultures. Based on these facts, it seems nonverbal aspect of language is of such a great importance that it should be considered as another kind of competence beside the ones introduced so far.

#### REFERENCES:

1. Brown, D. Principles of Language Learning and Teaching (fifth ed.). New York: Pearson Education, 2007, p 219.
2. Canale, M.; Swain, M.; Theoretical bases of communicative approaches to second language teaching and testing. Applied Linguistics, 1980, p 30.
3. Chomsky, N. Aspects of the Theory of Syntax. In N. Chomsky, Aspects of the Theory of Syntax. Cambridge: MIT Press, 1965, pp 3-4.
4. Cummins, J. The role of primary language development in promoting educational success for language minority students. In Schooling and language

- minority students: A theoretical framework. Sacramento, Office of Bilingual Bicultural Education: California state Department of Education, 1981, pp. 3-49.
5. Ekman, Paul; Friesen, Wallace V.; Hand Movements. The journal of communication, 22, 1972, pp 353-374.
  6. Hall, Edward T, The hidden dimension, Anchor Books, 2nd ed., Random House, 1990 p 45.
  7. Hymes, D. H. Two types of linguistic relativity (with examples from Amerindian ethnography). (W. Bright, Ed.) mouton: The Hague, 1967, p 67.
  8. Krys, Kuba and others, Do Only Fools Smile at Strangers? Cultural Differences in Social Perception of Intelligence of Smiling Individuals, Journal of Cross-Cultural Psychology, 2014, 45, pp 314-321.
  9. Matthews, P. H. Concise Dictionary of Linguistics (Second ed.). Oxford: Oxford University Press, 2007, p 226.

**Rakhimova Guzal Yuldashevna,  
Kurbanova Feruza Khamzayevna  
(Urgench, Khorezm, Uzbekistan)**

### **SOME THEORETICAL PROBLEMS OF STUDYING LANGUAGES COMPARATIVELY**

Studying the typology of languages helps to identify the basic logic development along with the creation of typological classifications of all languages with different structures and symptoms. The typology of the languages that are the most important and necessary part of modern linguistics is of great significance in modern linguistic research because it serves to determine the nature of one or another event, based on the actual material. The typology of all available languages in the world, identifying and differentiating aspects of different systems, and the identification of common constants common to all languages, provide the linguists with the typology of specific languages and their comparative-historic grouping. Linguistic contexts in contemporary linguistics cannot cover all the significant features available in languages, based on comparative grammar-based studies.

It is required to rely on new trends derived from features in many other learned languages. It is possible to identify specific features that should be given to typologically identifiable languages, universal and urgent languages of the researcher by reflecting the typological characters in each specific language or sibling group language.

The structure of the language examines all the elements and their relationships, which are reflected in the index of the sign of differentiation marks, which indicate the exact and orderly interconnection of all stages of the language. The morphological structure of the word is a historical conventional unit reflected in the entirety of the word and the difference in the elements between them. The model is a unit of typological analysis in the generalization of the microstructure of one or another language at any stage of the brain, from the most concrete to the most abstract. The model of the language can be the syntactic, morphological, phonological, lexical structure, the model of speech, word formation, morphological, lexical, phonological structure of the word. The language and stage of the language are conditional on the analytical division of the language structure. The system is subordinate to each other and its general laws are the sign of the elements and units that require the language and the shape of the bread. For example, the system of syntheses (syntax and synthesis of small units), morpheme systems (a subsystem of the core and affix morpheme), the phoneme system (a small system of unconventional and conscious phoneme) and so on.

Studying Uzbek and English grammar is particularly important to find out the exact boundaries between lexicon and syntax, particularly the morphological indicators representing the content of the lexic and syntactic categories. If the lexical context expresses the morphological lexicon, then the relation of words - the forms representing the word combinations and parts belong to the syntax. As you can see, morphology serves to express syntactic means with its own part, while the other part represents a lexical relationship. It seems to be necessary to define the terminology.

Word categories represent lexical-grammatical and functional grammatical categories. The first lexical-grammatical categories include, for example, morphological categories representing the sub-domain and oblique relationships of concrete forms of inconsistencies, which represent a common cause. The proportion of degrees of comparisons includes concrete forms of mutual contingency that serve to adapt the morphological aspect of the quality of the meaning. The form is a specific use of the lexical and grammatical relationships that are expressed in the signal or some kind of other signs, which has a definite meaning. Formal is a conceptual unit that is a means of expressing one or another shape.

Typological studies can be of different sizes, identifying the typological similarity and differences in one language and identifying differences in different dialectologies. The main task in the comparative typology of the languages that constitute the mutual kinship is to determine the common language in the language. From the typology of languages of different groups to research into the common typology of languages, it is possible to develop universal grammar basics. The typological analysis of each specific language defines the abstract and substrate characteristics of the structure and model, in particular the relationship of English or Uzbek with other languages. Research should be based on the study of differences in the structure of general or elemental structural codes and languages, the characteristics explaining different models, and the comparative relationship between the common structural models of each language stage.

In other words, the task is phoneme, studying and defining the English or Uzbek structural models in morphemic, syntactic and semantic stages, and the creation of the language type (syllabus) of this group. In order to learn and identify the ideal structure of the languages, it is necessary to base on the characteristics of rare languages. Ideal structure explains the common type of all modern Uzbek or English languages, or indicates the specific, non-specific features of each language, and the general characters in separate languages. However, the main features of a common structure for all languages can be at least one or more specific languages, as well as no specific language.

Thus, the general structure of the close relative languages, which includes the entire system of separate categories of languages, should be drawn to the comparison. It is further understood that the typological method used in the study determines the principles of studying the formation of a common structure for all languages equally distinct. The typological comparison of the existing features in all of the languages determines not only the general structure of these languages, but also specific language structures and some phonetic, grammatical, and lexical categories. Thus, typological methods can be used to study common types of languages, as well as in particular phonetic, lexical, morphological and syntactic events in the language.

In simultaneous typological studies, language development processes are not thoroughly studied, but practical studies such as language teaching methods, and scientific and literary translation techniques are highlighted, as this comparison identifies the basis of the study. Studying the typological grammar of specific languages is a series of steps that begin with the following stages. It should, first of all, define the general pattern of the specific language, depending on the

relationship between the different grammatical structures and realistic facts and phenomena, as mentioned above. The general structure model of a specific language can be clearly understood by means of many studies.

The typological analysis of the languages helps to determine the synthesis stage, the syntheses that are the basic units of the syntactical structure of words and phrases. The stage model can be determined by the language typologies. Among the basic structural models of language stages, two of them are characteristic and fundamental in phoneme, morpheme, syntactic and semantic models, because these stages define the basic forms of the lexical and syntactic relationships of words that define the language's grammatical structure. At the same time, for example, the structure of the Uzbek language should be taken into consideration, as each grammatical category includes some aspects of the structure, rather than being separated from the general structure. In particular, the syntax between the Uzbek language lexicon and the lexis is intertwined, because at least syntactic relationships of words and phrases are in isomorphic to the relation of word morphemes. In the structure of the word, each morpheme is associated with a lexical and grammatical relationship. Thus, in the process of development of each typological and genetic group, the ideal structure of the formation develops and identifies the structure and the evolutionary phases of the future development of these group languages. Because of the diversity of languages in modern times, typological comparisons and studies help determine the chronology of their development. These facts indicate that the development of languages is not only the most sophisticated "twisted" way of development, but also spiral. At the initial stages of its formation, it can be accompanied by agglutinative, analytical and syntactic construction. Thus, one of the functions of the typological study of the structure of all languages is to define the chronology of various structures in the world in modern times, with different levels of their level of development. Each of these languages can be isolated and agglutinized in the formation of its structure, and may have analytical and synthetic modifications in the structure of the structure. For example, by comparing similar events in various languages, common characters that form a specific model type are identified. They are formed as a result of the development of relations with other languages and extra linguistic factors, thus enabling the general features of one language to be enriched with new characters and thus differentiate it from other languages. Thus, their diachronic sequence properties are determined by simultaneous identification of different types of elements, groups, views, and models, as these models can be used to construct language events, elements and shapes in different sizes, phase.

In this case, syntax should be based on lexical, morphological and phonological categories in more general categories. Because syntactical categories are interconnected, interrelated with each other. Determining the common typological structure of the language groups of the kin language family leads to the good results of typological studies, the basic characters and their specific types of universal constants (specificity).



**REFERENCES:**

1. Hopper, Paul J. Tense-aspect: between semantics and pragmatics; 1982.
2. Bickel B, What is typology?-a short note; 2007
3. Comrie, Bernard. Chapter introduction, World atlas of Language structures, 2013.
4. Bisang W, Aspects of typology and universals, Berlin, 2001

## **SECTION: PHILOSOPHY**

**Абуллаев Турғайбек Алиевич**  
**Қарақалпақ давлат университети**  
**(Нукус, Ўзбекистон)**

### **ИНСОН ҲАМДА ЖАМИЯТ ҲАЁТИДА ҒОЯ ВА МАФҚУРАЛАРНИНГ ЎРНИ**

Инсон ва жамият ҳаётида ғоялар ва мафқуралар хилма – хиллигини намоён бўлиши ижтимоий – маънавий эҳтиёж ифодасидир.

Жамиятдаги ғоя ва мафқуралар хилма – хиллигининг кузатилиши инсонларнинг табиат – жамият ҳодисалари, олам ва одам тўғрисидаги фикрлари турличалиги билан изоҳланади.

Умумий ғояга эътиқод қилиш туфайли турлича ижтимоий гуруҳлар шаклланади. Уларнинг мақсад – муддаолари, орзу – истаклари, манфаатлари бир – биридан фарқланиши мумкин.

Масалан, эзгулик, яратувчилик, бунёдкорлик, ҳамкорлик, озодлик, эркинликни қарор топтиришга қаратилган фикрлар мамлакатда осойишталик, халқлар ўртасида тотувлик, барқарорликка хизмат қилади. Ёки бузғунчиликка ундовчи ёвуз фикрлар жаҳолат уруғини сепиб, урушни тарғиб қилади. Бузғунчи фикрлар жамиятдаги муайян гуруҳлар, қатламларнинг онгига сингиб унинг ёвуз манфаатларини ифодалайдиган ғояга айланиши мумкин. У ҳолда жамиятда барқарорлик муҳити вужудга келиб, одамлар бошига катта кулфатлар ёғилиши мумкин.

Ғоя билан ғоянинг бир – бирига ўхшамаслиги ва улар ўртасида фарқ бўлишини табиий жараён деб қараш керак. Лекин, маълум бир ғоя ва мафқурани жамият аъзолари онгига мажбуран сингдириш ва риоя қилишни барчасидан талаб қилиш – жиддий хатодир.

Ер юзидаги барча инсонлар ўз фикр – мулоҳазаларига эга бўлиб амалий фаолият юритадилар. Шу сабабли юнон файласуфи Аристотел иккита инсон айнан бир хилда фикрламайди, уларнинг олам ҳақидаги тушунчалари, фикрлари хилма – хилдир, дейди.

Табиийки, мамлакатда илғор ғоялар, мафқуралар қанча кўп бўлса, яъни мафқуравий плюрализм ҳукмрон бўлса, тараққиётнинг самарали йўлини танлаб олиши учун имконият шунчалик кенг бўлади.

Мустақил Ўзбекистон мафқура коммунистик яққаҳоқимлигидан воз кечди ва миллий тараққиёти учун кенг йўл очди. Мамлакатимизда мафқуралар ва фикрлар хилма – хиллиги ижтимоий тараққиётга хизмат қиладиган янгидан – янги ғояларнинг пайдо бўлишига ва уларни рўёбга чиқариш имкониятини яратади.

Умуммиллий ғоя жамият аъзоларининг, халқ оммасининг туб манфаатларини ва орзу – умидларини ифода этади, шу сабабли улкан мақсадлар йўлида бирлаштирадиган жозиба кучига эга бўлади. Бундай ғоя жамиятда барқарорликни таъминлайди. Аммо, фикрни эркин ифода этадиган шахс, гуруҳ ёки ижтимоий қатлам, аввало, ўзининг аниқ – равшан, асосли қарашларига эга бўлиши, ўз нуқтаи назарининг оқибати учун маъсулиятини ўз

зиммасига олиши зарур.

Тарихан маълумки, жамиятда эзгу ғоялар барча даврларда инсонни юксак орзулар билан яшашга, олижаноб мақсадлар йўлида эътиқод билан курашишга ўргатади. Бунга ёрқин мисоли сифатида Ўзбекистоннинг истиқлол йилларида барча жабҳаларда эришаётган ютуқларини келтириш мумкин. Шу нарсани унутмаслик керакки инсон ва жамият бор экан, эзгулик ғояларининг зидди бўлган зулм ва зўравонлик, қабоҳат ва жаҳолат янги – янги шаклларда намоён бўлиши ҳам мумкин. Лекин улар инсониятнинг адолат, тенглик, тинчлик, қардошлик ривожланиши ва фаровонлик ғояларига таяниб, юксак мақсадлар сари интилишларини тўхтата олмайди. Эзгу ғоялар одамларни фақат олижаноб мақсадлар сари этаклайди.

Хулоса сифатида шуни алоҳида айтиш зарур мустақил Ўзбекистонда ҳозирги даврда миллат, жамият, давлатнинг бирлаштирувчи байроғи бўлган миллий ғоя ва мафқурани шакллантириш ва халқимиз онгига сингдириш юзасидан фаоллик билан иш олиб борилмоқда. Бу мафқура мустақиллик йилларда эришган ғалабаларни, энг катта ютуғимиз бўлган истиқлолимизни, Она Ватанимизни, фарзандларимизни бахтли келажагини фидойилик билан ҳимоя қилиш, доимо хушёр ва сергак бўлишга ёрдам беради. Зеро, Ўзбекистон бизнинг умумий уйимиз – уни асраш ҳар биримизнинг вазифамиздир. Шу маънода, миллий истиқлол ғояси ҳар биримизнинг қалбимизга сингадиган, умумий ғоямиз, онгимиз, дунёқарашимизни таркибий қисмидир.

#### **АДАБИЁТЛАР РЎЙҲАТИ:**

1. И. А. Каримов Юксак маънавият- энгилмас куч. “Маънавият”2008.
2. Каримов И. А. Биз келажагимизни ўз қўлимиз билан қурамыз. 7 жилд Т. Ўзбекистон, 1999
3. Каримов И. А. Миллий истиқлол мафқураси – халқ эътиқоди ва буюк келажакка ишончдир – Т: Ўзбекистон, 2000
4. Каримов И. А. Империя даврида бизни иккинчи даражали одамлар, деб ҳисоблашар эди. (Президент Ислом Каримовнинг “Независимая газета” муҳбирининг саволларига жавоблари) – Т.: Ўзбекистон, 2005
5. Миллий истиқлол ғояси: асосий тушунча ва тамойиллар Т., - 2001 й.
6. Бунёдкор ғоя. Маъсул муҳаррир К.Назаров. Т., - 2001
7. Миллий истиқлол ғояси. Ўзбекистон Республикаси Олий таълим бакалавриат босқичи учун дарслик. Т. “Академия” нашриёт 2005.
8. Н. Жўраев Мафқуравий иммунитет. Т. “Маънавият” 2000

**Мусинов Нажмиддин  
(Жиззах, Ўзбекистон)**

## **МИЛЛИЙ МАФКУРА АСОСИДА ЖАМИЯТ ҲУҚУҚИЙ МАДАНИЯТИНИ ЮКСАЛТИРУВЧИ АСОСИЙ СУБЪЕКТЛАР**

Миллий мафқурани шакллантириш ва шу асосда жамият сиёсий маданиятини юксалишининг асосий субъекти бу - мамлакатдаги зиёлилардир. Бугунги бозор иқтисодиёти шароитида зиёлилар том маънода Миллий мафқурани шакллантирувчи ва шу орқали жамият сиёсий маданиятини юксалтиришнинг асосий субъекти бўлишида уларнинг фаолиятига асос бўлувчи иқтисодий омилларга алоҳида эътибор қаратиш зарур. Чунки, бозор иқтисодиётининг рақобатга асосланган шароитида “зиёлилар ўзларининг камбағаллиги ва беғаразлиги туфайли (айниқса собиқ СССР мамлакатларида) даромадли жой, ўзининг моддий муаммоларини ҳал этиши мумкин бўлган иш учун курашда самарали рақобатлаша олмайди. Зиёли моддий неъматдан кўра билимини, ижодни, фалсафий, илмий изланишни афзал кўради” [1, 70].

Зиёлиларнинг меҳнатининг натижаси бўлган барча билим ва ғоялар шубҳасиз, давлат ва жамиятни ривожини таъминловчи интеллектуал база ҳисобланади. Ҳар бир давлат ва жамият мана шундай интеллектуал базага эга бўлиши учун мазкур базани яратувчи кучга яъни, зиёлиларга алоҳида (иқтисодий, маънавий томондан) эътибор қаратиши лозим. Бу ўринда фақатгина, зиёлилар (ўқитувчилар, шифокорлар, давлатдаги бошқа ташкилот ходимлари)нинг давлат бюжетидан оладиган ойлик маошини кўтариш ҳақида сўз бормаяпти, балки, бозор иқтисодиётига ўтаётган жамиятимизнинг аъзоси бўлган зиёлилар тоифасини шу жараённинг тенг ҳуқуқли субъектига айлантириш ҳақида сўз бормоқда.

Дарҳақиқат, бугунги кунда бозор иқтисодиёти жамиятимизнинг барча жабҳаларига кириб бормоқда. Ҳозирда кишиларнинг турмуш кечириши, касбий ва бошқа фаолиятлари бевосита бозор иқтисодиётининг табиий қонунлари асосида кечмоқда. Бу жараёнда давлат бюжетидан ташқари бўлган, иқтисодий томондан мустақил касб ёки ҳунар эгалари ўзларидаги кенг имкониятларидан фойдаланиб, ўз касби ёки ҳунарининг очилмаган бошқа қирраларини ҳам тубдан кашф этмоқда. Жумладан, улар орасида зиёлилар табақасининг айрим гуруҳлари [2, 12] борки, улар ҳам (врачлар, муҳандис-техниклар, санъат ва маданият ходимлари қабилар) ҳозирда иқтисодий томондан тобора эркинлик ва мустақилликка эришиб бормоқда.

Бинобарин, бозор иқтисодиётининг мамлакатни тараққий эттиришидаги бунёдкор кучи бевосита мана шундай иқтисодий томондан мустақил бўлган касб ёки ҳунар эгаларининг фаолиятида аниқ-равшан кўзга ташланмоқда. Шунга қарамай, ҳозирда зиёлилар табақасининг асосий бўғинини ташкил этувчи ва Миллий мафкура концепциясини илмий-назарий томондан шаклланишида ҳамда уни бевосита амалиётга тадбиқ этишда асосий рол ўйновчи ўқитувчилар. Ўқитувчилик шарафли ва айни дамда ўта маъсулиятли касбдир.

Ўқитувчи ҳар бир инсон дунёни англашида асосий ролни ўйнайди, яъни ҳар бир шахс вояга етиб, мустақил фикри шакллангунга қадар том маънода

ўқитувчининг билими, нуқтаи-назари орқали оламни англайди, унинг моҳиятини тушуниб боради. Буни ҳисобга олган ҳолда Президентимиз Шавкат Мирзиёев ўқитувчиларга кенг имкониятлар ва шарт-шароитлар яратиб бермоқда. Президентимиз ташаббуси ва ғамхўрлиги туфайли ўқитувчилик касби мустақил Ўзбекистон давлати ва жамиятида катта ҳурмат ва эъзозга эга бўлди. Яна шуни айтиш керакки, ҳозирда, мазкур касб фаолиятининг молиялаш давлат бюджети томонидан тўлиқ кафолатланган.

Дарҳақиқат, бугунги кунда ўқитувчилик мамлакатдаги иқтисодий томондан даромадли касбларнинг бири. Лекин, мазкур касбнинг жамият ривожига таъсири томондан бошқа даромадли касб ёки ҳунарлар билан солиштирганда ўқитувчилик касби бугунги шиддатли ижтимоий-сиёсий жараёнларда (иш жараёнига янгича ёндашувни, ижодкорликни камлиги туфайли) пассив характер касб этаётганлиги маълум бўлиб қолмоқда. Ҳақиқатан ҳам ҳозирда бу касб эгалари (баъзиларни ҳисобга олмаганда) ўзларидан давлат ва жамиятни ривожлантирувчи жуда катта потенциал куч мавжудлигини англаб етмаётир.

Миллий мафзурани шакллантириш ва шу асосда жамият сиёсий маданиятини ривожлантиришнинг асосий субъекти бўлган ўқитувчилар билан боғлиқ, бу муаммо албатта, келажагимиз тақдирига дахлдор муаммодир. Мазкур муаммони ечими биздан биринчи навбатда, ўқитувчилик фаолиятини бозор иқтисодиёти қонунлари амал қилаётган жамиятимиздан ажралиб қолишини олдини олиш ва уларни бозор иқтисодиётига асосланган жамиятнинг тенг ҳуқуқли субъектига айланишларини таъминлайдиган шароитни вужудга келтиришни талаб этади.

Ҳозирда ўқитувчиларга ўз интеллектуал мулкидан қонуний равишда бозор иқтисодиётидаги мулкнинг бир шакли сифатида фойдаланишларини таъминлаш ва айна вақтда бу мулкни ягона харидори давлатдир - деган тамойилдан воз кечиб, жамият аҳлини мазкур мулкнинг асосий харидорларига айлантириш зарурияти вужудга келмоқда.

Тан олиб айтиш керакки, бу вазифаларни ҳал этиш бугунги кунда таълим тизимида ўтказилаётган ислохотларни янада кенг кўламда олиб боришни талаб этади. Жумладан, бу ислохотлар ўз негизда ўқитувчилик фаолиятини таъминловчи таълим муассасаларининг муайян қисмини давлатнинг молиявий назоратидан чиқаришни ҳамда уларнинг ўрнида давлат билан шартнома асосида келишиб ишлайдиган хусусий таълим секторларини вужудга келтиришни ҳам кўзда тутати.

Мавжуд муаммони бартараф этишда масалани бу йўсинда қўйилиши сабаби шундаки, бу йўналишдаги ислохотлар таълим тизимида ва ўқитувчилар фаолиятида албатта, жуда катта ижобий ўзгаришларни вужудга келтиришга қодир бўлиб, бу ислохотлар орқали:

**Биринчидан,** Ўзбекистон таълим тизими бевосита жаҳон стандартларига мослашади;

**Иккинчидан,** хусусий таълим секторларини вужудга келиши давлат томонидан таълим тизимида сарфланаётган маблағларни ва ушбу маблағларни мувофиқлаштириш устидан олиб борилаётган хужжат ишларини камайишига ва айна вақтда улардан келадиغان (масалан, даромад солиғи кўринишидаги) маблағлар орқали давлат бюджетини кўтарилишига олиб

келади.

**Учинчидан**, таълим муассасалари бозор иқтисодиёти жараёнига тортилади ва улар (давлатга қарашли ҳамда хусусий таълим секторлари)нинг фаолиятларида ўзаро рақобат муҳити қарор топади;

**Тўртинчидан**, бозор иқтисодиётининг талаб ва таклиф тамойилига асосан, таълим-тарбия жараёнининг асосий субъекти бўлган ўқитувчилардаги интеллект бевосита мулкка айланади ва бу орқали улар ўзларидаги потенциал кучни янада теранроқ англаб етадилар;

**Бешинчидан**, таълим муассасаларининг муайян қисмини хусусийлашиши унда ишлайдиган раҳбар ва ходимларда хусусийлашган таълим муассасасига нисбатан шахсий мулк муносабатини вужудга келтиради бу эса, ҳозирда таълим муассасаларида кўзга ташланаётган давлат мулкани талон-тарож этиш, мансабини суъистемол қилиш, катта-кичик порахўрлик каби зиёлиларни шаънига доғ бўлиб тушаётган ҳолатлар илдизини қирқилишига олиб келади.

**Олтинчидан**, иқтисодий мустақиллик ўқитувчиларнинг давлат ва жамият олдидаги маъсулиятини янада ошишига, уларни том маънода Миллий мафқурани шакллантирувчи ҳамда шу асосда жамият сиёсий маданиятини юксалтирувчи катализатор бўлишига олиб келади.

Хулоса сифатида айтиш мумкинки, ҳозирда Ўзбекистон таълим тизими ва шу орқали ўқитувчи ходимлар фаолиятида амалга оширилиши керак бўлган бу каби ислохотларнинг чегараси йўқ. Чунки, “токи хаёт давом этар экан, таълим ҳам, тарбия ҳам замон ўртага қўяётган янги-янги талабларга кўра муттасил равишда ўзгариб-янгиланиб бораверади” [3, 26].

Ўзбекистон таълим тизими ва унинг асосий субъекти бўлган ўқитувчилар фаолиятини янада самардорлигини оширишга мўлжалланган бу каби ислохотлар албатта, Миллий мафқурани шакллантириш ва шу асосда жамият сиёсий маданиятини юксалишида мустаҳкам асос бўлиши муқаррар.

### АДАБИЁТЛАР:

1. Тожиёв Ҳ. Миллий мафқуранинг назарий ва методологик масалалари. – Т.: “Меҳнат”, 1999.
2. Ўзбекистон Миллий Энциклопедиясида зиёлилар табақаси бир неча гуруҳларга ажратиб кўрсатилган. Қаранг: Ўзбекистон Миллий Энциклопедияси №4 Т.: “Ўзбекистон Миллий Энциклопедияси” Давлат нашриёти. 2002.
3. Каримов И. А. Жамиятимиз мафқураси халқни – халқ, миллатни – миллат қилишга хизмат этсин. – Т.: “Ўзбекистон”, 1998.

Пирниязова Турдыгул Омирзаковна  
(Нукус, Ўзбекистон)

## МИЛЛИЙ ҒОЯНИНГ ХАЛҚ ИШОНЧИ ВА ЭЪТИҚОДИГА АЙЛАНТИРИШ ШАРТ – ШАРОИТЛАРИ ВА МЕЗОНЛАРИ

Миллий истиқлол мафкураси – халқ эътиқоди ва буюк келажакка ишончини ҳосил қилиш учун етарли шарт – шароитлар яратиш лоизм. Шу билан бир қаторда ушбу шарт – шароитларга таъсир кўрсатувчи омилларнинг хилма – хил эканлигини ҳисобга олиш лозим. Айни пайтда, ҳар қайси фуқаро, ҳар қайси инсон жамият тараққиётининг йўналишига нисбатан ўз муносабатини аниқлаб олиш зарур. Уларни илоҳий ва дунёвий йўналишларга ажратиш мумкин. Бу дунё тузилишининг сир – синоатлари, одамларнинг онги ва тафаккурида диний эътиқод билан бирга ақл, тажриба асосига қўйилган дунёвий билимлар мужассамлигида ўзининг ифодасини топиб келган.

Инсоннинг индивидуал ғояси, бир томондан, ижтимоий борликнинг шахс ҳаёти даражасида намоён бўлиш, иккинчи томондан, унинг зарурий шарти, компоненти, атрибути ҳисобланади. Бошқача қилиб айтганда, шахснинг индивидуал ғоялари ижтимоий бирликларнинг мақсади, орзу умидлари, ишонч – эътиқоди доирасида конкретланиб, умуминсоний ғояларнинг таркибий қисмига айланади. Яъни, шахс эътиқоди, ишончига асосланган амалий фаолияти: халқ, миллат, ижтимоий табақа манфаатлари, эҳтиёжлари асосида умумлашади.

Турли ижтимоий бирликларнинг ўзига хос индивидуал ишончи, эътиқодига айланган ғоялар – миллат манфаатлари, эҳтиёжлари “чорраҳаси”да тутшиб, миллий ғояни ва уларни амалга ошириш усуллари ҳамда воситалари бўлган мафкураларни вужудга келтиради.

Миллий ғоя – муайян ҳудудда яшаётган турли ижтимоий гуруҳ ва табақаларнинг, миллат ва элатларнинг, хилма – хил диний эътиқодли кишиларнинг манфаатларига мослигида, уларнинг дунёвийлик ва илоҳийлик хусусиятлари мутлақо шартли ҳамда нисбийдир. Аниқроқ қилиб айтганда, миллий ғоя халқнинг ишончи ва эътиқодини ифодалаганлиги учун, уларнинг мавжудлигини ҳамда ривожланиш истиқболларини намоён қилади. Шу нуқтаи назардан, миллий ғоя жамиятни ташкил қиладиган шахслар, индивидлар ва ижтимоий гуруҳларнинг сиёсий партияларга мансублигидан, қайси динларга эътиқод қилишидан, миллати ва ирқидан, ижтимоий мақсадидан қатъий назар, уларнинг манфаатларини интеграциялаштирувчи ҳамда универсаллаштирувчи ижтимоий фаолият омили ҳисобланади.

Жамиятнинг мафкураси, турли ижтимоий онг шакллари ва амалиёт йўналишлари: таълим – тарбия фан ва илмий муассасалар, маданият ва маънавият – маърифат, адабиёт ва санъат, дин, жисмоний тарбия ва спорт соҳаларида интеграциялашган комплекс – системали фаолиятни тақозо қилади. Аммо бунинг мураккаблиги мавжуд:

Биринчидан, узоқ тарихий даврларда давом этган мустамлакачилик сиёсати халқни тарихий хотирасидан, миллий кадриятлардан махрум қилиш чегарасига келтириб – қўйган эди.

Иккинчидан, шу даврларда, тоталитаризм, волюнтаризм сиёсатининг

ташкилий – институционал тизими халқ онгида мустамлакачиликка нисбатан “кўникиш эффектини” вужудга келтириб: бўйсунувчанлик, қўллик стереотипларини шакллантирган.

Учинчидан, янги вужудга келган мустақил давлатлар устидан ҳукмронлик қилишнинг мукамал мафқуравий усулларидан, воситаларидан фойдаланишга тайёр турган давлатларнинг “ғоявий эмансипацияси”, “мафқуравий агрессияси” кенг миқёсда хужум бошланиш билан характерланади.

Миллий истиқлол ғоясининг шаклланиши таҳлил қилиш жамиятда бирон бир ғоянинг тўғри, илмий ва ҳаётийлигига ишонч ҳосил қилиш ўз – ўзидан рўй бермаслигини кўрсатади. Мафқурага ишонч уйғотиш, унда акс этган ғоялар таъсирида одамларни сафарбар этиш функцияси муайян шахсларнинг фаолияти орқали рўёбга чиқади. Чунки, ишонтирмоқ – кишиларнинг руҳи, кайфияти, ҳиссий кечинмалари, қалби ва шуурига таъсир қилмоқдир. Бу вазифани амалга оширувчи кишилардан юксак инсоний фазилатлар, шу ғоя йўлида фидойилик, билим, малака, нутқ маҳорати ва бошқалар талаб этилади.

Кенг халқ оммасини бирон бир ғоянинг илғор ва инсонпарвар эканлигига ишонтирмоқ учун, аввало, мазкур ғоя халқ ҳаётига яқин, бевосита дахлдор бўлиши, иккинчидан, уни одамлар онгига етказишининг энг қулай восита ва усулларини аниқлаб олиш керак бўлади.

Мафқуравий тарғибот ишларининг муваффақиятини белгилайдиган шундай ҳаётий қонуният бор: бошқаларни бир ғояга ишонтирмоқ учун, аввало, унга ўзинг юракдан ишонишининг, бошқаларни ёндирмоқ учун ўзинг ёнишининг, бошқаларни ғафлат уйқусидан уйғотиши шарт! Миллий ғоянинг халқпарвар, тараққийпарвар эканлигига бўлган ишонч кундалик ҳаёт синовларидан ўтсагина, сўз ва иш бирлигига эришилсагина, бу ғоя мустаҳкам эътиқодга айланалди.

Эътиқод устувор ерда чинакам инсоний ҳаёт бўлади; эътиқод учун, илғор ғоя тантанаси учун кураш жараёнида инсон шахси шаклланади; у бунёдкор кучга айланади. Демак, миллий ғояни халқнинг ишончи ва эътиқодига айлантириш асосларини, объектив ва субъектив шарт – шароитлар ташкил этади.

Объектив шарт – шароитлар сифатида: ижтимоий – иқтисодий ҳаёт негизлари; маданий ҳаётни ривожлантириш манбалари; инсон салоҳияти; миллатнинг тарихий мероси; халқ яшаётган ҳудуднинг табиий – жўғрофий – жойлашиш ва табиий ресурслари; миллатнинг тарихий шаклланган менталитетига хос хусусиятлар; жамиятнинг демографик ҳолати; этник тузилиши; ва бошқалар.

Субъектив омиллар жумласига эса, миллий ғояни халқ ишонч ва эътиқодига айлантиришга йўналтирилган инсонлар, турли ижтимоий гуруҳлар, оила, маҳалла, миллий маданий марказлар, сиёсий партиялар, жамоат бирлашмалари, халқнинг интеллектуал салоҳиятини юксалтиришга йўналтирилган таълим – тарбия тизимининг қонуний ҳуқуқий асослари ва дастурлари; оммавий ахборот воситалари; ва бошқалар. Бу олимларининг ҳар бири миллий ғояни кенг жамоатчилик онгига сингдиришда муҳим ўрин тутаяди.

Шу билан бирга миллий ғоянинг халқ ишончи ва эътиқодига



айлантирилишнинг ўзига хос мезонлари мавжуд.

Яъни:

- миллатнинг ўзлигини, жаҳоннинг умумий тарихий – тараққиётига мансублигини англаш;
- миллатнинг ижтимоий – сиёсий, ғоявий мафкуравий мустақиллиги ва уни мустаҳкамлаш имкониятларининг яратилиши, Ватанга садоқати;
- жаҳон ҳамжамиятидаги мавқеини мустаҳкамлаши;
- миллий тараққиётнинг истиқболларини белгилайдиган фаолият стратегиясини ишлаб чиқиши.

Миллатнинг ижтимоий – маънавий эҳтиёждан келиб чиққан ва манфаатларини ифодалайдиган ғояларга садоқат – ишонч эътиқод мезони ҳисобланади.

Миллатни умумий манфаатлар асосида жипслаштирувчи ғояларни халқ ишончи ва эътиқодига айлантиришда, амалга оширишда халқаро ижтимоий, иқтисодий, сиёсий, маънавий муносабатларда эришилаётган ютуқлар алоҳида аҳамиятга эга. Буни фан, техника, технологиялар, маданият соҳасида эришилаётган ютуқларда кўриш мумкин. Уларни ҳаётда қўллаш муҳим.

#### **АДАБИЁТЛАР:**

1. И. А. Каримов Юксак маънавият- энгилмас куч. Т. "Маънавият"2008
2. Каримов И. А. Ўзбекистон: миллий истиқлол, иқтисод, сиёсий, мафкура 1 жилд – Т: Ўзбекистон, 1996.
3. Каримов И. А. Тарихий хотирасиз келажак йўқ. Биз ўз келажакимизни ўз қўлимиз билан қураимиз. 7 жилд – Т: Ўзбекистон, 1999
4. Каримов И. А. Озод ва обод Ватан, эркин ва фаровон ҳаёт – пировард мақсадимиз. 8 жилд – Т.: Ўзбекистон, 2000
5. Каримов И. А. Хавфсизлик ва тинчлик учун курашмоқ керак. 10 жилд – Т: Ўзбекистон, 2002
6. Бжезинский З. Коммунизм талвасаси. // Жаҳон адабиёти 1997 й., 6 – сон, 161 бет.
7. Миллий истиқлол ғоясининг асосий мақсад ва вазифалари. Т. 2001.

**Шодиев Ф. Б., Муҳаммадиев П. Х.**  
**(Жиззах, Ўзбекистон)**

## **КОНСТИТУЦИЯ – ҲУҚУҚИЙ ТАРБИЯ, ҲУҚУҚИЙ МАДАНИЯТНИ ШАКЛЛАНТИРИШ ОМИЛИ**

Ҳуқуқий давлат ва уни барпо этишнинг зарур шартларидан бири-бу аҳоли ҳуқуқий маданиятини, юксалтиришдир. Ҳуқуқий маданият фақат инсонга ҳос бўлган ҳодисадир. Шу сабабли одамларнинг ҳуқуқий онги ижтимоий-иқтисодий, сиёсий этник-рухий, маданий-тарихий ва шу каби кўплаб омиллар таъсири остида таракиб топади. Фуқаролар ҳуқуқий онгида мазкур бимлимларни хосил қилиш фақат махсус уюштирилган фаолият жараёнидагина эмас, балки ижтимоий воқеликнинг хилма-хил объектив омиллари таъсири остида ҳам рўёбга чиқарилади.

**Ҳуқуқий тарбия**-бу ҳуқуқий тажриба алмашиш бўйича давлат, жамият ташкилотлари алоҳида фуқароларнинг бир мақсадга йўналтирилган фаолияти. Яни ҳуқуқий тарбия ҳуқуқий нормаларга риоя қилиш, уларни бажариш ва бу нормалардан фойдаланишни таъминловчи муайян ижобий тасаввурлар, қарашлар, қадриятларни тушуниш, йўл-йўриқларни шакллантириш мақсадида одам онги ва хулқ-атворида доимий таъсир ўтказиб боришдир.

**Ҳуқуқий тарбия** мураккаб фаолият тизими ҳисобланганлиги боиси мамлакатимизда ушбу масалага алоҳида эътибор билан қаралмоқда. Ўзбекистон Республикаси Президенти фармонлари, Вазирлар Маҳкамасининг қарорлари ва Олий Мажлис қонунларида баён қилинган давлат ҳамда иқтисодиётни ислоҳ қилишнинг асосий тамойиллари демократик нормалар ва ижтимоий кафолатларни қарор топтиришнинг зарур ҳуқуқий заминини яратади. Эндиликда шундай ҳуқуқий тартибни ишлаб чиқиш, ҳуқуқий маданиятнинг шундай даражасига эришиш керакки, унда қонунларга риоя этиш ҳамма учун мажбурий бўлиб, уларни бузиш эса мутлақо мумкин бўлмай қолсин. Бозор иқтисодиётига асосланган йўл биз учун ҳуқуқий тарбия мактаби бўлиб қолиши даркор. Ҳар бир одам ўзлаштириб олиши керак бўлган муҳим сабоқ шундан иборатки, у қонун асосида яшashi ва меҳнат қилиши, қонун орқали ўз ҳуқуқ ва эркинликларини ҳимоя этишни ўрганиши, ўз мажбуриятларини оғишмай бажариши керак. Бошқа одамларнинг ҳуқуқлари, эркинликлари ва манфаатларига ҳурмат билан қарашни ўрганишимиз лозим. Бошқача айтганда, қонун устуворлиги ҳамма ерда тантана қилиши шарт. Ҳуқуқий тарғибот, ҳуқуқий таълим, ҳуқуқий амалиёт ва ўзини-ўзи тарбиялаш ҳуқуқий тарбия воситаларига киради. Юқорида кўрсатиб ўтилган барча воситаларни қўллаш асосида ҳуқуқ ҳақидаги ахборотларни етказиш, қабул қилиш, ўзгартириш ва ундан фойдаланиш ҳамда уни амалда рўёбга чиқаришни кўзда тутувчи ҳуқуқий саводхонликни амалга ошириш масалалари ётади. Зотан, ҳозирги амалга оширилган ўзгаришлар, жумладан, Конституциямиз ҳам муайян ҳуқуқий онга эга бўлган бўлган кишиларга мўлжалланган. Бироқ на ҳуқуқий саводхонлик, на ҳуқуқий маданият, юқорида қайд этганимиздек, ўздан-ўзи вужудга келиб қолмайди. Демак, уни мактаб партасидан бошлаб то касб-ҳунар коллежлари, лицейлар ва бошқа олий ўқув юртларида шакллантириш зарур. Бинобарин, вояга етаётган ўқувчи ёшларга

тегишли ҳуқуқий эътиқодларни-ҳуқуққа, ҳуқуқий ҳодисаларга ижобий муносабатни, ҳуқуқий билимларни доимий равишда кенгайтириб ва чуқурлаштириб бориш эҳтиёжини тарбиялаш ғоят муҳимдир.

Шуни ҳам таъкидлаш жоизки, ҳуқуқий онгни тарбиялаш фақат ҳуқуқ ҳақидаги билимларни кенгайтириш, жамиятимизнинг ижтимоий қадрияти сифатида унга нисбатан ижобий муносабатни шакллантиришдангина иборат бўлмай, ҳуқуқий кўникмаларни, одатларни тарбиялаш ҳам ғоят муҳимдир.

Президентимизнинг 2019 йил бошида қабул қилган “Жамиятда ҳуқуқий маданиятни юксалтириш миллий Дастури”нинг янги лойиҳасида қуйидагиларга эътибор беришни таъкидлаган эди:

- аҳолини ҳуқуқий тарбиясини тубдан яхшилаш;
- унинг ҳуқуқий маданият даражасини ошириш;
- ҳуқуқий ахборотнинг кенг майдонини яратиб бериш;
- ҳуқуқий давлатнинг қарор топишига эришиш.

Бугунги кунда мамлакатимизда ҳуқуқий тарбия ва ҳуқуқий тарғиботнинг илмий асосларини ишлаб чиқиш борасида кўшимча шарт-шароитлар яратилмоқда.

Зеро, мамлакатимизда демократик ҳуқуқий давлат барпо этилаётган экан, ундаги ҳар бир фуқаро ҳуқуқ асосларини, унинг амал қилиш тамойилларини, асосий ҳуқуқий норма ва қоидаларини билиш зарур, деб ҳисоблаймиз. Бу жараён, айниқса, давлат томонидан таълим муассасаларида амалга ошириладиган ҳуқуқий билим беришнинг пировард мақсадини ташкил этади.

**Ҳуқуқий тарбияда** қуйидаги мураккаб вазифаларни ҳал этишни талаб этади:

Ҳар бир шахсларнинг хатти-ҳаракатларини баҳолашда, амалий фаолиятда олинган ҳуқуқий билимларни мустақил тадбиқ қилиш кўникмаларини ҳосил қилиш:

- қонун ва бошқа норматив-ҳуқуқий ҳужжатларга мувофиқ фақат қонуний хатти-ҳаракатларни амалга оширишни шакллантириш.
- ҳар қандай ҳуқуқбузарликка нисбатан қатъий муносабатда бўлиш фазилатини тарбиялаш, кабилар.

**Хулоса шуки** фуқароларнинг ҳуқуқий тажрибасини муваффақиятли амалга ошириш учун давлат шахснинг сиёсий фаоллигини кучайтириш, унинг давлат ишларида иштирок этиши учун зарур шарт-шароитлар яратиб бериш, ошкоралик ва демократия принципларининг чинаккамига амал қилишини таъминлаш, мансабдор шахслар ва давлат органларининг ҳар қандай кўринишидаги ҳуқуқбузарликларга қарши кураш олиб бориши талаб этилади.

## **SECTION: PHYSICS AND MATHEMATICS**

**Chuchvara Anastasiia, Bilushchak Yurii, Chernukha Olha**  
**Lviv Polytechnic National University**  
**(Lviv, Ukraine)**

### **INVESTIGATION OF DISPERSION AND CORRELATION FUNCTION OF THE PROBABLE BETA-DISTRIBUTION**

**Summary.** *The formulae of correlation function and dispersion of the beta-distribution in the general case are obtained. Stochastic structures described by particular cases of the beta-distribution are analyzed and expressions for the correlation function and dispersion using density of Jones' joint distribution are found. A series of numerical experiments is carried out and the influence of degrees of freedom on the correlation function and dispersion is established.*

Characteristics of multiphase bodies with unknown exact geometric configurations of phases are usually considered as certain realizations of chaotic fields in space and time [3]. Treating the medium parameters as random variables (processes or fields), the investigated physical fields assume a stochastic character.

In the work [1] the approach to the mathematical description of the dispersion and the correlation function (autocorrelation) of the concentration field in randomly nonhomogeneous layered structures with a given phase distribution is proposed. In obtaining the corresponding formulas, the representation of a random field in the form of the Neumann series [1, 9] was used, which made it possible to determine the second moments of the field in the form of the function of the correlation of the phases for arbitrary distribution. Also, the problem of finding the correlation function of phases in multiphase randomly nonhomogeneous structures occurs when estimating the pair influence of inclusions on the averaged field, which describes the corresponding physical phenomenon. In particular, for the case of the diffusion flux of impurity particles in structures with a domain of probable disposition of inclusions at the upper boundary of the body, which is described by the beta-distribution of inclusions, the corresponding formulas for dispersion and the correlation function of beta-distribution are absent in the literature [2]. The beta-distribution of nonhomogeneities in random structures describes practically important cases of the most probable location of inclusions near the boundaries or in the middle of the body. Therefore, the correlation function of beta-distribution in the general and practically important partial cases is obtained below and the regularities of their behavior are investigated.

**Two-phase nonhomogeneous structures under beta-distribution of inclusions.** The nonhomogeneities of arbitrary shapes and sizes may have different character in the domain of the body. For example, in one-dimension case in a strip or in a sphere, inclusions in the form of layers can be concentrated near one of the surfaces of the body, or there may be a domain of the most probable location of inclusions in the middle of the body (fig. 1). The disposition of nonhomogeneities in such structures can be described by varied beta-distribution

variants, whose function of density, in general, is [4]:

$$f(z) = \begin{cases} \frac{\Gamma(\alpha + \beta)}{\Gamma(\alpha)\Gamma(\beta)} \left(\frac{z}{z_0}\right)^{\alpha-1} \left(1 - \frac{z}{z_0}\right)^{\beta-1}, & z \in [0; z_0]; \\ 0, & z \notin [0; z_0], \end{cases} \quad (1)$$

where  $\Gamma(x)$  is Gamma-function [8],  $\alpha, \beta$  are the degrees of freedom of distribution,  $z_0$  is the body size such as a thickness in the case of a strip or a radius in the case of a sphere.

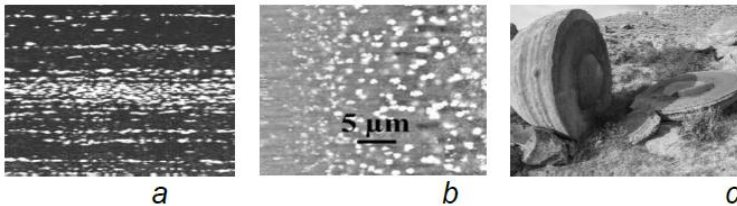

Fig. 1. Non-homogeneous structures of damask steel with sorbitol matrix and the accumulation of secondary cementite (a) [6], silicon with spherical nickel inclusions (b) [10] and rock formations (c) [14]

**Correlation function and dispersion of beta-distribution.** The two-point function of phases correlation for beta-distribution of random variables at the interval  $[0; z_0]$  can be determined in terms of the function of two-dimensional joint distribution of random variables  $w_2(x, y)$  [4] as follows [5, 7]

$$\psi(x, y) = \frac{\iint_{(V)^2} z'z'' w_2(x, y) dz' dz''}{(V)^2}, \quad x, y \in [0; z_0], \quad (2)$$

where  $\psi(x, y)$  is the correlation function,  $V$  is the volume of whole body,  $z', z''$  are the spatial coordinates.

In literature different variants of density of the two-dimensional joint beta-distribution are obtained [11-13]. In the work [11] the function  $w_2(x, y)$  has been obtained in the form

$$w_2(x, y) = Cx^{\beta_1-1} y^{\beta_2-1} (1-x-y)^{\beta_3-1}, \quad (3)$$

where  $C = \frac{\Gamma(\beta_1 + \beta_2 + \beta_3)}{\Gamma(\beta_1)\Gamma(\beta_2)\Gamma(\beta_3)}$ ,  $\beta_1, \beta_2, \beta_3 > 0$  are the degrees of freedom of

probable distribution,  $x \geq 0, y \geq 0, x + y \leq 1$ .

S. Nadarajah has obtained the formula for two-dimensional joint beta-distribution with some parameter  $\delta$  in the work [13], namely

$$w_2(x, y) = \frac{\Gamma^2(\beta_3) {}_2F_1(\beta_1, \beta_2; \beta_3; \delta)}{\Gamma(\beta_1)\Gamma(\beta_2)\Gamma(\beta_3 - \beta_1)\Gamma(\beta_3 - \beta_2)} \left(\frac{x}{z_0}\right)^{\beta_1-1} \left(\frac{y}{z_0}\right)^{\beta_2-1} \left(1 - \frac{x}{z_0}\right)^{\beta_3-\beta_1-1} \times \\ \times \left(1 - \frac{y}{z_0}\right)^{\beta_3-\beta_2-1} \left(1 - \frac{xy\delta}{z_0^2}\right)^{-\beta_3}, \quad (4)$$

where  $0 < x, y < z_0$ ,  $0 < \beta_1 < \beta_3$ ,  $0 < \beta_2 < \beta_3$ ,  $0 \leq \delta < 1$ ,  ${}_2F_1$  is the Gaussian hypergeometric function.

We also know the function of the two-dimensional joint beta-distribution obtained by M. Jones [12]:

$$w_2(x, y) = C \left(\frac{x}{z_0}\right)^{\beta_1-1} \left(\frac{y}{z_0}\right)^{\beta_2-1} \left(1 - \frac{x}{z_0}\right)^{\beta_2+\beta_3-1} \left(1 - \frac{y}{z_0}\right)^{\beta_1+\beta_3-1} \left(1 - \frac{xy}{z_0^2}\right)^{-(\beta_1+\beta_2+\beta_3)}, \quad (5)$$

where  $0 \leq x, y \leq z_0$ .

Note that different representations of the joint beta-distribution are due, in particular, to different domains of definition. Thus, the distribution (3) is obtained for a triangle, and the distributions (4) and (5) are obtained for a square.

For the determining the inclusions correlation disposed under beta-distribution in the two-phase strip of the thickness  $z_0$ , taking into account the domain of definition and absence of parameterization, we apply two-dimensional joint distribution by Jones (5). Substituting the relation (5) into the equality (2), we obtain the correlation function for beta-distribution in general case

$$\psi(x, y) = C \mathfrak{S} \left(\frac{x}{z_0}\right)^{\beta_1-1} \left(\frac{y}{z_0}\right)^{\beta_2-1} \left(1 - \frac{x}{z_0}\right)^{\beta_2+\beta_3-1} \left(1 - \frac{y}{z_0}\right)^{\beta_1+\beta_3-1} \left(1 - \frac{xy}{z_0^2}\right)^{-(\beta_1+\beta_2+\beta_3)}, \quad (6)$$

$$\text{where } \mathfrak{S} = \iint_{(V)^2} z'z'' dz' dz''.$$

If the domain of inclusions disposition (domain of averaging) coincides with the body domain, random nonhomogeneities are considered as layers of unchangeable known thickness  $h$ , and the random variable that determines the location of inclusions is the coordinate of the upper boundary of the sublayer  $z'$  ( $z' \in [0; z_0 - h]$ ), then  $\mathfrak{S} = (z_0 - h)^4 / 4$ .

Dispersion of the random variable  $\sigma^2$ , which is a one-point correlation function by definition [4], is determined for beta-distribution as

$$\sigma^2(x) = \psi(x, x) = C \mathfrak{S} \left(\frac{x}{z_0}\right)^{\beta_1+\beta_2-1} \left(1 - \frac{x}{z_0}\right)^{\beta_1+\beta_2+2\beta_3-2} \left(1 - \frac{x^2}{z_0^2}\right)^{-(\beta_1+\beta_2+\beta_3)}, \quad (7)$$

and it is a central moment of the second order.

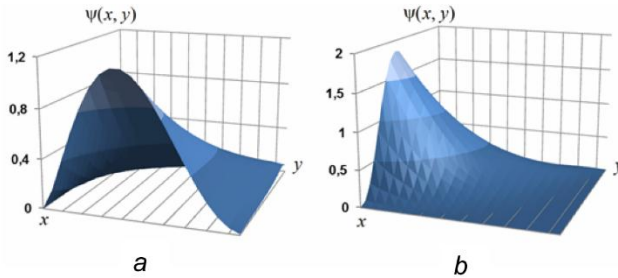

Fig. 2. Correlation function  $\psi(x, y)$

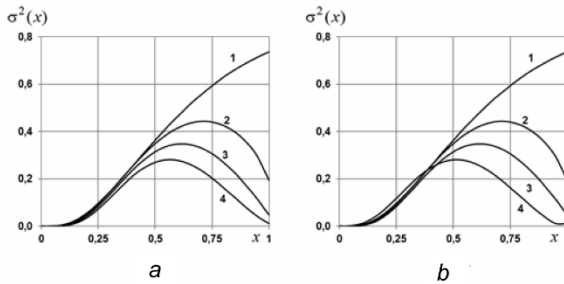

Fig. 3. Dispersion  $\sigma^2(x)$

In fig. 2 it is shown 3D-distribution of the correlation function  $\psi(x, y)$  for such degrees of freedom of distribution as  $\beta_1=1, \beta_2=\beta_3=2,5$  (fig. 2a) and  $\beta_1=\beta_3=3,5, \beta_2=1$  (fig. 2b). In fig. 3 it is presented the dependence of dispersion  $\sigma^2(x)$  (7) on the degrees of freedom of distribution where curves 1-4 in fig 3a corresponds to the values  $\beta_1=1, \beta_2=\beta_3=2; 2,5; 3; 3,5$  and to the values  $\beta_2=1, \beta_1=\beta_3=2; 2,5; 3; 3,5$  in fig.3b.

Let us note that the increase of degrees of freedom  $\beta_2$  and  $\beta_3$  or  $\beta_1$  and  $\beta_3$  leads to a decrease in the values of the correlation function in the vicinity of the corresponding boundaries (fig. 2). Decrease simultaneously of both degrees of freedom at the constant value of the third parameter causes a decrease of  $\sigma^2(x)$  near the boundary  $x=1$  (fig. 3).

#### REFERENCES:

1. Bilushchak Y., Chaplya Y, Chernukha O. Two-point function of correlation and dispersion of random diffusion field of concentration in a strip with uniform distribution of layered inclusions // Physico-mathematical modeling and informational technologies – 2012. – Vol. 16. – P. 7–22.
2. Davydok A. Modeling and investigation of pairwise coupling effect of layer inclusions on the diffusion flow in a randomly nonhomogeneous strip under the

- beta distribution of phases // Applied problems of mechanics and mathematics. – 2014. – Vol. 12. – P. 146–153.
3. Klyatkin V. Statistics and reality in stochastic dynamical systems // Nonlinear waves. - 2004. - Nizhny Novgorod: IAP RAS.– P. 256–286.
  4. Korolyuk V. S., Portenko N. I., Skorokhod A. V., and Turbin A. F., Handbook on the Probability Theory and Mathematical Statistics. Nauka, Moscow. 1985. – 640 p.
  5. Malakhov A. Cumulant analysis of random non-Gaussian processes and their transformation. - Soviet Radio, Moscow. 1978. – 376 p.
  6. "Interstate standard bars and strips of high-speed steel." GOST 19265-73.
  7. Rytov S. M., Kravtsov Yu. A., and Tatarskii V. I., Introduction to Statistical Radiophysics, Part II: Random Fields, Nauka, Moscow. –1978. – 436 c.
  8. Abramowitz M. and Stegun I. Handbook of Mathematical Functions, Mir, Moscow. 1979. – 830 p..
  9. Chaplya Y., Chernukha O., Davydok A. Simulation of diffusion flows in two-phase multilayered stochastically nonhomogeneous bodies with non-uniform distribution of inclusions // Task Quarterly. – 2015. – Vol. 19, No. 3. – P. 321–351.
  10. Granitzer P., Rumpf K. Porous Silicon – A Versatile Host Material // Materials. – 2010. - 3(2). – P. 943-998.
  11. Hafidz M.O., Joarder A.H. Some Mathematical Characteristics of the Beta Density Function of Two Variables // Bull. Malays. Math. Sci. Soc. – 34(4). – 2012. – P. 923-933.
  12. Jacobs R., Bekker A., Human S. Bivariate Beta Distributions and Beyond // Int. Statistical Inst.: Proc. 58th World Statistical Congress (Session CPS009). – Dublin, 2011. – P. 3984-3990.
  13. Nadarajah S. A New Bivariate Beta Distribution with application to drought data // Int. J. Stat. – 2007. – Vol. LXV, No. 2. – P. 153-174.
  14. <http://www.voxpopuli.kz/>



---

---

**SECTION: SCIENCE OF LAW**

Ciorba Alexandru Anotolie  
Institutul Național al Justiției  
(Chișinău, Moldova)

**MOTIVUL SPECIAL AL INFRAȚIUNII ȘI TIPUL INTENȚIEI**

**Adnotare.** În articol se formulează răspunsul argumentat la întrebarea: este oare motivul special al infracțiunii posibil doar în prezența intenției directe? Dacă motivul răspunde la întrebarea de ce o persoană comite o faptă, atunci scopul determină ce urmărește să obțină o persoană atunci când comite o infracțiune. Drept urmare, scopul special este posibil doar în cazul intenției directe. Cât privește motivul special, particularitățile acestuia determină tipul intenției. Se ajunge la concluzia: nu tipul intenției determină prezența motivului special al infracțiunii; motivul special nu întotdeauna este un indiciu al unui anumit tip de intenție.

**Cuvinte-cheie:** motivul infracțiunii; scopul infracțiunii; intenție directă; intenție indirectă; fapta prejudiciabilă; urmările prejudiciabile.

Ciorba Alexandru A.  
National Institute of Justice  
(Chisinau, Moldova)

**THE SPECIAL MOTIVE OF THE OFFENCE AND THE TYPE OF INTENT**

**Abstraction.** In this article is answered with arguments at the question: is the special motive of the offense possible only in the presence of direct intent? If the motive answers the question of why a person is committing an act, the purpose determines what a person seeks to achieve when committing an offense. As a result, the special purpose is only possible in the case of direct intent. As to the special motive, its particularities determine the type of intent. It is concluded: not the type of intent determines the presence of the special motive of the offense; the special motive is not always an indication of a certain type of intent.

**Keywords:** the motive of the offense; the purpose of the offense; direct intent; indirect intent; prejudicial act; prejudicial consequences.

În unele norme din partea specială a Codului penal al Republicii Moldova este indicat motivul special al infracțiunii. Este vorba despre: lit. f) alin. (1) art. 135<sup>1</sup>, lit. b), j) și l) alin. (2) art. 145, lit. g), e) și i) alin. (2) art. 151, lit. f), h) și j) alin. (2) art. 152, lit. f) alin. (2) art. 164, alin. (3) art. 166<sup>1</sup>, lit. f) alin. (2) art. 171, lit. g) alin. (2) art. 172, alin. (1) art. 176, alin. (1) art. 180<sup>1</sup>, lit. b) alin. (2) art. 197, alin. (5) art. 218, lit. b) alin. (2) art. 222, lit. c) alin. (2) art. 222<sup>1</sup>, lit. a) alin. (2) art. 260<sup>3</sup>, lit. a) alin. (2) art. 260<sup>4</sup>, lit. e) alin. (2) art. 280, lit. b) alin. (2) art. 311, lit. b) alin. (2) art. 312, lit. b<sup>1</sup>) alin. (2) art. 327, alin. (1) art. 332, alin. (1) art. 335, art. 342, alin. (1) art. 360 și alin. (3) art. 388 CP RM. De asemenea, din art. 287 și 288 CP RM rezultă că motivele huliganice sunt inerente în cazul infracțiunilor de huliganism și de vandalism.

N. K. Semerneva consideră că „motivul este caracteristic pentru infracțiunile săvârșite cu intenție directă, însă prezența lui este posibilă și în cazul intenției indirecte”. [1, p. 57] D. I. Masol are o părere diferită: „Indicarea motivului în lege arată că intenția poate fi doar directă”. [2] Un punct de vedere contradictoriu este exprimat de D. A. Garbatovici și A. N. Klassen: „Motivul nu determină tipul intenției în cazul unei infracțiuni. Motivul este posibil atât în cazul infracțiunilor săvârșite cu intenție directă, cât și în cazul infracțiunilor săvârșite cu intenție indirectă... În cazul în care legislatorul indică în dispoziția normei penale motivul special în calitate de semn obligatoriu al unei infracțiuni sau în calitate de circumstanță agravantă, o astfel de infracțiune poate fi comisă numai cu intenție directă, indiferent dacă componența infracțiunii respective este formală sau materială”. [3]

Analiza acestor opinii divergente nu ne ajută să răspundem la întrebarea: este oare motivul special al infracțiunii posibil doar în prezența intenției directe?

Încercând să formulăm un răspuns argumentat la această întrebare, menționăm că din art. 17 CP RM se poate deduce că intenția este directă, dacă persoana care a săvârșit infracțiunea își dădea seama de caracterul prejudiciabil al acțiunii sau inacțiunii sale, a prevăzut urmările ei prejudiciabile și le-a dorit.

Având ca suport această teză, prezentăm părerea lui S. A. Gavrilencov cu privire la delimitarea intenției indirecte de intenția directă: „În cazul intenției indirecte, persoană nu dorește survenirea directă a urmărilor prejudiciabile, ci fie admite conștient producerea acestora, fie tratează indiferent posibilitatea producerii urmărilor prejudiciabile. În acest caz, urmările prejudiciabile constituie efectul colateral al faptei săvârșite, fiind îndreptate spre un alt scop și satisfăcând un alt motiv”. [4] Din această afirmație ar rezulta că motivul special nu este posibil în cazul intenției indirecte. Atitudinea făptuitorului față de urmările prejudiciabile demonstrează că făptuitorului îi este indiferent dacă motivul infracțiunii se va realiza sau nu.

A. V. Savcenko face legătura dintre intenție, motiv și scop: „La săvârșirea infracțiunii cu intenție indirectă, scopul producerii unui anumit rezultat nu este dorit, ci doar admis conștient. Există o divergență dintre scop și rezultatul survenit. Aceasta nu înseamnă că făptuitorul nu urmărește niciun scop. Pur și simplu, în asemenea cazuri motivul presupune un alt scop. Deci, în cazul infracțiunilor cu intenție indirectă, motivul induce doar fapta prejudiciabilă. Cu alte cuvinte, motivul vizează fapta, nu rezultatul ei”. [5, p. 22] D. V. Titlova și A. V. Lipatieva expun o viziune care completează precedentul punct de vedere: „Dacă motivul dezvăluie esența imboldului de a săvârși fapta și răspunde la întrebările „de ce este săvârșită o anumită faptă?” și „de ce în această situație persoana acționează într-un mod sau altul?”, atunci scopul, determinat de motiv, caracterizează direcția faptei respective”. [6] Rezultă că motivul s-ar referi nu la urmările prejudiciabile, dar la fapta prejudiciabilă. Această teză contrazice poziția lui S. A. Gavrilencov, prezentată mai sus.

O. V. Krut afirmă că „un motiv poate ghida făptuitorul să realizeze scopuri diferite”. [7] Diferența de scopuri este posibilă doar în cazul intenției indirecte. Rezultă că intenția indirectă ar fi compatibilă cu motivul special al infracțiunii.

Dacă motivul răspunde la întrebarea de ce o persoană comite o faptă, atunci scopul determină ce urmărește să obțină o persoană atunci când comite o infracțiune. Drept urmare, scopul special este posibil doar în cazul intenției directe.

Cât privește motivul special, considerăm că particularitățile acestuia determină tipul intenției. De exemplu, dacă omorul este săvârșit din motive sadice (lit. j) alin. (2) art. 145 CP RM) sau din motive de ură socială, națională, rasială sau religioasă (lit. l) alin. (2) art. 145 CP RM), nu înseamnă că făptuitorul poate doar să dorească moartea victimei. În această situație, nu se exclude ca făptuitorul să admită conștient moartea victimei. Totodată, dacă omorul este săvârșit din interes material (lit. b) alin. (2) art. 145 CP RM), făptuitorul poate doar să dorească moartea victimei. În această situație, făptuitorul nu poate să admită conștient moartea victimei. Doar lipsind victima de viață, făptuitorul poate obține sau reține un câștig material ori poate să se elibereze de cheltuieli materiale. Altă urmare prejudiciabilă decât moartea victimei exclude posibilitatea obținerii sau reținerii de către făptuitor a unui câștig material ori posibilitatea acestuia să se elibereze de cheltuieli materiale.

Concluzia este următoarea: nu tipul intenției determină prezența motivului special al infracțiunii; motivul special nu întotdeauna este un indiciu al unui anumit tip de intenție.

#### **BIBLIOGRAFIE:**

1. Семернева Н. К. Квалификация преступлений (части Общая и Особенная). – Екатеринбург: УрГЮА, 2010. – 296 р.
2. Масол Д. І. Кримінально-правове значення мотиву злочину // Європейські перспективи. – 2013. – № 11. – р. 67-74.
3. Гарбатович Д. А., Классен А. Н. Квалификация преступлений по мотиву и цели // Вестник Южно-Уральского государственного университета. Серия: Право. – 2017. – Ч. 17. – № 3. – р. 13-18.
4. Гавриленков С. А. Умысел – социально-психологический аспект // Исторические, философские, политические и юридические науки, культурология и искусствоведение. Вопросы теории и практики. – 2014. – № 12. – Ч. 3. – р. 52-55.
5. Савченко А. В. Мотив і мотивація злочину. – Київ: Атіка, 2002. – 144 р.
6. Титлова Д. В., Липатьева А. В. Мотив и цель преступления, их соотношение // Вестник БИСТ. – 2011. – № 1. – р. 126-130.
7. Круть О. В. Мотивация, мотив и цель преступления: соотношение понятий // Вестник Института экономических исследований. – 2017. – № 3. – р. 172-177.

**Rusnac Constantin  
(Kishinev, Moldova)**

## **LES ERREURS TACTIQUES ENGAGÉES DANS L'AUDITION DES VICTIMES DE CRIME DU TRAFIC D'ENFANTS**

**Resume:** *Les problèmes généraux de la tactique d'audition des mineurs sont des recherches dans plusieurs articles scientifiques élaborées dans ces dernières années. C'est pourquoi, dans le contenu de cet article, nous ne regarderons pas que les erreurs et les fautes commises lors de l'audition, le part blessé du trafic d'enfants. En connaissant ces erreurs et en les évitant, vous pouvez réussir votre interrogatoire.*

**Mots-clés:** *mineur, audition, erreurs, tactique criminelle.*

**Summery:** *The general problems of minor's hearing tactics are researches in several scientific papers elaborated in recent years. That is why, in the content of this article, we will only look at the errors and mistakes that occur during the victim's hearing of child trafficking. Knowing these errors and avoiding them ensures the success of the hearing.*

**Key-words:** *minor, interrogation, errors, criminalistic tactics.*

**Rezumat:** *Copiii reprezintă viitorul unei societăți, chiar și cei care sunt implicați în săvârșirea unei fapte ilegale.*

*Conținutul prezentului articolului nu este dedicat tacticii generale de realizare a audierii minorului, dar enunțării erorile și greșelile care se comit în procesul audierii minorului victimă a traficului de copii. Erori ce rezumă din nevalorificarea bunurilor practici ale altor țări, lipsa infrastructurii, nerespectarea intereselor minorului, astfel încât sprijinul oferit copiilor să acopere perioada de dinainte, din timpul și după audieri etc. și care influențează viitorul acestui copil.*

**Cuvinte cheie:** *minor, interogatoriu, erori, tactici criminalistice.*

**Introduction.** L'une des directions fondamentales de l'activité de l'Etat est de défendre les droits et les intérêts légaux de la personnalité, surtout de l'enfant, qui, compte tenu de son immaturité physique et mentale, nécessite une soin particuliere de l'État et de la société. Selon l'art. 50 de la Constitution de la République de Moldavie, les enfants ont droit à une aide et à une protection spéciales, bénéficiant d'un régime particulier d'assistance pour la réalisation de leurs droits, pendant l'exploitation des mineurs, leur utilisation dans des activités qui nuiraient à leur santé, à leur moralité, à leur développement normal ou mettant leur vie en danger sont interdits<sup>4</sup>.

Il est important a mémoriser, qu'il n'y a pas des techniques auditives universelles valides, adaptées à l'audition de tous les enfants victimes, mais seulement des points de repères qui aident l'officier de la poursuite pénale, le procureur et le juge de l'audition d'un certain enfant. L' enfant qui a son propre

---

<sup>4</sup> D. Ostavciuc, Aspecte procesual-penale și tactici criminalistice privind cercetarea traficului de copii. Academia „Ștefan cel Mare” a MAI. Chișinău:S, n., 2016, p. 7.

comportement et sa propre expérience<sup>5</sup>.

**Matériel et méthode.** Pour atteindre les buts et les objectifs fixés, en tenant compte de la spécificité et de la complexité du sujet de recherche, la méthode de recherche utilisée c'était celle logique, systématique et comparative. Les recherches entreprises sont basées sur l'étude la doctrine de *spécialité*.

**Le résultat de la discussion.** Les responsables de l'audition du mineur, la victime de la traite, commettent des erreurs au début d'audience. Les erreurs affectent directement le procès d'audience de l'enfant. Ainsi, la première erreur commise, est le manque de connaissance du mécanisme psychologique de la formation des déclarations. Dans ce contexte, nous sommes d'accord avec l'auteur Suciuc C., qui mentionne avec raison, que la véracité des déclarations d'un témoin mineur, même de bonne foi, de même que l'appréciation de leur force probante ne peut pas être conçue sans la connaissance des mécanismes psychologiques sous-jacents à la formation du témoignage<sup>6</sup>.

La tactique d'audience des mineurs, telle qu'évoquée par Andronache A., sera établi en fonction de leur niveau de développement, de la capacité de percevoir et de comprendre les faits et les événements dont ils ont été témoins<sup>7</sup>. Donc, à l'âge de 7 à 10 ans, les enfants se caractérisent par un développement psychologique plus intense, une forte augmentation de potentiel de perception et de connaissance. Grâce aux nouvelles connaissances linguistiques acquises, est améliorée considérablement la capacité de rendu de la réalité environnante, les premiers éléments de la pensée abstraite. Dans la plupart des cas, les témoins âgés de moins de 10 ans, falsifient ses informations, étant influencés par ses amis, parents et d'autres personnes intéressées.

Plus difficile c'est l'audition des mineurs âgés de 11 à 14 ans. Au cours de ces années, la plupart d'enfants vivent une période riche en transformations biophysiques, qui influencent essentiellement la psyché, toute la structure psychologique de l'individu. En raison de la pensée logique, la tendance à interpréter ceux perçus sur la base de leur propre expérience, la réception devient équilibrée, la mémoire plus complète et écurie. A cet âge, les mineurs se caractérisent par un comportement moins stable, sont irritables, prédisposés aux fantasmes et une exagération des faits perçus. Aussi, ce n'est pas exclu les fausses déclarations, un comportement agressif et même grossier. Chez les adolescents, c'est à dire les enfants de 14 à 16 ans, l'âge qui se caractérise par une stabilité psychique, on va appliquer les mesures tactiques pour écouter des témoins matures. En même temps, l'organisme d'enquête criminelle, tiendra compte de niveau de connaissance et l'expérience de vie de l'adolescent pour choisir le plus approprié façon à discuter. Concernant le sexe de représentant d'instance judiciaire, on est à noter que dans certains cas, il s'agit d'un sexe différent par rapport à la victime, la partie lésée. Dans ce cas, entendre la victime de traite des enfants de sexe féminin, se fait sans tenir compte des recommandations

---

<sup>5</sup> S. Luca, Protecția minorului victimă în cursul cercetării judecătorești, în Ghid de practici instituționale în instrumentarea cauzelor cu minori, lucrare colectivă, Asociația Alternative Sociale, Iași, 2005, p. 64.

<sup>6</sup> C. Suciuc, Criminalistica, Ed. Didactică și Pedagogică. București, 1972, p. 577.

<sup>7</sup> A. Andronache, Justiția juvenilă: Man. de cur. Acad. de Poliție „Ștefan cel Mare”. Chișinău: S. n., 2014, p. 41.

méthodiques et pratiques.

Une autre erreur commise dans la phase de la préparation d'audition de la victime mineure, la partie lésée de l'infraction de traite des enfants, est la négligence des activités préparatoires. A partir de ces catégories sont les suivantes:

- étudier la cause criminelle;
- étudier la personnalité du mineur;
- établir le plan d'audience;
- assurer la présence du représentant légal, et, le cas échéant, remplacement par un autre, quand c'est possible, s'il y a des raisons de croire que ses actions nuisent aux intérêts du mineur;
- assurer la présence de l'intervieweur;
- assurer la présence obligatoire du pédagogue ou d'un psychologue;

Concernant les spécialistes impliqués, il faut préciser qu'on ne se fait pas la différence entre les professionnels qui ont fait des efforts pour créer un environnement plus convivial pour les mineurs, qui ont adapté leur langue et ont fait preuve d'empathie pour les enfants, et les spécialistes rigides et trop directs, qui rendent l'enfant à se sentir coupable, en quelque sorte, responsable du traumatisme subi<sup>8</sup>. Comme le notent Fusu-Plăiașu G., Manole M. aujourd'hui il y a encore des cas où les adolescents victimes de la traite sont traités d'une manière humiliante et agressive par les organismes de poursuite pénale, par des spécialistes de l'Institut de médecine légale ou devant un tribunal<sup>9</sup>.

- établir le lieu de l'audience. Les enfants peuvent attendre quelques heures pour être entendus, passer du temps dans les couloirs ou dans la salle d'audience où ils entrent en contact avec d'autres situations potentiellement désagréables. Aussi dans les procédures pénales, les enfants victimes et témoins se rencontrent, dans de nombreuses situations, avec les délinquants et /ou les membres de leur famille, ayant à la suite le fait qu'on expose l'enfant à l'intimidation et à leurs menaces. Les différents emplacements, qui, avec peu d'exceptions, sont hostiles, froids et solennels, ne parvient pas à offrir de l'intimité et de la sécurité<sup>10</sup>;

Le petit espace où se concentrent un grand nombre de personnes, aussi, influence l'audition du mineur. L'exposition à un grand nombre de personnes influence négative sur l'enfant, aggravant la symptomatologie traumatique, car dans un grand auditorium, il est difficile à créer des conditions favorables pour soutenir émotionnellement l'enfant, pour stimuler la mise au point sur le sujet abordé

---

<sup>8</sup> G. Fusu-Plăiașu, M. Manole, Justiția în interesul copilului – perspectivele și experiențele specialiștilor din România 2012 Sumarul rezultatelor. <http://www.crj.ro/wp-content/uploads/2015/05/Justitia-in-interesul-copilului-perspectivele-si-experientele-specialistilor-din-Romania.-Sumarul-rezultatelor.pdf> (vizitat 06.10.2018)

<sup>9</sup> G. Fusu-Plăiașu, M. Manole, Justiția în interesul copilului – perspectivele și experiențele specialiștilor din România 2012 Sumarul rezultatelor. <http://www.crj.ro/wp-content/uploads/2015/05/Justitia-in-interesul-copilului-perspectivele-si-experientele-specialistilor-din-Romania.-Sumarul-rezultatelor.pdf> (vizitat 06.10.2018)

<sup>10</sup> G. Fusu-Plăiașu, M. Manole, Justiția în interesul copilului – perspectivele și experiențele specialiștilor din România 2012 Sumarul rezultatelor. <http://www.crj.ro/wp-content/uploads/2015/05/Justitia-in-interesul-copilului-perspectivele-si-experientele-specialistilor-din-Romania.-Sumarul-rezultatelor.pdf> (vizitat 06.10.2018)

(l'événement traumatique) et l'affichage verbal de ses détails<sup>11</sup>;

- déterminer le jour et l'heure de l'audience;
- assurer les conditions dans lesquelles l'audience aura lieu;
- prendre des mesures pour protéger le mineur - la justice néglige les besoins des mineurs;

• préparer les moyens de faire des déclarations. L'organisme de poursuite criminelle se limite à établir le procès-verbal de l'audience, sans avoir à faire appel à des enregistrements audio ou vidéo de déclaration, sans avoir la possibilité de s'exprimer par des croquis ou des dessins. Cela contrevient aux recommandations de la Convention du Conseil de l'Europe pour la protection d'enfants contre l'exploitation et les abus sexuels, adoptée à Lanzarote le 25 octobre 2007<sup>12</sup>.

Si l'étape d'identification du mineur représente une étape respectée en permanence, ensuite établir le contact psychologique entre le mineur et le représentant de l'instance judiciaire est un objectif souvent négligé. Bien que, après les auteurs Luca S., Haralambe M., Susanu C., Horodniceanu D., il est destiné à préparer l'enfant aux prochaines étapes de l'audience et implique l'élimination des obstacles à la communication directe entre l'enfant et la personne qui écoute, créer un climat de confiance, et d'amener l'enfant à faire des récits complets<sup>13</sup>.

La personne responsable de l'audition du mineur ne démontre pas par son comportement, par sa langue qu'il ne sait pas ce qui s'est passé. Les enfants pensent que la personne qui les fouille sait ce qui lui est arrivé et donc il connaît déjà les réponses aux questions à traiter. "Le mineur ne comprend pas pourquoi il faut dire ce qui est écrit très clairement dans le dossier qui existe sur la table. Il y a le sentiment que chaque fois qu'il dit, personne n'entend pas".

Une grave erreur commise à ce stade est-ce que le droit du mineur à être informé n'est pas correctement appliqué. D'abord, ils reçoivent des informations, liées aux aspects législatifs des audiences, sans être psychologiquement formé pour l'expérience, tandis que d'autres reçoivent plus de soutien psychologique et social, il ne disposent pas d'informations qui leur permettraient de comprendre leurs droits et les rôles dans les procédures auxquelles ils feront partie<sup>14</sup>.

Avant de commencer l'audience, le mineur n'est pas informé qu'il peut toujours poser des questions, si la question n'est pas claire, qu'il peut toujours demander des éclaircissements sur toute question ou activité qui se déroule pendant l'audience, qu'il est peu probable qu'il se souvienne de tout ce qui lui est arrivé et qu'il n'y a pas de problèmes s'il ne se souvient pas de certains événements, que la personne qui l'entend puisse poser des questions qui peuvent

---

<sup>11</sup> Murray, K. Live Television Link: An Evaluation of Its Use by Child Witnesses in Scottish Criminal Trials. at 104 (1995).

<sup>12</sup> Legea nr. 263 din 19.12.2011 cu privire la ratificarea de către Republica Moldova a Convenției Consiliului European cu privire la protecția copiilor împotriva exploatarei sexuale și abuzului sexual, semnată la 25.10.2007 la Lanzarote

<sup>13</sup> Mona Maria Pivniceru, C. Luca. Ghid de audiere a copilului în proceduri judiciare. București: Editura Hamangiu, 2009, p. 16.

<sup>14</sup> G. Fusu-Plăiașu, M. Manole, Justiția în interesul copilului – perspectivele și experiențele specialiștilor din România 2012 Sumarul rezultatelor. <http://www.crj.ro/wp-content/uploads/2015/05/Justitia-in-interesul-copilului-perspectivele-si-experientele-specialistilor-din-Romania.-Sumarul-rezultatelor.pdf> (vizitat 06.10.2018)

le rendre triste ou ils peuvent maintenant ramener des souvenirs douloureux, qu'il peut demander plus du temps pour des réponses et, aussi, on peut demander une pause chaque fois qu'il en ressent le besoin, qu'il doit raconter tout ce dont il se souvient sans rien cacher, et ainsi de suite<sup>15</sup>.

De même, il y a la crainte de poser une question à l'enfant pour voir s'il peut différencier le mensonge de la vérité. Par exemple: Ion, connaissez-vous la différence entre la vérité et le mensonge?

Des nombreuses pauses narratives sont évitées lors de l'audition d'enfant. Mais le besoin de pauses narratives au cours de l'audience du mineur survient surtout quand une victime mineure est entendue. Pendant que vous explorez les abus physiques, psychologiques et sexuels que la victime mineure a subis, il est possible qu'il soit rempli de sentiments et d'émotions résultant d'événements douloureux. Chaque fois que la victime mineure demande une pause en raison d'un niveau élevé d'anxiété ou de stress, à la suite de souvenirs pénibles, le responsable de l'audience doit savoir si ça est dans l'intérêt du mineur de poursuivre ses recherches, traiter avec un autre public ou reporter des audiences afin de permettre à l'enfant de se rétablir<sup>16</sup>.

Une autre erreur commise par le responsable de l'audience est qu'il n'y a l'intérêt permanent dans toutes les déclarations du mineur. L'attitude qui est en vue non seulement à travers les questions posées, les enregistrements faits, mais aussi par le langage non- verbal.

Une autre catégorie d'erreurs concerne la phase d'interrogatoire, comme suit:

1. Le langage utilisée n'est pas simple et ne convient pas au niveau de compréhension de l'enfant.

2. Parfois, est utilisé un ton critique ou réfléchi qui blâme l'enfant pour ce qui s'est passé;

3. Les questions ne sont pas pertinentes et sans but précis;

4. Le rythme des questions ne permet pas au mineur de formuler une réponse objective;

5. Poser des questions qui revictimiser le mineur;

6. Certaines questions sont abordées à plusieurs reprises.

7. En conséquence, le mineur modifiera son réponse initiale en pensant que la première réponse était erronée ou que la première réponse ne le plaisait pas à la personne qui l'avait entendue.

L'attention n'est pas attirée sur le fait que les enfants peuvent également exprimer leurs pensées par le dessin. C'est une procédure tactique qui occupe les mains de la victime et l'aide à tempérer un peu ses émotions. Dans ce contexte il convient également de mentionner qu'il n'est pas expliqué au mineur que ce ne pas de problèmes s'il répond, "je ne sais pas". Et c' est normal de dire qu'il ne comprend pas la question posée ou ne connaît pas le sens d'un mot.

En ce qui concerne la phase d'interrogatoire, il convient de noter que dans

---

<sup>15</sup> Gh. Mateuț, T. Rudică, Traficul de ființe umane – Infractor, victimă, infracțiune, Asociația Magistratilor Iași și Asociația Alternative Sociale Iași, 2005, p. 79.

<sup>16</sup> Mona Maria Pivniceru, C. Luca. Ghid de audiere a copilului în proceduri judiciare. București: Editura Hamangiu, 2009, p. 20.



plusieurs audiences, le traitement de questions incorrectement formulées et l'intonation sévère ont un impact négatif sur le rétablissement psychoaffectif de nombreux enfants<sup>17</sup>.

Les erreurs dans l'audience du mineur sont commises non seulement au stade de la préparation et de l'exécution, mais également au stade de l'achèvement. Ainsi, on ne demande pas au mineur s'il a compris tout ce qui a été discuté ou s'il y a des problèmes qu'il veut clarifier, éventuellement. La scène ne se termine pas en remerciant l'enfant pour le compte pris en mettant l'accent sur son caractère important dans la résolution des problèmes qui doivent lui être expliqué, c'est-à-dire, les étapes suivantes de la procédure pénale dans laquelle il a été impliqué.

De même, il est alarmant qu'en organisation de l'audience, l'organe des poursuites pénales réalise ses propres objectifs en résolvant l'affaire et en découvrant la vérité, mais il ne s'inquiète pas de la façon dont le processus pourrait affecter l'avenir du mineur. Donc, de nombreux professionnels comprennent mal le concept "d'intérêt supérieur de l'enfant". Malheureusement, on peut faire que l'intérêts de l'enfant soient moins importants que l'intérêts et les droits de la défense (considérant que l'enfant victime ou le témoin peut être légèrement intimidé par l'accusé), ou même que l'intérêts d'institutions publiques différentes<sup>18</sup>.

**Conclusions.** Dans l'hypothèse de l'étude scientifique réalisée, généralisant celles enregistrées dans le contenu même de l'article, nous tirons les conclusions suivantes:

1. Reconnaître les bonnes pratiques en vigueur dans d'autres pays en matière d'audition de la victime, la partie blessée du trafic d'enfants;
2. Améliorer l'infrastructure en créant des zones d'attente spéciales pour les mineurs;
3. Adopter une stratégie nationale pour l'adoption de la justice des besoins du mineur;
4. Tenir des audiences dans des conditions qui ne suggèrent aucune contrainte et qui n'augmentent pas le stress causé par la revivification d'expériences traumatiques.
5. Réduire le nombre d'audiences de la victime, de la partie lésée, tant au stade des poursuites pénales qu'au procès.
6. Respecter l'intérêts du mineur afin que l'aide aux enfants couvre la période avant, pendant et après l'audiences.
7. Mise en œuvre de technologies modernes pour prévenir la victimisation secondaire de l'enfant par le contact avec l'auteur et ses proches.

---

<sup>17</sup> J.A. Lipovsky, The Impact of Court on Children: Research Findings and Practical Recommendations. 9 Journal of Interpersonal Violence, 238-57, at 246 (1994)

<sup>18</sup> G. Fusu-Plăiașu, M. Manole, Justiția în interesul copilului – perspectivele și experiențele specialiștilor din România 2012 Sumarul rezultatelor. <http://www.crj.ro/wp-content/uploads/2015/05/Justitia-in-interesul-copilului-perspectivele-si-experientele-specialistilor-din-Romania.-Sumarul-rezultatelor.pdf> (vizitat 06.10.2018)

**BIBLIOGRAPHIE:**

1. Andronache A. Justiția juvenilă: Man. de cur. Acad. de Poliție „Ștefan cel Mare”. Chișinău: S. n., 2014.
2. Constituția Republicii Moldova din 29.07.1994. În: Monitorul Oficial al Republicii Moldova nr. 1 din 12.08.1994.
3. Fusu-Plăiașu G., Manole M. Justiția în interesul copilului – perspectivele și experiențele specialiștilor din România 2012 Sumarul rezultatelor. <http://www.crj.ro/wp-content/uploads/2015/05/Justitia-in-interesul-copilului-perspectivele-si-experientele-specialistilor-din-Romania.-Sumarul-rezultatelor.pdf> (vizitat 06.10.2018)
4. Legea nr. 263 din 19.12.2011 cu privire la ratificarea de către Republica Moldova a Convenției Consiliului Europei cu privire la protecția copiilor împotriva exploatării sexuale și abuzului sexual, semnată la 25.10.2007 la Lanzarote
5. Lipovsky, J.A. The Impact of Court on Children: Research Findings and Practical Recommendations. 9 Journal of Interpersonal Violence, 238-57, at 246 (1994)
6. Luca S. Protecția minorului victimă în cursul cercetării judecătorești, în Ghid de practici instituționale în instrumentarea cauzelor cu minori, lucrare colectivă, Asociația Alternative Sociale, Iași, 2005.
7. Mateuț Gh. și Rudică T., Traficul de ființe umane – Infractor, victimă, infracțiune, Asociația Magistraților Iași și Asociația Alternative Sociale Iași, 2005.
8. Murray, K. Live Television Link: An Evaluation of Its Use by Child Witnesses in Scottish Criminal Trials. at 104 (1995).
9. Ostavciuc D. Aspecte procesual-penale și tactici criminalistice privind cercetarea traficului de copii. Academia „Ștefan cel Mare” a MAI. Chișinău:S, n., 2016.
10. Pivniceru Mona Maria, Luca Cătălin. Ghid de audiere a copilului în proceduri judiciare. București: Editura Hamangiu, 2009.
11. Suciu Camil – Criminalistica, Ed. Didactică și Pedagogică. București, 1972.

**Өбдірәсіл Ерасыл Бекболатұлы, Божқараұлы А.  
Карагандинский государственный университет имени Е. А. Букетова  
(Қарағанды, Қазақстан)**

### **ЕУРАЗИЯЛЫҚ ОДАҚҚА МҮШЕ МЕМЛЕКЕТТЕРДЕ КЕДЕНДІК ТЕКСЕРУДІ ҚҰҚЫҚТЫҚ РЕТТЕУ МӘСЕЛЕЛЕРІ**

**Annotation:** *For the state, customs plays an important role in the movement of goods and other items among countries.*

**Keywords:** *Customs, customs control, customs authorities, property, airport, illegally, state.*

Кеден жалпы мемлекет пен мемлекет арасында тауар тасымалдау болсын, адамдардың жүріс тұрысы болсын маңызды рөл атқаратын және мемлекеттің маңызды күре тамыры деп өз басым санаймын. Жалпы кеден дегеніміз не? Кеден, таможня (түркі тілінде тамға – таңба, белгі сөзінен шыққан) – тауардың және көлік құралдарының, мүлік пен басқа да заттардың кеден шекарасы арқылы өтуі тәртібін қамтамасыз ететін, кеден режимдерін қолданатын, кеден төлемдерін өндіріп алатын, кеден бақылауын жүргізіп, кеден рәсімдемесін жүзеге асыратын мемлекеттік орган. Өдетте, тауарлар мен мүліктер алып өтілетін, сондай-ақ, адамдар шет елге баратын және шет елден келетін сапарларында өтетін шекаралық бекеттерде, әуежайларда, теміржол вокзалдарында, теңіз, өзен кемежайларында құрылып, орналасады. Аздап кеден тарихына тоқталсақ кеден қызметінің нышандары саудаман бірге пайда болды. Сыртқы сауда байланыстары туралы мәліметтер Ежелгі Мысырда б.з.б. 3-мыңжылдық ескерткіштерінде кездеседі. Керуен сақшыларын ұстауға жұмсалатын шығынды болашақтағы кеден алымдарының арғы тегі іспетті ерекше алымдар ауыстырды. Белгілі бір иеліктердің қожайындары керуендердің тоналудан қорғалуына кепілдік беріп, тиісінше ақы алды.. Мысырда б.з.б. 4 ғасырда үкімет Александрияға азық-түлік әкелуді және өз ісмерлерінің бұйымдарын әкетуді қатаң тәртіпке келтірді. Кіре тауарлардан ел аумағындағы түрлі бекеттерде алым жиналды. Ал Римнің өзінде кіре тауарларға салынатын бажды одан да ерте енгізген болатын, баж алымы мұнда қазынаны толтыратын басты бастау-көзге айналған-ды. Кеден ережелері мұнда ішкі мемлекеттік құқықтың ғана емес, сонымен бірге халықаралық құқықтың да тақырыбы болды.. XIX ғасырда Рейнде 64 кеден бекеті, Эльбада – 35, Дунайда, Төменгі Австрияда – 77 кеден бекеті болды.. Бірігу мен орталықтандыру үрдісі осыған жол ашуға тиіс болды. Алайда, 1707 жылы Англия мен Шотландия арасындағы кеден мүлдем жойылды, 1823 жылы бекеттер де жойылды. Ал Францияда кеден бірлігі тек 1790 жылы ғана басталды. Австрия өзінің кеден саясатын тек 1775 – 1851 жылы ғана тұжырымдады, ал Германияда кеденнің бірігуі 1888 жылға дейін созылды. XIX ғ-да Англия сауда еркіндігін бірінші болып жариялады, жергілікті буржуазия тауар әкетуге қандай да болсын сыйлық пен бажды жоюды, тауарлардың шекарада екі жаққа да еркін алып өтілуін жақтап бой көтерді. Сонан соң Франция қолдампаздық кеден тарифтерін қабылдап, еркін сауда бағытын ұстады. Ал Германияда Пруссия бастаған 18 мемлекет кеден одағын құрып,

ішкі кеден қалқаларын жойды. Еуропаның басқа елдері де осылай етті. Сөйтіп, 19 ғ-дың 60 – 70-жылдары еркін сауда принципі салтанат құрды, мұның өзі Кеден тыйымдары мен шектеулерінің қамқорлығынан біржолата шыққан ірі монополиялардың үстемдік құруына әкелді. [1]

Көп жағдайларда кеден бекеттерінде түрлі келеңсіз жағдайларда орын алу мүмкін. Кеден арқылы ұлттың қауіпсіздігіне де үлкен қауіп төнеді. Осы орайда кедендік тексерудің маңызы зор. Кедендік тексеру бұл дегеніміз - мемлекеттік шекара арқылы өтетін қол жүгі, багажды, жолаушыларды, жүктер мен көлік құралдарын тасымалдауға тыйым салынған заттар мен бұйымдарды (жарылыс қауіп бар, тез жанатын, радиоактивті заттар, қару-жарақ, есірткілер және т.т.) табу үшін жүзеге асыратын кедендік органдардың іс жүзінде тексеруі. Кеден органдары кедендік бақылауды жүргізу кезінде кедендік бақылаудың мынадай нысандарын қолданады: түсініктемелер алу кедендік, өзге де құжаттарды және (немесе) мәліметтерді тексеру кедендік қарап-тексеру; кедендік жете тексеру; жеке кедендік жете тексеру үй-жайларды және аумақтарды кедендік қарап-тексеру кедендік тексеруді айтуға болады.

Жоғарыда тоқталғандай кеден мемлекеттің, ұлттың белгілі географиялық аймақтың қауіпсіздігіне нұқсан келтіруі мүмкін. Әлем елдерінде кеденде, шекара аймақтарында әлі күнге дейін есірткі контрабанда тыйылмай онымен күресу де маңызды зор мәселе болып тұр.

Бүгінде әлі маңызы зор мәселе кеден бекеттерінде заңсыз орын алып тұрған:

- Есірткі саудасы;
- Адам саудасы;
- Заңсыз ұрланған белгілі бір мемлекетке түпнұсқасы тиесілі тарихи-мәдени құнды бұйымдар, ескерткіштер;
- Ерекше қорғалатын қызыл кітапқа енгізілген сирек кездесетін өсімдіктер мен жануарлар дүниесін заңды белшесінен басып алу өту;

Қолды болған малды шекара арқылы үйір-үйірімен өткізіп жіберу. Елмізде ондай жайттар Жамбыл облысы мен Қырғызстан мемлекеті арасында жиі орын алып тұрады. Заңсыз мал өткізу сырттан заңсыз, санитарлық қарап-тексерусіз өткізілген малдардың нәтижесінде түрлі мал ауруына әкеп соғып жатады. Еліміздегі кеден бекеттерінде әлі күнге дейін біздің қырағылығымыздың салғыттығынан осындай жайттар орын алып жатыр.

Қазақстан Республикасындағы кедендік реттеу туралы 2017 жылғы 26 желтоқсандағы кодексінің 416-бабын негізге ала отырып Кедендік тексеру

1. Кедендік тексеру осы заңнамада белгіленген белгіленген кедендік бақылаудың өзге нысандарын және осы Кодексте көзделген кедендік бақылаудың жүргізілуін қамтамасыз ететін шараларды қолдана отырып, тауарлар шығарылғаннан кейін тұлғалардың Еуразиялық экономикалық одақтың және (немесе) Қазақстан Республикасының кеден заңнамасының сақталуын тексеру мақсатында кеден органы жүргізетін кедендік бақылау нысаны болып табылады.

2. Кедендік тексеру кедендік декларацияда мәлімделген және (немесе) кеден органдарына ұсынылған құжаттардағы мәліметтерді және (немесе) Қазақстан Республикасының кеден және өзге де заңнамасына

сәйкес кеден органына ұсынылған немесе ол алған өзге мәліметтерді бухгалтерлік есеп пен есептілік құжаттарымен және (немесе) деректерімен, шоттармен және Қазақстан Республикасының кеден және өзге де заңнамасында белгіленген тәртіппен алынған өзге де ақпаратпен салыстыруды білдіреді. [2]

2019 жылдың 1 қаңтарынан бастап еліміздегі кеден бекеттерінен өтетін қол жүгінің салмағы екі есеге қысқарады деп күтілуде. Еуразиялық экономикалық комиссияның шешімі бойынша 1 қаңтардан бастап кеденнен алып өтетін қол жүгінің салмағы 50 келіден 25 келіге дейін қысқарту бойынша ұсыныстар берілуде. Алайда, бұл кеденде жалданып тауар алып өтуге тырысатын делдалдардың күрт көбеюіне итермелеуі мүмкін. Қазірдің өзінде «Алтынкөл» кеден бекетінде кептелген саудагерлердің ұзын-сонар кезекке тұрып, тіпті өзара жаға жыртысуына сол жалдамалы жұмысшылар себепкер дейді шекарадағы бақылаушылар. Есесіне, кеденде күшейтілген тексеріс нәтиже беріп жатыр. Тәркіленген заңсыз тауар көлемі артқан.

Еркін экономикалық аймақтан тауар алып, кері қайтқан халықтың кеденге кептелуі таңнан қас қарайғанша жалғасады. Сауданың қызығына кірген көпшілік 50 келіден асырмау талабын тыңдамай, шекаралық бекеттің берекесін кетіреді. Осы қарбаласты сәтті пайдаланып, жалданып тауар шығаратын жергілікті халық заңсыздыққа жиі барады екен.

«Алтынкөл» кеден бекетінде арзан тауар іздегендер қарасы көп. Бір күнде ғана 5800-ге жуық адам кеден арқылы «Қорғас» сауда аймағына өткен. Бірақ олардың бәрі алыстан арнайы келген турист емес. Кеден асатындардың басым бөлігі – салықсыз тауар алып шығуға жалданған жергілікті делдалдар.

Кеденшілер тауар тәркілеу, әкімшілік хаттама толтыру сынды қатал шараларға барғандықтан, жалдамалы жандардың саны сөл де болса азайды дейді. Қытай дүниесіне қызыққан халық саны көбейгендіктен кеденшілер мен шекарашылардың күнделікті жұмыс уақыты артқан. [3]

Жалпы Қазақстан тарапынан кедендік тексеруді жүзеге асыру бойынша мысал ретінде «Қорғас» кеден бекетінен күніне орташа есеппен, 40 тоннадан астам қол жүгі өтеді екен. Ал қалыпты көрсеткіштен көбейіп кеткен қол қапшықтағы бір келі зат үшін 4 еуроға шақталып теңге төленеді. Бекеттегі бақылауды берік етудің арқасында мемлекетке тек қол жүгінен күніне 1 миллион теңгеге шамасында түсім көлемінде пайда келіп отырғанын айтуға болады. [4]

Тауарды тегін алып өту салмағы тағы да төмендейтіндіктен, кедендік кіріс көлемі көбеюі мүмкін дейді бекеттегі бақылаушылар. Мемлекет заңсыз тауар импортынан жыл сайын еліміз 20 млрд теңгедей қаржыдан қағылады екен. Бұдан Қазақстан заңдарын жиі бұзатындығын көруге болады. Инвестиция және даму министрілігінің айтуынша, көрші мемлекеттердің тасымалдаушылары көбінесе шекарадан жүк құжаттарынсыз, тауар көлемі мөлшерден артық күйінде, тіпті, еліміз аумағында жүруге рұқсатсыз өтіп кеткісі келеді. Осындай өрескел заңбұзушылықтарды болдырмау үшін кеден бекеттеріндегі тексеріс күшейтіліп отыр. Жыл басынан бері 58 655 шетелдік автокөлік тексеріліп, нәтижесінде 2,5 мыңнан астам заңбұзушылық анықталған. Олардың 1 мыңға жуығы, яғни басым бөлігі қырғызстандық тасымалдаушыларға тиесілі.

Кеден органдарының, кеден бекеттерінің қызметшілері сыбайлас жемқорлықтан барынша аулақ болу керек деп ойлаймын. Мемлекет тарапынан да материалдық әлеуметтік жағдайларын барынша жақсартуға жағдайы жасауы керек. Мысалға мен мына жағдайды келтірсем. Кеден кеден органына қызметкеріне сырт мемлекеттің азаматы 10 мың АҚШ долларын немесе 100 мың долларды ұсынып заңсыз қауіпті тауар, белгілі бір көлемдегі зат алып өтсе, халқымыздың айтатын бармақ басты көз қыстылық орын алса, соның нәтижесінде 1 ғана кеден қызметкерінің қалтасы толуы мүмкін. Бірақ кейін ол мемлекетке үлкен зардаптар әкелетіні анық. Адамдардың улануы, адамдардың өміріне қауіп төндіруі ұлттың тыныштығы, қауіпсіздігі деген секілді тағысын тағы.

Қорыта келгенде кеден мемлекеттің қан айналымы күре тамыры секілді. Бұл жерде тауар алыс – беріс, адамдар қатнасы мемлекетке кіретін субъектілер мен объектілер қозғалысы. Кеден бекеттерінде түрлі келеңсіз оқиғалар орын алады. Ұлттық қауіпдігіне, мемлекеттің тыныштығына нұқсан келтіретін жайттар тікелей орын алуы мүмкін. Құқық қорғау органдары оның ішінде Ұлттық қауіпсіздік қызметі, сыбайлас жемқорлыққа қарсы ұлттық бюро, кеден қызметшілеріне артылар міндет көп. Бұл органдардың барынша қырағы, әділ, заманауи техника құралдарын уақытылы пайдалану мемлекеттің, халықтың сенімін ақтау шарт.

#### **ПАЙДАЛАНЫЛҒАН ӘДЕБИЕТТЕР:**

1. Қазақстан Республикасының Кеден құқығы. Әлібеков С.Т
2. Қазақстан Республикасының кедендік реттеу туралы кодексі 2017 жылғы 26 желтоқсандағы № 123-VI ҚРЗ. Adilet.kz
3. Қазақстан Республикасында Кеден саясатының қалыптасуы. Қ.Айтбаев
4. Кеден ісі бойынша сұрақтар мен жауаптар. Бекен Нұрахметов

## **SECTION: SOCIOLOGICAL SCIENCE**

**Харченко Д. Д., Яровицька Н. А.**  
**Харківський національний університет будівництва та архітектури**  
**(Харків, Україна)**

### **ГЕНЕЗА КОНЦЕПТУ «СОЦІАЛЬНІ ІНСТИТУТИ»: СПЕЦИФІКА ЗМІСТУ**

*All institutions are united into an integrated system in which they can only guarantee a uniform, normal process of collective life and fulfill their tasks. Throughout life, in order to satisfy his/her needs, a person joins in a network of social institutions performing his/her own particular role, responsibility, functions in each of them. The social institution is a symbol of order and organization in a society.*

**Keywords:** *Social institutions, differentiation of society, totality of norms and values, system of social connections.*

Необхідною передумовою соціальної інтеграції і стабільності суспільства є наявність загальносуспільної системи цінностей — спільної мови, спільних ідеалів, моральних норм, вірувань тощо. Їхня інтеріоризація (засвоєння) забезпечує інтеграцію особистості в соціальну систему, а отже, є найпершою умовою нормального функціонування суспільства.

Конкретним механізмом, що забезпечує соціальний порядок, інтеграцію, стійкість і стабільність суспільства, його відтворення, є соціальні інститути.

Як проблема соціологічного вивчення соціальні інститути беруть початок з часу становлення соціології як самостійної науки.

Ще Г. Спенсер розвиток регулятивної системи суспільства поєднував з розвитком соціальних інститутів. Він уважав, що соціальні інститути («інституції») є складниками каркаса соціуму і виникають у результаті процесу диференціація суспільства. [1]

Е. Дюркгейм тлумачив природу соціальних інститутів у контексті цілісності суспільства. Суспільство, на його думку, є органічною цілісністю, що складається з окремих груп та інститутів, кожний з яких відіграє свою функціональну роль. І головне завдання науки про суспільство — відкрити, яким чином постали інституції — політичні, юридичні, моральні, економічні, релігійні тощо, які причини породили їх, яким життєвим потребам вони відповідають.

Вітчизняний соціолог дореволюційної доби М. Ковалевський виокремлює суспільні і політичні інститути (установи), порівняльна історія яких, на його думку, власне, і є предметом соціології.

Видатний російсько-американський соціолог П. Сорокін, вивчаючи соціальні інститути, класифікував їх, аналізував їхні функції в системі соціальної взаємодії суспільства і розглядав ці інститути як механізми соціального тестування, селекції і розподілу індивідів у суспільстві.

Соціальні інститути стають центральним поняттям соціології для сучасного американського соціолога Р.Парсонса, а саму соціологію він

визначає як науку про інститути. У його тлумаченні інститути є зразками, що окреслюють фундаментальний зміст поведінки, якої ми маємо право очікувати від осіб, що виконують важливі стосовно структури ролі в системі суспільства.

Як свідчить дослідження сучасного вітчизняного соціолога С.Войтовича, у свій час у радянській соціології не виробився конкретний підхід до визначення соціальних інститутів. Вони розглядалися як сукупності елементів різного рівня і порядку, як суб'єкти діяльності, як предмет діяльності чи функції тощо. Унаслідок такого тлумачення соціальних інститутів до їх складу потрапляє наука, матеріальне виробництво, мистецтво тощо. З іншого боку, соціальним інститутом вважаються тільки якісь компоненти або суттєві властивості, що трансформують певне соціальне явище в соціальний інститут. Отже, соціальний інститут визначається як певна форма соціальності, стабільне утворення, організована група людей, функціонально єдина система установ, політична організація. [2]

Досить поширеним у радянській і зарубіжній соціології було визначення соціальних інститутів за сферами життя. Відповідно до цього інститути поділялися на економічні, духовні, політичні тощо. Інакше кажучи, усі соціальні утворення в різних сферах суспільного життя приписували до соціальних інститутів.

Майже всі перелічені підходи до визначення соціальних інститутів, як свідчить аналіз С.Войтовича, визнають їх функціональну здатність налагоджувати суспільне життя і соціальний порядок через узгодження, об'єднання, організацію та інтеграцію намірів і поведінки соціальних суб'єктів, структурних і функціональних компонентів соціальної системи.

Більшість соціологів пояснюють соціальні інститути насамперед як сукупність норм і цінностей, в яких втілено значущість (як для кожного індивіда, так і для суспільної системи) певних зразків поведінки. [3]

Російський соціолог С.Фролов стверджує, що соціальний інститут — це організаційна система соціальних зв'язків і норм, яка об'єднує значущі суспільні цінності і процедури, що задовольняють основні потреби суспільства. Під суспільними цінностями він розуміє стандартизовані взірці поведінки в групових процесах, а під системою соціальних зв'язків — переплетіння ролей і статусів, за допомогою яких ця поведінка здійснюється й утримується в певних межах. Наприклад, в інституті родини сукупністю суспільних цінностей є кохання, сімейне життя, турбота про дітей, повага до батьків; суспільними процедурами є виховання дітей, допомога старшим, ведення домашнього господарства; виконуються ролі чоловіка, дружини, дітей, сина, брата тощо. Будь-який соціальний інститут виникає і функціонує, задовольняючи певну потребу. Якщо потреба стає незначною або взагалі зникає, то існування інституту втрачає сенс. [4]

Отже, соціальні інститути — це певні форми організації і регулювання суспільного життя (політика, економіка, сім'я, релігія, освіта), що історично склалися і забезпечують виконання життєво важливих для суспільства функцій, включають сукупність норм, ролей, взірців поведінки, дописів, спеціальних установ, систему контролю. Інституційна діяльність є формою людської діяльності, яка ґрунтується на чітко розробленій системі правил і норм, а також розвинутому соціальному контролю за її виконанням. Вона



здійснюється людьми, об'єднаними в групи, асоціації, де є поділ на статуси і ролі згідно з потребами групи чи суспільства. Таким чином, інститути підтримують соціальну структуру і порядок у суспільстві. Без соціальних інститутів жодне сучасне суспільство існувати не може. Інститути є символами порядку й організованості в суспільстві. Кожен соціальний інститут має спільні з іншими інститутами ознаки: настанови і взірці поведінки, культурні символи й утилітарні риси, кодекс усний і письмовий, ідеологію. Між інститутами існує залежність; зміни в одному інституті, як правило, спричинюються до змін в інших. Проте це не означає, що бракує інституційної автономії. Кожен з інститутів намагається зберегти недоторканими свої інституційні норми, правила, кодекси та ідеологію. Соціальний порядок може бути забезпечений лише вдалим поєднанням взаємодії інститутів і збереженням ними незалежності стосовно один одного.

**СПИСОК ВИКОРИСТАНИХ ДЖЕРЕЛ ТА ЛІТЕРАТУРИ:**

1. [<http://politics.ellib.org.ua/pages-2985.html>]
2. [[https://pidruchniki.com/15341220/sotsiologiya/sotsialni\\_instituti](https://pidruchniki.com/15341220/sotsiologiya/sotsialni_instituti)]
3. [<http://politics.ellib.org.ua/pages-12128.html>]
4. [[https://stud.com.ua/25964/filosofiya/sotsialni\\_instituti](https://stud.com.ua/25964/filosofiya/sotsialni_instituti)]

## **SECTION: TECHNICAL SCIENCE. TRANSPORT**

**Дорофеев Виталий Степанович**  
**Одесский национальный морской университет,**  
**Пушкарь Наталья Владимировна**  
**Одесская государственная академия строительства и архитектуры**  
**(Одесса, Украина)**

### **ВЛИЯНИЕ МАССОПОГЛОЩЕНИЯ НА ПРОЧНОСТЬ КОНТАКТОВ СБОРНО-МОНОЛИТНЫХ КОНСТРУКЦИЙ**

**Abstract.** *The phenomenon of mass transfer in the contact zone of the old and the new concrete is analyzed. The laboratory tests of samples to determine the effect of the composition of the concrete mix to change the mass absorption in the contact zone of the old concrete are conducted. The influence of factors of the composition of the new concrete on the value of mass absorption is estimated.*

**Keywords:** *concrete, contact area, surface, mass absorption.*

Количество массы вещества, поглощенного в результате массопереноса структурой старого бетона, зависит от характеристик и реологии новой бетонной смеси, их структуры, состояние поверхности старого бетона и других факторов. Величина массопоглощения зависит от времени, в течение которого новая бетонная смесь находится на поверхности образца старого бетона.

Для исследования явления массопереноса в зоне контакта старого и нового бетонов определяли величину массопоглощения старого бетона и её изменение в зависимости от состава нового бетона.

Образцы старого бетона размером 150×150×75 мм [1], обработанные металлическими щётками и водой, хранились во влажном состоянии вместе с образцами, предназначенными для исследования прочностных характеристик контакта. Параллельно с изготовлением образцов-двоек они взвешивались на лабораторно-технических весах с точностью 0,01 грамма. С помощью специальной рамки на поверхность образца наносилась бетонная смесь нового бетона определенного состава толщиной 75 мм. Состав нового бетона соответствовал основному плану.

Всего испытано 108 образцов по 6 образцов с каждым составом. Фиксировалось время начала набетонирования, затем, после определенной выдержки, новый бетон тщательно счищали с образца и последний вновь взвешивали. Разницу результатов взвешиваний, отнесенной к площади набетонирования, принимали за величину массопоглощения при данной выдержке времени.

В результате специально проведенных экспериментов время выдержки раствора на образце для основного эксперимента было выбрано 20 и 40

минут, как характерно отражающее массопоглощение и приемлемое для экспрессного метода прогнозирования.

Результаты основного эксперимента подтвердили предположение о том, что величина массопоглощения в её изменении во времени зависит от состава бетонной смеси, набетонируемой на образец. Характер такой зависимости также может быть разным. На рис.1 показано изменение массопоглощения  $M_{аб}$  при выдержке 20 и 40 минут.

Для жестких смесей характерна низкая величина массопоглощения (5...7г/дм<sup>2</sup>), приращение её во времени незначительно. Для высокоподвижных и литых смесей, в целом, величина массопоглощения примерно в 2 раза выше при высоком абсолютном приращении величины массопоглощения.

Ряд учёных [2] при изучении изменения влагопереноса от времени электропрогрева стыка сделали выводы о роли структуры старого бетона в процессах, протекающих в зоне контакта. Горизонтальные участки на кривых свидетельствует о том, что, несмотря на усиленный отток воды в новом бетоне на гидратацию цемента и испарение во внешнюю среду, содержание её на этом временном этапе постоянно, в связи с чем можно предположить, что в этот период наблюдается обратный поток влаги из старого бетона в новый. Явление обратной миграции влаги и его значение для прочности швов отмечалось и в работе [3], при этом величина сцепления в значительной мере зависит от характера протекания процесса миграции влаги.



Рисунок 1 – Изменение величины массопоглощения во времени:

- 1...17 – номера составов по МПЭ; — • — + составы с  $V/C = 0,48$ ;  
 - - - - составы с  $V/C = 0,64$ ; — — — — составы с  $V/C = 0,80$ ;

Величина массопоглощения, представляющая собой интегральную характеристику, отражающую не только миграцию механически связанной воды, но и физико-механические процессы, протекающие в зоне контакта, включает в себя также количество растворной части, оставшейся в открытых порах, микрокапиллярах и поверхностных несплошностях старого бетона, т.е. опосредованно характеристику поверхности старого бетона. В исследованиях массопоглощения при одном и том же времени выдержки новой бетонной смеси различных составов на образцах старого бетона были получены результаты, отражающие влияние этих процессов.

Величина массопоглощения в контакте старого и нового бетонов в зависимости от состава нового бетона изменялась в пределах 5,7...25,4 г/дм<sup>2</sup>. Коэффициент вариации в центре плана составил 13,4%. Зависимость величины массопоглощения аппроксимируется полиномиальной моделью (г/дм<sup>2</sup>):

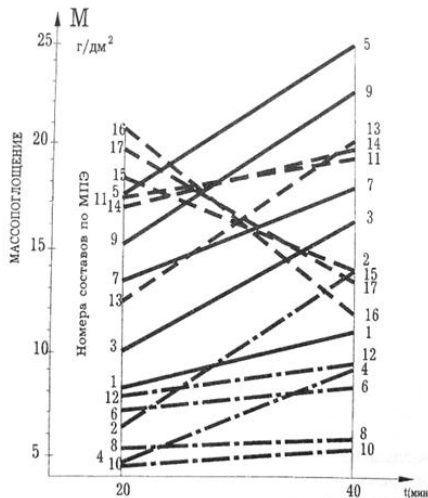
$$M_{ab} = 15,714 + 3,760x_1 + 1,560x_2 - 1,880x_3 - 4,986x_1^2 - 1,886x_2^2 - 1,525x_1x_3.$$

Дисперсия неадекватности полученной модели экспериментальным данным составила 8,7838, расчётный критерий Фишера  $F_p = 1,9002$ .

Экстремумы соответствовали:

- для минимального массопоглощения  $M_{ab\min} = 3,168$  при значениях  $x_1 = -1$ ;  $x_2 = -1$ ;  $x_3 = 1$ , что в натуральных показателях соответствует В/Ц = 0,48; Ц = 300 кг/м<sup>3</sup>;  $r = 0,46$ ;

- максимумы величины массопоглощения  $M_{ab\max} = 19,317$  при  $x_1 = 0,531$ ;  $x_2 = 0,415$ ;  $x_3 = -1$ , что в натуральных показателях соответствует В/Ц = 0,723; Ц = 441 кг/м<sup>3</sup>;  $r = 0,30$ .

Модель зависимости величины массопоглощения от варьируемых факторов нового бетона имеет вид полинома второй степени, содержит линейные эффекты от всех варьируемых факторов, отрицательные квадратичные эффекты от варьирования водоцементным отношением и расходом цемента, а также отрицательный эффект от взаимодействия В/Ц и г. Геометрический образ поверхностей отклика представляет эллиптический параболоид. Непараллельность поверхностей при закреплении  $x_3$  последовательно на трёх уровнях отражает влияние синергизма факторов В/Ц и г на величину массопоглощения (рис.2).

Зависимость величины массопоглощения от доли песка в смеси заполнителей линейная, убывающая (рис.3).

Характер зависимости сохраняется при различных значениях водоцементного отношения и количества цемента в составе нового бетона. Непараллельность поверхностей при разных расходах цемента, а также изменение степени убывания линейной зависимости отражает эффект от взаимодействия факторов В/Ц и г.



Рисунок 2 – Массопоглощение в зоне контакта:  
1 – при  $x_3 = +1$ ; 2 – при  $x_3 = 0$ ; 3 – при  $x_3 = -1$ .



Рисунок 3 – Зависимость массопоглощения от  $\gamma$  и от В/Ц:  
1 – при  $C = 300 \text{ кг/м}^3$ ; 2 – при  $C = 400 \text{ кг/м}^3$ ; 3 – при  $C = 500 \text{ кг/м}^3$ .

С увеличением доли песка в смеси заполнителей величина массопоглощения уменьшается: для жёстких смесей с малым и средним из принятых расходами цемента – в 2...3 раза; для высокоцементных смесей – только на 10%. Это свидетельствует о том, что для сухих смесей при

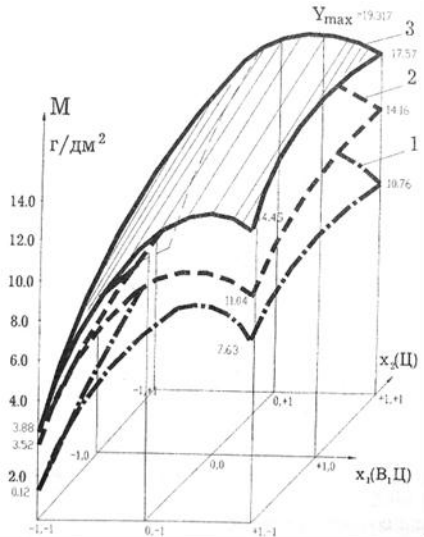
постоянном водоцементном отношении увеличение доли песка в смеси заполнителей снижает и без того малую их подвижность из-за увеличения удельной поверхности заполнителей, требующей дополнительного количества химически несвязанной воды. В высокоцементных бетонных смесях почти вся вода, введённая в такую смесь, участвует в гидратации цемента, увеличение доли песка уже не может существенно изменить и без того небольшое по величине массопоглощение.

Для пластичных смесей увеличение доли песка в смеси заполнителей снижает величину массопоглощения на 21...26%, а для высокоподвижных и литых смесей это уменьшение достигает 38...47% в зависимости от расхода цемента. Это отражает явление оседания твёрдых частиц на поверхности старого бетона при высокой подвижности новых бетонных смесей.

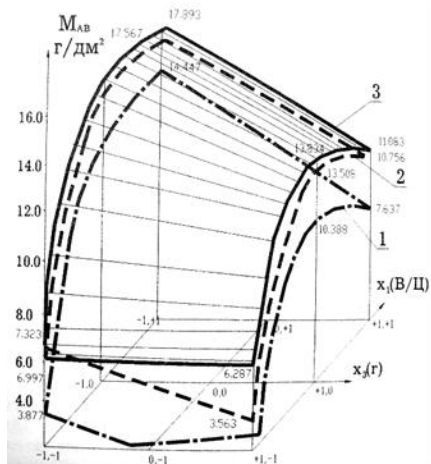
В области максимальных значений наибольшее влияние оказывает изменение фактора  $x_1$  (водоцементного отношения), степень его влияния в 2,97 раза выше влияния фактора расхода цемента (рис.4).



Рисунок 4 – Однофакторные зависимости  $M_{ab}$  и распределение факторов по рангам влияния.

Вторым рангом по степени влияния для величины массопоглощения становится доля песка в смеси заполнителей, её увеличение не уменьшает величину массопоглощения. Степень её влияния в 1,43 раза выше степени влияния расхода цемента.

Выводы:

1. Величина массопоглощения в зоне контакта бетонов в зависимости от состава нового бетона может изменяться более, чем в 6 раз. Наибольшее влияние на величину массопоглощения оказывает водоцементное отношение, однако, для жёстких бетонов определяющим фактором является количество цемента в единице объёма нового бетона, изменяющее величину массопоглощения в 4,5...6 раз. Для литых бетонных смесей существенно возрастает роль доли песка в смеси заполнителей, изменяющая величину  $M_{ab}$  в 1,6...1,9 раза.

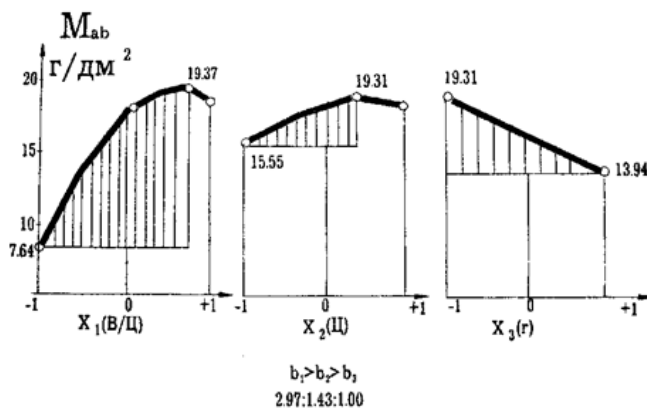
2. Существует зависимость между массопоглощением в зоне контакта бетонов и их контактной прочностью на осевое растяжение и срез. Величина массопоглощения практически одинаково отражает рост как нормальной, так и касательной прочности контакта бетонов при различных составах нового бетона.

**СПИСОК ИСПОЛЬЗОВАННЫХ ИСТОЧНИКОВ:**

1. Дорофеев В. С. Прочность контактов сборно-монолитных конструкций / В. С. Дорофеев, Н. В. Пушкарь // Сб. научных трудов: «Актуальные научные исследования в современном мире» – Переяслав-Хмельницкий, 2019. – Вып. 3 (47), ч. 1. – С.118-127.
2. Белова И. Ф. Кондуктометрические исследования кинетики влагопереноса в бетоне стыка / И. Ф. Белова, В. Я. Гендин, В. Э. Пейрих // Бетон и железобетон, 1969. – №8. – С.33-35.
3. Еременок П. Монолитность и сейсмостойкость конструкций из естественного камня / П.Еременок, Ю.Измайлов. – Кишинев: "Катря Молдавенияскэ", 1968. – 202 с.

**Номозова Нодира Шерали қизи,  
Ботиров Бектор Фарход ўгли, Муминжанова Умида  
(Жиззах, Ўзбекистон)**

## ОСНОВНЫЕ ПРИНЦИПЫ СТРОИТЕЛЬСТВА В ЛЁССОВИХ ГРУНТАХ

Просадочные грунты широко распространены в Южной и Северной Америке, Новой Зеландии, Северной Африке, Средней Азии, в Европе и Азии. На Украине они занимают свыше 70 % территории. На Северном Кавказе и Закавказье просадочные грунты встречаются в районах земледелия, промышленного и гражданского строительства.

Характерными внешними признаками лессовых и лессовидных пород являются: видимая невооруженным глазом пористость, обусловленная наличием тонких, более или менее вертикальных каналцев; способностью держаться вертикальными обрывами значительной высоты; быстрая размокаемость в воде; отсутствие мелкой слоистости; светлая окраска в сухом состоянии; наличие ходов мелких животных (кротовин); большие неравномерные деформации (просадки) при увлажнении под действием веса здания или только от действия собственного веса; существенное изменение физико-механических свойств под влиянием влаги и напряженного состояния. Отмечается высокая изменчивость основных характеристик просадочности: относительной просадочности  $\varepsilon_{sl}$  и начального просадочного давления  $p_{sl}$ . среднее квадратичное отклонение просадки от собственного веса

$$\sigma_{\varepsilon_{sl}} = \left( k^2 \sum_{i=1}^n h_i \sigma_{\varepsilon_{sl}}^2 \right)^{1/2}$$

где  $\sigma_{\varepsilon_{sl}}$  – среднее квадратичное отклонение  $\varepsilon_{sl}$ .

Осреднение  $\varepsilon_{sl}$  и  $p_{sl}$  выполняется двумя способами. Первый заключается в осреднении опытных значений в пределах выделенных на площадке ИГЭ. По второму способу по всем техническим скважинам вычисляется средняя зависимость  $\varepsilon_{sl} = f(n)$  для разных нагрузок, а также средняя зависимость  $p_s = f(n)$

Под действием нагрузки и замачивания наблюдаются вертикальные деформации провального характера, связанные с коренным нарушением структуры. Абсолютные величины просадок часто превышают предельно допустимые. Замачивание, как правило, неравномерно по площади. По этой причине возникают значительные неравномерные деформации. Замачивание грунта приводит к изменению напряженного состояния в массиве грунтов. Происходит это вследствие: увеличения влажности при аварийном замачивании; уплотнения грунтов при ликвидации их просадочных свойств; устройства обратных засыпок котлованов (в двух последних случаях плотность грунта в сухом состоянии возрастает с 1,35... 1,5 до 1,75... 1,95 г/см<sup>3</sup>); применения фундаментов из забивных, набивных и буронабивных свай; устройства фундаментов под технологическое оборудование; постоянной и временной нагрузки на полы, от веса зданий и сооружений (их необходимо учитывать не только в пределах активной и деформируемой зон, но в пределах всей просадочной толщи, в том числе и при сжатии



подстилающих ее грунтов); динамических воздействий от работающих внутри и вокруг зданий.

При устройстве планировочных насыпей вертикальные напряжения в просадочной толще возрастают. Срезы грунта, устройство подвалов, тоннелей приводит к разгрузке грунтовой толщи. Увеличение напряженного состояния приводит к дополнительным осадкам подстилающих просадочную толщу непросадочных грунтов. В случае подъема подземных грунтовых вод просадки грунтов происходят со значительным запаздыванием и водонасыщенный грунт сохраняет остаточную просадочность. При снижении быстро подымавшегося УГВ интенсивность прироста просадок возрастает. Существует метод организованного увлажнения просадочных грунтов оснований здания. Увлажнение грунта производится после возведения коробки здания и набора им проектной массы и жесткости. Для обеспечения изгибной жесткости устраиваются железобетонные или армокирпичные пояса в нижней зоне (в подошве фундамента, поверх сборных бетонных блоков, в уровне перекрытия цокольного этажа) на случай реализации деформаций прогиба и в уровнях междуэтажных перекрытий верхних этажей на случай реализации деформации выгиба. Под фундаментами устраивается гравийно-песчаная дренирующая подушка, разделенная на "захватки" длиной около 10 м при помощи глиняных замков. Водораспределительная система состоит из подводящего трубопровода диаметром 100 ... 150 мм с водомером, задвижкой, ответвлениями труб диаметром 70 ... 100 мм с раздаточными штуцерами и водоприемниками.

Вычисляется объем воды, необходимый для полного водонасыщения, время увлажнения грунта. Организуются работы по геодезическому наблюдению за деформациями здания. В течение одного-полутора месяцев после начала работ по увлажнению деформации грунтового основания стабилизируются: скорость просадки не превышает 1 мм/сут.

Для бескаркасных зданий высотой до 12 этажей, рассчитанных и запроектированных на просадочных грунтах с комплексом мероприятий, предельными деформациями являются:

- средняя суммарная осадка и просадка  $u_s = 20$  см;
- относительная разность суммарных просадок  $(\Delta_{s/i}) = 0,002$ ;
- крен  $i_u = 0,008$ .

Просадка грунта вызывает горизонтальные перемещения и дополнительные сжимающие и растягивающие усилия в фундаментах, стенах и конструкциях перекрытий. Возможны горизонтальные перемещения отдельных зданий в целом или секций.

Водозащитные мероприятия применяются, как правило, на площадках со вторым типом грунтовых условий по просадочности с целью снижения вероятности замачивания грунтов, исключения интенсивного замачивания на всю толщину, контроля за состоянием сетей, обеспечения своевременного предотвращения замачивания.

В комплекс водозащитных мероприятий входит: компоновка генплана, планировка застраиваемой территории, устройство под зданиями и сооружениями маловодопроницаемых экранов, качественная засыпка пазух котлованов и траншей, устройство уширенных отмоستков, прокладка

коммуникаций, несущих воду, в непроницаемых лотках, отвод аварийных вод за пределы здания.

**СПИСОК ИСПОЛЬЗОВАННЫХ ИСТОЧНИКОВ:**

1. Хасанов А., Хасанов З. «Основания и фундаменты на лёссовых просадочных грунтах. Т., 2009
2. Мавлянов Г. А., Касымов С.М. и др. Физико-химические, инженерно-геологические и сейсмические свойства лёссовых пород Узбекистана. Т., 1978.

## **MODERN SCIENTIFIC CHALLENGES AND TRENDS**

Executive Editor-in-Chief: PhD Oleh M. Vodiany

**APRIL 2019**

**ISSUE 4(15)**

The results of scientific researches, errors or omissions are the authors' responsibility

Founder: "iScience" Sp. z o. o.,  
NIP 5272815428

Subscribe to print 28/04/2019. Format 60×90/16.  
Edition of 100 copies.

Printed by "iScience" Sp. z o. o.  
Warsaw, Poland  
08-444, str. Grzybowska, 87  
info@sciencecentrum.pl, <https://sciencecentrum.pl>



ISBN 978-83-949403-3-1



9 788394 940331