



MODERN SCIENTIFIC CHALLENGES AND TRENDS

COLLECTION OF SCIENTIFIC WORKS
OF THE INTERNATIONAL SCIENTIFIC CONFERENCE

Issue 1(23)

**Warsaw
2020**



MODERN SCIENTIFIC CHALLENGES AND TRENDS

ISSUE 1(23)

JANUARY 2020

Collection of Scientific Works

WARSAW, POLAND
Wydawnictwo Naukowe "iScience"
20th January 2020

ISBN 978-83-949403-3-1

MODERN SCIENTIFIC CHALLENGES AND TRENDS: a collection scientific works of the International scientific conference (20th January, 2020) - Warsaw, Sp. z o. o. "iScience", 2020. - 205 p.

Languages of publication: українська, русский, english, polski, беларуская, казакша, o'zbek, limba română, кыргыз тили, ჯუღრუ

The compilation consists of scientific researches of scientists, post-graduate students and students who participated International Scientific Conference "MODERN SCIENTIFIC CHALLENGES AND TRENDS". Which took place in Warsaw on 20th January, 2020.

Conference proceedings are recommended for scientists and teachers in higher education establishments. They can be used in education, including the process of post - graduate teaching, preparation for obtain bachelors' and masters' degrees. The review of all articles was accomplished by experts, materials are according to authors copyright. The authors are responsible for content, researches results and errors.

ISBN 978-83-949403-3-1

© Sp. z o. o. "iScience", 2020

© Authors, 2020

TABLE OF CONTENTS

SECTION: ARCHITECTURE

Лаптева Ирина Владимировна, Жуанышбаев Азат Серикович (Нур-Султан, Казахстан) СОВРЕМЕННЫЕ ПАРАДИГМЫ ПРОЕКТИРОВАНИЯ В АРХИТЕКТУРНОЙ СРЕДЕ ОБЩЕСТВЕННЫХ ЗДАНИЙ.....	7
Шляхтич Елена Владимировна, Жуанышбаева Айгерим Ермаковна (Нур-Султан, Казахстан) АКТУАЛЬНОСТЬ ИССЛЕДОВАНИЯ КРЫТЫХ ПРОСТРАНСТВ С ИСПОЛЬЗОВАНИЕМ НОВЫХ ТЕХНОЛОГИЙ.....	10

SECTION: ART STUDIES

Каюмов С. (Ташкент, Узбекистан) ИСТОРИЯ РАЗВИТИЯ КОМПОЗИЦИИ: РОЛЬ НАТУРЫ В СОСТАВЛЕНИИ КОМПОЗИЦИИ.....	14
---	----

SECTION: BIOLOGY SCIENCE

Gazi Saliga (Baku, Azerbaijan) ROLE OF ENTOMOPHAGES IN SUGAR BEET AGROCENOSIS.....	17
Жежжун Анатолий (Новгород-Сіверський, Україна) ВІДТВОРЕННЯ ПРИРОДНИХ СОСНОВИХ ЛІСІВ СХІДНОГО ПОЛІССЯ УКРАЇНИ.....	19

SECTION: ECOLOGY

Кузик Ігор, Мірза Вікторія (Тернопіль, Україна) РОЛЬ ЗЕЛЕНИХ НАСАДЖЕНЬ У ЗМЕНШЕННІ ШУМОВОГО ЗАБРУДНЕННЯ МІКРОРАЙОНУ «ДРУЖБА» МІСТА ТЕРНОПІЛЬ.....	22
--	----

SECTION: HISTORY SCIENCE

Eshonqulov Qodirqul Yoqub o'g'li (Jizzakh, Uzbekistan) MILLATLARARO TOTUVLIK G'OYASI – TINCHLIK VA BARQARORLIKNING ASOSIY SHARTI.....	27
Avezov Sh.N. (Bukhara, Uzbekistan) A HISTORY OF DEVELOPMENT ART IN UZBEKISTAN INCREASES YOUNG PEOPLE'S ART.....	29

SECTION: PEDAGOGY

Abdiyeva Mavjuda Eshqobilovna (Qumqo'rg'on, O'zbekiston), Merzayeva Muborak Qurbonnazarovna (Denov, O'zbekiston) BOSHLANG'CH TA'LIMDA INTERFAOL USULLARNI QO'LLASHNING AHAMIYATI.....	31
Akhmedova Zilola (Jizzakh, Uzbekistan) THE IMPORTANT ASPECTS OF CONDUCTING THE PROCESS OF FAMILY EDUCATION APPROPRIATELY.....	36
Aliboyeva Gavhar (Termiz, O'zbekiston) BOSHLANG'ICH SINFLARDA AXBOROT TEXNOLOGILARIDAN FOYDALANISH AHAMIYATI.....	40

Berdiyeva Gulobod Shonazarovna, Bobonazarova Sevara Odil qizi (Qarshi, Uzbekistan) BO'LAJAK BOSHLANG'ICH SINIF O'QITUVCHILARINI TARBIYALASHGA AKMEOLOGIK YONDASHUV.....	45
Budanova Liana, Toryanik Lyudmila (Kharkiv, Ukraine) PROJECT-BASED LEARNING IN TEACHING ENGLISH IN PROFICIENCY AS THE WAY FOR TAKING LICENSING INTEGRATED EXAMINATION «KROK 1. PHARMACY» IN ENGLISH.....	47
Eshqulova Dilorom Narmuratovna (Qumqo'rg'on, O'zbekiston) UMUMTA'LIM MAKTABLARI BOSHLANG'ICH SINIF DARSLARINI TASHKIL ETISH BOSQICHLARI.....	51
Norqulova Manzura (Qiziriq, O'zbekiston) ONA TILI VA ADABIYOT FANIDAN O'QUVCHILAR FAOLLIGINI OSHIRISHDA INTERFAOL TA'LIM TEXNOLOGIYALARINING AHAMIYATI	56
Ollaberganova Sanobar, Boltayeva Nafosat (Urganch, Uzbekiston) BOSHLANG'ICH SINIF O'QISH DARSLARIDA XALQ OG'ZAKI IJODIDAN FOYDALANISH.....	62
Oydinov Davronbek Yusuf o'g'li (Samarkand, Uzbekistan) GEOMETRIK JISMLARNI TASVIRLASHDA PERSPEKTIVANI QONUNLARINI TADBIQI.....	65
Rashidova Ra'no G'aniyaevna (Qarshi, O'zbekiston) MALAKA OSHIRISH JARAYONIDA PEDAGOG KADRLARNI INNOVATSION FAOLIYATGA TAYYORLASHNING DOLZARBLIGI.....	68
Vahidov Asqarali Ismatovich, Qarshiyev Aziz Mo'minovich (Muzrabot, O'zbekiston) INFORMATIKA VA AXBOROT TEXNOLOGIYALARI FANINI O'QITISHDA PEDAGOGIK VA AXBOROT KOMMUNIKATSIYA TEXNOLOGIYALARI ASOSIDA O'QUVCHILARNING IJODKORLIK QOBILIYATINI OSHIRISH	71
Vaisova Gulchehra Akhmedovna (Urgench, Uzbekistan) TEACHING THE MULTILEVEL CLASS.....	79
Xushbaqova Nigora Ruzi qizi (Oltinsoy, O'zbekiston), Sharipova Barnoxol Saidumarovna (Sariosiyo, O'zbekiston) BOSHLANG'ICH SINIF O'QUVCHILARIDA AQLIY TARBIYANI SHAKLLANTIRISH YO'LLARI.....	86
Журавко Тетяна Валеріївна (Умань, Україна) ПРОБЛЕМА СТВОРЕННЯ РОЗВИВАЛЬНОГО СЕРЕДОВИЩА ДЛЯ ДІТЕЙ ДОШКІЛЬНОГО ВІКУ В УМОВАХ ЗАКЛАДУ ДОШКІЛЬНОЇ ОСВІТИ.....	90
М'яковський Михайло (Тернопіль, Україна) ОСНОВНІ ПИТАННЯ ЩОДО СИСТЕМИ КОЛЕКТИВНОГО НАВЧАННЯ ПО ІНДИВІДУАЛЬНИХ ОСВІТНІХ ПРОГРАМАМ.....	95
Найманбаева Назерке, Усіпбекова Айнұр, Дурсунова Зарифа (Шымкент, Қазақстан) ПЕДАГОГИКАЛЫҚ ШЕБЕРЛІК – ПЕДАГОГИКАЛЫҚ МӘДЕНИЕТТИҢ КОМПОНЕНТИ.....	99

Очиллов Огабек Нарзуллаевич, Тошова Мақсуда Файзиевна (Қарши, Ўзбекистон) ЖАМОАНИ БОШҚАРИШДА ЛИДЕРЛИК ВА РАЎБАРЛИК.....	101
Ўринбоева Ш. М., Хабибуллаева Д. Ш. (Тошкент, Ўзбекистон), Баҳриддинова Н. Ж, Юсупов Ш. Ш. (Жиззак, Ўзбекистон) ТАЪЛИМДА ЯНГИ АХБОРОТЛАРДАН ФОЙДАЛАНИШ ОРҚАЛИ ЎҚУВ ЖАРАЁНИ САМАРАДОРЛИГИНИ ОШИРИШДА ПЕДАГОГ МАЎРОАТИ МУЎИМ ОМИЛ.....	104
Юлдошев Назар Усарович, Умиров Азамат Абдуназарович (Қарши, Ўзбекистон) РОЛЬ САМОСТОЯТЕЛЬНОЙ РАБОТЫ В ПОВЫШЕНИИ ЭФФЕКТИВНОСТИ НАЧАЛЬНОГО ОБУЧЕНИЯ.....	108

SECTION: PHILOLOGY AND LINGUISTICS

Bahodirxonova Roziyaxon Muzaffarxon qizi (Qo'qon, O'zbekiston) BO' SH VAQTIMIZ – XUSH VAQTIMIZ.....	112
Nurillayeva Madina (Qarshi, O'zbekiston) ALISHER NAVOIYNING “HAYRATUL – ABROR” DOSTONIDA OLMOSHLARNING ISHLATILISHI.....	115
Ro`ziboyeva Maxbubaxon Murotali qizi (Qo`qon, O`zbekiston), Ro`ziboyeva Parizoda Murotali qizi (Toshkent, O`zbekiston) MUMTOZ O`ZBEK ADABIYOTINI O`RGANISH MUAMMOLARI VA UNI O`QITISHDA INNOVATSIYALARNING O`RNI.....	119
Otabek Shukurov Ulashevich, Rushana Nabiyeva Jamol qizi (Qarshi, O`zbekiston) O`ZBEK TILI LEKSIKASI BOYISHIDA O`ZLASHMA SO`ZLARNING O`RNI	125
Ризаев Бахтиёр Холлиевич (Қарши, Ўзбекистон) ҲАЖВ ВА ЮМОРДА РЕАЛИСТИК ВА ШАРТЛИ ТАСВИР ХУСУСИЯТЛАРИ.....	130
Бойматов А. Э., Инамов У. А. (Джиззак, Ўзбекистон) НЕМИС ВА ТУРКИЙ ХАЛҚЛАРНИНГ ТИЛ АЛОҚАЛАРИГА ДОИР БАЪЗИ МУЛОҲАЗАЛАР.....	135
Вишневська Г. Б. (Тернопіль, Україна) КАРТИНА СВІТУ ЯК ОБ'ЄКТ ЛІНГВІСТИЧНИХ СТУДІЙ УКРАЇНСЬКИХ ДОСЛІДНИКІВ.....	139

SECTION: PHILOSOPHY

Жуманиёз Раматов (Ташкент, Ўзбекистон), Обилқосимов Махматқобил (Джиззак, Ўзбекистон) МЕГАТЕНДЕЦИИ РАЗВИТИЯ СОВРЕМЕННОГО ОБЩЕСТВА.....	143
Маматкулов Санжар Тошпулатович (Джиззак, Ўзбекистон) “ШАҲСНИНГ ҲАЁТИЙ ПОЗИЦИЯСИ” ТУШУНЧАСИНИНГ МОҲЯЯТИ ВА СТРУКТУРАСИ.....	148
Раматов Жуманиёз (Ташкент, Ўзбекистон), Узаков Ботир (Джиззак, Ўзбекистон) ФИЛОСОФСКИЙ АНАЛИЗ СОЦИАЛЬНО-ЭКОНОМИЧЕСКОГО ПРОГНОЗИРОВАНИЯ БУДУЩЕГО.....	153

SECTION: PHYSICAL CULTURE

Курамисова Айжан, Сихынбаев Куаныш, Серімбетов Жанболат (Шымкент, Қазақстан) СПОРТТЫҚ ЖҰЗУ – СПОРТ ТҮРЛЕРІНІҢ БІРІ.....	158
Югай Инна Владимировна, Куанышев Аскат Серикович, Арзиев ШохратАвакриевич (Алматы, Республика Казахстан) РЕЖИМ ТРУДА И ОТДЫХА СТУДЕНТОВ В ПРОЦЕССЕ ОБУЧЕНИЯ В ВУЗЕ.....	161

SECTION: SCIENCE OF LAW

Жаксымбетов Б.П., Мухамедсадыкова А.Т., Толенди М.А. (Алматы, Казахстан) АЛИМЕНТНЫЕ ОБЯЗАТЕЛЬСТВА: ПРОБЛЕМЫ И ПУТИ РЕШЕНИЯ....	166
--	-----

SECTION: TECHNICAL SCIENCE. TRANSPORT

Бахридинов З.Ш., Соттаров Ф.Д. (Ташкент, Узбекистан) АЛЬТЕРНАТИВНЫЕ ВИДЫ ТОПЛИВА.....	171
Камолов О.Я., Соттаров Ф.Д., Бахридинов З.Ш. (Ташкент, Узбекистан) КЛАССИФИКАЦИЯ МАСЕЛ, ПРИМЕНЯЕМЫХ В ДВИГАТЕЛЯХ СОВРЕМЕННЫХ АВТОМОБИЛЕЙ.....	179
Кучкаров Б.Т. (Ташкент, Узбекистан) ОБ ОСНОВАНИЕ ПРИВОДА РАБОЧИХ ОРГАНОВ ИНЖЕНЕРНЫХ МАШИН.....	185
Мухамадиев Г.М. (Ташкент, Узбекистан) ОСОБЕННОСТИ ПРОГРЕВА ДВИГАТЕЛЯ СОВРЕМЕННОГО АВТОМОБИЛЯ ПРИ ЭКСПЛУАТАЦИИ В УСЛОВИЯХ ЖАРКОГО КЛИМАТА УЗБЕКИСТАНА.....	189
Мухамадиев Г.М., Абиджанов З.Х., Хасанов Б.И., Хусанов Ш.Н., Буриев Э.Н., Махкамов Х.О. (Ташкент, Узбекистан) АВТОТРАНСПОРТ КОРХОНАЛАРИДА ЭКСПЛУАТАЦИЯ ХИЗМАТ ТИЗИМИНИ ТАКОМИЛЛАШТИРИШ.....	193
Халиков Р.Т., Абиджанов З.Х., Соттаров Ф.Д. (Ташкент, Узбекистан) УСЛОВИЯ УСТОЙЧИВОГО ДВИЖЕНИЯ АВТОМОБИЛЯ.....	199

SECTION: ARCHITECTURE

Лаптева Ирина Владимировна, Жуанышбаев Азат Серикович
Казахский агротехнический университет им. С. Сейфуллина
(Нур-Султан, Казахстан)

СОВРЕМЕННЫЕ ПАРАДИГМЫ ПРОЕКТИРОВАНИЯ В АРХИТЕКТУРНОЙ СРЕДЕ ОБЩЕСТВЕННЫХ ЗДАНИЙ

Аннотация. *Статья посвящена влиянию парадигм на принципы проектирования архитектурной среды современных общественных зданий. Рассмотрены принципы формообразования, основанные на интеграции архитектурной формы и общественных пространств. В статье представлен краткий анализ того, что комфортные и эстетически приятные общественные здания, не только способствуют повышению качества городской среды, но и оказывают большое влияние на появление новых форм и образов в архитектуре.*

Ключевые слова: *парадигма, общественное здание, формообразование, архитектурная форма, городская среда.*

Цель статьи: *Изучение влияния новой парадигмы моделирования позволяющей воспринимать в современном ракурсе видоизмененные общественные здания.*

MODERN PARADIGM OF DESIGN IN THE ARCHITECTURAL ENVIRONMENT OF PUBLIC BUILDINGS

Abstract. *The article is devoted to the influence of paradigms on the principles of designing the architectural environment of modern public buildings. The principles of shaping based on the integration of architectural form and public spaces are considered. The article provides a brief analysis of the fact that comfortable and aesthetically pleasing public buildings not only contribute to improving the quality of the urban environment, but also have a great influence on the emergence of new forms and images in architecture.*

Key words: *paradigm, public building, shaping, architectural form, urban environment.*

Purpose of the article: *Studying the influence of the new modeling paradigm allowing us to perceive modified public buildings in a modern perspective.*

Актуальность. *Взаимодействие архитектурного объема и пространства является одной из основ современной парадигмы проектирования. В современной архитектуре характер отношений между объемной композицией здания и пространством вокруг влияет на его художественный образ. На сегодня, внимание современных архитекторов и градостроителей переключилось на создание комфортного городского общественного пространства. В основе формообразования многих*

общественных зданий, построенных в последнее десятилетие, лежит взаимодействие объема с открытым общественным пространством.

Проблематика. Современная ситуация в мегаполисах такова, что строительство новых зданий в пределах существующего города создает множество проблем: переуплотнение, увеличение транспортной нагрузки, и как итог – депрессивную среду для жителей. Для понимания актуальных потребностей людей в организации среды и решения существующих недостатков невозможно без анализа системы, которая рассматривает взаимную связь и взаимное влияние архитектурной среды и поведения человека. Происходящее сегодня уплотнение городской застройки «сжимает» время и ускоряет жизненные процессы. Более концентрированная среда несёт в себе начало, которое влияет на механизмы поведения людей. Поведение же, в свою очередь, является одной из важных посылок влияющих на формирование и функциональную организацию новой архитектурной среды [1]. Тем не менее, социальное и экономическое развитие города без нового строительства невозможно.

- Современным мировой парадигмой в архитектуре является работа с локальными пространствами - компактными фрагментами застройки, структурирующими внутри себя пешеходные и функциональные связи между зданиями. Так например, вместо строительства нового здания можно использовать площади внутренних дворов, соорудив над ними кровлю, предусмотрев освещения и сделав их безопасными. Соединенные в систему, такие пространства образуют дополнительные общественные пространства и новые пешеходные маршруты. Из разрозненных внутриквартальных построек таким образом появляется новый «слой» города – безопасное и интуитивно понятное общественное пространство с местами общения, ожидания, визуальными ориентирами и т.д.

- Одним из решений используемых для уменьшения негативного влияния, следует избегать здания стандартного типа, которые лишь увеличили бы напряжение в городе. Современный подход к формообразованию здания может иметь обширные решения, которые в итоге не только привлекут внимание всех жителей, но и поможет соединить застройку став центром данного района строительства [2].

- Еще одной парадигмой в разработке современных общественных зданий стала интеграция архитектурной формы и общественного пространства. Проведенный анализ построек последнего десятилетия показал изменения в понимании общественного пространства: организация общественного пространства вышла за пределы городских пустот – площадей. Актуальные общественные пространства используются как метод реанимации пустующих, неосваемых либо забытых когда-то территорий, привлекая туда людей. Одним из последних таких проектов является пространственная инсталляция-навес над бывшим рынком в Севилье – «Metropol Parasol» (рис.1). Данная парадигма также приемлема для городов с исторической средой, так как за счет объединения двух аспектов, участок выделяемый для строительства приобретает более ценный характер, создавая как досуговую, так и релаксирующую зону общественного пространства для «контакта» жителей.



Рисунок 1. «Metropol Parasol», арх. Ю.Майер, Севилья, Испания. 2011г.

Выводы. Архитектуре общественных зданий отводится важная роль в формировании целостной пространственной среды городов и поселений. Новые концепции организации среды обитания, разработка новых стандартов качества жизни требуют комплексного изучения взаимодействия человека, зданий и территории. Основная задача – проанализировать и учесть достоинства и недостатки раннего формирования среды общественных зданий, а также найти актуальные и современные подходы к архитектурному формообразованию среды, сохраняя «дух места» и значимость уровня и масштаба города. В современном городе человека окружает очень насыщенная среда, управляемая искусственным интеллектом: системы навигации в городе, в транспорте и внутри зданий. Прогресс такой плотной информационной среды, которая, как правило, сочетается с усложнением и уплотнением городского пространства невозможен без выработки новых методов на основе принятых парадигм формирования качественной общественной среды.

СПИСОК ИСПОЛЬЗОВАННЫХ ИСТОЧНИКОВ:

1. Титов Л. А. Организация архитектурной среды и поведение человека [Электронный ресурс] // URL: <https://www.dissercat.com/content/organizatsiya-arkhitekturnoi-sredy-i-povedenie-cheloveka/read>
2. Кантор, И. А. Опыт «музейного квартала» Вены для формирования локальной среды в историческом городе [Текст] / И. А. Кантор // Актуальные проблемы теории и истории искусства – 2013: тезисы докладов международной конференции – СПб.: 2013. – С. 85 – 86.

Шляхтич Елена Владимировна, Жуанышбаева Айгерим Еркемовна
Казахский агротехнический университет им. С. Сейфуллина
(Нур-Султан, Казахстан)

АКТУАЛЬНОСТЬ ИССЛЕДОВАНИЯ КРЫТЫХ ПРОСТРАНСТВ С ИСПОЛЬЗОВАНИЕМ НОВЫХ ТЕХНОЛОГИЙ

Аннотация. *Статья описывает ключевые этапы развития крытых пространств, начиная с применения их в архитектуре жилища и переход к использованию в композиции общественных зданий, с возрастанием высотности построек и сменой функциональной нагрузки на общественно-объединяющую функцию.*

Ключевые слова: *атриум, пассаж, тентовые покрытия, аркады, урбанизация.*

Цель статьи: *систематизирование знаний о истории формирования крытых пространств и определение возможных перспектив развития данного типа на основе новейших архитектурных технологий. Теоретической базой для данной работы стали исследования в области истории архитектуры, дизайна, искусства, культурологи.*

RELEVANCE OF THE RESEARCH OF INDOOR SPACES USING NEW TECHNOLOGIES

Abstract. *The article describes the key stages of the development of indoor spaces, starting with their application in the architecture of the dwelling and the transition to the use of public buildings in the composition, with an increase in the height of buildings and a change in the functional load for a socially unifying function.*

Key words: *atrium, passage, tent coverings, arcades, urbanization.*

Актуальность. С каждым годом, современные архитекторы, все чаще проектируют атриумы, различные крытые пространства, которые постепенно прогрессируя становятся полноценным общественным зданием. К данной практике обращаются в большей степени зарубежные зодчие, однако с недавних пор данная идея завоевала популярность у отечественных архитекторов. Причиной малой популярности использования данных архитектурных конструкций, является не полное использование потенциала и функциональности крытых городских пространств.

Упоминания о строительстве крытых пространств впервые появляются в Древней Греции. С течением веков, как любой материальный объект, крытые пространства видоизменялись, а также стали выполнять, не присущи им раньше функции и задачи. В настоящее время строительство крытых пространств таких как атриумы, пассажи, навесы, тентовые покрытия улиц, аркады в первых этажах зданий с каждым годом становится все более популярным. Данная тенденция прогрессирует так активно, благодаря выполнению эстетических и материальных аспектов. Приведенные выше

Атриум, как специфическая часть многих видов архитектурных объектов, появился еще во II тыс. до н. э. и представляет собой либо внутренний двор, либо помещение в центральной части жилого дома со значительным по размеру отверстием в крыше. В таком виде атриумные пространства существовали и развивались до начала XIX века, когда появляются новые виды ограждающих конструкций: металлический каркас и стеклянные панели. Это дало резкий толчок к появлению новых типов градостроительных объектов – пассажей, крытых стеклом улиц и переулков торгового-развлекательного назначения. Эволюция атриумных зданий совершила очередной резкий скачок в конце 60-х гг. XX века, когда внутренние остекленные пространства стали активно использовать в общественно-торговых, гостиничных, и транспортных объектах. С конца XX века атриумы начинают рассматривать как средство обеспечения экологического комфорта посетителей и способ повышения энергоэффективности зданий. Кроме того, атриумные пространства активно используют при работе в исторической среде как вариант сохранения ценных архитектурных и археологических объектов [2].

Таким образом, мы видим, что крытые пространства в современных городах решают следующие задачи:

- Главным аргументом, говорящим о разумности использования крытого пространства, является социокультурный фактор. Среда атриума привлекательна как место общения людей. В социальных, производственных, конторских учреждениях это пространство способно противостоять децентрализации учреждений, увеличивая деловую активность, объединяя людей.
- Комплексный подход при проектировании крытых пространств, как единой взаимосвязанной структуры, позволяет максимально оптимизировать внутреннюю среду как на пространственно-композиционном уровне, так и на уровне решения рациональных задач функционирования современного здания.

Возникнув в период античности, крытые пространства в современном архитектурном проектировании не теряют своей актуальности. Благодаря развитию новых технологий в строительстве архитектурных сооружений, крытые городские пространства все больше набирают популярность в настоящее время, что подтверждают многочисленные реализованные проекты торговых, деловых, развлекательных и других типов зданий. Применение таких пространственных решений в городских общественных зонах становится все более удобным, эффективным. В дальнейшем данное направление будет развиваться как средство уплотнения городской среды в условиях всевозрастающей урбанизации.

СПИСОК ИСПОЛЬЗОВАННЫХ ИСТОЧНИКОВ:

1. Я. Гейл. Города для людей //Изд. На русском языке- Концерн «КРОСТ», пер. с англ. - М.: Альпина Паблицер, 2012.
2. Земов Д. В. Эволюция и тенденции формирования современных атриумных пространств [Электронный ресурс] // URL: <https://www.dissercat.com/content/formirovanie-arkhitekturnoi-sredy-atriumnykh-prostranstv-obshchestvenno-torgovykh-i-delovykh/read>

SECTION: ART STUDIES

**Каюмов С.
НИХД имени К. Бехзода
(Ташкент, Узбекистан)**

ИСТОРИЯ РАЗВИТИЯ КОМПОЗИЦИИ: РОЛЬ НАТУРЫ В СОСТОВЛЕНИИ КОМПОЗИЦИИ

На сегодняшний день очень важную роль играет растущий интерес молодежи, студентов к искусству. Ведь роль и место создателей и созидателей играют неопределимую роль в развитии общества и личности. В конце концов, искусство похоже на колыбель культуры, и сегодня все проблемы и препятствия, стоящие перед человечеством находят свои решения и опираются на культуру.

“Культурное развитие ключевым показателем духовной зрелости человека, и каждое суверенное государство имеет свою уникальную историю и культуру в отношении развития страны, осведомленности каждого человека, процессов сохранения и развития своего культурно-исторического богатства. Истинным созидателем этой истории и культуры, является народ этой страны”. Примечательно, что культурно-историческое развитие чрезвычайно сложное и его внутренняя сущность включает в себя как материальную, так и духовную культуру. Искусство играет неопределимую роль в их взаимосвязи (1).

Важным в видах искусства является роль построения и использования природы композиции в самостоятельной живописи. Изучение исторического развития композиции и методов ее обучения позволяет раскрыть информацию о роли композиции в определенные социальные периоды, раскрытие конкретных объективных законов и приемов, умений древних мастеров. Использование правил композиции в художественной истории восходит к эпохе первобытного общества. Когда первобытный человек выражал свои мысли и идеи в самой ранней античности, люди первобытной жизни были гораздо внимательнее, а их композиционный смысл был гораздо менее развит. Их можно увидеть на древних картинах, выполненных из камня, скалы и пещер. Различные животные, сцены охоты и изображения стад являются примерами творений наших древних предков. Древние художники были бдительны к природе, наблюдая за структурой листьев, ветвей и цветов; Например, для тех, кто понимает ритм и симметрию в природе, ритм в работах древних греков явно ощущается. И это именно то, что оживило древнегреческое искусство. Фигуры людей начали естественно описываться простыми и сложными движениями. Композиция Древнего Востока существенно отличается от примитивных образов. Если объекты на примитивных изображениях были разбросаны и не организованы, древние восточные композиции следовали строгим правилам. Творчество художника связано с архитектурой, рабовладельческий строй характеризуется культурными, бытовыми обычаями и ограничениями. Новые формы

композиции появляются в древнеегипетском искусстве. Это связано с ростом национального самосознания, более активным осознанием и пониманием жизни. Искусство также расширяет свои возможности. Были открыты новые методы и принципы, которые приведут к успеху художественного изображения искусства. Линейное изображение более выразительное, то есть пропорции частей изображения более точные. Мазаччо также работал последовательно после Джотто, чьи композиционные функции были раскрыты в его работах. В его фреске «Легенды о Динари» ритмические связи паломников, с большой пространственностью и величиной фигур, достигли целостности композиции. Работы Джотто и Мазаччо, несомненно, являются важным примером практического применения композиционных принципов в изобразительном искусстве на основе таких предметов, как пластическая анатомия, геометрия. «Тайная вечеря» Леонардо да Винчи – всеобъемлющий идеал с новой композиционной формулой, которая отвечает закону восприятия движения всех вещей. Центральная часть линии перспективы расположена в верхней тройке пирамиды внешнего вида, так как она основана на трактатах Альберти (2). Теория пирамиды зрения связана с эффектами горизонтальной линии и превращает картину в многоуровневый глубокий космос. Они достигли иллюзии. Это законы перспективы, которые были включены в состав композиции. В это время художник создал несколько пространственных решений в своих композициях на основе театральных принципов и своей цепочки. В своих статьях Леонардо да Винчи уделяет большое внимание выражению статики и динамики в произведении искусства, как и Альберти. После нескольких лет наблюдений и анализа Альберти опубликовал «Три книги о живописи», в которых обобщены идеологические системы, цветовые решения и практические правила работ великих художников. Художники, искусствоведы и теоретики XVIII-XIX веков комментируют композицию в произведениях. В частности, идеи французского художника Э. Делакруа в «Дневнике» соответствуют хорошо известным трактатам и ценным наследиям таких мастеров, как Леонардо да Винчи, П. Рубенс и Н. Пуссен (3). По мнению Делакруа, эффективность работы сильно зависит от специалистов. Аксессуары включают в себя не только второстепенные детали, но также ткани и даже руки. Делакруа также пишет много статей и комментариев в духе художественной критики. Рассказывая о жизни и творчестве известных художников, Э. Делакруа обрисовывает в общих чертах конструкцию их работ и некоторые принципы, используемые в их композициях. Например, он писал, что Рубенс мог умело изложить историю, что сделало бы его творчество более ярким. По словам Делакруа, задача и ценность великих мастеров невозможно переоценить. Однако их композиции также отсутствуют. Эти недостатки приводят к тому, что, когда нужно увидеть точку зрения художника, детали, которые не имеют ничего общего с художником, распадаются. Мы часто встречаем случаи, когда фигуры абстрактны, отчуждаются от любого выражения, разделяются на группы из первого контура, или переплетаются, или углубляются, как будто делят основную массу. Мы видим в них бесплодный сад, сухую землю, которой нечего сказать, которую Рейнольдс в шутку называет такими фигурами «арендованными». Это потому, что они подходят для всех видов контента. К восемнадцатому

веку предмет композиция живописи была частью образовательной системы. Во Франции занятия живописью занимают особое место в композиции программ. Первая книга, включающая методологическую работу, посвященную композициям в изобразительном искусстве, была опубликована американцем А. Доу в 1898 году под названием «Композиция». Как справедливо написал Доу: «Изучение композиции делает всю страну артистичной, так что каждый ребенок может научиться рисовать, и каждый из них может чувствовать себя красивым и выражать это простым способом». Импрессионистам удалось обогатить богатую палитру художника, и сравнив их с академической живописью, академическая живопись выглядела как нарисованная полоса. В первой четверти XX века художественные школы в Западной Европе и Америке резко упали. Нет четкой методологической позиции по образовательным целям и задачам композиции. Педагоги позволяли ученикам отклоняться от правильного изображения пропорций предметов, хотя они видели активный метод развития композиционных способностей молодых художников, но пытались спутать и отдать предпочтение формам. В этом случае можно сказать, что этот метод был принят всеми учителями художников. В то время были отдельные художники и школы, которые понимали и изучали принципы реалистического искусства и теории композиции. Даже в развитых странах есть сторонники, которые опираются на научные методы преподавания изобразительного искусства (4).

СПИСОК ИСПОЛЬЗОВАННЫХ ИСТОЧНИКОВ:

1. Аъзамхўжаева Ш. Истикболнинг маънавий негизи. Бадий маданиятининг жамиятга таъсирини кучайтириш воситалари. “Хаёт ва қонун” журналі.- Тошкент, 2004. - №5.
2. “Школа изобразительного искусства” Изд “изобразительное искусство”, 1989.
3. Вольков Н. Н. Композиция в живописи. М., 1977 7-бет.
4. Э. Делакруа. Мысли об искусстве. О знаменитых художниках М., 1960. 171-бет.

SECTION: BIOLOGY SCIENCE

Gazi Saliga
Institute of Zoology of ANAS
(Baku, Azerbaijan)

ROLE OF ENTOMOPHAGES IN SUGAR BEET AGROCENOSIS

Abstract: It is known that there are a lot of pests belonging to different groups which harm plants and reduce productivity in sugar beet agrocenosis.

Key words: Sugar beet, entomophage, *Agrotis segetum*, polyphage, *Scrobipalpa ocellatella*.

INTRODUCTION

The researches were carried out in sugar beet agrocenosis and in the private yards in Azerbaijan during 2013-2018.

It is known that there are a lot of pests belonging to different groups which harm plants and reduce productivity in sugar beet agrocenosis.

At the same time, there are other living organisms which regulate the number of these pests and prevent their massive growth in sugar beet agrocenosis. The study of these species is, theoretically and practically, very useful [1,4,5].

The entomophages such as predator ground beetles, rove beetles, spiders and predator ticks, which are spread in sugar beet agrocenosis, are polyphages, therefore during the vegetation of plant they are nourished by pests and have important economic importance for the agrocenosis.

In spring these entomophages are mainly fed by pest insects living in the soil, but in summer, various life stages of insects (larvae, pupae, etc.), which live in the soil according to their biology, are main food.

Complex entomophages play a major role in reducing the number of turnip moth (*Agrotis segetum*) which is the main pest of sugar beet. Thus, 35-45% of the pest population per year is destroyed by entomophages (Ichneumonidae and Braconidae – 5-10%, Trichogramma – 0-15%, tachinid flies – 5-7%, predator beetles – 18-20%).

Diaderma fenestralis Holm parasite is closely involved in the regulation of the number of beet moth (*Scrobipalpa ocellatella*) which is the second dangerous pest of sugar beet. Thus, every year 55-60% of beet moth's caterpillars is destroyed by this parasite. This parasite plays an important role not only in the regulation of the number of sugar moth's, but also in the regulation of other pests' caterpillars.

Aphidius ervi Hol. and *Diaeretiella rapae* M. have a great role in the reduction of the number of bean aphid (*Aphis fabae* Scopoli, 1763) which is the serious leaf pest in the sugar beet agrocenosis. Thus, in spring and autumn these parasites infest 70-80% of aphids (sometimes 90-95%) and reduce their damage almost to zero.

Orius niger W. is one of the effective predators and spread in all of sugar beet agrocenosis. This species is nourished with first larval instars and eggs of

aphids and thrips. Sometimes the number of these predators reaches to 25-30 individuals per plant and it shows that *Orius niger* is an effective entomophage [3].

Predators such as *Calosoma auropunctatum* Hbst (Coleoptera: Carabidae), *Harpalus distinguendus* Daft (Coleoptera: Carabidae), *H. affinis* Schruk (Coleoptera: Carabidae) and *Pterostichus crenuliger* Ch. (Coleoptera: Carabidae) play an important role in reduction of number of larvae of click beetles, snout beetles and owlet moths by destroying them.

In the sugar agrocenosis *Coccinella septempunctata* Linnaeus, 1758, *Adalia bipunctata* (Linnaeus, 1758) and *Hippodamia variegata* (Goeze, 1777), belonging to family Coccinellidae, are sometimes found massively. These predators are also closely involved in the destruction of aphids, thrips, owlet moths and small caterpillars [2].

It should be noted that the dynamics of entomophages in sugar beet agrocenosis changes depending on the species diversity, spreading of insect pests and the vegetation period of the plant.

As a result, almost all activities of the polyphage entomophages in the agrocenosis are practically valuable. Thus, they are closely involved in regulating the number of insect pests in the sugar beet fields and minimizing their harmful activities.

REFERENCES:

1. Mammadova S., Khalilov B. B. "Agricultural entomology." 1986, 94.
2. Gazi S., Safarova I. "Development of *Agrotis segetum* (Lepidoptera: Noctidae) in sugar beet agrocenosis of Azerbaijan" *Journal of Entomology and Zoology Studies*. 2018. 6(3) pg.1756-1759.
3. Gazi S. G. "Gryllotalpa gryllotalpa (Linnaeus, 1758) – The dynamics of development of mole cricket in sugar beet aggregation" *Journal of Entomology and Zoology Studies*. 2018. pg. 648-611.
4. Samedov N. G. "Fauna and biology of beetles, which harm agricultural crops in Azerbaijan." Baku, 1963, 21.
5. Srivastova J. H., Baijal H. N., Khan B. A. The feeding appendages of *Gryllotalpa* (Linn.) (Orthoptera, Gryllotalpidae) *Journal of Entomological Research*, 1983; 7(1):63-67.

Жежжун Анатолій
Державне підприємство «Новгород-Сіверська
лісова науково-дослідна станція»
(Новгород-Сіверський, Україна)

ВІДТВОРЕННЯ ПРИРОДНИХ СОСНОВИХ ЛІСІВ СХІДНОГО ПОЛІССЯ УКРАЇНИ

RESTORATION OF NATURAL PINE FORESTS OF EASTERN POLESIE OF UKRAINE

Features of restoration of pine stands of natural origin are considered. In pine tree stands of mature age, after the first acceptance of shelterwood felling and measures to promote natural regeneration, over 50 thousand pieces per hectare of self-seeding are restored in the seed year and stored after the final acceptance of felling 65-85% of the advance growth of Scots pine. After clear felling and tillage on the felling sites, surrounded by borders of pine forests of reproductive age, a successful natural restoration of pine and other valuable species occurs. As a result of the natural afforestation of agricultural lands left without cultivation mixed stands are formed with domination in stand composition of the Scots pine. Further formation of the target composition of pine forests of natural genesis is carried out by a system of tending felling.

Keywords: *Scots pine, natural restoration, self-seeding, advance growth.*

Ліси природного походження найповніше виконують природоохоронні, захисні, середовищотвірні функції та забезпечують збереження природної спадщини земель. Корінні соснові деревостани, що мали природне походження та повсюдне поширення у минулі роки, доволі докладно описані у літературних джерелах [1, 2, 3, 7, 8, 9]. У наслідок тривалого, інтенсивного та надмірного лісокористування зменшилися площі і експлуатаційні запаси природних соснових лісів, особливо у поліському регіоні України.

Східне Полісся України знаходиться на Лівобережжі р. Дніпро, у межах частини Київської, Чернігівської та Сумської адміністративних областей України. Загальна площа лісового фонду – понад 700 тис. га, лісистість регіону – 25,6 %. Деревостани з пануванням у складі сосни звичайної займають 66,4 % від вкритих лісовою рослинністю земель. За віковою структурою переважають деревостани V – VIII класів віку. Середні таксаційні показники соснових деревостанів: вік – 63 роки, повнота -0,77, клас бонітету – Ia,9, запас – 341 м³га⁻¹ [5]. За класифікаційними принципами Є. В. Алексєєва [1], Д. В. Воробйова, П. С. Погребняка [3] у Східному Поліссі України виділено 19 типів соснових лісів [4]. Соснові деревостани належать переважно до типу лісу свіжий дубово-сосновий суббір (62,3 %).

Частка соснових лісів природного походження є не великою (19,1 %). Переважна більшість природних соснових лісів має вік понад 70 років. Ступінь використання лісорослинного потенціалу сосновими деревостанами віком 101 – 120 років природного походження є дещо вищим (на 3 – 9 %), ніж штучними сосняками. Особливо мізерна частка природних соснових лісів віком до 40

років. Натомість, у переважаючих штучних соснових молодняках виявлено збіднення видового складу, спрощення генетичної структури та біорізноманіття, послаблення життєздатності дерев, що знижує резистентність до впливу несприятливих чинників довкілля.

Для поліпшення біологічної стійкості, підвищення біорізноманіття та довговічності деревостанів лісівникам та науковцям поставлено завдання розширеного відтворення природних соснових лісів у регіоні досліджень та у державі в цілому.

Відтворення соснових деревостанів природного походження може відбуватися після проведення рубок головного користування та заходів сприяння природному відновленню. В процесі проведення поступових рубок відбувається супутнє відновлення головних порід. Упродовж 2013 – 2014 рр. перші прийоми поступових рубок проведено на площі 534 га соснових деревостанів. Частка мінералізації ґрунту становила близько 50 % від площі деревостанів. Після першого прийому рівномірно-поступових рубок зі зниженням повноти соснових деревостанів до 0,3 – 0,5 у насінневий рік відновлюється до 50 тис. шт.га⁻¹ самосіву сосни звичайної та інших деревних видів. Кількість 3-4-річного підросту сосни становить 8 – 37 тис. шт.га⁻¹, він рівномірно розміщений на ділянках та має висоту до 0,5 м. Після проведення кінцевого прийому рівномірно-поступових рубок зберігається 65 – 85 % 3-5-річного підросту сосни звичайної, дуба звичайного, берези повислої та інших порід з рівномірним розміщенням (частота трапляння 75 – 90 %). Упродовж 5 років після завершення рівномірно-поступових рубок формуються соснові молодняки природного походження з часткою інших другорядних порід. На пробній площі 1-Бат лісівничо-таксаційні показники деревостану природного походження: склад – 6Сз3Бп1Дз, середній вік – 7 років, середня висота – 1,8 м, середній діаметр – 0,5 см, зімкнутість – 0,65, кількість дерев – 6,3 тис. шт.га⁻¹, з них сосни – 4,5 тис. шт.га⁻¹, запас – 2 м³.га⁻¹.

Після суцільних рубок головного користування та прокладання плужних борозен на зрубках у перший рік відновлюється від 19 до 112 тис. шт.га⁻¹ самосіву сосни звичайної. Коливання кількості самосіву сосни залежить у межах типу лісу від ступеня насінношення дерев сосни у стінах лісу, ширини, напрямку зрубів, частки мінералізації ґрунту, погодно-кліматичних умов. У насінневий рік у ґрунт потрапляло до 1,3 млн. шт.га⁻¹ насінин сосни звичайної. Частка мінералізації ґрунту становила 50 – 60 % від площі зрубів. Наприкінці другого вегетаційного періоду залишалося 15 – 112 тис. шт.га⁻¹ 1-2-річного самосіву сосни. Упродовж 3 – 8 років кількість збережених дерев сосни на зрубках з меридіанним напрямком – 3,7 – 11,5 тис. шт.га⁻¹, а з широтним – 2,2 – 17,8 тис. шт.га⁻¹.

Обсяги рубок головного користування у стиглих соснових деревостанах для природного відновлення сосни звичайної та формування природних сосняків можуть становити 25 – 30 % від площі розрахункової лісосіки.

До заходів з відтворення природних соснових лісів належать рубки переформування. Переформування чистих одновікових соснових деревостанів у різновікові, мішаного складу проводиться за 4 прийоми, повторністю 4 – 6 років, з рівномірним, груповим та смуговим вилученням дерев. Рубки переформування слід приурочувати до насінневого року, здійснювати заходи

сприяння природному відновленню сосни та догляди за самосівом та підростом.

Відтворення соснових деревостанів природним способом відбувається на колишніх ділянках ріллі, сіножатей, пасовищ [6]. На перелогах, що утворились на орних землях 10-річної давності та межують із середньовіковими сосняками, від стін лісу деревця природного поновлення сосни, віком 6 – 8 років, спорадично розміщуються на відстань до 150 м. Найбільша кількість дерев сосни (2,0 – 2,8 тис. шт.га⁻¹) поширюється на відстані 20 -100 м. Частка від кількості дерев сосни, що поширюється на відстані 20 м становить 50 %, 40 м – 28,6 %, 60 м – 17,8 %, 80 м – 3,6 %. Під наметом соснових молодняків відновлюються чагарникові породи, формується підлісок та інші компоненти природних соснових лісів.

Для формування природних соснових лісів застосовуються рубки догляду. У процесі проведення рубок догляду використовують селективно-генетичний добір дерев, формування деревостанів мішаного складу, складної формової будови.

Таким чином, у процесі проведення системи лісгосподарських заходів у Східному Поліссі України відбувається відтворення природних соснових лісів з високою біологічною стійкістю, довговічністю та продуктивністю.

СПИСОК ИСПОЛЬЗОВАННЫХ ИСТОЧНИКОВ:

1. Алексеев Е. В. Типы украинского леса. Правобережье / Е. В. Алексеев. К.: Книгоспілка, 1929. 183 с.
2. Белецкий Г. Сведения о лесах Кролевецкого уезда Черниговской губернии / Г. Белецкий // Лесной журнал. 1840. Вып. 4. С. 7–19.
3. Воробйов Д. В. Лісовий типологічний визначник Українського Полісся / Д. В. Воробйов, П. С. Погребняк // Труды з лісової дослідної справи на Україні. Харків, 1929. 164 с.
4. Жежкун А. М. Типологічні дослідження лісів Східного Полісся України / А. М. Жежкун // Сучасний стан і перспективи розвитку лісової типології в Україні: матеріали Першої всеукраїнської лісотипологічної конференції [XII Погребняківськє читання]. (Львів, 10 – 11 червня 2010 р.). Львів: РВВ НЛТУ України, 2012. С. 162–165.
5. Жежкун А. М. Соснові деревостани Східного Полісся: структура, стан, продуктивність / А. М. Жежкун // Лісівництво і агролісомеліорація / Зб. наук. праць. Харків: УкрНДІЛГА, 2014, Вип. 124. С. 3–12.
6. Жежкун А. М. Особливості відтворення лісів Східного Полісся А. М. Жежкун // Науковий вісник Національного університету біоресурсів і природокористування України. К.: ВЦ НУБіП України, 2015. Вип. 219. С. 130– 142.
7. Мякушко В. К. Сосновые леса равнинной части УССР /В. К. Мякушко. К.: Наук. Думка, 1978. 256 с.
8. Поварніцин В. О. Ліси Українського Полісся /В. О. Поварніцин. К.: Вид-во АН Української РСР, 1959. 207 с.
9. Pączoski J. O formacjach roślinnych i o pochodzeniu flory Poleskiej. Pami-etnik Fizjograficzny, 1900, N 16. P. 212–239.

SECTION: ECOLOGY

Кузик Ігор, Мірза Вікторія
Тернопільський національний педагогічний університет ім. В. Гнатюка
(Тернопіль, Україна)

РОЛЬ ЗЕЛЕНИХ НАСАДЖЕНЬ У ЗМЕНШЕННІ ШУМОВОГО ЗАБРУДНЕННЯ МІКРОРАЙОНУ «ДРУЖБА» МІСТА ТЕРНОПІЛЬ

Summary. *It was established that the most appropriate method of reducing acoustic pollution in the territory of «Druzhba» neighborhood is to create a system of additional green spaces. The city of Ternopil lacks 25 hectares of green special purpose area along the roads. It is proposed to create additional strips of green space in the neighborhood with a total area of 4.7 hectares. The species composition for the creation of this type of plantations should be selected with a high sound absorption capacity: maple, poplar, linden, elm; of coniferous species in such plantings practice common spruce and western thuja.*

Key words: *green spaces, streets, noise pollution, city neighborhood, tree species.*

Вступ. За результатами попередньо проведених досліджень та розрахунку необхідного рівня зниження еквівалентного шуму на вулицях мікрорайону «Дружба» міста Тернопіль, було виділено 5 типологічних груп:

1. Перша група – це будинки біля яких непотрібно знижувати рівень еквівалентного звуку: вул. Громницького, 2; вул. Степова, 25; вул. Карпенка, 21 і 44; вул. Просвіти, 10 і 19б.

2. Другу групу формують будинки біля яких необхідно зменшувати рівень шуму на 1-10 дБ: вул. Тролейбусна, 9в; вул. Лучаківського, 1а і 14; вул. Карпенка, 10; вул. Миру, 2а, 6 і 13; вул. Юності, 2; вул. Гетьмана Виговського, 12а; вул. Н. Яремчука, 41; вул. В. Винниченка, 6; вул. С. Будного, 3 та вул. Дружби, 13.

3. До третьої групи відносяться житлові будинки, де потрібно зменшувати шумове забруднення на 11-20 дБ: вул. М. Кривоноса, 2 і 6; вул. Бережанська, 53; вул. Тролейбусна, 7 і 9; вул. Дружби, 9.

4. Четверта група – це житлові зони біля яких необхідно зменшувати рівень еквівалентного звуку більше як на 20 дБ: вул. С. Будного, 22 і 40; вул. Бережанська, 6; вул. Об'їзна, 12.

Таким чином, більшість території мікрорайону «Дружба» м. Тернопіль потребує впровадження заходів для зменшення акустичного забруднення. Такі заходи повинні бути обґрунтованими, ефективними та реалістичним в умовах забудови мікрорайону.

Мета дослідження. Висвітлити роль та обґрунтувати функціональне значення зелених насаджень у зменшенні шумового забруднення, на прикладі мікрорайону «Дружба» м. Тернопіль.

Вклад основного матеріалу. Про розробці заходів для зменшення акустичного забруднення мікрорайону «Дружба», нами враховано усі особливості та специфіку шумового забруднення м. Тернопіль. Тому, заходи архітектурно-планувального характеру, методи екранування придорожніх територій, зменшення шуму за допомогою глушників чи інших засобів у місті не є реалістичними. Найбільш прийнятними, методом зменшення акустичного забруднення, у мікрорайоні «Дружба» є створення системи додаткових зелених насаджень.

У Тернополі загальна площа зелених насаджень на магістральних і житлових вулицях становить 83,5 га. А враховуючи те, що протяжність магістральних вулиць у місті складає 98 км, то нормативна площа насаджень даної категорії повинна становити 110 га [4, с.58]. Тобто дефіцит зелених насаджень спеціального призначення (санітарно-захисних зон вздовж доріг та автомагістралей) становить 26,5 га.

Враховуючи те, що дефіцит зелених насаджень спеціального призначення вздовж доріг та автомагістралей у м. Тернопіль складає близько 25 га, пропонуємо створити додаткові смуги зелених насаджень на території мікрорайону «Дружба» загальною площею 4,7 га. Зокрема, рекомендується висаджування деревних насаджень за адресою вул. С. Будного, 22 (рис 3.1) та вул. С. Будного, 40 (рис 3.2), де спостерігається один із найвищих рівнів еквівалентного шуму (понад 80 дБ).



Рис. 3.1. Придорожня територія для створення шумозахисної смуги зелених насаджень біля будинку по вул. С. Будного, 22



Рис. 3.2. Придорожня територія для створення шумозахисної смуги зелених насаджень біля будинку по вул. С. Будного, 40

Також є вільні земельні ділянки під створення додаткових зелених насаджень на прибудинкових територіях організацій ОСББ по вулицях Лучаківського, Бережанська, Дружби, Просвіти, Тролейбусна тощо. Нами налагоджено співпрацю із Тернопільським обласним управлінням лісового та мисливського господарства, вони готові безкоштовно надати посадковий матеріал для озеленення м. Тернопіль, необхідно лише бажання мешканців будинків та погодження органів місцевого самоврядування. Громадськими організаціями «Екоальянс» і Тернопільський міський відокремлений підрозділ НЕЦУ реалізуються проєкт «Шкільний дендрарій» [5] з озеленення пришкольніх ділянок, в тому числі на території мікрорайону «Дружба». Активісти створили вже близько 5 га нових зелених зон у м. Тернопіль.

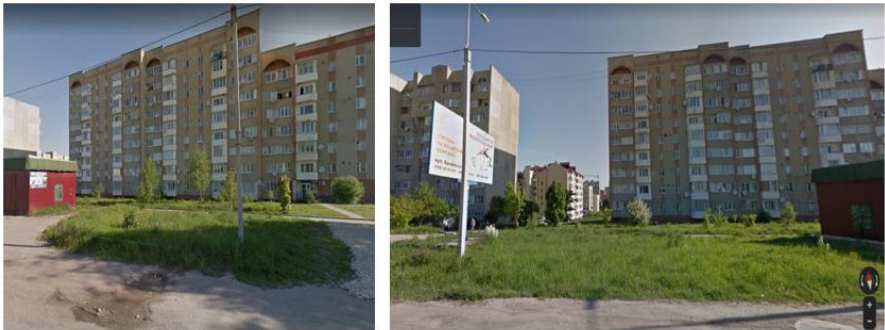
Для ефективного функціонування смуг зелених насаджень вздовж доріг необхідні території із відповідною шириною та віддалю від житлових будинків. На території мікрорайону «Дружба» м. Тернопіль рекомендується створювати звукопоглинаючі смуги із одно-, дво- і трьорядними насадженнями. При цьому слід враховувати, що зниження рівня шуму рослинами залежить від конструкції, віку, щільності посадки, крони, асортименту дерев і чагарників. Варто зазначити, що рядові посадки дерев з відкритими підкронними просторами шум не поглинають, оскільки між поверхнею землі і низом крон створюється своєрідний звуковий коридор, в якому багаторазово відбиваються і складаються звукові хвилі. Найраціональнішим вважають паралельне розміщення шумозахисних насаджень, близько до джерела шуму і об'єкта який захищається. Зелені насадження слід розташовувати від джерела шуму на віддалі, що дорівнює середній висоті насаджень [2, с. 177].

Виявлено, що однорядне насадження дерев які мають густе і широке листя може знизити рівень еквівалентного звук на 10 дБ [2, с. 176]. Тому, для будинків мікрорайону «Дружба», які увійшли у другу групу за необхідним рівним зменшення еквівалентного шуму (на 1-10 дБ) рекомендується створення системи однорядних шумозахисних зелених насаджень, шириною 2-3 м. Для житлових зон, які увійшли у третю групу за необхідним рівним зменшення еквівалентного шуму (на 11-20 дБ) рекомендується створення системи дворядних шумозахисних зелених насаджень, шириною 3-5 м. І для прибудинкових територій, які увійшли у четверту групу за необхідним рівним

зменшення еквівалентного шуму (понад 20 дБ) рекомендується створення системи трирядних шумозахисних зелених насаджень, шириною 6-8 м.

Варто звернути увагу, що різні види дерев та чагарників мають різну шумозахисну здатність. Великою звукопоглинальною здатністю вирізняються клен, тополя, липа і в'яз. Для шумозахисних насаджень варто підбирати поєднання з ялин, кленів, в'язів, лип і тополь. М. Болховітною доведено, що хвойні на 6-7 дБ ефективніше знижують рівні шуму порівняно з листяними. З хвойних видів у посадках практикують ялицю білу, ялину звичайну, тую західну, сосну Веймутову та їх форми. Густі насадження або групи дерев поглинають більше шуму, аніж рідкі. Кращі екранувальні властивості мають змішані насадження, які складаються з дерев і чагарників, особливо з доброю горизонтальною і вертикальною зімкненістю [2, с. 177].

Окремим показником для насадження на вулицях є стійкість до газопилових викидів. Зокрема, високою газостійкістю, в умовах урбоекосистем, характеризуються: тополі (чорна, канадська, пірамідальна), ясен звичайний та каштан кінський [3]. Загалом, стійкість до газопилових викидів переважаючих деревних насаджень м. Тернопіль, зокрема мікрорайону «Дружба», оцінюється у 96,5 бали (із 200 максимально можливих) [1]. Тому можемо зробити висновок, що більшість насаджень мікрорайону потребують видової заміни, реконструкції та омолодження.

Багато науковців також повідомляють про шумопоглинальні властивості газонів. При наявності трав'яного покриття у кварталі шум дещо нижчий, ніж при його відсутності. Газон, як повідомляє Ф. Сен-Марк, може знизити шум на 6-8 дБ. Тому для території будинків мікрорайону «Дружба» рекомендується створювати додаткові площі газонів, в середні двору та зі сторони дороги, де неможливо висаджувати високорослі дерева. Особливо актуальними такі рекомендації є для будинків по вулицях Тролейбусна, 9в; Лучаківського, 1а; Карпенка, 10; Миру, 2а, 6 і 13; Юності, 2; Гетьмана Виговського, 12а та Дружби, 13, де для цього є усі необхідні можливості. Також, в контексті збереження газонів у житловому масиві «Дружба» рекомендуємо адміністрації нещодавно створеного закладу харчування «McDonald`s», максимально відновити забудовану зелену зону або створити нову в межах мікрорайону.

Висновки. На території мікрорайону «Дружба», необхідно зменшувати рівень еквівалентного звуку в середньому на 15-20 дБ. Найбільш реалістичними та ефективними заходами для зменшення шумового забруднення у м. Тернопіль є створення системи додаткових зелених насаджень. Рекомендується створювати звукопоглинаючі смуги із одно-, дво- і трьорядними насадженнями, в залежності від рівня еквівалентного шумового забруднення. Для такого типу насаджень варто використовувати дерева та кущі із високою газостійкістю та шумопоглинаючою здатністю: клен, тополя, липа, в'яз, ялина звичайна, туя західна. Також, рекомендується використовувати такий вид озеленення, як газони, особливо у внутрішньодворових територіях.

СПИСОК ВИКОРИСТАНИХ ДЖЕРЕЛ ТА ЛІТЕРАТУРИ:

1. Кузик І. Екологічна оцінка стійкості зелених насаджень міста Тернопіль до газопилових викидів. Збірник наукових статей. XV Всеукраїнських наукових Таліївських читань. Харків: ХНУ ім. В.Н. Каразіна, 2019. С. 57-58.
2. Кучерявий В. Озеленення населених місць: Підручник. Львів: Світ, 2005. 456 с.
3. Стольберг Ф. Экология города: Учебник. К.: Либра, 2000. 464 с.
4. Тернопіль схема озеленення міста. Пояснювальна записка. Державне підприємство «Український державний науково-дослідний інститут проектування міст «Діпромісто» імені Ю.М. Білокопя». Київ, 2017. 158 с.
5. Царик Л.П., Кузик І.Р. Роль учнівської та студентської молоді у збереженні зелених насаджень міста. Ecological education and ecological culture of the population: materials of the VII international scientific conference on February 25–26, 2019. – Prague: Vědecko vydavatelské centrum «Soci-ospféra-CZ», 2019. – pp. 33-37 – ISBN 978-80-7526-374-2.
6. Янковська Л. В. Урбоекологія. Навчальний посібник Тернопіль: Редакційно-видавничий відділ ТНПУ, 2016. 154 с.

SECTION: HISTORY SCIENCE

**Eshonqulov Qodirqul Yoqub o'g'li
(Jizzakh, Uzbekistan)**

MILLATLARARO TOTUVLIK G'OYASI – TINCHLIK VA BARQARORLIKNING ASOSIY SHARTI

Annotatsiya: *Bugun dunyoning turli burchagida siyosiy va ijtimoiy jarayonlar kun va tun shiddat bilan almashayotgan bir sharoitda millatlararo totuvlik g'oyasi har bir davlat uchun muhim ahamiyat kasb etadi. Negaki, bu g'oya tinchlik va barqarorlik g'oyasi, yer yuzida xavfsizlikni saqlashning asosiy vositalaridan biridir. Ayniqsa, bugun neofashizm bosh ko'tarayotgan, svilizatsiyalararo to'qnashuvlar yuz berayotgan sharoitda millatlararo totuvlik g'oyasi dolzarb ahamiyatga ega.*

Kalit so'zlar: *“Turkiston-umumiy uyimiz”, Buyuk Ipak yo'li, svilizatsiyalararo to'qnashuvlar, tarixiy dunyoqarsh, tolerantlik, bag'rikenglik.*

Millatlararo totuvlik – azaldan sharq bilan hamohang bo'lgan va sharq xalqlarining mentalitetiga, ijtimoiy ongiga singib ketgan tarixiy dunyoqarashdir. Negaki, kunchiqar mintaqa xalqlari azaldan diniy sabr-toqat va tolerantlik g'oyalari bilan birga yashab kelganlar.

Millatlararo totuvlik g'oyasi – Yer yuzida yashayotgan barcha etnik guruhlarining teng huquqlilik, o'zaro hurmat va hamkorlik asosida tinch-totuv yashash g'oyasidir. U barcha millatlarning va din vakillarining urf-odati, tili va diniy e'tiqodining rivojlanishini talab etadigan, millatchilik, fashizm va diniy etnik ko'rinishdagi o'zaro janjal va nizolarga qarshi tura oladigan yagona ma'rifiy g'oya hisoblanadi.

Buyuk Ipak yo'lining chorrahasida joylashgan O'zbekiston ham qadimdan turli millat va elatlar uchun o'zaro muloqot maydoni, savdo va madaniy aloqalarni rivojlantirish hamda turli millat va din vakillarining yashashi uchun qulay hudud hisoblangan. Demak, shu hududda yashab, hukm surgan podshohlar o'z mamlakatida tinchlikni saqlashni o'zining asosiy maqsadlaridan biri deb bilgan. Jumladan, Sohobqiron Amir Temur bobomiz buyuk saltanatining poytaxti Samarqandda boshqa o'zga millat va elat vakillari kelib istiqomat qilishiga imkon yaratib bergan. Xatto, o'z armiyasi tarkibida boshqa din vakillarini ham uchratish mumkin bo'lgan. Bunday misollarni ko'plab keltirishimiz mumkin.

Davlatimiz mustaqilligining dastlabki kunlarida Birinchi prezidentimiz Islom Karimov ham bu masalaga jiddiy e'tibor berib, Markaziy Osiyo davlatlari rahbarlari orasida ilk bor *“Turkiston – umumiy uyimiz”* tamoyilini ilgari surgan edi. Millatlararo totuvlik va diniy bag'rikenglik g'oyasini davlat siyosati darajasiga ko'tarib chiqqan edi. Jumladan, mamlakatimiz konstitutsiyasining 4- maddasida ko'rsatilganidek, *“O'zbekiston Respublikasi o'z hududida istiqomat qilayotgan barcha millat va elatlarning tillari, urf –odati va an'alarini hurmat qilishni ta'minlaydi, Ularning rivojlanishi uchun sharoit yaratadi”.*

Ma'lumot o'rnida shuni aytishimiz mumkinki, ayni damda mamlakatimizda 138 ta milliy va madaniy markazlar faoliyat olib bormoqda. Ular mamlakatimizda tinch va osuda hayot kechirayotgan millat va din vakillariga o'z qadriyatlarini asrab-avaylash bilan bir qatorda, o'zbek yoshlarini o'zga elatlar madaniyatini hurmat qilish ruhida tarbiyalab kelmoqda. Shuningdiki, yurtimizda turli millat vakillarining ajoyib va rang-barang bayramlari nishonlanib kelinadi: Ruslarning *"Maslennitsa"*, tatarlarning *"Sabanto'y"*, uyg'urlarning *"Sayil"* bayrami, koreyslarning *"Soller"*, *"Ovaltano"*, xitoylik do'stlarimizning esa *"Chunuze"* yangi yil bayrami nishonlanadi. Har yili yurtimiz bo'ylab *"Biz yagona oila farzandlarimiz"*, *"Vatan yagonadir, Vatan bittadir"*, *"O'zbekiston – umumiy uyimiz"* shiori ostida turli festivallar o'tkazilyapti.

Keyingi yillarda davlatimiz rahbarining siyosiy irodasi tufayli nafaqat mamlakatimizda balki Markaziy Osiyo mintaqasidagi millat va xalqlar orasidagi aloqalarni rivojlantirish bo'yicha samarali ishlar, izchil islohotlar amalga oshirildi. Qo'shni davlatlarimiz bilan aloqalarimiz yanada mustahkamlandi. *"2017- 2021-yillarda O'zbekiston Respublikasini rivojlantirishning besh ustuvor yo'nalishi bo'yicha Harakatlar strategiyasi"*da ham millatlararo totuvlik hamda diniy bag'rikenglik ta'minlash masalasiga alohida e'tibor qaratilgan. 2017 – yil 19–may kuni O'zbekiston Respublikasi Prezidentining *"Millatlararo munosabatlar va xorijiy mamlakatlar bilan do'stlik yanada takomillashtirish chora –tadbirlari to'g'risida"*gi farmoniga muvofiq yurtimizda *Millatlararo munosabatlar va xorijiy mamlakatlar bilan do'stlik qo'mitasi* tashkil etildi.

Turkiy tilli davlatlar kengashi - Azal-azaldan tili va dini yagona, milliy urf-odatlarini mushtarak hamda tinchliksevar davlatlar ittifoqidir. Mamlakatimizning ushbu xalqaro tashkilotga a'zo bo'lishi turk xalqlar va elatlar o'rtasidagi do'stona aloqalarni yanada keng ko'lamda ravnaq topishiga imkon yaratib berdi.

O'zbekiston – bag'rikeng diyori. Tarixdan ma'lumki, saxovatpesha xalqimiz og'ir qatag'on yillari va Ikkinchi jahon urushi davrida turli millatlarga mansub aholini o'z bag'riga quchoq ochib kutib oldi. Shuning uchun millatlararo totuvlik g'oyasi xalqimiz mentalitetining ajralmas qismiga aylangan. Bu g'oya har doim tinch va farovon hayot barpo etishning bosh mezonini ekanligi barchamizga kundek ravshan.

Xulosa qilib aytganda, o'zgalar madaniyatiga, diniga hurmat va e'tibor bilan qarash – haqiqiy insonparvarlikdir. O'zida boshqalarga ana shunday ijobiy munosabatni shakllantirgan insonning qalbida do'stlik va mehr – oqibat tuyg'ulari mustahkam bo'ladi. Umuminsoniy qadriyatlar barhayot yurtda esa tinchlik va totuvlik hamisha barqarordir!

FOYDALANILGAN ADABIYOTLAR RO'YXATI:

1. Jo'rayev. N, Zamonov. A. "O'zbekiston tarixi (mustaqillik davri)". G'. G'ulom nomidagi nashriyot matbaa ijodiy uyi. Toshkent – 2018.
2. "Xalq so'zi" gazetasining 2019 –yil 16 –oktabrdagi soni.
3. www.lex.uz internet sayti.
4. www.ziyonet.uz

Avezov Sh.N.
teacher
Bukhara State University
(Bukhara, Uzbekistan)

A HISTORY OF DEVELOPMENT ART IN UZBEKISTAN INCREASES YOUNG PEOPLE'S ART

The development of art and culture in Uzbekistan has its ancient history. It has enriched our art and cultural heritage for many centuries and at various stages. The miniature portraits of 19th-century Rashid-ad-Din in the "Collection of Articles", now preserved in the National Library of Paris, are ancient works of fine art in Central Asia.

In the XIV century in the walls of palaces of Amir Temur's "Garden Wind" and "Garden - Dilkusho" in the military, martial arts and hunting ceremonies, Temur was represented by miniature painter of his time Ahmad Boghi-Sham.

The development of miniature art in Central Asia dates back to the 15th century. In the second half of the fifteenth century, Herat Hussein became the center of civilization under the leadership of the great Uzbek poet Alisher Navoi in the reign of Baikar. Herat among literary and art figures. The light shines brightly.

The great miniature painter left a legacy of his contemporaries: Sultan Hussain Baykaro, Sheibani-khan, poets Jomi, Khatfi and others.

Free portraits depicted in solid colors, Clear lines and plastic features Clear and plastic features of the lines make Sheibani-khan a powerful shoulder and body image.

In the portrait of Sheibani-khan the subjects such as ink, books, whips, and long fingers on the interior of the portrait enrich the viewer.

In his works, Kamoliddin Bekhzod reached the peak of portrait miniature. Hussein Baykara's residence also featured other artists in miniature art. In the year 1498, the historian Khadid described Qasim - Ali as the leader of the authors of the poem.

In his works, Kamoliddin Bekhzod reached the peak of portrait miniature. Hussein Baykara's residence also featured other artists in miniature art. In the year 1498, the historian Khadid described Qasim - Ali as the leader of the authors of the poem.

In India, Muhamad Murad has been renowned as a master of portrait work at the Samarkand Palace of Babur. The miniature artist creates a work based on the realities of the outside world - observing life and observing certain rules of composition.

Charming Akhmarov reveals the spiritual beauty and inner beauty of the modern Uzbek woman. For many years, Chingiz Akhmarov worked as a professor and head of the department at the Tashkent National Institute of Art and Design named after K. Behzod.

Many Uzbek "Monumental" artists have produced and created a magnificent school of composition,

R. Akhmedov worked hard to improve his work. The vigorous, passionate man devoted his entire life to finding and developing the School of Fine Arts in

Uzbekistan, and was awarded with prestigious state awards and medals for his productive work and creativity.

Professor of the Russian Academy of Arts, Academician of the Academy of Arts of Uzbekistan Professor Rakhim Akhmedov opened a creative lab at the Institute, and then opened a graduate school.

Its goal is to educate and train talented young artists and to develop the fine arts of Uzbekistan.

Rakhim Akhmedov was very passionate about portraiture. He has found a unique artistic language in expressing a unique image of contemporaries and content ideas. When designing the portrait, he not only sought to make his appearance, color fit, but also to reveal the human qualities in his face. That is why it was aimed at creating the image of the hardworking nation, the image of women and adolescents.

In conclusion, we can say that in the application of color and color technology, we must first try to achieve a level where we can observe and perceive color.

As you know, color plays an important role in all types of fine arts. Color is a combination of colors and colors used in image processing. It is well-known that the formation of each society creates certain conditions for the development of art in its specific economic position. Therefore, the art of every society serves its own time.

REFERENCES

1. G.M. Abdurakhmanov "Fine Arts Composition" 1996 Tashkent.
2. Abdullaev N.I. "History of Art" - Tashkent, Art, 2001

SECTION: PEDAGOGY

Abdiyeva Mavjuda Eshqobilovna
(Qumqo'rg'on, O'zbekiston),
Merzayeva Muborak Qurbonnazarovna
(Denov, O'zbekiston)

BOSHLANG'CH TA'LIMDA INTERFAOL USULLARNI QO'LLASHNING AHAMIYATI

*O'qish-o'rganish uchun hech qachon
ham keksayib qolganman dema*
G. Gersen.

Ta'lim mazmuni va sifatiga katta e'tibor qaratilgan bugungi kunda har bir pedagog o'z ish faoliyatini ilg'or pedagogik texnologiyalar asosida tashkil etmog'i kerak. Bilim berish bilan birga, ularda bilimga bo'lgan qiziqishini, mehnat qilishga ehtiyojini tarbiyalab borish ko'zda tutiladi. Boshlang'ich sinf o'qituvchisining maqsadi o'quvchilarning yosh xususiyatlari va o'quv-biluv jarayoniga tayyorgarlik imkoniyatlarini hisobga olgan holda mavzu hajmini belgilash uning murakkabligini aniqlash avvalgi o'rganilgan mustaqil ishlarning ketma-ketligini bilishi, darsda kerak bo'ladigan jixozlarni tanlash hamda qo'shimcha axborot texnologiyalaridan foydalangan holda darsda muammoli vaziyatlardan chiqish yo'llarini o'rgatishdir. Boshlang'ich sinf o'qituvchisi shuni doimo esda tutishi kerakki, dars o'quv tarbiya jarayonining asosiy formasi bo'lib, hozirgi zamon tarbiyasining barcha jarayonlari o'quvchilarni erkin fikrlashga, mustaqil faoliyat yuritish va ijod qilishga o'rgatishdan iboratdir.

Umumta'lim maktablari o'quvchilari aqliy salohiyatining o'sib borishi, ularning ta'lim mazmuniga chuqurroq kirib borishga intilishi, axborot kommunikatsion texnologiyalardan foydalanib dunyo yangiliklaridan boxabar bo'lishga qiziqishlari o'qituvchilardan o'z ustilarida tinimsiz izlanishlari, bugungi kun nafasi bilan yashashlari hamda ta'lim sohasidagi eng so'ngi yangiliklardan xabardor bo'lib borishni talab etadi.

Zamonaviy o'qituvchi o'z o'quvchilarini tazlim jarayoniga ijodiy yondashuv asosida qarashlarini tashkil qilishi, ularda mustaqil ishlar ko'nikma va malakalarini rivojlantirishi va albatta ilg'or pedagogik texnologiyalardan foydalangan holda darsni tashkil etishi kerak bo'ladi. Boshlang'ich ta'lim umuta'lim maktablarining bosh bo'g'ini bo'lgani sababi, ana shu jarayonda o'quvchi shaxsini mukammal rivojlanib borishiga ko'proq e'tibor berish lozim.

Bunda boshlang'ich sinf o'qituvchilarining ma'suliyatlari cheksizdir. Ular maktab ostonasiga endigina qadam qo'ygan bolalarni maktab hayotiga ko'niktirib, zamonaviy bilim olishlariga yo'l ochib beradilar.

O'qituvchilarning asl maqsadi, o'quvchilarning o'quv istagi va shaxsidagi ijodkorlikni shakllantirib, ularni barcha darslarda faol bo'lishlariga jalb qilish, ta'limga bo'lgan qiziqish va mustaqillik tuyg'usini uyg'otishdir. Boshlang'ich sinflarda

o'qituvchi ta'lim jarayonida o'quvchilarni faollikka undovchi yangi o'qish metodlarini o'ylab topishga, ilg'or pedagogik texnologiyalarni boshlang'ich ta'lim tizimiga tadbir etish yo'llarini izlashga harakat qiladi. Jamiyat rivjolanishining har bir davrida bo'lganidek mehnat va mehnat ta'limiga munosabat bugungi shiddatkor davrda ham o'z ahamiyatini yo'qotgani yo'q. Boshlang'ich ta'lim tizimiga innovatsion texnologiyalarni olib kirishda mehnat ta'limini o'qitishda keng ko'lamda foydalanish imkoniyatlari mavjud. Keyingi paytlarda jamiyatimizda har bir inson uning boshlang'ich bilim darajasi qanday bo'lishidan qat'i nazar istalgan sohada bilim olishga haqli deb topildi va uning kelajakda davlat muassasalarida yaxshi mansab egallashi maqsadida ta'lim muassasalariga jalb qilish odat bo'lib qoldi. O'quv muassasalariga faqatgina bir necha fandan testlar topshirgan holda kirishni tashkil qilish ham o'quvchilarning dunyoqarashi va bilimlarini chegaralangan hamda bir tomonlama bo'lishiga sabab bo'lmoqda.

Chunki maktab, litsey va kollejlarda ko'pgina fanlar chetga surilib, ularda faqatgina test topshiriladigan fanlar bo'yicha chu-qur ta'lim berilishi, test javoblarini ularning mohiyatiga yetmasdan yodda saqlashga harakat qilinishi bitiruvchilar bilimining sayoz va bir tomonlama bo'lishiga olib kelmoqda. Agar kirish imtihonlari barcha fanlar bo'yicha integral usulda tashkil qilinsa, ya'ni, bir qism fanlardan test orqali, boshqalaridan og'zaki savol-javoblar vositasida, yana bosh-qalaridan yozma usulda qabul qilinib, ularning natijasi umumlashtirilsa, chuqur bilimli va fikrlash doirasi keng bo'lgan abituriyentlarga o'quv muassasasiga kirishar edi va yuqoridagi salbiy holatlar yuz bermas edi, albatta.

Bu mamlakat kelajagi bilan uzviy bog'liq strategik masala bo'lgani uchun ham uni ta'kidlamasdan boshqa ilojimiz yo'q. Bundan tashqari, ta'lim berish jarayonida asosiy diqqat-e'tibor ta'lim muassasalarida qanday fanlardan dars berish, qanday ta'lim standartlariga rioya qilish va qanday kitoblardan foydalanishga qaratildi, xolos. Bunda, ming afsuski, ta'lim berishning asosiy omili va yurituvchi kuchi bo'lgan bir nima yoddan chiqarildi – bu eng asosiy omil esa shakshubhasiz – O'QITUVCHIDIR!

Bu borada hozirgi zamonga 8 mos bo'lgan quyidagi fikr o'rinlidir, desak ham bo'laveradi: «Har qanday fan bo'yicha malakali o'qituvchini osongina tayyorlash mumkin va u o'quv jarayoni mexanizmining bir detali sifatida istalgan dasturlanishi va yo'naltirilishi mumkin?!» Bu tezis o'z-o'zidan o'qituvchining jamiyatdagi mavqeyini juda ham pasaytirib, o'quvchilarning unga bo'lgan hurmat va e'tiborga sezilarli darajada putur yetkazadi.

Natija ham darhol ayon bo'ladi – malakali o'qituvchi bo'lishga intilish yo'qolib, bu sohada yetuk mutaxassis bo'lishga layoqatlar soni keskin kamayadi. Bu esa, o'z navbatida, ta'lim berish sifatini ancha pasaytiradi. Lekin bu tezis hozirgi jadal sur'atda rivojlanayotgan hayotga aslo mos kelmaydi va uni jadal rivojlanish davriga mos quyidagi tezis bilan almashtirish maqsadga muvofiq: «Malakali o'qituvchini tayyorlash juda murakkab va qimmat turadigan faoliyat turi bo'lib, u o'quv jarayonining ijodiy, yaratuvchi va yurituvchi kuchidir. Har bir o'qituvchini juda ham qimmatli insoniy xazira sifatida hisoblab, uning jamiyatdagi mavqeyini imkon darajasida ko'tarish mamlakatning uzoq muddatli strategik maqsadlariga aynan mos keladi». Shu vaqtgacha an'anaviy ta'limda o'quvchilarni faqat tayyor bilimlarni egallashga o'rgatib kelingan edi.

Bunday usul o'quvchilarda mustaqil fikrlash, ijodiy izlanish tashabbuskorlikni so'ndirar edi. Hozirgi kunda ta'lim jarayonida interfaol uslublar (innovasion pedagogik va axborot texnologiyalari)dan foydalanib, ta'limning samaradorligini ko'tarishga bo'lgan qiziqish, e'tibor kundan-kunga kuchayib bormoqda. Zamonaviy texnologiyalar qo'llanilgan mashg'ulotlar o'quvchilar egallayotgan bilimlarni o'zlari qidirib topishlariga, mustaqil o'rganib, tahlil qilishlariga, xatto xulosalarni ham o'zlari keltirib chiqarishlariga qaratilgan. O'qituvchi bu jarayonda shaxs va jamoaning rivojlanishi, shakllanishi, bilim olishi va tarbiyanishiga sharoit yaratadi, shu bilan bir qatorda, boshqaruvchilik, yo'naltiruvchilik vazifasini bajaradi. Bunday o'quv jarayonida o'quvchi asosiy figuraga aylanadi. Pedagog-olimlarning yillar davomida ta'lim tizimida Nega o'qitamiz? Nimani o'qitamiz?

Qanday o'qitamiz? savollariga javob izlash bir qatorda Qanday qilib samarali va natijali o'qitish mumkin? – degan savoliga ham javob qidirdilar. Bu esa, olim va amaliyotchilarni o'quv jarayonini texnologiyalashtirishga, yani o'qitishni ishlab-chiqarishga oid aniq kafolatlangan natija beradigan texnologik jarayonga aylantirishga o'rinib ko'rish mumkin, degan fikrga olib keldi. Bunday fikrning tug'ilishi pedagogika fanida yangi pedagogik texnologiya yo'nalishini yuzaga keltirdi. Bugungi kunda ta'lim muassasalarining o'quv-tarbiyaviy jarayonida pedagogik texnologiyalardan foydalanishga alohida e'tibor berilayotganining asosiy sababi quyidagilardir: Birinchidan, pedagogik texnologiyalarda shaxsni rivojlantiruvchi ta'limni amalga oshirish imkoniyatining kengligida "Ta'lim to'g'risida"gi Qonun va "Kadrlar tayyorlash milliy dasturi"da rivojlantiruvchi ta'limni amalga oshirish masalasiga alohida e'tibor qaratilgan. Ikkinchidan, pedagogik texnologiyalar o'quv-tarbiya jarayoniga tizimli faoliyat yondashuvini keng joriy etish imkoniyatini beradi. Uchinchidan, pedagogik texnologiya o'qituvchini ta'lim-tarbiya jarayonining maqsadlaridan boshlab, tashxis tizimini tuzish va bu jarayon kechishini nazorat qilishgacha bo'lgan texnologik zanjirni oldindan loyihalashtirib olishga undaydi. To'rtinchidan, pedagogik texnologiya yangi vositalar va axborot usullarini qo'llashga asoslanganligi sababli, ularning qo'llanilishi "Kadrlar tayyorlash milliy dasturi" talablarini amalga oshirishni ta'minlaydi.

O'quv-tarbiya jarayonida pedagogik texnologiyalarning to'g'ri joriy etilishi o'qituvchining bu jarayonda asosiy tashkilotchi yoki maslahatchi sifatida faoliyat yuritishiga olib keladi. Bu esa o'qituvchidan ko'proq mustaqillikni, ijodni va irodaviy sifatlarni talab etadi.

Har qanday pedagogik texnologiyaning o'quv-tarbiya jarayonida qo'llanilishi shaxsiy xarakterdan kelib chiqqan holda, o'quvchini kim o'qitayotganligi va o'qituvchi kimni o'qitayotganiga bog'liq. Pedagogik texnologiya asosida o'tkazilgan mashg'ulotlar yoshlarning muhim hayotiy yutuq va muammolariga o'z munosabatlarini bildirishlariga intilishlarini qondirib, ularni fikrlashga, o'z nuqtai nazarlarini asoslashga imkoniyat yaratadi. Hozirgi davrda sodir bo'layotgan innovasion jarayonlarda ta'lim tizimi oldidagi muammolarni hal etish uchun yangi axborotni o'zlashtirish va o'zlashtirgan bilimlarini o'zlari tomonidan baholashga qodir, zarur qarorlar qabul qiluvchi, mustaqil va erkin fikrlaydigan shaxslar kerak. Shuning uchun ham, ta'lim muassasalarining o'quv-tarbiyaviy jarayonida zamonaviy o'qitish uslublari interfaol uslublar, innovasion texnologiyalarning o'rni va ahamiyati beqiyosdir. Pedagogik texnologiya va ularning ta'limda qo'llanishiga oid bilimlar, tajriba o'quvchilarni bilimli va yetuk malakaga ega bo'lishlarini

ta`minlaydi. Innovasiya (inglizcha— innovation) yangilik kiritish, yangilik demakdir. Innovasion texnologiyalar pedagogik jarayon hamda o`qituvchi va o`quvchi faoliyatiga yangilik, o`zgarishlar kiritish bo`lib, uni amalga oshirishda asosan interfaol uslublardan foydalaniladi. Interfaol (—Inter— bu o`zaro. —act — harakat qilmoq) – o`zaro harakat qilmoq yoki kim bilandir suhbat, muloqot tartibida bo`lishni anglatadi.

Boshqacha so`z bilan aytganda, o`qitishning interfaol uslubiyotlari – bilish va kommunikativ faoliyatni tashkil etishning maxsus shakli bo`lib, unda ta`lim oluvchilar bilish jarayoniga jalb qilingan bo`ladilar, ular biladigan va o`ylayotgan narsalarni tushunish va fikrlash imkoniyatiga ega bo`ladilar. Interfaol darslarda o`qituvchining o`rni qisman o`quvchilarning faoliyatini dars maqsadlariga erishishga yo`naltirishga olib keladi.

Boshlang`ich sinf o`quvchilari maktabga ilk kunlaridan boshlaboq ularning turli xil yo`nalishdagi qobiliyatlari, qiziqishlari e`tiborga olib qaralishi maqsadga muvofiqdir.

Chunki inson hayoti voqeyeliklarning o`zaro chambarchas bog`liqligi qonuniyatlari bilan rivojlanadi. Agar kichik yoshdagi o`quvchilarini qo`l mehnatiga qiziqishi maktabga kelgan ilk kunlaridanoq e`tibor qilinmasa, kelajakka, —noshud, epsiz, loqayd kishilarning ko`payishiga zamin yaratilmaydi deb kim kafolat beradi. Xulosalarimizning yakuni sifatida quyidagilarni taklif etmoqchimiz:

Boshlang`ich sinf darslarini o`quv reja va dastur talabiga mos holda o`qitilishini kechiktirmasdan yo`lga qo`yishimiz lozim. Boshlang`ich sinf darslari mashg`ulotlari o`qitayotgan o`qituvchilar ham ilmiy, ham metodik jihatdan ushbu fanni o`qitilishiga loyiq bo`lishini maktab rahbariyati nazoratga olishi lozim.

Agar bola maktabga kelgan ilk kunlaridanoq uning o`ziga xos iqtidori, qobililiyatlari, ehtiyojlari inobatga olinmasa, maktab uning nazarida faqat o`qish va yozishni o`rgatadigan maskan bo`lib qoladi. Kichik o`quvchining barmoqchalaridagi sezgilar o`z vaqtida tarbiyalanmasa uning ichki iqtidor tuyg`usi kurtakligiga qolib ketadi.

Buni esa mehnat darsi va sinfdan tashqari to`garaklar yuzaga chiqaradi. Maktab partasiga kelgan har bir bola oliy ma`lumotli shaxsga aylanmasligi hammaga ma`lum. Agar mehnat darslari o`z zrnida va o`z vaqtida samarali tashkil etilsa, kelajakda kasb-hunar egallashga moyilligi qobiliyati ustun bo`lgan o`ziga xos iqtidor egalari o`z vaqtida aniqlanadi va kelajakda yaxshi kasb egasi bo`lishiga zamin yaratiladi.

FOYDALANILGAN ADABIYOTLAR RO`YXATI:

1. O`zbekiston Respublikasining —Ta`lim tog`risidagill Qonuni.
2. Abu Rayqon Beruniy. 100 qikmat (ibratli so`zlar).
3. Davlatov K. D., Chichkov V. A. O`quvchilarni ijodkorlik tanlashga yo`naltirish.
4. Pedagogika. A. Q. Munavvarovning umumiy tahriri ostida.
5. Popov G. X. O`quvchining shaxsiy ishini tashkil etish.

INTERNETDAN OLINGAN ADABIYOTLAR:

1. <http://www.bilimdon.uz>
2. <http://www.ziyonet.uz>
3. <http://www.edu.uz>

4. <http://www.local.uz>
5. <http://www.fikr.uz>
6. <http://www.pedagog.uz>

Akhmedova Zilola
Jizzakh Polytechnic Institute
(Jizzakh, Uzbekistan)

THE IMPORTANT ASPECTS OF CONDUCTING THE PROCESS OF FAMILY EDUCATION APPROPRIATELY

Annotation: *The article highlights important aspects of proper executing family education.*

Keywords: *family education, age characteristics, family relationships, family types of upbringing,*

The issue of family education of young generation has been one of the most important tasks for every nation at various phases of development of society. The importance of this issue can be seen that there are a number of reforms are being implemented in our country for youth in this field.

According to statistics that about 35% of the population of Uzbekistan is children under 16 and more than 60% are under the age of 30, the role and significance of these reforms becoming clear and obvious. ”

At present, it is being worked on six directions for healthy generation in the Republic of Uzbekistan. They include improving the conditions for the formation of a healthy family and the development of a high spiritual and moral atmosphere in the family; to increase attention of the state, society and family to the birth of healthy generation; improving the health, education and well-being of children; increasing the socio-economic status and role of women in families and society; Creation and development of universal education system on issues of mature and responsible parenting, birth and upbringing of healthy generation; Formation of psychology of responsibility for the birth and upbringing of a mature, comprehensively advanced and healthy generation in social thinking. After all, the upbringing of our children at an early age determines the future of tomorrow.

Just as every family in the community is unique and social environment, that is, family relationships and values are also unique to the child's educational process. The family is as a small country. For the first time in a family of a man, a person has the right to socialize and participate in his or her life.

Leading scientists A.G. Kharchaev, E.K. Vasilyeva, G.B. as they study the family function, Shoumarov lists his generation, educating children, and providing the family with material needs. At present stage of human development in family psychology, the main tasks of modern family are: economic, reproductive, educational, recreational (mutual physical, material, spiritual and psychological support, strengthening of each other's health, organization of family vacation); communicative (meeting the needs of family members for mutual understanding and understanding), regulatory (management), felicytological (striving for personal happiness in the system of family relations) r. In recent years, we find that family responsibilities have shrunk. At the present stage of human development, the progress of science and technology and the increasing urbanization of everyday life are reflected in the increasingly nucleation of families and the inadequate number of families responsible for raising children. In this regard, the ethno psychological

features of the Uzbek family: multi-generational and polygamous are based on the full interaction between members of such families and play an important role in meeting their needs. However, in recent years there have been cases of poor communication between parents and children in some families, diminished attention to each other, limited family freedom of expression (especially in rural and authoritarian families), and a number of family problems. The relationship between parents and education of children is currently unusual and in some cases complicated in every family. Sometimes it is not easy to understand the nature of this complex relationship and the cause of the problems. To do this, parents need to have sufficient cognitive skills and attention to various subtleties.

Children are like an instrument that exaggerates the shortcomings of adults. Children, at the age of eight and a half (some four years old) affect their parents' thoughts, words and behavior on their parents' mental health, preferences and health. Also, one of the aspects that should be taken into account in the family pedagogy is the attitude of the parents towards the child. At the same time, the fact that parents are treated equally to all their children is a positive result of the educational process. M. Kholmato娃 who studied culture of family relationships and the impact of this relationship on the child. Khalmatova's demeanor varies depending on the relationship between different families, and their forms can be classified as democratic, authoritarian, liberal, and abnormal. In the democratic form of family relationships, children of all ages and genders have the opportunity to make an appropriate educational impact. In an authoritarian family, the independence, freedom of movement, and initiative of family members lose their significance, their behavior is restricted by adults, and as a result, mutual affection diminishes. Liberal family relationships do not give the expected results in proper organization of the upbringing process. Within the family, compromise and courtesy prevail, and these traits enable the younger generation to develop such hypocrisy and compromise. Abnormal families and their interactions do not provide the opportunity for children to live in peace and education.

Another factor that parents need to consider when it comes to parenting is their age. Ignoring the child's age features can cause a lot of tension between them.

V. Karimova shows the following periods of mental crisis:

- Crisis of 1 year;
- Crisis of 3 year;
- Crisis of 6-7 years;
- Crisis of 13-16 years;

Understanding the young and individual qualities of children is important for proper treatment and use of educational activities.

There are different views of parenting based on ages. In particular, according to Islamic religion, a child is given the age of 7 by the age of a child. During this time, the parents are responsible for the health of the child. According to psychologists, upbringing is provided up to two years, and affection for 6 years. Love under the age of 6 does not have the same meaning as that given at a later age; Scientist B. Ubaydullaeva agrees with the statement that upbringing up to the age of 5, while M. Ibuka emphasizes that upbringing should be given up to three years. The Japanese begin their education before the child becomes self-conscious. This view is also supported by Sigmund Freud. In his view, human

behavior relies on the methods developed in infancy, which is controlled by the subconscious. At the age of 6 to 7, the child's psychology begins with a responsible time. During this time, parents should be able to devote sufficient time to their child and create a family environment. The German psychologist Meterman argues that no instruction or instruction can be given to a child until he or she is fully aware of the changes in the child's mood and body during school. The American S. Hall argues that any child repeats phylogeny in ontogeny in its inductive development, so it is necessary to provide children with an opportunity to relieve primitive instincts without pain.

As family is the primary and most important environment of upbringing, the number of children influences the quality of education. In the Central Asian republics, including Uzbekistan, the fact of the transition from childhood to 3-4, and then to 1-2, is increasing year by year. It is certainly a good idea now to arrange the number and sex of the child before they are born. The chaos of their numbers, gender, and age can lead not only to the spiritual and economic environment in the family, but also to various problems in society.

According to statistics, if every family had one child, such people could disappear after the eighth generation. The presence of two children in each family does not ensure the survival of the population. Demographers say that in order for the family to carry out its reproductive function, the average family needs at least 2.6 children per family. Medical research suggests that children who are able to cope with life's problems are the second or third child of a family. In turn, restraint with a single child will lead to an increase in defective individuals in the future. A.S.As Makarenko points out: "... it is safe to say that raising a single boy or girl is far more difficult than raising a few children."

Another aspect of the proper organization of the upbringing process is the fact that children are brought up in a complete family.

Most families in Uzbekistan are complete families. A complete family is a family of parents and children. This is a typical family feature. Such families, in turn, are subdivided into patriarchal, nuclear, misalliance) A peculiarity of families in Uzbekistan is that there is still a large patriarchal family (general) in Uzbek families. At the same time, 2nd-3rd generation farms are common and are the basis of their economic unit. This family has many positive aspects in raising children.

Also, some families have a problem with the idea of education. This problem is most commonly encountered by children from disparate backgrounds, classes, and families with unmarried couples, and families with families whose goals and objectives are not the same. From the earliest times in our people the upbringing process has been given special attention, and today it is very crucial issue. The status of a family with well mannered children is high in the community. But nowadays, there are many parents who do not take their time and care seriously. One of the Western sociologists, Alvin Toffler, wrote in his book *Anxiety about the Future*: "Parenthood, which is a very difficult and serious task, is still one of the areas of amateurism." We cannot say for sure that the scientist's ideas are true, but they are also true.

In summary, I say that upbringing is not purely voluntary. It is important to note that Article 64 of the Constitution of the Republic of Uzbekistan states that "Parents are obliged to support and care for their children until they reach

adulthood." Consequently, parenting is also an obligation, and we must also remember that the responsibility of the parent is greater.

REFERENCES:

1. Ibrahimov AA What is the essence of the motto? Manaviyat., 2012 p
2. I. Karimov. High spirituality is invincible - Strength, Manaviyat. 2008, pp. 52
3. Family psychology. For academic lyceums and vocational colleges. Edited by Shoumarov. G. B. T., Sharq. 2008 pp. 48
4. Qamar Amon. Towards Perfection Sharq T., 2012, 41-pp
5. Halmatova M. Culture of family relations and upbringing healthy generation. Uzbekistan. T. 2000, page 84
6. B. Ubaybaydullaeva. Traditions and modernity of Uzbeks in upbringing the younger generation. TT, 2010, 78-82 pages
7. Rakhimova. K., Abdullaeva AA The psychology of adolescents with severe paralysis.
8. Buryeva M. It is desirable to have many children in the family. Adolat, p. 1995. 12
9. Makarenko AS Parents' Book (Book II) State Educational-Pedagogical Publishing House of the UzSSR. T., Page 1956. 17
10. V. Karshibaeva. The first or best of the first // Journal of Education - 2010. 6 p. 34.
11. It is too late after M. Ibuka. This is a psychology doc, doc. NA Saginov. T. 2009, pp. 8-12
12. Young Psychology. <http://www.farzand.uz@g mail.com>
13. Raising children in Islam. <http://www.uzvip.uz/theory/375/>

Aliboyeva Gavhar
(Termiz, O'zbekiston)

BOSHLANG'ICH SINFLARDA AXBOROT TEXNOLOGILARIDAN FOYDALANISH AHAMIYATI

Mamlakatimizda ta'lim tizimida maktab fanlarini o'qitishda AKT'dan samarali foydalanish dolzarb masaladir. Aynan axborot texnologiyalari ta'limning universal vositasi hisoblanib, nafaqat o'quvchilarda bilim, ko'nikma va malakalarni shakllantirish imkonini beradi, balki shaxsiy xususiyatlarini rivojlantirish, bilishga qiziqishlarini qondiradi.

Pedagogik va psixologik tadqiqotlarda shu narsa ta'kidlanmoqdaki, AKT o'quvchilarning nazariy, ijodiy va refleksiv tafakkuri rivojlanishiga katta ta'sir etadi. O'quvchining xotirasida u yoki bu hodisa, jarayonning obrazli ifodalanishi o'quv materialini boyitib, uning ilmiy jihatdan o'zlashtirilishiga yordam beradi.

Axborot-kommunikatsiya texnologiyalarining ta'lim jarayoniga joriy etilishidan asosiy maqsad — aynan zamonaviy axborot muhiti uchun xarakterli bo'lgan o'quv faoliyatlarining yangi turlarini paydo bo'lishidir.

Ma'lumki, boshlang'ich ta'lim — ta'lim tizimining poydevori hisoblanib, o'quvchilarni o'qitish sifati unga bog'liq bo'ladi va bu boshlang'ich maktab o'qituvchisi zimmasiga katta mas'uliyat yuklaydi. Uzoq vaqt davomida ta'lim tizimida boshlang'ich maktab «ko'nikmalar maktabi» bo'lib keldi, ya'ni o'quvchi keyingi ta'lim olish uchun o'qish, yozish, hisoblash kabi asosiy ko'nikmalarni o'zlashtirishi kerak bo'lgan ta'lim bosqichi sifatida qaralgan. Bugungi kunda boshlang'ich maktab boshqacha tasavvur etiladi. Bugungi kunda ta'lim tizimida bolaning birinchi tajribasi — ta'lim olish kuchlarini sinash joyi bo'lib qolishi kerak. Ushbu bosqichda faollikni, mustaqillikni rivojlantirish, idrok etish faolligini saqlab qolish va bola ta'lim dunyosiga shaxdam kirib borishi uchun sharoitlar yaratish, uning salomatligini va emotsional xususiyatlarini mustahkamlash muhim. Bugungi kunda o'quvchilarning aynan mana shu sifatleri ta'lim jarayoniga AKT'ni joriy etish bilan rivojlanayotganligining guvohi bo'lmoqdamiz.

O'z faoliyatimizda ta'lim jarayoniga axborot texnologiyalarini joriy etib, ulardan foydalanib va o'quv jarayonida AKT'dan foydalanish bo'yicha ma'lum tajribalarni to'plab bormoqdamiz.

Axborot texnologiyalaridan foydalanish bo'yicha tajribam an'anaviy dars doirasida AKT'ni didaktik jihatdan to'g'ri qo'llanilgan hollarda o'quv jarayonini individuallashtirish va differensatsiyalash uchun cheklanmagan imkoniyatlar paydo bo'lishini ko'rsatdi. Ular o'quvchilarga axborot manbalaridan foydalanish imkonini beradi, mustaqil ishlar samaradorligini oshiradi, ijodkorlik, malaka va ko'nikmalarni egallash va mustahkamlash uchun umuman yangi imkoniyatlar beradi, ta'limning yangi shakllari va metodlarini amalga oshirishga imkon beradi.

Har bir o'quvchida shaxsiy o'quv yo'nalishini rivojlantirishni ta'minlaydi. O'quv jarayonida uni muvaffaqiyatli bilim olish uchun zarur bo'lgan asosiy jarayonlar sifatida fikrlashni, tasavvurni rivojlantirishga yo'naltirilgan katta o'zgarishlar sodir bo'ladi; o'quvchilarning idrok etish faoliyatlarini samarali tashkil qilish ta'minlanadi.

AKT'dan foydalanilganda ta'limda shaxsga-yo'naltirilgan yondashuvni amalga oshirish oson bo'lib qoldi, butun o'quv jarayonini samarali tashkil qilish

imkoniyati paydo bo'ldi. Dars jarayonida tayyor multimediali mahsulotlari va kompyuter ta'limi dasturlaridan, o'quv va sinfdan tashqari ishlarda Internet tarmog'i vositalaridan foydalanib, multimediali ta'lim dasturlari va taqdimotlar, loyihalar yaratildi. Axborot texnologiyalarini barcha o'quv fanlarda qo'llash mumkin. Darslarda o'quv va o'yin dasturlaridan foydalanish katta samara beradi. Ona tili va Rus tili darslarida savodxonlikni oshirish bo'yicha mashqlar yordam beradi, bunda bolalar kompyuterlarda turli xildagi amaliy topshiriqlarni bajaradilar. Boshlang'ich sinflar o'quvchilari uchun turli didaktik materiallar to'plamidan foydalanib, ko'rgazmali-mashq, nazorat-mashqlari va test sinovlari modullari kiritilgan aralash kompyuter dasturlarini tayyorlash mumkin. Unga fanga oid qoidalarni joriy o'rganish va umumlashtirilgan takrorlash uchun uchta variantlarda berilgan grammatika-orfografik mavzular bo'yicha boy va turli-tuman materiallardan foydalanish yaxshi samara beradi.

1-sinfda o'qish darsida elektron o'quv qo'llanmalari tayyorlab, foydalanish mumkin. Unda so'zni tovushli-harfli tahlil qilish, so'zning bo'g'inlari tuzilishi, ba'zi orfogrammalar o'rganilishi turli qiziqarli ko'rgazmali va ovozli material berish mumkin. Yorqin rasmlar, g'aroyib, qiziqarli topshiriqlar kichik yoshdagi o'quvchilarda ona tilga qiziqishni oshirishga yordam beradi, o'yin shaklida o'quv materiali bilan tanishish imkonini beradi, o'zini nazorat qilish va o'quv refleksiyasi uchun keng imkoniyatlar taqdim etadi. Ushbu qo'llanma bo'yicha ta'lim jarayonini differensiatlashga turli darajadagi murakkablikdagi topshiriqlarni tanlab olish yordamida erishiladi. Savodxonlikka o'qitish bo'yicha tematik rejalashtirishni ishlab chiqishda rejalashtirishga tegishli elektron mavzular va bo'limlarni kiritish mumkin. Dars rejasini ishlab chiqishda frontal, individual va guruhli ishlash uchun kompyuterni qo'llash maqsadga muvofiq bo'lgan dars bosqichlarini ishlab chiqish lozim.

Matematika darslarida «O'yinli masalalar» dasturlarini tayyorlab, foydalanish mumkin. Boshlang'ich sinfda o'rganiladigan ko'plab mavzular bo'yicha turli materiallar berilgan. Turli murakkablik darajasidagi turli xildagi topshiriqlar har bir o'quvchining idrok etish va ijodiy qobiliyatlarini rivojlantirishga yordam beradi.

Masalalarni yechishda kompyuterli animatsion slaydlardan foydalanish darsning qiziqariligin oshiradi. Ularning ustunlik tomonlari istagan paytda masalaning boshiga qaytish mumkin, uning alohida qismlarida to'xtalish, o'quvchilar bilan suhbatlashish, ularning fikrlarini tinglash mumkinligidan iborat. Boshlang'ich sinflarda harakatlanishga animatsiyali masalalar bilan slayd-filmlarni qo'llash mumkin. Shunday slaydlarni yaratish uchun Internetdan olingan animatsion kartinkalardan foydalanish mumkin.

Barcha o'quv fanlarida test topshiriqlaridan foydalanish zarur. Testlardan dastlab faqat bosma ko'rinishidagisidan foydalangan bo'lsak, hozirda ularni kompyuterda terib, har bir o'quvchi bilan shug'ullanish mumkin. AKT'dan foydalanish yillari davomida 1-sinf dan 3-sinf gacha matematika, badiiy o'qish, ona tili, deyarli barcha mavzulari va boshqa o'quv fanlari bo'yicha qator turli testlarni tayyorlash mumkin. Endi darslarda faqat bosma shakldagi emas, balki kompyuterli testlardan foydalanish zarur. Ular bajarib bo'lishi bilan darhol bahosini olishga imkon beradi, bahoni kompyuterning o'zi taqdim etadi, u yoki bu mavzu bo'yicha kamchiliklarini aniqlashlariga imkon beradi.

«Tabiatshunoslik» fani bo'yicha barcha mavzulari bo'yicha kompyuter testlarini ishlab chiqish mumkin. Masalan: «O'lkamiz suv havzalari», «Ona zamin», «O'rmon va dalalar — tabiat boyligi», «Qishloq xo'jaligi sohalari», «Bizning o'lka», «Yer osti boyliklari», «O'lkamiz hududiy tuzilishi», «O'lka chorvachiligi va o'simliklari» va boshqalar. Ona tili bo'yicha o'rganiladigan so'z leksik mazmunini talqin qilishda va birliklarni turlarga ajratishda o'quvchilarda qiyinchiliklar tug'diradi. Bular: antonimlar, sinonimlar, omonimlar. Testlar orqali o'quvchilarning leksik imkoniyatlari rivojlanadi, so'zning to'g'ri va ko'chma ma'nosini topishga, sinonimlarni to'g'ri tanlashga, sinonimlar, antonimlar, omonimlar va omonimlarni farq qilishga o'rgatadi. Antonimlar bilan ishlashga bag'ishlangan «Teskari o'yin» testidan foydalanish o'quvchilarga darsni tushuntirishga samarali ta'sir etadi.

Asosiysi: test topshiriqlarini bajarishda o'quvchining ko'zi, miyasi va qo'llari ishtirok etadi, o'yin elementlari esa ularda bajarayotgan ishlariga qiziqishni rivojlantirishga va demak, ta'lim jarayoni jadalligi kerakli darajasini ta'minlashda muhim ahamiyatga ega bo'ladi. Testlardan tashqari krossvordlar, sxemalar, jadvallardan foydalaniladi, o'quvchilar dars materiallarni mustaqil o'rganishda bevosita kompyuterda ishlaydilar.

Barcha o'quv fanlarida qo'shimcha va rivojlantirish materiallari sifatida ko'plab videofilm hamda fotolavhalar bilan o'lkashunoslik materialidan foydalanish mumkin.

Microsoft Power Point dasturlari yordamida yaratilgan taqdimotlar ta'lim jarayonida AKT'dan foydalanish juda samarali shakli hisoblanadi. Taqdimotda asosiysi — axborotlilik, ko'rgazmaliligi, qiziquvchanligi hisoblanadi. Mazkur dastur orqali turli mavzu va fanlar bo'yicha taqdimotlar yaratishda fotosuratlar, rasmlar, animatsiya, qo'shimcha axborotlardan foydalanish mumkin.

Maktabda mavjud bo'lgan Internet tarmog'i ishimizda katta yordam ko'rsatadi. Internet — bu global axborot tizimi ekanligi barchaga ma'lum. U elektron pochta, izlash tizimlarini o'z ichiga oladi va turli axborot resurslaridan foydalanish imkonini beradi. Undan kerakli axborotlarni topish, qayta ishlab chiqish va ularni ko'paytirib, barcha kompyuterlarga o'rnatib bolalarga mustaqil juftlikda, guruhda, individual ishlashni taklif etish mumkin. O'quvchilarga turli xildagi topshiriqlarni taklif etish: tadqiqot o'tkazish, asosiysini tanlash, taqdimot tayyorlash, jadvalni to'ldirish imkoni paydo bo'ladi.

Axborot olishning boshqa bir usuli — dars davomida bevosita Internetdan axborot olish hisoblanadi. Internetdan avvaldan kerakli materialni topish, darsda esa uni o'quvchilarga ko'rsatish mumkin. Ishni o'rganilgan material bo'yicha dialog ko'rinishida olib borish mumkin.

Boshlang'ich sinf o'quvchilari Internetdan mustaqil foydalanishni, kerakli axborotni tanlashni, uni saqlab qolish va taqdimotlar tuzish yoki turli xildagi loyihalarni ishlab chiqish va bajarishda keyingi ishlarida foydalanishni biladilar. 2-sinf danoq o'quvchilar faqat daftarda emas, balki bevosita kompyuterda ham topshiriqlarni bajara oladilar. O'quvchilar kompyuter bilan ishlash birinchi ko'nikmalarni oladilar, o'zlarining nazariy bilimlarini doimiy chuqurlashtirib va amaliy ko'nikmalarini takomillashtirib boradilar.

Boshlang'ich sinflarda fikrlash operatsion uslubini shakllantirishda informatika kursining roli juda muhim. Informatikaning ushbu roli harakatlari tuzilishini rejalashtirish, axborot izlash, muloqotni rejalashtirish, axborot modellarini

qurish, faoliyatni vositalashtirish kabi dastlabki ko'nikma va malakalar to'plami ko'rinishida qaraladi. Kompyuterni o'qishda yordamchisi, ijodkorlik, o'zini ifoda etish va rivojlantirish vositasi sifatida tushunish katta ahamiyatga ega. Katta sinflar o'quvchilarida fikrlash uslubi shakllanib bo'ladi, yangi shakllarini ular qiyinchilik bilan qabul qiladilar. Ushbu kurs o'quvchini SHK'da axborot bilan amaliy ishlashga o'rgatishi kerak. Boshlang'ich maktabda kompyuterni o'zlashtirib o'quvchilar undan o'z faoliyatlari vositasi sifatida boshqa sinflarda ham foydalanishlari mumkin, kompyuterni qo'llash bilan olib boriladigan darslar ularda qiyinchilik tug'dirmaydi.

Katta sinflarda informatika darslarida albatta kompyuterdan foydalanish ushbu dasturni amalga oshirish zarur sharti hisoblanadi. Kompyuterdan odatda yangi materialni muhokama qilishda elektron doska sifatida foydalanaman. Bundan tashqari, o'quv o'yinlarini tashkil qilish hamda individual ta'lim va kompyuterli praktikumni tashkil qilishda foydalaniladi. Ta'lim natijasida o'quvchilar o'quv va oddiy amaliy masalalarni yechish uchun kompyuterdan foydalanish: fayllar bilan oddiy operatsiyalarni amalga oshirish (yaratish, saqlab qolish, izlash, dasturni ishga tushirish); dasturlarda amaliy topshiriqlarni va ijodiy ishlarni bajarishni biladilar: Word Pad, Microsoft Power Point, Microsoft Excel, Microsoft Word; keng foydalaniladigan dasturlarni ishga tushirish: kompyuter ekranida matnli va grafik redaktor, trenajerlar, testlar; matnlar va tasvirlar (axborot), obyektlar bilan ishlash; izlash, oddiy o'zgartirishlarni, saqlash, foydalanish va axborot hamda ma'lumotlarni uzatishni amalga oshiradilar, mundarija, yo'l ko'rsatuvchi, kataloglar, spravochniklar, internetdan foydalanib, kompyuter yordamida kichik loyihalar va taqdimotlar yaratadilar.

Shunday qilib, ushbu kursni boshlang'ich maktabda o'rganish o'quv jarayonini modernizatsiyalash, samaradorligini oshirish bilan birga, har bir o'quvchining individual qobiliyatlarini hisobga olib, uni tabaqalashtirishga imkon beradi. Taklif etilayotgan kurs o'qituvchiga ta'limni erkin boshqarish va o'quv axborotlarini taqdim etish turli usullarini qo'llash imkonini beradi.

Kursda loyiha-tadqiqotchilik faoliyatiga alohida o'rin ajratilgan. O'quvchilarning loyihachilik faoliyatlari mustaqil tadqiqotchilik malakalarini, ijodiy qobiliyatlarini va mantiqiy fikrlashlarini rivojlantirishga yordam beradi; o'quv jarayonida olgan bilimlarini birlashtiradi va o'quvchilarni aniq hayotiy muhim masalalarni hal qilishda ishtirok ettiradi, ta'lim sifatini oshirish, o'qituvchilar va o'quvchilar munosabati uslublarini demokratlashtirishga yordam beradi.

Ta'limida axborot kommunikatsiya texnologiyalaridan foydalanish so'z boyligini oshirishga, mustaqil fikrlashga va o'rganilgan bilimlarni mustahkamlashga yordam beradi. Asosiysi, ta'limning sifati va samaradorligiga erishiladi. Kompyuterdan foydalanishda ona tili darslari uchun "Videotopishmoq" o'yini o'quvchilarni darsga qiziqtirishning qulay usullaridandir. Bu usul orqali o'quvchilarning og'zaki va yozma nutq qobiliyatini rivojlantirish, o'z nutqini to'g'ri va ravon bayon qilish ko'nikmalarini shakllantirishga samarali ta'sir ko'rsatadi. Masalan, Internet tarmog'idan foydalanib, mavzularga mos ravishda rasmlar tanlab olinadi. Kompyuter dasturiga joylanadi va rasmlar videoprojektor yordamida o'quvchilarga maxsus ekran orqali namoyish qilinadi.

"Videotopishmoq" shartiga ko'ra, rasm asosida og'zaki yoki yozma matn tuzish topshiriladi. Masalan, rasmda biror tarixiy shaxs yoki ona tabiat tasviri bo'lishi mumkin. O'quvchilar bilganlarini ixcham holda bayon qiladi. Rasmlardan tashqari,

ibratli fikrlar, Prezident asarlaridan parchalar ham berilishi mumkin. Ushbu holatda quyidagicha savollar e'lon qilinadi:

Ushbu matndagi gaplar ifoda maqsadiga ko'ra qanday gaplar deyiladi?

Matndagi ot kesimlar qaysi so'zlar?

Ushbu parcha qaysi asardan olingan?

Savollar o'tgan mavzular asosida tuziladi. Javoblarni tahlil qilishda adabiy talaffuz, so'zlarni o'z o'rnida qo'llay bilish, jummalarni ravon va ixcham bayon qilinishi e'tiborga olinadi.

Ona tili darslarida ham internet tizimi orqali ko'plab qiziqarli ma'lumotlarni, videofilmlardan parchalarni, yozuvchi yoki shoir haqidagi ko'rsatuvlarni, bolalar qo'shiqlarini, ifodali o'qigan g'azallarni o'quvchilar e'tiboriga havola qilish mumkin. Masalan, Tadbirlar uchun "Muhammad Yusufning she'rlari" mavzusini o'tishda televideniye orqali berilgan shoir bilan suhbatdan parchani ko'rsatish mumkin. Bundan tashqari, darsda shu dars bosqichlarida beriladigan topshiriqlar, lug'at so'zlarni kompyuter orqali yoritish samara beradi. Texnika asrida yashayotgan o'quvchilar uchun kompyuterlar orqali berilgan manbalar ularning darsga bo'lgan qiziqishlarini yanada oshiradi, xotiralaridagi ma'lumotlarni mustahkamlaydi.

Axborot-kommunikatsiya texnologiyalari o'quvchilarni qiziqarli olamga olib kirishda o'qituvchining imkoniyatlarini kengaytiradi, bunda o'quvchilar axborotlarni mustaqil ravishda izlab topadilar, oladilar, tahlil qiladilar va boshqalarga yetkazadilar. Bolani axborot bilan ishlashga, o'qishga o'rgatish — zamonaviy boshlang'ich sinflarning muhim vazifasi hisoblanadi. Boshlang'ich sinflar ta'lim jarayonida AKTdan foydalanish faqat asosiy yo'nalishlari shakllanadi. O'quvchilarning sinfdan tashqari ishlarini tashkil etishda AKT'dan keng foydalanish birinchi navbatda, bu turli hisobotlarni tayyorlash, sinfdan tashqari tadbirlarni o'tkazish va shu kabilardan iborat bo'ladi.

FOYDALANILGAN ADABIYOTLAR VA INTERNET RESURSLARI:

1. Boshlang'ich ta'limning takomillashirilgan o'quv dasturi. Boshlang'ich ta'lim 2006, 5- son
2. Tolipov U. K., Usmonbekova M. Pedagogik texnologiyalarning tadbqiqiy asoslari. T.: —Fanll, 2006-yil
3. Yo'ldoshev J. G., Usmonov S. A. Pedagogik texnologiya asoslari., T.: — O'qituvchill, 2004-yil
4. Ишмухамедов Р. Ж., Абдуқодиров А. А., Пардаев А. Тарбияда инновацион технологиялар (таълим муассасалари ўқитувчилари, тарбиячилари, гуруҳ раҳбарлари учун амалий тавсиялар).-Т.: Истеъдод, 2010.-140 бет.
5. <https://bolalardunyosi.uz/>
6. <http://uz.infocom.uz/>
7. www.ziyonet.uz
8. www.aci.uz

**Berdiyeva Gulobod Shonazarovna, Bobonazarova Sevara Odil qizi
(Qarshi, Uzbekistan)**

**BO‘LAJAK BOSHLANG‘ICH SINIF O‘QITUVCHILARINI
TARBIYALASHGA AKMEOLOGIK YONDASHUV**

Mamlakatimizda hur fikrli, mutelik va jur'atsizlikdan holi bo'lgan, o'z bilimi va kuchiga ishonib yashaydigan, mustaqil va erkin shaxsni tarbiyalash bugungi kunning dolzarb muammolaridan biriga aylandi. Ayniqsa, Respublikamizda ta'lim sohasida olib borilayotgan islohotlar fikrimizning yaqqol dalilidir. Mustaqil vatanimizning ulkan umidi bo'lgan yosh avlodni kelajakda bilimdon, mustaqil fikrlovchi, o'z Vatani va xalqini, oilasini sevuvchi insonlar qilib tarbiyalash, demokratik qadriyatlarni har bir akmeshaxs ongiga singdirish bizning asl maqsadlarimizdan biri hisoblanadi. Ushbu maqsadni amalga oshirishni umumiy o'rta ta'limning ilk bo'g'ini bo'lmish boshlang'ich ta'limdan boshlash lozim. Ushbu jarayonda bo'lajak boshlang'ich sinf o'qituvchilarini tarbiyalashga akmeologik yondashuv muhim ahamiyatga ega. Shu o'rinda yoshlarni akmeshaxs sifatida tarbiyalashning asosiy o'zagi hisoblangan «Ta'lim to'g'risida»gi Qonun va «Kadrlar tayyorlash Milliy Dasturi»da boshlang'ich ta'lim sohasida amalga oshiriladigan islohotlar mazmuni belgilab berilgan. Bu ta'lim turiga har tomonlama ehtiyotkorlik, e'tiborlilik va mehribonlik bilan qarash alohida ahamiyat kasb etadi. Boshlang'ich sinf o'quvchilarini barkamol qilib voyaga yetkazishda, bir so'z bilan aytganda akmeshaxslar darajasigacha yetkazishda insonparvarlik chashmalaridan, umumbashariy qadriyatlardan bahramand bo'lishlariga asosiy e'tiborimizni qaratmog'imiz lozim. Bunda ma'naviyatdan oqilona foydalanish, bolalarimizni vatanparvarlik, rostgo'ylik, xalqsevarlikka o'rgatish kerak bo'ladi.

Zero, Kadrlar tayyorlash Milliy dasturida, ta'lim jarayonini zamonaviylashtirish, insonparvarlashtirish va demokratlashtirishda ijtimoiy-axloqiy muhitning yetakchi o'rin egallashi va yangi jamiyat kishisi – "Akmeshaxs"ni shakllantirishi yaqqol ko'zga tashlanmoqda. Milliy dastur asosida amaliyotda o'z ifodasini topayotgan barkamol avlod yuksak darajada talabga javob beruvchi tarbiyaviy ishlarning yangi metod va vositalarining yoshlar hayotiga keng kirib borishi, akmeshaxs qobiliyati, iste'dodi, izlanishi va yangilikka intilishi ruhida yashash imkoniyatini yaratmoqda.

"Akmeshaxs"ni shakllantirish Akmeologiya fanining tadqiqot obyekti bo'lib, olimlarning fikricha bu ilmiy tartib va ilmiy o'zlashtirishdir. Ulardagi mavjud usullar quyidagilar:

- Yoshlar o'zlarining ijodiy qobiliyatini qonuniy meyor orqali boshqara olish va bu jarayondagi faoliyatini yuqori cho'qqiga ko'tarish;

- Shaxs estetikasi va intellektining yuqori bosqichga yetishdagi obyektiv va subyektiv birliklardagi ziddiyatli ta'sir omillari;

- O'z-o'zini o'qitish, o'z-o'zini takomillashtirish va boshqarish.

O'zbekiston Respublikasi Prezidenti Shavkat Mirziyoyev mamlakatimizni 2016 yilda ijtimoiy-iqtisodiy rivojlantirishning asosiy yakunlari va 2017 yilga mo'ljallangan iqtisodiy dasturning eng muhim ustuvor yo'nalishlariga bag'ishlangan Vazirlar Mahkamasining kengaytirilgan majlisidagi ma'ruzasida eng birinchi dolzarb

vazifa bu yosh avlod ta'lim – tarbiyasini rivojlantirish bo'lmog'i lozim deya ta'kidlab o'tdilar.

Umumlashtirib aytganda shaxs intellektida akmeologiya juda muhim o'rin egallaydi. U qonuniy meyorlar asosida o'z - o'zini yo'lga solish va qayta tiklash, tashqaridan yangi kasbidan va jamiyatdagi ilmiy yutuqlaridan, madaniyatdan, texnikadan va ichki ruhiyatini ham o'zining qiziqishi, ehtiyoji va o'zining qobiliyatini anglash yutuqlarini, kamchiligini o'z faoliyatida ko'ra olishdir.

Hozirgi davrda akmeologiya obyekti sifatida yetuk inson aqliy xarakteristikasi, kasbiy faoliyat mahorati belgilari, omillari, odam mahorati qabul qilingan. Akmeologiyaning fan doirasi tekshiruvlarini markaziy ko'rsatgichi bo'lib mahsuldorlik tushunchasini ochib beruvchi kasbiy faoliyat kategoriyasi ko'rsatiladi, shuningdek samarador faoliyat akmeologiya fanining tushuncha apparatini tashkil qiladi. Akmeologiya fani yetuk inson rivojlanishida obyektiv va subyektiv omillarni, shaxsiy xayoti jarayonida yuksaklikka erishishini o'rganadi. Akmeologiya katta odamlarning barcha yosh davrlarida ijodiy yetuk mutaxassis bulib shakllanishi va o'z kasbiy akmesiga erishish yo'llarini o'rganishda insoniy qadriyatlarga tayanadi. Akmeologiya ijodiy yetuklik qonuniyatlari va odam akmesiga erishishi haqidagi fan sifatida psixologiya va uning asosiy yunalishlari bilan o'zaro bog'langan.

Akmeologiyaning asoschisi – Boris Gerasimovich Ananyev bo'lib, u mazkur fanning asosiy g'oyasini shaxs oliy yutuqlari hayotining “cho'qqisi”ni o'rganishni shakllantirdi. U odam haqidagi bilim muammosini rivojlantirgan holda, shaxs rivojlanishi jarayonini xarakterlovchi qonuniyatlar, mexanizmlar va fenomenlarni o'rganish yuzasidan bir qancha kompleks vazifani ilgari surdi. Akmeologiya va unga yaqin fanlar tomonidan o'rganiladigan barcha ma'lumot shaxsning manfaatiga, uning rivojlanishi va munosabatlarini uyg'unlashtirishga yo'nalgandir. Akmeologiyada sinergetik yondashuvning qo'llanishi ushbu savollarga javob berishga imkon beradi: kishining o'z-o'zini tashkil etishi, tarbiyalashi, aktualanishi qanday boradi, e'tirof etilgan yuksaklikka u qanday erisha oladi. Bu o'z navbatida kishining rivojlanishi va hayotiy yo'lining to'g'ri modelini yasashga imkon yaratadi va shu jarayonda muvafaqqiyatga erishishiga olib keladi..

Yuqorida qayd etilgan barcha vazifalar jamiyatda sog'lom ijtimoiy-axloqiy muhitning yaratilganligi va uzluksiz ta'limning milliy konsepsiyasi talablari asosida islohotlarni amalga oshirish ta'lim islohotlarining ustuvor vazifalarini amalda tezroq o'z ifodasini topishiga olib keladi.

FOYDALANILGAN ADABIYOTLAR:

1. Mirziyoyev Sh. M Buyuk kelajagimizni mard va olijanob xalkimiz bilan birga kuramiz”. - Toshkent.:O'zbekiston”, 2017.
2. Акмеологические проблемы подготовки преподавателей Москва.1998.с 28
3. Бодалев А. А, Ганжин В. Т, Декач А. А, “Человек и цивилизация зеркале акмеологии ” Мир психологии М.: 2000. №1 ст 89-108

UDC 811.111:004.77=111

Budanova Liana, Toryanik Lyudmila
National University of Pharmacy
(Kharkiv, Ukraine)

**PROJECT-BASED LEARNING IN TEACHING ENGLISH IN PROFICIENCY AS
THE WAY FOR TAKING LICENSING INTEGRATED EXAMINATION
«KROK 1. PHARMACY» IN ENGLISH**

Abstract. *This study is the way to investigate the possibility of applying Project-Based Learning (PBL) of English as the foreign language in proficiency in National Pharmaceutical University. It also deals with the pre-learning of English in proficiency for taking licensing integrated examination «Krok 1. Pharmacy» in English.*

Key words: *Project-Based Learning, English in proficiency, licensing integrated examination.*

Буданова Л. Г., Торяник Л. А.
Національний фармацевтичний університет
(Харків, Україна)

**ПРОЕКТНИЙ МЕТОД ВИКЛАДАННЯ АНГЛІЙСЬКОЇ МОВИ ЗА ФАХОМ
ЯК ШЛЯХ ДО ПІДГОТОВКИ ЛІЦЕНЗІЙНОГО ІНТЕГРОВАНОГО ІСПИТУ
«КРОК 1. ФАРМАЦІЯ» АНГЛІЙСЬКОЮ**

Анотація. *В статті розглянуто можливість застосування проектного методу навчання (PBL) англійської мови за фахом у Національному фармацевтичному університеті. Також цей метод розглядається як ефективний в попередній підготовці до ліцензійного інтегрованого іспиту «Крок 1. Фармація» англійською.*

Ключові слова: *проектний метод навчання, володіння англійською мовою, ліцензований інтегрований іспит.*

According to the Ministry of Education in Ukraine students should be prepared to enter a knowledge based on pharmacy by helping them to acquire the 21st century skills. The increased importance of English for the students, especially in pre-learning of English in proficiency for taking licensing integrated examination «Krok 1. Pharmacy» in English.

Government's response to the global influence of English in learning system is characterized by the planned language policy, which refers to the spread of English in our country, as a non-English-speaking country. In spite of the influence of English, as a global language, on the language policy and especially practices in high educational system is a recent phenomenon.

Today there have been changes in the labor market, which have resulted it demands not only for more knowledge and skilled specialists, but require specialists with as the international language. English learning teaching belongs to the things that have been affected by globalization. That's why the impact of the

global role of English in learning system of high education institutions in our country is tremendous. Our Government has been particularly concerned that universities serve national interests in the global marketplace.

The students of our country, like in other countries in the world, has experienced the great influence of globalization on education system, which gives big progress in raising the knowledge skills and standards of the educational process. The role of education, as a lifelong learning process, under the influence of globalization has become the main subject of many discussions for the recent time.

At present our University has experienced rather a big growth in educational process to raise the English language skills to the European standards in education. The main role in educational process of the department of foreign languages of our university is to create good conditions for students in their personal development and self-realization bringing them as the new intelligent citizens into "global citizens" with high level of English.

As a result of training is to develop skills and abilities to use language as a communication tool, it is a leading principle of communicative orientation. The task of the teacher during the discussion is to guide and assist the process of information exchange by referring to the personal experience of participants in the discussion, to support and encourage their activity, to identify the variety of view.

Teaching English at the university establishments gives students the opportunity to develop their skills in professionally-oriented English which has become the leading role in the educational process. The practical aim of the English for specific purposes is to give students general and professionally –oriented communicative language competences in English to allow them to communicate effectively in the academic and professional environment.

As a matter of fact, learners had the opportunity to construct knowledge by generating their projects based on their interests and individual differences. They make connections between their new knowledge and their existing knowledge and are able to apply them to similar settings while creating the end product.

The key characteristics of PBL seem to be based on the common features and are as follows:

- complex explorations over a period of time,
- a student-centered learning activity whereby students plan, complete and present the task:
 - challenging questions, problems or topics of student interest which become the center of the project and the learning process;
 - the de-emphasis of teacher-directed activities;
 - frequent feedback from peers and facilitators, and an opportunity to share resources, ideas and expertise through the whole process in the classroom;
 - hands-on activities and the use of authentic resources and technologies;
 - a collaborative learning environment rather than a competitive one;
 - the use of a variety of skills such as social skills and management
 - the use of effort in connecting ideas and acquiring new skills during different stages of projects;
 - the production of meaningful artifacts that can be shared with peers, teachers, and experts in a public presentation;

• assessment in both the process of working from the first stage to the last stage and the finished project.

The increased importance of English language was initiated in 2016, as a direct result of the Ministry of Education Development Project, and has continued until the present time, at all levels of secondary and high education. Since that time the major English learning teaching curriculum has started its reform, adapting to adjustments and standardization of the English learning teaching to the European Union norms.

Probably in no one university than in the National Pharmaceutical University (Kharkiv), English, motivated mainly by the prevailing socio-economic agenda of the time, has currently become the only foreign language as a compulsory subject where German and French are not offered even as the elective subjects.

According to the current curriculum in English our department proposes Glossary of terminology as the best way to use it by our students for pre – learning to licensing integrated examination “Krok 1. Pharmacy”. The students will deal with the lexics in pharmaceutical and medical fields: organic chemistry, colloidal chemistry, analytical chemistry, pathophysiology, pharmaceutical botany, microbiology, pharmacology, biochemistry.

The students are also provided with the names of the chemical elements in Mendeleev Periodic table in English with transcription.

The students are also given a great opportunity to learn terms mainly in singular, but in some cases a plurality is used. In the singular students can study the terms, which mean rules, laws, reactions, transformations, etc. In the plural - the terms which represent the classes of chemical compounds.

The increased importance of English classes of our department initiated by our teachers are shown in the following examples given below which have currently become the only best way in pre – learning English to take licensing integrated examination “KROK 1. Pharmacy” in English successfully.

Here are some examples:

1. A patient was prescribed losartan for treatment of (артеріальна гіпертензія) _____. What mechanism of action does this drug have?

A. (Ангіотензин - рецепторна блокада) _____

B. (Інгібування ангіотензин - перетворюючого ферменту) _____

C. (Інгібування фосфодіестерази) _____

D. (Активация центральних α -адренорецепторів) _____

E. (Блокада кальцієвих каналів) _____

2. (Аміачний буфер) _____ and (8-оксихіноліновий розчин) _____ were added into the solution containing cations of the V analytical group, which resulted in production of a (зелено-жовтий осад) _____. What (катиони) _____ were in the solution.

3. A laboratory received ethanol and methanol. What reaction can be used (щоб розрізнити) _____ between these two substances?

A. (Йодоформний тест) _____

B. (Тест Бейлстейна) _____

C. (Формування хелатного комплексу з гідроксидом міді) _____

D. (окислення) _____

Thus, this article explores an underlying focus on pre-learning of English in proficiency for taking licensing integrated examination «Krok 1. Pharmacy» in English.

Finally, PBL encourages motivation, increases of expectancy of success in learning English and promotes effort-based attributions.

REFERENCES:

1. Project-based learning, transferable skills, information technology and video / Language Learning Journal, 5, 35-37.
2. Echevarria J, Vogt M. E., Short D. J. Making Content Comprehensible for English Learners: The SIOP Model. – Pearson Education Inc, 2014. – 335 pages.

Eshqulova Dilorom Narmuratovna
(Qumqo'rg'on, O'zbekiston)

UMUMTA'LIM MAKTABLARI BOSHLANG'ICH SINIF DARSLARINI TASHKIL ETISH BOSQIHLARI

Dastur materiallaridagi bir soatlik dars mazmunini hozirgi zamon didaktikasi talablari asosida bayon etish dars turi deb ataladi.

Boshqacha qilib aytganda, bu o'quvchilarga bilim, ko'nikma va malakalar berish sohasida olib boradigan ta'lim shaklidir.

Bu dars umumta'lim maktablarida eng ko'p qo'llanilib, u quyidagi turlarga bo'linadi:

- yangi bilimlarni bayon qilish;
- o'tgan mavzularni mustahkamlash;
- o'quvchilar bilimi, ko'nikma va malakalarini nazorat qilish;
- takrorlash va bilimlarni bir tizimga keltirish;
- aralash darslar.

Dars turining tuzilishi, odatda, uning tarkibi yoki qismlari deb, yuritiladi. Dars tarkibining birinchi qismidan ikkinchi qismiga o'tish va bu orqali darsning shakli hamda uslublarini o'zgartirib borish tizimiga dars bosqichi deb ataladi.

Aralash dars turi tarkibini quyidagilarga bo'lish mumkin:

- uy vazifasini so'rash va tekshirib ko'rish;
- yangi mavzuni bayon etish;
- yangi mavzuni mustahkamlash;
- uyga vazifa berish.

So'nggi yillar davomida o'quvchilarning mustaqil fikrlash qobiliyatlarini takomillashtirib borilishi natijasida bu sohada anchagina tajribalar orttirildi. Hozirgi zamon ta'lim nazariyasida birinchi bir yangi nazariyalar vujudga keldi.

Mazkur o'qitishning mantiqiy uslublarini ishlab chiqishda o'zbek olimlarining xizmatlari nihoyatda katta. Shu davrda darslarni turlarga bo'lib o'qitish masalalariga doir ko'pgina ilmiy tadqiqot ishlari olib borildi.

Shu ishlarga asosan hozirgi zamon darslarini quyidagi turlarga bo'lib o'qitish maqsadga muvofiq deb topiladi:

- kirish;
- yangi mavzular bilan tanishtirib borish;
- yangi mavzularni o'zlashtirib borish;
- olgan bilimlarini amalda qo'llay olish;
- o'quvchilar bilimi, ko'nikma va malakalarini mustahkamlash;
- takrorlash va bilimlarni umumlashtirish;
- nazorat darsi;
- mavzuni hayotga bog'lash.

Dars jarayoning 6 bosqichi.

Dars- bu o'quvchilarga bilim berishning tashkiliy shakli bo'lib, u biron- bir didaktik maqsadni amalga oshirishga qaratilgan jarayondir.

Dars tuzilmasi — o'quvchilarga bilim berish jarayonining ayrim bosqichlari, mavzusi yoki didaktik maqsadlarini aniqlab, yakuniy natijalarga erishishdir.

Dars bosqichlari — biron- bir yakunlangan darsning ma'lum qismi bo'lib, unda o'quvchilar faoliyatini tashkil etish mazmuni, usul va metodlari hamda uning natijalarini didaktik nuqtai nazardan hal etib borilishi.

Dars bosqichlarini aniqlash — o'quvchilar tomonidan egallangan bilim, ko'nikma va malakalarni yodda saqlash, uni qo'llash bo'yicha olingan bilimlarni umumlashtirib, bir tizimga keltirish asosida olib boriladigan ish jarayonidir.

Dars bosqichi va uning maqsadlari mundarijasi:

1-bosqich. Tashkiliy qism. Darsni tashkil etish va uning boshlanishi. Maqsad: Darsda o'quvchilari ishga tayyorlash.

— **bosqich. Uyga berilgan vazifalarni ko'rib chiqish.** Sinfni o'qitish va o'quvchilarni faol ishlashga tayyorlash.

Maqsad: sinfni shunday faoliyat turiga tayyorlash kerakki, u darsning asosiy bosqichlarida ustunlik qilsin. O'quvchilarni darsda dolzarb muammolarni hal etishga o'rgatib borish. Barcha yoki bir necha o'quvchilar tomonidan uy vazifalarni to'g'ri va ongli ravishda bajarilganligini aniqlash hamda mavjud kamchiliklarni o'z vaqtida bartaraf etish bilan birga kelajakda shu bilim, ko'nikma va malakalarni muntazam takomillashtirib borish.

— bosqich. Yangi bilimlarni o'zlashtirish.

Maqsad: o'rganilayotgan muammo va ularning mohiyati haqida tasavvurga ega bo'lish, ular asosida ko'nikma va malaka hosil qilish. Yangi mavzuni o'quvchilar tomonidan o'zlashtirilganligini dastlabki bosqichini tekshirib borish.

Maqsad: yangiliklar hamda mavjud kamchiliklarni ongli ravishda idrok etilganligini aniqlash. Shu asosda navbatdagi bosqichga o'tish mumkin yoki mumkin emasligini hal etib borish.

— bosqich. Egallangan bilimlarni mustahkamlash.

Maqsad: egallangan bilimlarni hayotga tadqiq etish va uni takrorlab borishni tushuntirish.

5- bosqich. Darsga yakun yasash. Uyga vazifa berish.

Maqsad: faoliyat usullari olingan ijobiy bilimlarni tahlil qilish, bilim va ko'nikmalardagi mavjud kamchiliklarni ko'rsatib borish. Uy vazifasi haqida axborot berish va uni bajarish bo'yicha kerakli maslahatlarni berib borish.

Maqsad: yangi mavzuni o'zlashtirish natijalari asosida o'quvchilarga uyga vazifa berish va shu bilimlarni muntazam rivojlantirib borishga yo'naltirish h.

6 — bosqich. Bilimlarni nazorat qilish, baholash.

Maqsad: bilimlarni chuqur va har tomonlama tekshirib borish, uning natijasida aniqlangan xato va kamchiliklarning kelib chiqish sabablarini aniqlab, shu asosda har bir o'quvchining mustaqil bilim olishini tashkil etish.

Dars bosqichlari quyidagicha shakllantirishi mumkin.

Darsning maqsadlari:

Ta'limiy maqsad: o'quvchilarga salomalashish odobini o'rgatish, Tolib Yo'ldoshning "Odobning boshi – salom" she'rini ifodali o'qitish.

Tarbiyaviy maqsad: O'quvchilarga o'zbekona salomalashish, so'rashish odobini, "Assalomu alaykum", "Vaalaykum assalom" so'zlarining ma'nosini tushuntirish.

Rivojlantiruvchi maqsad: o'quvchilarning milliy urf –odatlarimiz haqidagi bilim, ko'nikma va malakalarini rivojlantirish.

Darsning turi: yangi bilim beruvchi, sayohat darsi.

Darsning metodi: suhbat, tarmoqlash, mustaqil ish, raqobatlashtirish.

Darsning jilhozi: ko'rgazma qurollar, tarqatma varaqalar, plakatlar, hayvonlar rasmlari.

Darsning borishi:

tashkiliy qism: salomlashish, o'quvchilarni darsga jalb qilish.

O'qituvchi: bolajonlar hozir qaysi dars?

O'quvchilar xor bo'lib:

Odob ahloqdan ta'lim olgaymiz, Ustoz o'g'itin yodda saqlaymiz.

O'qituvchi: darsimiz shiori nima?

O'quvchilar xor bo'lib:

Odobli bola hammaga manzur, Uni ko'rganda qilasan huzur.

O'qituvchi: navbatchining hisobotini eshitamiz.

Navbatchi sana, davomat haqida hisobot beradi.

O'qituvchi: bolalar, bugun biz "Ertaklar olamiga"ga sayohat qilamiz. Siz qanday ertaklarni bilasiz?

O'quvchilar bilgan ertaklarini sanashadi.

Ma'naviyat daqiqasi.

O'qituvchi: Hozir men sizga rus xalq ertaklaridan "Bo'g'irsoq" ertagini aytib beraman. Lekin, mana bu savollaringga javob berishingiz kerak.

Savollar:

Ertaklar qaysi son bilan boshlanadi? **(1)**

Eng katta bir xonali son qaysi? **(9)**

Alisher Navoiy bobomiz nechanchi fevralda tug'ilgan? **(9)**

Eng kichik bir xonali son qaysi? **(1)**

O'quvchilar savollarga javob berishadi.

O'qituvchi: bolalar qaysi son kelib chiqdi? Vatanimiz tarixida shu yili qanday qutlug' sanalar esda qoldi?

1- o'quvchi: 31-avgust – Vatanimiz mustaqil beb e'lon qilindi. 2- o'quvchi: 1-sentabr – Mustaqillik bayrami deb e'lon qilindi.

O'qituvchi: Barakalla. Ana endi ertagimizni boshlaymiz. Bir bor ekan, bir yo'q ekan. Qadim zamonda chol bilan kampir bor ekan. Chol bir kuni kampirga:

Kampirjon, bo'g'irsoq pishirib ber, - debdi.

Pishirib bermayman, - debdi kampir.

Nima uchun pishirib bermayman deyapsan? – debdi chol.

Agar mana bu bolalar odobnoma darsi nimalarni o'rgatishini aytib bersagina pishirib beraman, - debdi kampir.

Bolalar, boboga yordam beramizmi? Qani odobnoma darsida nimalarni o'rganayotganligimizni aytib beringlar.

O'quvchilar bilganlaricha javob berishadi. Masalan:

O'quvchi: Odobnoma fani bizga salomlashish, kiyinish, yurish, so'zlashish odoblarini o'rgatadi.

O'qituvchi: Barakalla bolalar. Shunday qilib kampir bo'g'irsoq pishirishga ketibdi. Bo'g'irsoq nimadan tayyorlanadi?

O'quvchilar bilganlaricha javob berishadi. O'qituvchi javoblarni to'ldirib

boradi.

Bolalar, onaxon sizga yana bir topshiriq berib ketdi. Bo'g'irsoq pishgunicha o'quvchilar mana bu bo'g'inlardan so'zlar tuzsin deb shart qo'ydi.

O'quvchilar bo'g'inlardan so'zlar tuzishadi.

O'qituvchi: Sizlar so'z tuzguningizcha kampir mana bu bo'g'irsoqni pishirib kelibdi va uni deraza tokchasiga qo'yib ketibdi. Chol boboni ishi tugayvermabdi. Bo'g'irsoq turaverib zerikibdi va derazadan bir sakrab pastga tushibdi. O'rmon oralab, qo'shiq kuylab keta boshlabdi.

Dam olish daqiqasi

Men bo'g'irsoq, bo'g'irsoq, surpadagi un-urvoq. Supurishib oldilar, xamir qilib qordilar.

Pishirdilar tovada, sovutdilar havoda,

Qochib ketdim bobomdan, qochib ketdim buvimdan.

Bolalar ushbu qo'shiqni jismoniy harakatlar bilan bajarishadi.

Shunda oldidan quyon chiqib qolibdi va bo'g'irsoqqa:

salom bo'g'irsoqjon yaxshimisan? Qornim ochib turibdi seni yeyman,- debdi.

Meni yemagin, senga qo'shiq aytib beraman, - debdi bo'g'irsoq.

Qo'shiq kerak emas, bolalar mana bu konvertdagi savollarga javob berishsa seni yemayman,- debdi quyoncha.

Bolalar bo'g'irsoqqa yordam beramizmi?

O'tilgan mavzular yuzasidan savollar:

Mening oilam she'rini kim yozgan?

Inson o'z oilasini nima uchun yaxshi ko'radi?

Siz oilada nima ishlar qilasisiz?

Sizning oilangiz ahilmi?

Sizning oila necha kishidan iborat?

O'quvchilar savollarga javob berishadi.

O'qituvchi: Bo'g'irsoq yo'lida davom etibdi, oldidan ayiq chiqibdi:

- Bo'g'irsoqjon yaxshimisan? Juda vaqtida uchradigda, qornim ochib turgandi

seni yeyman,- debdi.

Meni yemagin, senga qo'shiq aytib beraman, - debdi bo'g'irsoq.

Qo'shiq kerak emas, bolalar mana bu topshiriqlarga javob berishsa seni yemayman,- debdi ayiq.

Bolalar bo'g'irsoqqa yordam beramizmi?

O'quvchilar topshiriqni bajarishadi.

O'qituvchi: shunday qilib, ayiq ham bo'g'irsoqni yemabdi. Bo'g'irsoq yana yo'lida davom etibdi. Yurib-yurib charchabdi. O'tirib dam olmoqchi bo'libdi. Bolalar ham dam olishsin.

Dam olish daqiqasi. Assalom Quyosh bobo, Hammaga kerak bobo. Doim kulub turasiz, Yerga hayot berasiz.

Ta'zim aylaymiz sizga, Nurli Quyosh bobojon, Siringiz oching bizga. Sirli Quyosh bobojon.

Qo'shiq jismoniy harakatlar bilan kuylanadi

O'qituvchi: Bo'g'irsoq yo'lida davom etibdi, uning oldidan bo'ri chiqib qolibdi va bo'g'irsoqqa:

- Bo'g'irsoq yaxshimisan? Ochqab turgandim seni yeyman,- debdi.

Meni yemagin, senga qo'shiq aytib beraman, - debdi bo'g'irsoq.

Qo'shiq kerak emas, bolalar Tolib Yo'ldoshning "Odobning boshi

salom” she’rini tinglashib, o’qituvchining savollariga to’g’ri javob berishsa seni yemayman,- debdi bo’ri.

Bolalar savollarga javob beramizmi?

“Odobning boshi – salom” Tolib Yo’ldosh.

Yo’l ustida uchragan Kishiga bersang salom. Alik olib avvali, so’ngra Der: “Raxmat, bolam”. Salomsiz o’tsang, Sho’rlik soqov ekan der. Tiling bo’lgach albatta, Kattalarga salom ber.

O’qituvchi o’quvchilar bilan she’r haqida savol- javob o’tkazadi.

O’qituvchi: Barakalla bolalar. Bo’g’irsoqqa juda katta yordam berayapsiz. Shunday qilib, bo’g’irsoq yana yo’lida davom etibdi. Oldidan tulki chiqib qilibdi va bo’g’irsoqqa shunday bebdi:

- Bo’g’irsoq yaxshimisan? Qornim ochib turibdi seni yeyman.

Meni yemagin, senga qo’shiq aytib beraman, - debdi bo’g’irsoq.

Qo’shiq kerak emas, bolalar mana bu konvertdagi savollarga javob berishsa seni yemayman,- debdi tulki. Bo’g’irsoqqa yordam beramizmi?

Tarqatma varaqalar topshiriladi. Varaqalarda turli rasmlar tasvirlangan.

O’quvchilar rasm asosida gaplar tuzishadi.

O’qituvchi: Bo’g’irsoq aylanib-aylanib yana chol bilan kampirning uyiga kelibdi va shunday debdi:

– Salom bobojon, salom buvijon, men yana qaytib keldim. Bolalar menga yordam berganligi uchun o’rmondagi hayvonlar meni yeyisha olmadi. Endi men sizning dasturxoningiz ko’rki bo’laman. Menga yordam bergan bolalarga esa, mana bu bo’g’irsoqchalarimdan beraman.

Faol qatnashgan o’quvchilar bo’g’irsoqchalar bilan rag’batlantiriladi.

Uyga vazifa.

She’rni o’qib kelish.

FOYDALANILGAN ADABIYOTLAR RO’YXATI:

1. I. A. Karimov. Yuksak ma’naviyat-yengilmas kuch. - T.: 2008. 75-171 b.
2. YuNISEF. Samaradorlikni aniqlash amezonlari. - T.: 2005. 48-103 b.
3. O. Roziqov va boshqalar. Ta’lim texnologiyasi. - T.: O’qituvchi. 1999. 14-54 b
4. A. Choriyev. Yangi pedagogik texnologiyalar. – Qarshi. 2000.
5. M. Ochilov. Yangi pedagogik texnologiyalar. – Qarshi. Nasaf. 2000. 20-43 b
6. N. Boymurodov. Ta’lim samaradorligini oshirish. – Qarshi. 2000.
7. T. G’afforova. Boshlang’ich ta’limda innovatsion texnologiyalar. Tafakkur nashriyoti, 2018. 11-128 b.
8. T. G’afforova va b.q. O’qish kitobi.
9. «Boshlang’ich ta’lim» jurnali. 2019- yil 3-son.

Norqulova Manzura
(Qiziriq, O'zbekiston)

ONA TILI VA ADABIYOT FANIDAN O'QUVCHILAR FAOLIGINI OSHIRISHDA INTERFAOL TA'LIM TEXNOLOGIYALARINING AHAMIYATI

“O'qituvchi bolalarimizga zamonaviy bilim bersin, deb talab qilamiz. Ammo zamonaviy bilim berish uchun, avvalo murabbiyning o'zi ana shunday bilmga ega bo'lishi kerak”.

I.A. Karimov

Yoshlarga ta'lim–tarbiya berishning murakkab vazifalarini hal etish o'qituvchilarning kasbiy mahoratini, iste'dodi, tajribasi va madaniyati hozirgi zamon pedagogik texnologiyalarini qo'llashi, o'quvchilarni o'zaro faollikka olib kelishiga bog'liqdir.

Har bir pedagog shuni doimo hisobga olishi va esda tutishi lozimki, dars o'quv-tarbiya jarayonining asosiy shaklidir. Dars jarayonida har tomonlama rivojlangan shaxsni tarbiyalashga e'tibor qaratiladi, birinchi navbatda bu amalga oshiriladi. Shuning uchun ham mamlakatimizda faoliyat olib borayotgan soha mutaxassislarining fikricha “Pedagogik texnologiya” bu o'quvchilarni o'qishi, o'rganish va ularni har tomonlama rivojlantirish qonun qoidalarini o'z ichiga olgan pedagogik tadbirlar tizimida iboratdir deyiladi.

Ta'limni texnologiyalashtirish ta'lim jarayonini samaradorligini oshirish va ta'lim oluvchilarni berilgan sharoitda hamda ajratilgan vaqt ichida loyihalashtirilayotgan o'quv natijalariga erishishlarini kafolatlash maqsadida uni to'liq boshqarish g'oyasini tashkil etishdir.

Pedagogik texnologiyani ta'lim-tarbiya jarayoniga muvafaqqiyatli tatbiq etish uchun quyidagi bosqichdagi ishlarni amalga oshirish lozim:

ta'lim oluvchilarga bo'lajak faoliyatning maqsadlarini qo'yish va tushuntirish;

o'qitishning tanlangan usullari, vositalari va shakllarini to'g'ri va o'z o'rinda qo'llash;

o'qitish jarayonlarining sifatini rag'batlantirishning turli choralarini ko'rish;

o'qitish jarayonlarining sifatini nazorat qilish va baholash, ularni tahlil qilish va korrektsiya qilish.

Shu bosqichdagi ishlarni amalga oshirish uchun o'quvchilarning yoshiga, ona tili va adabiyot fanlarining mazmun-mohiyatiga binoan pedagogik texnologiya vositalarini saralash va zamonaviysini tanlash muhim ahamiyatga ega. Shu ma'noda ona tili va adabiyot darslarida qo'llaniladigan samarali usullar haqida fikr yuritamiz.

O'quvchilar faolligini oshirishda didaktik o'yinlarning ahamiyati.

Ona tili va adabiyot fanlarini o'qitishda interfaol usullar.

Ona tili va adabiyot darslarida fanlararo aloo'a.

Muammoli ta'lim texnologiyasi.

Ta'lim sohasida olib borilayotgan keng ko'lamlı islohatlar, uning mazmunini takomillashtirishga oid qabul qilingan hukumat qarorlari ta'limni xayot bilan

bog'lashni, o'qitish samaradorligini oshirishni, tez taraqqiy etib jamiyat uchun har tomonlama rivojlangan barkamol avlodni tarbiyalab etishtirishni talab qiladi. O'quvchilarni barkamol shaxs sifatida tarbiyalash malakasi haqida gap ketganda nafaqat ularda fikrlash qobiliyatini tarkib toptirish, balki kuzatuvchanlik, tasavvur qilish, bilim olish yo'llarini egallash va ilm o'rganishga qiziqishtirish kabi jihatlarni nazarda tutadi.

Hozirgi kun ta'limning asosiy maqsadlaridan biri-bu dars jarayonida o'quvchilarni faollashtirish orqali ularga bilim olish yo'llarini o'rgatish va o'qitishdir.

Ona tili mashg'ulotlarida o'yin texnologiyalaridan foydalanish jadallashtiruvchi va faollashtiruvchi faoliyat bo'lib, o'quvchilarning og'zaki va yozma nutq ko'nikmalarini tarkib toptiradi.

Ona tili mashg'ulotlari jarayoniga didaktik o'yinlarni tatbiq etish orqali ta'lim sifati va samaradorligini oshirish.

Ta'limiy o'yinlardan, avvalo, mavzuga oid oddiy qiziqarli savol- javoblardan darsning ma'lum qismida foydalanish lozim. Shu tarzda testlar, boshqatirma, tez aytilish kabi o'yinlar muntazam o'tkazib turilsa, o'quvchilarda ma'lum bir ko'nikmalar to'planib boradi. Bu esa o'quvchilarda ma'lum bir tayyorgarlikni, mustaqil o'qishni, ommaviy axborot vositalarini kuzatib borishni talab etadi. Shunga ko'ra o'quvchilar egallashi shart bo'lgan ko'nikma va malakalar: qayta (ko'rsatma) olish, aniqlash (o'ichay) olish, tasvirlay olish, tushuntira olish va bashorat qila olish kabilarni hosil qiladi.

Didaktik o'yinlar mazmunan axloqiy, aqliy rivojlantiruvchi, ta'lim- tarbiyaviy sifatlarga ega bo'lish shart.

Dars jarayonida o'yinlarni muvaffaqiyatli o'tkazish uchun ularning tuzilishi, vazifalari, qoidalari, harakatlari, natijalarini tahlil qilish bosqichlarini aniq belgilab olish lozim.

Bu bosqichlarni quyidagicha belgilab olish mumkin:

Tayyorlov davri. O'yin natijasiga katta ta'sir etuvchi mas'uliyatli bosqich. Shu o'rinda asosiy vazifa o'quvchilarni o'yinning maqsadi, mavzusi, qoidasi, shartlari bilan tanishtiriladi.

O'yinni tashkil etish. O'quvchilarni guruhlariga bo'lib, vazifalar bo'lib beriladi.

O'yinni o'tkazish. Belgilangan vazifani yakka va guruhlariga birlashtirib, topshiriqlarni bajartiriladi.

O'yin natijalari. Natijani baholash, xulosalash, ya'ni o'yinning o'quv-bilish natijalarini tahlil qilish.

Didaktik o'yinlarni o'tkazish o'quvchilarga quyidagicha mas'uliyat yuklaydi:

- o'yinlarni o'tkazish jarayonida faol bo'lish;
- diqqat va e'tiborli bo'lish, do'stlarini gapini bo'lmaslik;
- o'z vazifasini aniq bajarish;
- ko'rgazmali qurollar tayyorlash;
- birdamlik va hamjihatlik kuchini his qilish;
- o'zaro ishonch;

Didaktik o'yinlar texnologiyasi qisqa vaqtda amalga oshiriladigan tizimlashgan guruhviy mashg'ulotlar bo'lib, ularni o'tkazish oson va oldindan tayyorgarlik ko'rish shart emas. U ko'p vaqt olmaydi. O'yinlar o'quvchilarning fanga

bo'lgan qiziqishlarini kuchaytirib, darsning boshida, o'rtasida oxirida o'tkazish tavsiya qilinadi.

Yangi pedagogik texnologiyaga bag'ishlangan adabiyotlar va maqollarda bir qator didaktik o'yinlar haqida so'z yuritilib, innovatsion metod sifatida taqdim etilmoqda. Ana shulardan ona tili darslaridan qo'llanish mumkin bo'lgan ayrim o'yinlar haqida so'z yuritimiz:

Ona tili va adabiyot fanidan 5-11 sinflarda ta'lim berish usullarini tanlash va ularni amalga oshirish dolzarb muammolardan hisoblanadi. Yangi pedagogik texnologiyalarga bag'ishlangan adabiyot va maqolalarda bir qator interfaol usullar haqida so'z yuritilmoqda. Shu usullar innovatsion metodlar sifatida taqdim etilmoqda. Shulardan ona tili va adabiyot darslarida qo'llanishi mumkin bo'lgan usullar haqida so'z yuritimiz.

Shulardan biri **“Menimcha...”** deb ataladi.

“Yelpig'ich” texnologiyasi. Bu texnologiya murakkab texnologiyalardan hisoblanadi. Ushbu texnologiyalarni muammoli harakterdagi mavzularni o'rganishda qo'llash yaxshi natija beradi.

“Yelpig'ich” texnologiyasining mohiyati shundaki, unda mavzuning turli qirralari bo'yicha axborot berish mumkin. Bu usul, shuningdek, o'quvchilarda ijodkorlik, erkin fikrlash muloqot madaniyatini rivojlantiradi, nutq boyligini oshiradi. Masalan: Yusuf Xos Xojibning “Qutadg'u bilig” asarini o'rganishda “Yelpig'ich” texnologiyasidan quyidagicha foydalanish mumkin. Topshiriq ikki turda bajariladi.

turda darslikda berilgan matnga tayanib beklarga xos yaxshi va salbiy xususiyatlar aniqlanadi.

Beklarga xos fazilatlar	Beklarga xos xususiyatlar
Qilmishlari to'g'ri, fe'li, tabiati rost, tili chin, etuklik, ko'zi va ko'ngli boy, bilimli, zakovatli, xushyor, yomonlarga misli bir olov.....	Yolg'onchilik, suqlik, zo'ravonlik, uyatsizlik, andishasizlik, ish ustida g'azablanish, boshqalarga naf bermaslik, ichkilikbozlik, egrioyoqlik....

2-turda beklarga qo'yiladigan talablarni grafik chizmada ko'rsatish talab etiladi. Uni quyidagicha ifodalash mumkin.

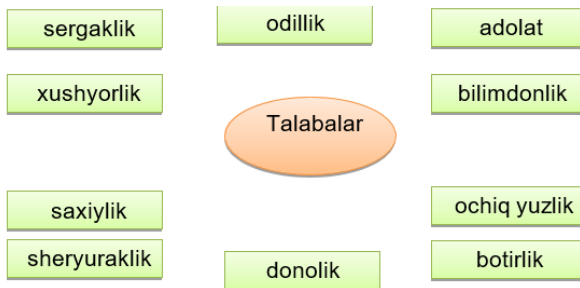

Yoki shu o'rinda o'qituvchi o'zi tayyorlab kelgan quyidagi jadvalni videoprektor orqali slaydni kompyuter vositasida ko'rsatish mumkin. (3 ta guruhga bir xil berish mumkin).

1.....?

Ha.

2.....?

Yo'q.

3.....?

Ha.

4.....?

Ha.

5.....?

Yo'q.

6.....?

Ha.

Savol miqdori sinfning tayyorgarlik darajasiga qarab ko'paytiriladi.

O'quvchilarning vazifasi matnga qarab, unga tayanib jadvalga mos savollar o'ylab topishdan iborat.

Savollar quyidagicha bo'lishi mumkin.

Oyto'ldi davlat imsoli edimi?

Oyto'ldi davlatga ko'ngil qo'rganmi?

Asarda yaxshi axloqiy fazilatlar targ'ib etilganmi?

Adolat inson uchun fazilat bo'la oladimi?

Yusuf Xos Hojib qahramonlari orasida salbiy xususiyatlari bo'rtib ko'rinib turadiganlari bormi?

“Qutadg'u biligida” ilgari surilgan g'oyalari bugungi kunimiz uchun ham xizmat qila oladimi?

“DEBATLAR” TEXNOLOGIYASI – YOZMA BAXSLAR

Ona tili va adabiyot fanidan mavzu tanlanadi. Masalan: Cho'lponning “Kecha va kunduz” romanidagi Zebining baxtsizligiga uning o'zi ham aybdormi?

Savoli baxs mavzusi sifatida tanlanadi.

Masalan: “Cho'lponning “Kecha va kunduz” romanidagi Zebining baxtsizligiga uning o'zi ham aybdormi?” savoli bahs mavzusi sifatida tanlanadi. Rahbar tinglovchilarni mavzuga munosabatiga ko'ra tinglovchilarni 2 guruhga ajratadi va ularni o'quv xonasining 2 tomoniga qator qo'yilgan stollarga o'tqizadi va har bir guruh qatnashchilari qaysi nuqtai nazarni himoya qilishlarini belgilaydi. (Masalan. 1-guruh savolga “Ha” deb javob beruvchilar, 2- guruh esa “Yo'q”). shundan so'ng, rahbar tinglovchilarni juftlaydi, har bir juftda qarama-qarshi qarashlar tarafdorlari bo'lishi kerak. Juftlar tartib raqami yoki alifbo harflari bilan belgilanadi. O'qituvchi 1-guruh a'zolariga (keltirilgan misolda ijobiy holatni joriy qilish tarafdorlari) har biri juft sanasi (ramzi) bilan belgilangan katak qog'oz varaq'larni tarqatadi. Tinglovchilar o'quv xonasining 2 tomonida o'tirib, juftma-juft yozma muloqotni boshlaydilar. 1-guruh a'zolariga o'zlari ma'qullayotgan nuqtai nazar foydasiga bitta ochiq dalilni shakllantirish uchun 5 daqiqa vaqt beriladi. Ular bu dalilni qog'oz varag'iga puxta tahrir qilingan paragraf shaklida yozadilar. Bu vaqtda 2-guruh a'zolari o'zlari bahs jarayonida bayon etishlari mumkin bo'lgan nuqtai nazarlarini isbotlashlari mumkin. Yozilgan varaq'lar qarshi guruhdagi sheriklarga

beriladi. Ularga juft bo'yicha sheriklarining dalillariga qarshi javob topish va yozish uchun hamda o'z qarshi dalillarini bayon qilishlari uchun 8 daqiqa vaqt ajratiladi. Dalillar almashishining bunday tartibi 2-3 marta takrorlanadi, bunda har bir tinglovchi sherigining dalil-isbotiga javob qaytarishi va o'zining aks dalilini keltirishi shart. Tinglovchilarning bilimlarini aniqlash uchun 3-4 raund etarlidir. Oxirgi raundda tinglovchilarga yakuniy paragrafni yozish imkoni beriladi. Shundan so'ng, yozma ish yig'ib olinadi. Bahslarga yakun chiqarishning yaxshi shakli ikkala tomonga qaratilgan savodir. "Qarshi tomonning eng yaxshi dalili—isbotlari qaysilar bo'ldi?"

O'qituvchi ishni yakkama- yakkala yoki juft bo'yicha baholashi mumkin.

Ona tili va adabiyot darslarida "Debatlar" tashkil qilish uchun mavzular tanlanadi.

Yozma bahslar usulidan foydalanish mobaynida quyidagi jadval ko'rinishida keltirilgan tarqatmalardan foydalanish mumkin. Mavzu yuzasidan namuna:

<p>Bahs mavzusi: "Kecha va kunduz" asaridagi Zebining baxtsizligiga uning o'zi ham aybdormi?</p>
<p>Ha. Javob: Zebining baxtsizligida uning o'zini ham aybdor deb hisoblayman. Dalil keltirmoq: Zebi tom ma'noda o'zini "muhitning erki"ga berib qo'yadi. O'z baxti uchun kurashmaydi.</p>
<p>Yo'q. Javob: Zebining baxtsizligiga uni o'rab turgan iflos muhit aybdor. Dalil keltirmoq: Zebi misli nozik, pokiza gul. Gul esa iflos muhitda o'sa olmaydi. Xarob bo'lishi muqarrar.</p>
<p>Ha. Javob: U vaziyatga ta'sir ko'rsatishi, nobop hayotga qarshi isyon qilishi kerak edi. Dalil keltirmoq: Otasidan qo'rqmasligi, uni hurmat qilgan holda ta'sir qilishi kerak edi.</p>
<p>Yo'q. Javob: U yashagan muhitda ayollar huquqsiz, mute edi. Dalil keltirmoq: Ayollarga inson sifatida emas, buyum sifatida qaralar edi. Ularning bilim olishiga ham e'tabor berilmas edi. O'qimagan, sodda o'zbek qizi muhitga qarshi isyon ko'tara olmas edi.</p>
<p>Ha. Javob: Zebi aql kuchi bilan mutelikni engishi mumkin edi. Dalil keltirmoq: Mustaqil mutolaa orqali dunyoqarashini kengaytirishi, muammolarning echimini aql va jasorat bilan hal qilishi mumkin edi. U go'zal qo'shiqlar kuylaydi. Tengsiz ovoz sohibi. Demakki, u adabiyotdan xabardor. Shunday ekan, unda, albatta, mustaqil fikr bo'lishi shart.</p>
<p>Yo'q. Javob: Aqli bo'lishning o'zi mutelikni engish uchun etarli emas. Yaxshi yomonni ajratish uchun tajriba kerak. Dalil keltirmoq: U o'z hovlisidan bo'lak dunyoni ko'rmagan, dunyoda Poshshoxon, Sultonxon singari me'rosiga ega bo'lish, boylik orttirish, o'ynash topib, ishrat qilishni o'ylaydigan kimsalar borligidan bexabar.</p>
<p>Ha. Javob: Zebi o'z hayotiga, o'z taqdiriga befarq. Dalil keltirmoq: Sibirga surgun qilingani haqidagi hukmni eshitgandan keyin ham qismatini emas, balki uyiga qanday etib olishini o'ylashi bunga dalildir.</p>
<p>Yo'q. Javob: Zebining soddaligi uning o'z hayotiga befarqligi emas. Dalil keltirmoq: Mingboshiga turmushga chiqqandan keyin ancha vaqtgacha hushidan ketib qolaverishi uning taqdir zarbasiga kichkina bir isyonidir</p>

Bu uslubdan foydalanishda o'qituvchi o'quvchilarni baholash uchun asos xizmatini o'tovchi ajoyib materialga ega bo'ladi. Yozma bahslar uslubiyoti bunday muloqotlarni o'quv xonasidagi barcha o'quvchilar ishtirokida yozma shaklda o'tkazish imkonini beradi.

“Charxpalak” texnologiyasi. Ushbu texnologiya o'tilgan mavzularni yodga olishga, mantiqan fikrlab, berilgan savollarga mustaqil ravishda to'g'ri javob berishga, o'z-o'zini baxolashga, ko'p o'quvchilarni qisqa vaqt ichida o'qituvchi tomonidan baxolashga imkoniyat yaratadi.

Xulosa qilib aytganda, ta'lim mazmunining o'zgarishi, ta'limda pedagogik texnologiyalarning joriy etilishi, zamonaviy o'qitish metodlari talablarining o'zgarishlari dolzarb masala bo'lib har bir o'qituvchiga katta mas'uliyat yuklaydi. Davr talabi darajasida dars o'tish bevosita pedagogik texnologiya, ona tili va adabiyot o'qitishning nazariy va metodik asoslari bilan bog'liq.

Shularni nazarda tutib yangi pedagogik texnologiyalar va ularni amaliyotda qo'llash yuzasidan materiallar berildi.

Ushbu materiallar ona tili va adabiyot o'qituvchilarining ish faoliyatlarida ta'lim maqsadlarini amalga oshirishda yordam beradi deb umid qilamiz.

ADABIYOTLAR RO'YXATI:

1. Karimov “Barkamol avlod-O'zbekiston taraqqiyotining poydevori”, 1997 yil 29 avgustdagi ma'ruzasi
2. Karimov “Yuksak ma'naviyat-engilmas kuch”, Toshkent, Ma'naviyat 2008 yil
3. Karimov “Adabiyotga e'tibor – ma'naviyatga kelajakka e'tibor” Toshkent-O'zbekiston., 2009 yil
4. Karimov “Barkamol avlod-O'zbekiston taraqqiyotining poydevori”, 1997 yil 29 avgustdagi ma'ruzasi
5. Uzviylashtirilgan o'quv dasturini joriy etish bo'yicha tavsiyalar, o'quv mavzular (5-9 sinf. ona tili va adabiyot)
6. R. H. Jo'raev, A. Zushunov “Ta'lim jarayonida o'quv fanlarini integratsiyalash omillari. O'qituvchilar uchun o'quv qo'llanma”. Sharq., 2006 yil.
7. J. G'. Yo'ldoshev, L. A. Usmanov “Pedagogik texnologiya asoslari”, Toshkent., 2001 yil.
8. R. Ishmuhammedov “O'quv jarayonida interfaol uslublar va pedagogik texnologiyalarni qo'llash uslubiyati”, Toshkent, RBIMM-2008 yil.
9. G'ulomov, M. Qodirov “Ona tili o'qitish metodikasi”, Toshkent., 2001 yil.
10. To'xliiev “Adabiyot o'qitish metodikasi”, Toshkent., 2010 yil.
11. N. Yo'ldasheva “Zamonaviy ta'limda interfaol dars”, Toshkent., 2008 yil.
12. D. V. Safin, R. G. Musina “Ta'lim berish va o'qitishning interfaol usullari” o'quv qo'llanma, 1-modul.

Ollaberganova Sanobar, Boltayeva Nafosat
(Urganch, Uzbekiston)

BOSHLANGICH SINIF O'QISH DARSLARIDA XALQ OG'ZAKI IJODIDAN FOYDALANISH

Annotatsiya. Mazkur maqolada boshlang'ich sinf o'qish darslarida xalq og'zaki ijodidan foydalangan holda darslarni tashkil etishning usul va yo'llari ko'rsatib berilgan. Xalq og'zaki ijodiga oid asarlarda ilgari surilgan g'oyalar asrlar davomida xalqning yosh farzandni tarbiyalash vositasi bo'lib kelgan va o'quvchi hayotida muhim ahamiyatga ega ekanligi izohlab berilgan

Kalit so'zlar: doston, ertak, qo'shiq, maqol, Folklor, alla, qo'shiqlar, afsonalar, «Boychechak», «Oq terakmi, ko'k terak», askiya, yor-yor, o'lan aytish.

Аннотация. В данной статье показаны виды и способы организации уроков чтения в начальной школе с использованием устного народного творчества. Раскрыты какое важное значение имеют в жизни ученика идеи выдвинутые ранее в произведениях устного народного творчества, которые веками служили средством для воспитания молодого поколения.

Ключевые слова: Ключевые слова: дастан (поэма), сказка, песня, поговорка, фольклор, колыбельная песня, легенды, мифы, предания, прибаутка, свадебная песня, исполнение «улана», игры «Бойчечак», «Ок керакми кук керак».

Annotatsion. This article shows the types and methods of organizing reading lessons in elementary school using folklore. The importance of the ideas put forward earlier in the works of oral folk art, which for centuries served as a means to educate the younger generation, it revealed in the life of a student.

Key words: dastan (poem), fairy tale, song, proverb, folklore, lullaby, legends, myths, traditions, jokes, wedding song, performance of "ulan", games "Boychechak", "Ok kerakmi kuk kerak."

Ma'naviy ruh xalq qadriyatlarini qadam-baqadam o'zlashtirishda namoyon bo'ladi. Xalq og'zaki ijodi esa asrlar davomida qadriyatlarimizning tarkibiy qismi hisoblangan. O'zbeklarda ham uzoq-uzoq davrlardan buyon davom etib kelayotgan san'at namunalari belgilari saqlanib qolgan. Shu bilan birga, xalqimizda askiya, yor-yor, o'lan aytish kabi so'z san'ati bilan bog'liq durdonalarimiz borki, ularni qayta tiklash, xalqqa qaytarish biz — o'zbeklarning o'zbekligini ta'kidlash, milliy ruhimizni rivojlantirish bilan aloqadorir.

Xalq og'zaki ijodiga oid doston, ertak, qo'shiq, maqol va boshqa janrlarda ilgari surilgan g'oyalar asrlar davomida xalqning yosh farzandni tarbiyalash vositasi bo'lib kelgan. Bugungi kunda milliy mafkuramizni shakl- lantirish va rivojlantirishda o'zbek folklori namunalari munosib o'ringa egadir. Shuning uchun ham og'zaki ijodga xalq qadriyatlarining tarkibiy qismi sifatida munosabatda bo'lish muhim ahamiyat kasb etmoqda. Folklor hamma zamonlarda ham ijod sarchashmasi hisoblanib keladi. Shuning uchun ham insoniyat alla, qo'shiqlar, afsonalar, ertak va dostonlarda o'zining yuksak orzu-umidlari, zavq-shavqi -yu, kurashlarini ifodalagan.

Xalq og`zaki ijodi o`zining mazmunan rang-barangligi, yuksak g`oyalar bilan yo`g`rilganligi bilan yozma adabiyotdan ajralib turadi. Bolalar folklori ko`pincha kattalar tomonidan ijod qilinadi, ba`zi hollarda bolalar o`z o`yinchoqlari asosida o`zlari ham alla, qo`shiq va ovunmachoqlar to`qiydilar. Bularning hammasi bir bo`lib faqat yaxshi tarbiyani targ`ib qiladi. Bolalar xalq og`zaki ijodining pedagogika bilan bog`lanishi alladan boshlanadi. Alla ona timsolida gavdalanadi. Allaning bola tarbiyasida juda katta ahamiyati bor.

ALLA - QO`SHIQ

Alladir hayotda sevimli qo`shiq,
Onalar kuylaydi yurakdan jo`shib.

Bolasin umriga umrlar tilar,
Allaga dildagi niyatin qo`shib.

Bu qanday sinoat, men bilolmadim,

Ta`rifiga so`zlar topa olmadim

Allalar eshitib, o`sib-ulg`aydim,

Dard cheksam, allani tinglab sog`aydim!

Bu hammaning gapi, hammaning dil so`zi, hammaning allaga, onaga iqrornomasi, ta`zimi. Yoshi ulug`mi, kichikmi alla eshitgan, alla og`ushida, ta`sirida o`sgan, ulg`aygan, esini tanigan, kamol topgan, inson bo`lgan. Alla xalq og`zaki ijodining eng oliy namunasi hisoblanadi. Allada onaning o`yi, xayoli, ezgu niyati, porloq kelajak uchun intilishi, kurashi o`z ifodasini topgan

bo`ladi. Alla millat tanlamaydi, uning matnini tushunmasa-da, ohangi -kuyini eshitgan har bir inson bosh chayqaydi, beshik kabi ohista tebranadi, orom oladi, o`zini -o`zi taniydi, xayoli bolaligiga ketadi, hayotda yo`l qo`ygan xato va kamchiliklarini tuzatib olishga intiladi. Alla qadimiy xalq qo`shig`i. Alla va beshik hamohang yuradi. Bu haqda buyuk alloma Abu Ali ibn Sino, - Bolaning mijozini kuchaytirmoq uchun unga ikki narsani qo`llamoq kerak. Biri bolani sekin-sekin tebratish, ikkinchisi, uni uxlatish uchun odat bo`lib qolgan musiqa va allalashdir. Shu ikkisini qabul qilish miqdoriga qarab bolaning tanasi bilan badan tarbiyaga va ruhi bilan musiqaga bo`lgan iste`dodi hosil qilinadi, - deb alla va beshikning norasida kamolotida muhim ahamiyat kasb etishini ta`kidlab o`tgan. Buni dildan his qilgan ona chaqalog`ini o`zi suyugan, e`zozlagan har narsadan yuqori qo`yib alla aytadi:

Sen bog`imning bahori,

Sen umrimning nahori,

Sen qalbimning ohori,

Onajoni shunqori, alla-yo, alla.

Odatda, onaning orzu-armonlari bir talay bo`ladi. Dilidagi ezgu niyatlarini

allaga qo`shib jo`shib kuylaydi. Bola birinchi navbatda sog`lom fikrli, el-yurt

o`g`loni bo`lib kamol topishi kerak. Mana bu allada shu g`oya yaqqol ko`zga

tashlanib turadi:

Onasining erkasi,

Uxlab qolsin, alla-yo.

Bo`lsin inson sarasi,

Obro`olsin, alla-yo, alla.

Chaqalog` olamga kelishi bilan dastlab ota-onani taniydi. So`ng oila a`zolari, jonivorlar, parranda-yu, darrandalar bilan oshno bo`ladi. Tabiat insonga xizmat qiladi. Inson uni ehtiyot qilishi, parvarishlashi, o`stirishi, ko`paytirishi lozim. Shu

ma'noda inson ruhiga o'z kuyi, qo'shig'i bilan quvonch bag'ishlaydigan qushbulbulni ham ehtiyot qilishi zarurligi bir qator allalarning asosini tashkil etadi. Bolalar folkloriga oid xalq og'zaki ijodida yoki maktab yoshidagi farzandlar sevib kuylaydigan «Boychechak», «Oq terakmi, ko'k terak» kabi qo'shiqlarda ham lirik asarlarga qo'yiladigan talablarga javob topish mumkin. Shunday ekan, bolalar folkloridagi qo'shiqlar janriga oid asarlarni ham lirika namunalari sifatida qabul qilish mumkin bo'ladi.

Oydinov Davronbek Yusuf o'g'li
(Samarkand, Uzbekistan)

GEOMETRIK JISMLARNI TASVIRLASHDA PERSPEKTIVANI QONUNLARINI TADBIQI

Annotatsiya: Ushbu maqolada muntazam oltiburchak perspektiva qonuniyatlariga asoslanib ishlab chiqilgan.

Kalit so'zlar: Grafika, perspektiva, prizma

ПРИМЕНЕНИЕ ЗАКОНОВ ПЕРСПЕКТИВЫ В ОПИСАНИИ ГЕОМЕТРИЧЕСКИХ ОБЪЕКТОВ.

Резюме. В этой статье раскрываются перспективные правила

Ключевые слова. Графика, перспектива, призма

USING THE PRINCIPLES OF PERSPECTIVE IN DESCRIBING GEOMETRIC OBJECTS

Annotation. This article reveals promising rules.

Key words. Graphics, Perspective, Prism

Mamlakatimizda hozirgi kunda oliy ta'lim tizimiga e'tibor juda ulkandir. Oliy ta'lim tizimining sifatini oshirish uchun yurtboshimiz katta imkoniyatlarni yaratib bermoqda.

Hozirgi kunda oliy ta'lim tizimida xususan pedagogika universititlarining "San'atshunoslik" fakultitlarida o'z yo'nalishida o'qiyotgan talabalar chuqur o'zlashtirish uchun qator metodlarni takomillashtirish dolzarb masalalar hisoblanadi.

Tasviriy sa'natning har bir yo'nalishlarida o'zining ma'lum bir qiyinchiliklari bor. Bularni chuqur o'zgartirish nafaqat amaliy balki nazariy bilimga ham ega bo'lish kerak deb o'ylayman. Geometrik jismlarni tasvirlashda avvalo geometrik jism nimaligini bilib tasavvur qilishimiz kerak. **Hamma tomonlari tekis ko'pburchaklar bilan chegaralangan geometrik shakl ko'p yoqlik deyiladi.** Ko'pyoqliklarning bir necha turlari mavjud. Biz bulardan Prizma ya'ni, **Yon yoqlari to'rtburchaklardan va asosi ko'pburchaklardan iborat bulgan ko'pyoqli prizmani** perspektiv qonunlar asosida qurib chiqamiz.

Geometrik jismlarni qurishda prespektiva qonun qoidasiga tayangan holda qurilgan geometrik shakl har tamonlama aniq, yaqqol va vaziyatiga qarab har qanday vaziyatda tasvirlash mumkin. Masalan, asoslari muntazam olti burchakli to'g'ri prizmani prespektivasini oladigan bo'lsak, gorizantal tekislikka **H** dagi perpindikular oltiburchakli prizmani, vertikal prizma deb qarasaq ham bo'ladi. Olti burchakli pirizmani prespektivasini yasash uchun birinchi **H** gorizantaldagi asosini aniqlab joylashtirishdan boshlaymiz. Olti burchakli pirizmani asosi bu gorizantal tekislikka parallil tekisligi prizmani asosi deb tushunush mumkin. [1]

Asosni topib olishdan oldin ko'rish nuqtasini **S¹** aniqlab olinadi va bu nuqta orqali **S¹ P** ga nisbatan ikki tomonlama **30⁰** li burchaklar yasab davom ettiramiz bu chiziqalar ufq chizig'i bilan kesishgan nuqtalar **P** dan bir xil uzoqlikda joylashadi.

Shunda S^1 nuqtadan chiqadigan $30'$ chiziqlarimiz bir xil uzoqlashadi va ufq chizig'i bilan kesishgan nuqtalari F^1 va F^2 deb belgilanadi. Ikkinchi amalda $P S^1$ chiziqda oltiburchakni markazi O nuqta tanlab olinadi. Kartinadan tanlab olingan O nuqtadan ufq chizig'iga parallel chiziq chizilib, unga ixtiyoriy kattalikda, $O1=O2$ qo'yiladi. $O, 1, 2$ nuqtalari F^1 va F^2 nuqtalari bilan tutashtiriladi. Bu amal bizga $4, 5$ va $3, 6$ nuqtalarni topish imkoniyatini beradi. Topilgan nuqtalarni $1, 2$ nuqtalar bilan tutashtirib muntazamolti burchakni asosini qurdik.

Prizmani ustki asosini t masofa balandlikda ostki asosi kabi yasab olamiz. Balandligini bilish uchun 3 -nuqtani F^2 nuqta bilan yo'naltirilgan chizig'imizni K_H ni kesib o'tkinchi yo'naltiramiz va K_H chizig'imizni kesgan nuqtadan vertikal chiziq chiqaramiz. Vertikal chizig'imizga uzimiz tanlagan t masofani quyamiz va 3^1_k nuqtadan F^2 nuqta bilan tutashtiramiz. Bu amalda biz t masofa prizmani haqiqiy balandlik o'lchamini belgilab oldik va perspektivada qisqarishi, bizdan qancha uzoqlashgani sari kichrayib, qisqarib borishini 3^1_k dan 3^1 nuqtalar o'lchamida ko'rishimiz mumkin.

Primani asosini tashkil qiluvchi $1, 2, 4, 5, 6$ nuqtalardan vertikal chiziqlar chiqaramiz. 4 dan chiqargan vertikal chizig'imizni kesgunicha 3^1 nuqtadan gorizantal chiziq chizamiz kesib o'tilgan nuqta 4^1 nuqta topiladi. 3^1 va 4^1 nuqtalarni F^1 va F^2 nuqtalar bilan tutashtiramiz. $1, 2, 5, 6$ nuqtalardan chiqargan vertikal chiziqlarni kesadi va $1^2, 2^2, 5^2, 6^2$ nuqtalar topiladi. Topilgan nuqtalarni o'zaro tutashtirilishi bilan prizmani qurish tugallanadi.

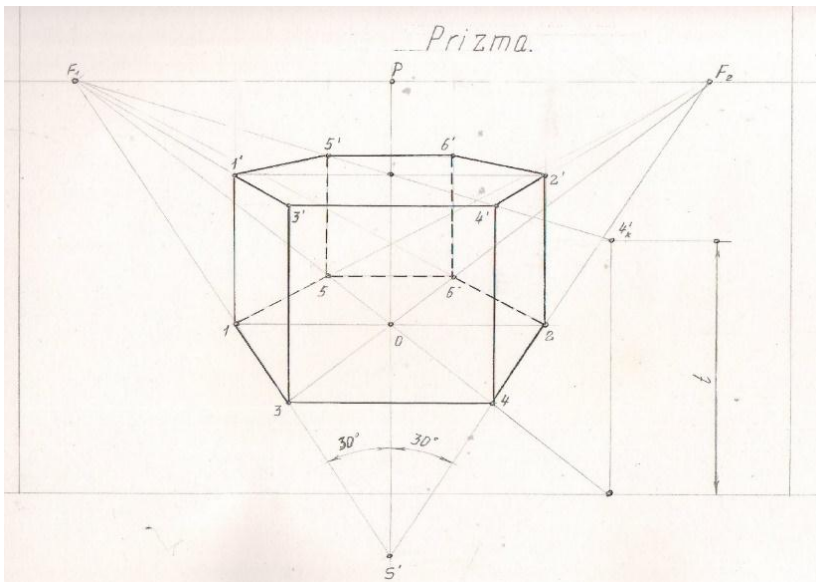

1-rasm. Olti burchakli prizmaning perspektiva asosida chizilishi

Geometrik jismlarni prespektivada tasvirlashda ko'pyoqli prizmani qurushni ko'rib chiqdik, prespektiv qonuniyatlar tadbiqu bilan, silindirning perespektivasini o'rganamiz. Silindir $a(a^1, a^1)$ yasovchi to'g'ri chiziq $i(i^1, i^2)$ o'qiga parallel bo'gan, ikkinchi tartibli aylanma silindir hosil buladi. H ga perpendikular ya'ni vertikal silindir perspektivasini yasashdan oldin silindirning asosi aylanadan ibratligini bilishimiz kerak, perspektivada silindirning asosini prespektivada yasashning eng qulay usuli uni sakkista nuqtasi orqali bajarish xisoblanadi. H dagi tasvirisiz ham yasash mumkin, bu uchun silindirning diametrini A, B kesma sifatida qarash kerak buladi. A, B kesmaning markazi topiladi va 1 deb belgilanadi. $1, A$ yoki $1, B$ radiusda yarim aylana yasaladi, yarim aylanaga yarim kvadrat chiziladi kvadratning to'g'ri burchaklarini 2 va 3 raqamlar bilan belgilaymiz. 1 nuqtadan 2 nuqtani tutashtiramiz, 3 nuqtani ham 1 nuqa tabilan tutashtiramiz. Bu chiziqlar yarim aylanani kesgan nuqtani $4, 5$ deb belgilaymiz 4 va 5 nuqtalardan vertikal chiziq chizib KH ga chiqaramiz. $1, 4, 5$, nuqtalarni P bosh nuqta bilan tutashtiramiz. B nuqtani D^1 ga tutashtiramiz, yo'naltirgan chizig'imiz, $A, 4, 5$ dan chiqarilgan chiziqlarni kesadi. A dan chiqqan chizig'ini kesgan nuqtani C deb belgilaymiz, 5 dan chiqargan chizig'imizni kesgan nuqtani 5 , deb belgi qo'yamiz. 1 dan chiqargan chizig'imizni kesgan nuqtani O nuqta bo'ladi. A nuqtani O nuqta bilan tutashtiramiz va bu chiziq kvadrat diagonalini beradi. O nuqtadan gorizantal chiziq chizgan A, B kesmani o'rni aniq buladi. Topilgan nuqtalarni ravon tutashtiramiz. [2]

Silindrning ustki asosini balandlikda ostki asosi kabi yasaymiz. Silindrni balandligini belgilashda A, B nuqtalardan vertikal chiziqlar chiqaramiz va shu chiziqlarga kerakli balandlikni qo'yamiz. A^1, B^2 nuqtalarni P nuqta bilan tutashadi, kvadrat yasaymiz ichki aylananing perspektivalari chizib chiqiladi va urinma chiziqlar o'tkaziladi.

FOYDALANGAM ADABIYOTLAR;

1. A. N. Valiyev, "Perspektiva" "Voriz nashriyot" Toshkent 2009.
2. Sh. Murodov, L. Hakimov, A. Xolmurzayev, M. Jumayev, A. To'tayev, "3. Chizma Geometeya" Toshkent " Iqtisod-Moliya"

**Rashidova Ra'no G'aniyaevna
(Qarshi, O'zbekiston)**

MALAKA OSHIRISH JARAYONIDA PEDAGOG KADRLARNI INNOVATSION FAOLIYATGA TAYYORLASHNING DOLZARBLIGI

O'zbekiston Respublikasi "Kadrlar tayyorlash Milliy dasturi" "...yuksak umumiy va kasb-hunar madaniyatiga, ijodiy va ijtimoiy faollikka, ijtimoiy-siyosiy hayotda mustaqil ravishda mo'ljalni to'g'ri o'la bilish mahoratiga ega bo'lgan, istiqbol vazifalarini ilgari vurish va hal etishga qodir kadrlarning yangi avlodirini shakllantirishga yo'naltirilgan"dir. Bugungi kunda ta'lim muassasasi pedagog kadrlari ta'lim-tarbiya jarayonini intensiv usullar asosida tashkil qilishni, kafolatlangan natijaga erishishni ta'minlashi, bilim o'zlashtirish jarayonini loyihalashi, ta'lim oluvchilar tomonidan egallangan bilim, ko'nikma, malakalarni aniqlash va baholashning samarali usullarini ishlab chiqishi, bir so'z bilan aytganda o'z faoliyatiga innovatsion yondashuvi muhim hisoblanadi. Pedagog kadrlarni bunday faoliyatga tayyorlashda pedagog kadrlar malakasini oshirish tizimining o'ri ahamiyatlidir. Zero, "Ta'lim to'g'risida"gi Qonunda Kadrlar malakasini oshirish va ularni qayta tayyorlash, kasb bilimlari va ko'nikmalarini chuqurlashtirish hamda yangilashni ta'minlanishiga alohida e'tibor berilgan.

Malaka oshirish tizimida pedagog kadrlarning kasbiy kompetentligini chuqurlashtirish va yangilash jarayoni pedagog kadrlarning:

- kasbiy tayyorgarligi;
- pedagog jarayonlarini tashkil etish va boshqarishi;
- fan yutuqlaridan xabardor bo'lishi;
- zamonaviy pedagogik va axborot texnologiyalarini o'zlashtirishi;
- ta'limni insonparvarlashtirishi va demokratishtirishi;
- ta'limni o'quvchi shaxsiga yo'naltira olishi;
- ta'limni milliy yo'naltirilganligini ta'minlashga asoslangan innovatsion faoliyatga tayyorlash bilan belgilanadi.

Innovatsiya - inglizcha innovatsion "kiritilgan yangilik, ixtiro" degan ma'nolarni anglatadi. Innovatsiya.— yangilashni, o'zgarishni amalga joriy etish jarayoni va faoliyati.

G'oyalarni joriy etilgan yangiliklarga aylanishini ta'minlovchi va mazkur jarayonning boshqarish tizimini shakllantiruvchi faoliyat innovatsion faoliyatdir.

S. T. Turg'unov, B. X. Daniyarov, D. M. Otajonovlarning muallifligidagi "O'qituvchilarning kasbiy kompetentligini rivojlantirishda ta'lim muassasasi rabbarlarining funksional vazifalari" nomli o'quv qo'llanmada o'qituvchilar malakasini oshirish jarayonida ularning kasbiy kompetentligini rivojlantirish va takomillashtirishning asosiy yo'nalishlari sifatida quyidagilar ajratib ko'rsatilgan:

- mustaqil ta'lim olishga va malaka oshirishga o'qituvchilarga psixologik va pedagogik tayyorgarligi darajasini ko'tarish;

- malaka oshirish mazmunida pedagogik jarayonlarni tashkil etish va boshqarishning maqsadi va metodlari hamda ta'lim mazmunida psixologiyani rolini kuchaytirish;

- o'qitishning oddiy axborotlar bilan ta'minlash shaklidan faol shakliga, ya'ni muammoli suhbat uslublari yordamida va pedagogik jarayonlarni tashkil etish va boshqarish yo'nalishidagi tushuncha va ko'nikmalarni shakllantirishga o'tish;

- o'qituvchining kasbiy mahoratini rivojlanishining natijasini ularda ijodiy, kasbiy va shaxsiy salohiyatining yaxlit takomillashishi sifatida ko'rib chiqish; - kompetentli o'qituvchining shaxsiy pozitsiyasini ta'lim-tarbiya jarayonining sub'yekti sifatida shakllantirish.

Pedagog kadrlarning malakasini oshirish jarayonlarini tashkil etishda har bir o'qituvchining kasbiy kompetentligi, individual xususiyatlari, pedagogik jarayonlarni innovatsion yondashuv asosida tashkil qilish va boshqarish faoliyatiga tayyorgarlik darajasini hisobga olish zarurdir.

Agar o'qituvchida shaxs sifatida yangiliklarni yaratishga ichki moslashuv va fikrlash usullari shakllangan bo'lsa, u barcha o'zgarishlarga o'z munosabatini oson bildiradi, ularni to'g'ri baholaydi, boshqaradi va o'z kasbiy sohasida ularni amalga oshiradi. Bu borada olib borilgan tadqiqot natijalariga ko'ra, yuqoridagi kabi vazifalarni amalga oshirish malaka oshirish tizimida pedagog kadrlarni innovatsion faoliyatga tayyorlash bilan belgilanadi. Ta'lim muassasasi o'qituvchilarini innovatsion faoliyatga jalb etuvchi omillar innovatsion faoliyatga ularni motivlashtirish (qiziqtirish, undash) vositalari sifatida xizmat qiladi. Malaka oshirish tizimida pedagog kadrlarni innovatsion faoliyatga tayyorlashga motivlashtirish vositalaridan eng muhimi malaka oshirish jarayonida to'la ilmiy asoslangan innovatsion texnologiyalardan foydalanishdir.

Bu jarayonda innovatsiyalar samaradorligining asosiy omillari sifatida quyidagilar belgilab ko'rsatiladi:

- innovatsiyalarning to'la ilmiy asoslanganligi;
- innovatsiyalarning ahamiyatligi va tizimligi;
- innovatsiyalarning ta'lim oluvchilarning yosh, psixologik, fiziologik va individual xususiyatlariga mosligi;
- ta'lim oluvchilarning innovatsion faoliyatning ishtirokchilari sifatida tayyorligi;
- innovatsion faoliyatni joriy qilish uchun auditoriya (sinfxona)da shart-sharoitning yetarilishi;

O'qituvchilar malakasini oshirish yo'nalishidagi pedagogik kadrlarni innovatsion faoliyatga tayyorlash jarayoni - ta'lim-tarbiyaning sifat va samaradorligini oshirish, ta'limni modernizatsiyalash, o'qitish jarayonining ilmiy-metodik ta'minotini takomillashtirishning muhim omili hisoblanadi. Zero, pedagog kadrlarning zamonaviyligi, ularning yangi g'oyalarning tadqiqotchisi va targ'ibotchisi ekanligi bilan belgilanadi.

FOYDALANILGAN ADABIYOTLAR:

1. O'zbekiston Respublikasi Vazirlar Mahkamasining 234-sonli qarori "Xalq ta'limi xodimlarini qayta tayyorlash va kadrlarning malakasini oshirish tizimini yanada takomillashtirish chora-tadbirlari to'g'risida".
2. J.G'. Yo'ldoshev, S. A. Usmonov. Zamonaviy pedagogik texnologiyalarni amaliyotga joriy qilish. - T.: Fan va texnologiya, 2008, 130 b.

3. R. Jo'rayev, M. Yuldashev, N. Raxmanqulova, A. Bahramov, A. Zakirov. Pedagog kadrlar malakasini uzluksiz oshirish mexanizmini takomillashtirish. - T.: Adabiyot uchqunlari, 2014. -159 b.
4. S. T. Turg'unov, B. X. Daniyarov, D. M. Otajonova. "O'qituvchilaming kasbiy kompetentligini rivojlantirishda ta'lim muassasasi rahbarlarining funksional vazifalari": -T:Sano-standart.,201-l.-14Bb.

**Vahidov Asqarali Ismatovich, Qarshiyev Aziz Mo'minovich
(Muzrabot, O'zbekiston)**

**INFORMATIKA VA AXBOROT TEXNOLOGIYALARI FANINI O'QITISHDA
PEDAGOGIK VA AXBOROT KOMMUNIKATSIYA TEXNOLOGIYALARI
ASOSIDA O'QUVCHILARNING IJODKORLIK QOBILIYATINI OSHIRISH**

Mamlakatimizda mustaqillik yillarida amalga oshirilgan keng ko'lami islohotlar milliy davlatchilik va suverenitetni mustahkamlash, xavfsizlik va huquq-tartibotni, jamiyatda qonun ustuvorligini, inson huquq va erkinliklarini, millatlararo totuvlik va diniy bag'rikenglik muhitini ta'minlash uchun muhim poydevor bo'ldi, xalqimizning munosib hayot kechirishi, jahon talablari darajasida ta'lim olishi va kasb egallashi, fuqarolarimizning bunyodkorlik salohiyatini ro'yobga chiqarish uchun zarur shart-sharoitlar yaratdi.

Yangi sharoitlardan kelib chiqib, «Ta'lim to'g'risida»gi va «Kadrlar tayyorlash milliy dasturi to'g'risida»gi O'zbekiston Respublikasi qonunlariga, 2017-2021 - yillarga mo'ljallangan «O'zbekiston Respublikasini yanada rivojlantirish bo'yicha Harakatlar strategiyasi», O'zbekiston Respublikasi Prezidentining «Pedagog kadrlarni tayyorlash, xalq ta'limi xodimlarini qayta tayyorlash va ularning malakasini oshirish tizimini yanada takomillashtirish chora-tadbirlari to'g'risida»gi Qaroriga muvofiq, ta'lim bosqichlarining uzluksizligi va izchilligini ta'minlash, ta'limning zamonaviy metodologiyasini yaratish, davlat ta'lim standartlarini kompetensiyaviy yondashuv asosida takomillashtirish, o'quv-metodik majmualarning yangi avlodini ishlab chiqish va amaliyotga joriy etish hamda pedagog xodimlarini qayta tayyorlash va ularning malakasini oshirish tizimini yanada takomillashtirish taqozo etadi.

Zamonaviy o'qituvchining jamiyatni axborotlashtirish sharoitida ishlashga tayyorligini belgilab beradigan quyidagi axborot-kommunikativ salohiyatlar muhim hisoblanadi:

Kasbiy vazifalarni informatikaning zamonaviy vositalari va metodlarini axborot-kommunikativ texnologiyalardan foydalangan holda bajara olish malakasi;

Kasbiy faoliyatda axborot-kommunikativ texnologiyalardan foydalanish borasida tayyorgarlik darajasini real aks ettiruvchi, shakllanib ulgurgan shaxsiy sifatleri;

Vaziyatni to'g'ri baholash va pedagogik faoliyatda axborot-kommunikativ texnologiyalardan foydalangan holda samarali qarorlar qabul qila oladigan predmet-maxsus bilimlarni tashkil etish imkoniyatiga ega bo'lish.

Yangi axborot muhitining an'anaviy muhitdan prinsipial farqi, uning o'ziga xos kichik texnologik tizimdan iboratligidadir. Zero, istalgan ta'lim muassasasi axborot-kommunikativ texnologiyalarining ta'lim jarayoniga integratsiyasi, ta'limning boshqa barcha didaktik, tashkiliy, iqtisodiy, nazariy-metodologik jihatdan kichik tizimlardagi tub o'zgarishlar bilan kechadi.

Axborot ta'lim muhiti imkoniyatlaridan samarali foydalanish uchun pedagogning iste'molchi sifatida o'zi mo'ljaldagi texnik imkoniyatlarining to'liq to'plamini egallagan bo'lishi talab etiladi.

AKT dan ta'lim jarayonida foydalanish, ta'lim samaradorligini oshirish uchun katta imkoniyat hisoblanadi. Jumladan, o'qitish jarayoni bilan AKT dan foydalanib o'qitish orasidagi farqni mazkur slayddan bilib olish qiyin emas.

Bunda nafaqat tinglash, o'qish balki o'quvchilar bir dars jarayonida mustqail ta'lim olish, olingan nazariy bilimni amalda kuzatish va mavzuni mazmunidagi yangilikni tadqiq qilish imkoniyatiga ega bo'ladi.

Informatika darslarida AKT dan foydalanish uchun avvalo kompyuter dasturlari va ulardan foydalanish yo'llarini bilib olish zarur. Bu esa kompyuter dasturlari nafaqat o'quvchilarning bilim va ko'nikmalarini shakllantirish, balki kompyuterni qo'llash orqali ularning ijodiy ko'nikmalarini rivojlanishiga ham yordam beradi.

Axborotlar va axborot texnologiyalari haqida umumiy ma'lumotlar.

Axborot – so'zi lotincha «informatio» so'zidan kelib chiqqan bo'lib, «tushuntirish, bayon etish» — degan ma'nolarni anglatadi. Ko'p hollarda «axborot» so'zi o'rnida «berilganlar» degan ancha farq qiluvchi so'zi ham ishlatiladi. Axborot – aniq va amalda ishlatiladigan xabardir. Berilgan(ma'lumot)lar esa, xabar va kuzatishlarni o'z ichiga oladi. Biror zaruriyat bo'yicha imkoniyat tug'ilganda, masalan, narsa to'g'risidagi bilimini oshirish paytida u axborotga aylanadi.

Umuman axborot – keng ma'noda: haqiqiy dunyoni aks etishi; tor ma'noda: saqlash, uzatish, o'zgartirish va boshqarish predmetidan iborat ixtiyoriy ma'lumotlardir.

Zamonaviy mazmunda – axborot – odamlar orasidagi, odamlar bilan jonli va jonsiz tabiat, xususan kompyuter orasidagi ma'lumot almashinuvi bo'lib, keng ma'nodagi ilmiy tushunchadir.

Informatika – insoniyat faoliyatining bir sohasi bo'lib, u axborotni hosil qilish, saqlash va kompyuter yordamida ularni qayta ishlash, shu bilan bir qatorda tadbqiq muhiti bilan o'zaro bog'liq bo'lgan jarayonlarning aloqadorliklarini o'z ichiga oladigan ko'nikma va vositalar tizimidir.

Axborot texnologiyalari – axborotni yig'ish, saqlash, uzatish, o'zgartirish, qayta ishlash usul va vositalari yig'indisidan iborat.

O'qitishning yangi axborot texnologiyasi deganda – faqat o'quv tarbiya jarayonga qo'llanishi mumkin bo'lgan eng yangi axborot texnologiyalarni tushuniladi.

Yangi axborot texnologiyalari — turli toifali foydalanuvchilar tomonidan EHM asosida axborot olish va qayta ishlash bo'yicha xizmatlar bilan ta'minlashdan iborat.

Axborot texnologiyalari – ijtimoiy hayotining barcha sohalari uchun axborot yaratish, to'plash, uzatish, saqlash, va qayta ishlash hisoblash texnikasi va aloqa tizimlaridan foydalanishdir.

O'qitishdagi informatsion va telekommunikatsion texnologiyalar — bu o'quvchiga kompyuterlar va telekommunikatsiya vositalari yordamida axborot uzatish usul va metodlarining majmui, bilimlarni o'zlashtirishni tekshirish, real hayotda olingan bilimlarni qayta ishlash va ulardan foydalanish.

Dasturli ta'minot boshqaruvchi muhit bo'lib, o'quvchining harakat-larida sodir bo'ladigan vaziyatga qarab, mos javob beradi. Dastur ta'minoti maxsus ishlab chiqilgan yoki o'qitishda qo'llanishga moslangan bo'ladi.

O'qitishda qo'llaniladigan dastur ta'minoti vazifasiga qarab quidagicha tavsiflanadi:

o'quv materialining interaktivligi, multimediyaligi, katta hajm va gipermatnligini ta'minlaydigan elektron intellektual darsliklar asosida avtomatik o'qitish tizimlari;

mikromirlar deb ataluvchi fanga yo'naltirilgan muhitlar;

laboratoriya mashg'ulotlari;
trenajyorlar;
ma'lumotnoma tizimlar;
kompyuterli o'yinlar.

Avtomatlashtirilgan o'qitish tizimi o'quv kursini yoki uning katta bo'limini mustaqil o'zlashtirishga imkon yaratadi. Bu tizim o'zida oddiy darslik, masalalar to'plami, laboratoriya mashg'ulotlari, ma'lumotnoma va o'zlashtirilgan axborotni tekshiruvchi ekspert xususiyatlarini mujassamlantirgan:

materialni o'rganishning maqbul yo'lini ta'minlaydi, ya'ni o'quvchiga nazariyani o'zlashtirish va misollar hamda namunaviy masalalarni yechish ko'nikmalarini ishlab chiqish navbat-tartibini mustaqil tashkil etishiga, shuningdek olgan bilim va ko'nik-malari sifatini o'zi tekshirishiga imkon beradi;

tahlil va tadqiqotchilik faoliyati ko'nikmalarini singdiradi;
o'quvchining vaqtini tejashga imkon beradi.

Fanga yo'naltirilgan muhit o'quv dasturlari paketidan iborat bo'lib, ma'lum klass ob'ektlari bilan ish ko'rishga, ular o'rtasidagi munosabatni va ob'ektlar hamda munosabatlar ustida olib boriladigan ishlarni bajarishga, shuningdek ob'ektlarni va ularning xossalarni yaqqol tasavvur etishga imkon beradi.

O'quvchi muhit ob'ektlari bilan ish ko'rganda topshirilgan didaktik masalaga erishish, yoki mustaqil tadqiqotlarni bajarishni maqsad qilib qo'yadi.

Tekshiruvchi dasturlar bilimlar sifatini tekshirish va baholash uchun mo'ljallangan. Ular o'quvchiga: javobni umum qabul qilingan shaklga maksimal yaqin-lashtirilgan holda kiritish; tekshirish natijalarini saqlash, yig'ish, raspechatka olish (qog'ozga ko'chirish) va statistik tahlil qilish; javobning shakli va sintaktik (gapning tuzilish) savodliligidan qat'iy nazar, adekvat baho olish imkonini berishi lozim.

Ma'lumotnoma tizimlari – bu ma'lumotnomaga o'xshagan turli o'quv axborotlarini saqlash va o'quvchiga ko'rsatish uchun mo'ljallangan dasturlardir. Bu dasturlarda o'quv materialini iyerarxik tartibda joylashtiriladi va axborotni turli belgilariga qarab tez izlab topish mumkin bo'ladi. Ular kontekst ma'lumotni olish, saqlash va nusxa chiqarishni ta'minlaydi.

Videokompyuterli o'qitish texnologiyasi – o'quvchining faol bilish, bilim o'rttirish jarayonlarini rag'batlantiruvchi texnologiyadir. Bu texnologiya o'quv axborotlarining verbal va tasavvurli shakllarini birgalikda namoyon etish, o'qitish jarayonini maqsadlarga moslashtirish imkonini beradi. O'quvchi kompyuter bilan individual o'qitilganda darslarda kommunikativ faoliyat ko'rsata olmaydi, bundan tashqari, muammoli o'qitish zaminidagi evristik aspekt yo'qqa chiqadi..

O'qitishning videokompyuterli modelini ochiq tizim sifatida qarab, unga o'qitishning boshqa an'anaviy vositalari qo'shilishi mumkin. Albatta, har bir alohida holda verbal-vizual va tasvirlil axborotning salmog'i o'zgarishi mumkin. Bularning barchasi kompyuterli va videotexnologiyalar tasvirlash vositalarining mazmuni va xususiyatlariga va mazkur mavzuni o'rganishda erishish lozim bo'lgan didaktik maqsadlarga bog'liq.

Hozirgi kunda kompyuterlar ta'lim tizimida asosan to'rt yo'nalishda foydalanilmoqda:

- o'rganish ob'ekti sifatida;
- o'qitishning texnik vositalari sifatida;

- ta'limni boshqarishda;
- ilmiy-pedagogik izlanishda.

Kompyuterli o'qitishning afzalliklari juda ko'p: o'quvchilarda ma'lum malakalarni shakllantirish vaqti qisqaradi; mashq qilinadigan topshiriqlar soni oshadi; o'quvchilarning ishlash sur'ati jadallashadi; kompyuter tomonidan faol boshqarishni talab qilinishi natijasida o'quvchi ta'lim sub'ektiga aylanadi; o'quvchilar kuzatishi, mushohada qilishi qiyin bo'lgan jarayonlarni modellashtirish va bevosita namoyish qilish imkoniyati hosil bo'ladi; kommunikatsiya vositalaridan foydalangan holda darsni uzoqdagi manbalar bilan ta'minlash imkoniyati hosil bo'ladi; kompyuter bilan muloqot didaktik o'yin xarakterini oladi va bu bilan o'quvchilarda o'quv faoliyatiga motivatsiya kuchayadi va hokazo.

Kompyuterli ta'lim jarayonida ta'lim o'quvchi va kompyuter orasidagi munosabatlarga ko'ra tashkil etiladi, boshqariladi, nazorat qilinadi.

Kompyuterli ta'limni tashkil etish – o'quvchi bilan o'quv materiali o'rtasidagi bog'lanishni kompyuter vositasida yo'lga qo'yish. O'quvchi bilan o'quv materiali o'rtasidagi bog'lanishni tashkil etish uchun ta'lim loyihalanaadi. O'quvchilarning o'quv ishlarini tashkil etish, ular faoliyatini rag'batlantirish tegishli vositalar asosida modellashtiriladi.

Ta'lim jarayonida foydalanishga mo'ljallangan ko'plab elektron o'quv materiallari yaratilganki, unga elektron darslik, elektron o'quv qo'llanma, o'rgatuvchi dastur vositalari kabilarni misol qilib ko'rsatish mumkin. Ular o'zida boshqarilish imkoniyati, interfaol uslublar, sun'iy intellekt elementlari, hissiy moslashuvchanlik kabi xususiyatlar muvjudligiga ko'ra ta'limda ma'lum samaradorlikni ta'minlaydi.

Kompyuterlarni o'quv jarayonida qo'llash quyidagilarga imkon beradi:

- o'quvchilarda bilish ehtiyojini shakllantiradi;
- o'quvchilarning bilish faoliyatini faollashtiradi;
- o'quvchilarda fanni o'rganishga qiziqishni oshiradi;
- kompyuter bilan ishlashni o'rganishga bo'lgan ishtiyiqni oshiradi;
- kompyuterlardan foydalanish bilan bog'liq dunyoni ilmiy bilishning hozirgi zamon metodlari bilan tanishtiradi;
- ta'limda o'quvchining individuallik darajasini oshiradi;
- o'quvchilarning ijodkorlik qobiliyatini rivojlantiradi;
- materiallar mazmunining xilma-xilligini ta'minlaydi;
- ta'limda foydalaniladigan o'quv materiallari doirasini kengaytiradi;
- ta'limda ko'rgazmalilikni kuchaytiradi;
- o'quvchilarning o'z-o'zini nazorat qilishi, ya'ni baholash jarayonining omillarini kengaytiradi va h.k.

Kompyuterli ta'lim tamoyillari:

- ilmiylik
- tizimlilik va ketma-ketlik
- ko'rgazmalilik
- o'quvchilar faoliyatini individuallashtirish
- nazariyaning amaliyot bilan aloqadorligi
- tushunarlilik
- fanlararo, ham fan ichidagi bog'liqlikni ta'minlash
- fanning turmush bilan bog'liq bo'lishi
- bilish faoliyatini faollashtirish

- izlanishga o'rgatish

Kompyuterli ta'lim vositalarini quyidagi to'rt guruhga ajratish mumkin:

Pedagogik, kompyuter va axborot texnologiyalar ta'lim jarayonini tashkil etish, tayyorlash, ilmiy-metodik materiallar bilan ta'minlash, ta'lim jarayonini amalga oshirish, ta'lim natijalarining sifatini baholashdan iborat bo'lgan yaxlit tizimda o'z ifodasini topadi.

Informatika fanlarini o'qitishga yangi texnik vositalar, shu jumladan, kompyuter va boshqa axborot texnologiyalarining jadal kirib kelayotgan hozirgi davrida fanlararo uzviylikni ta'minlash maqsadida informatika fani yutuqlaridan foydalanish dolzarb masalalardan biridir.

Kompyuter texnikalarini ta'lim muassasalariga tatbiq etish, o'qitish jarayonini optimallashtirishga keng yo'l ochib beradi.

Keyingi o'n yillikda matematika fanini o'qitishda kompyuterlardan foydalanish bir necha asosiy yo'nalishlarda olib borildi. Bularga kompyuter yordamida bilimni baholash, turli tipdagi o'rgatuvchi dasturlarni ishlab chiqish va rivojlantirish, bilishga oid matematikaviy o'yinlarni ishlab chiqish va boshqalar kiradi.

Informatika o'qitishda kompyuterlarni qulayligini yana bir yo'nalishi ayrim o'quv holatlarini modellashtirishdir. Modellashtirilgan dasturlardan foydalanishning maqsadi, o'qitishning boshqa usullari qo'llanganda tasavvur qilish, ko'z oldiga keltirilishi qiyin bo'lgan materiallarni tushunarlibo'lishini ta'minlashdan iborat. Modellashtirish yordamida o'quvchilarga ma'lumotlarni grafik rejimda kompyuter multimediasi ko'rinishida taqdim qilish mumkin. Shu boisdan ular matematikani chuqur o'rganish va o'quv jarayonida sezilarli darajada mustaqillik namoyon etishga moyil bo'ladilar.

Ko'p holatlarda vujudga keladigan matematik muammoni tez va berilgan aniqlikda hal etish uchun professional matematikdan o'z kasbi bilan bir vaqtda ma'lum bir algoritmik til va dasturlashni bilishi talab qilinadi. Shu maqsadda XX asrning 90-yillarida matematiklar uchun ancha qulayliklarga ega bo'lgan matematik sistemalar yaratilgan. Bu maxsus sistemalar yordamida turli sonli va analitik matematik hisoblarni, oddiy arifmetik hisoblashlardan boshlab, to'xususiy hosilali differensial tenglamalarni yechishdan tashqari grafiklarni yasashni ham amalga oshirish mumkin.

Informatika fanlarini o'qitishda zamonaviy axborot texnologiyalaridan foydalanish metodikasi. Informatika fanlarini o'qitishga yangi texnik vositalar, shu jumladan, kompyuter va boshqa axborot texnologiyalarining jadal kirib kelayotgan hozirgi davrida fanlararo uzviylikni ta'minlash maqsadida informatika fani yutuqlaridan foydalanish dolzarb masalalardan biridir.

Kompyuter texnikalarini ta'lim muassasalariga tatbiq etish, o'qitish jarayonini optimallashtirishga keng yo'l ochib beradi.

Keyingi o'n yillikda matematika fanini o'qitishda kompyuterlardan foydalanish bir necha asosiy yo'nalishlarda olib borildi. Bularga kompyuter yordamida bilimni baholash, turli tipdagi o'rgatuvchi dasturlarni ishlab chiqish va rivojlantirish, bilishga oid matematikaviy o'yinlarni ishlab chiqish va boshqalar kiradi.

Informatika o'qitishda kompyuterlarni qulayligini yana bir yo'nalishi ayrim o'quv holatlarini modellashtirishdir. Modellashtirilgan dasturlardan foydalanishning maqsadi, o'qitishning boshqa usullari qo'llanganda tasavvur qilish, ko'z oldiga keltirilishi qiyin bo'lgan materiallarni tushunarli bo'lishini ta'minlashdan iborat.

Modellashtirish yordamida o'quvchilarga ma'lumotlarni grafik rejimda kompyuter multimediasi ko'rinishida taqdim qilish mumkin. Shu boisdan ular matematikani chuqur o'rganish va o'quv jarayonida sezilarli darajada mustaqillik namoyon etishga moyil bo'ladilar.

Ko'p holatlarda vujudga keladigan informatika muammoni tez va berilgan aniqlikda hal etish uchun professional informatikadan o'z kasbi bilan bir vaqtda ma'lum bir algoritmik til va dasturlashni bilishi talab qilinadi. Shu maqsadda XX asrning 90-yillarida matematiklar uchun ancha qulayliklarga ega bo'lgan matematik sistemalar yaratilgan. Bu maxsus sistemalar yordamida turli xosli va analitik matematik hisoblarni, oddiy arifmetik hisoblashlardan boshlab, to xususiy hosilali differensial tenglamalarni yechishdan tashqari grafiklarni yasashni ham amalga oshirish mumkin.

Axborotlarni ifodalash va uzatishga bo'lgan ehtiyoj so'z, yozuv, tasviriy san'atda, kitob chop etish, pochta aloqasi, telegraf, telefon, radio, oynai jahon va ishlab chiqarishning boshqa jabhalarini boshqarishning barchasi kompyuter texnologiyalari yordamida osongina hal qilinmoqda.

Buning siri shundaki, axborotning katta qismi, shu paytgacha asosan, qog'ozlarda, magnit tasmlarida, ya'ni EHM dan tashqarida saqlanmasdan, matn, chizmalar, sur'atlar, tovushlarning barchasini axborot shaklida EHM larda saqlash, qayta ishlash va uzatish usullarini ishlab chiqilganligidadir.

Kompyuter texnologiyasida matnlar, tasvirlar, ovozlari, shakllar va shunga o'xshash boshqa ishlarni amalga oshirish imkoniyatlari maxsus dasturlash yordamida juda yengil va tezkorlik bilan hal etilmoqda. Shuning uchun matematika, fizika, ximiya, biologiya va boshqa fanlarni o'qitishda kompyuter texnologiyasidan foydalanish ijobiy natijalarni olib kelmoqda.

Haqiqatdan o'qituvchi Windows operatsion tizimi bilan ishlatiladigan Word matn muharriri, Power Point, Internet, Excel va boshqa maxsus amaliy dasturlar, Multimedia vositalari yordamida yengilgina o'z darsini kompyuter texnologiyasidan foydalanib tashkil etishi mumkin.

Buning natijasida o'quvchilarda fanga bo'lgan qiziqish ortadi, o'tilgan mavzuni tushinish, kerakli tushunchani anglash va o'zlashtirish jarayoni tez kechadi.

Elektron jadvallar asosan iqtisodiy masalalarni yechishga mo'ljallangan bo'lsada. Uning tarkibiga kiruvchi vositalar boshqa sohaga tegishli masalalarni yechishga ham, masalan, formulalar bo'yicha hisoblash ishlarini olib borish, grafik va diagrammalar qurishga katta yordam beradi.

Elektron jadval yordamida berilgan algoritm asosida masalalarni hal etish, jadvaldagi qiymatlar bo'yicha turli shakllar yasash va bosmaga chiqarish ishlarini bajarish mumkin.

Exceldagi avtomatik to'ldirish imkoniyatidan foydalanib sonli qiymatlarni va matn elementlarini kiritishni osonlashtirish mumkin. Bu imkoniyat ayniqsa funktsiya qiymatlarini jadvashtirishda katta yordam beradi.

Funktsiya qiymatlarini ma'lum qadam bilan hisoblash matematikaning juda ko'p bo'limlarida uchraydi. Ayni shu imkoniyatlardan foydalanib matematika fakultetidagi o'quvchi funksiyalarning grafiklarini hosil qilishlari va shu tariqa ayrim murakkabroq funksiyalarning xossalari ekranda aniq ko'rishlari mumkin.

Excel dagi funktsiya ustasi funktsiya va uning argumentlarini yarim avtomatik tartibda kiritishga yordam beradi. Funktsiyalar ustasini qo'llash funktsiyaning yozilishi

va uning hamma argumentlarini sintaktik to'g'ri tartibda kiritilishini ta'minlaydi. Bu esa o'z navbatida o'quvchining funksiyalarning xossalari qiyalmay va tezda o'rganishlariga juda katta yordam beradi.

Ma'lumotlarni diagrammalar shaklida namoyish etish, bajarilayotgan ishni tez tushunishga va uni tez hal etishga yordam beradi. Jumladan, diagrammalar juda katta hajmdagi sonlarni ko'rgazmali tasvirlash va ular orasidagi aloqadorlikni aniqlashda juda foydalidir.

Multimediyali ishlanmalar asosida o'tkaziladigan ma'ruza mashg'ulotining ssenariysi. Guruhda yo'qlama qilinib, mashg'ulot mavzusi va maqsadi hamda mashg'ulot davomida qo'llaniladigan texnologiyalar yuzasidan qisqacha ma'lumotlar beriladi. Yangi mavzu tushunchalarini kiritish uchun kerakli o'rganilgan matematik tushuncha va tasdiqlarni takrorlash, tartiblash va qo'yilgan maqsadga qaratish uchun elektron ko'rgazmali qurol ko'rinishida tayyorlangan savollar va tez hal etiladigan topshiriqlar ekranda namoyish etiladi. O'qituvchi o'quvchining javoblarini baholab boradi va bu savol-javobda barcha o'quvchining faol ishtirok etishiga e'tiborni qaratadi.

Yangi mavzuga o'tishda o'quvchiga to'plam, ular ustida bajariladigan amallar qanchalik maktab matematikasidan tanishligini aniqlash va ularning bilimni oliy ta'lim talablari asosida to'ldirish va chuqurlashtirish maqsadida o'quvchiga maqsadga qaratilgan savollar berib borish va ularning javoblarini to'ldirish (klaster tuzishni topshirish mumkin), tartiblash orqali yangi tushunchalar kiritiladi. O'quvchiga Eyer-Venn diagrammalari haqida elektron ko'rgazmali qurol yordamida ma'lumot beriladi va bir qancha misollar birgalikda hal etiladi. Dars davomida to'plamlar ustida bajariladigan amallar, Eyer-Venn diagrammalari multimedia imkoniyatlaridan foydalanib Power Point dasturi orqali tayyorlangan elektron ko'rgazmali qurollar yordamida namoyish etib boriladi.

O'quvchilarning ma'ruza davomida olgan bilimlarini tartiblash, mustahkamlash maqsadida ekran orqali har bir o'quvchiga alohida tuzilgan topshiriqlar beriladi. O'quvchilar 10 daqiqa davomida topshiriqlarni bajaradilar hamda yonidagi sherigiga tekshirish uchun beradilar. O'qituvchi daftarlarni yig'ib olgan vaqtda topshiriqlarni tekshirib har bir o'quvchini baholaydi.

Dars yakunida ekranda o'quvchiga keyingi mashg'ulot mavzusiga tayyorgarlik ko'rish uchun savollar va uy vazifalari sifatida topshiriqlar beriladi.

FOYDALANILGAN ADABIYOTLAR VA INTERNET RESURLARI:

1. Mirziyoev Sh. M. Tanqidiy tahlil, qat'iy tartib-intizom va shaxsiy javobgarlik-har bir rahbar faoliyatining kundalik qoidasi bo'lishi kerak. T.: "O'zbekiston"-2017 yil.14 yanvar.104 bet.
2. O'zbekiston Respublikasi birinchi Prezidentining «O'zbekiston Respublikasi Axborot texnologiyalari va kommunikatsiyalarini rivojlantirish vazirligini tashkil etish to'g'risida» 2015 yil 4 fevraldagi PF-4702-sonli farmoni.
3. Jumanazarov S. S., Xaydarov B., Li D., Qayumov Sh. "Kompyuter savodxonligi asoslari". – T.:2014y. 98bet

FOYDALANISH TAVSIYA ETILADIGAN ELEKTRON TA'LIM RESURSLARI:

1. <http://www.edu.uz> - O'zbekiston Respublikasi Oliy va o'rta maxsus ta'lim vazirligi portali,
2. <http://www.tami.uz> - Informatika va axborot texnologiyalari fani bo'yicha foydali ta'lim resurslari.
3. <http://www.pedagog.uz> - Toshkent davlat pedagogika universiteti veb sayti,
4. <http://www.ziyonet.uz> - axborot ta'lim portali
5. <http://www.natlib.uz> – A.Navoiy nomidagi milliy kutubxona veb sayti.
6. <http://www.infojournal.ru>- "Informatika olami" internet jurnali rasmiy sayti.
7. <http://www.urganchsh1-m.uz/> – Urganch shahri 1-maktab veb sayti.

Vaisova Gulchehra Akhmedovna
Academic Lyceum of the Urgench Branch
of Tashkent University of Information Technologies
(Urgench, Uzbekistan)

TEACHING THE MULTILEVEL CLASS

Abstract: *There are different kinds of classes in our school system. The majority of them are large multilevel classes. The world of the multilevel classroom, despite being an exciting, challenging and richly rewarding one for teachers, is by no means an easy environment, particularly for those entering it for the first time. This paper is intended to provide a particular guide for teachers facing mixed-level classes. It sheds light to the factors which bring to the development of a multilevel classroom and tend to explain the advantages and challenges of these types of classes. It also gives suggestions to the teachers for an appropriate classroom management and shows them some ways how to cope with evaluation and assessment in those types of classes.*

Key words: *teaching, learning, ELT.*

Teaching large English language classes to non-native learners presents many challenges throughout the world. These challenges can be impacted by the fact that more often than not, the classes are multilevel as well. Moreover, often there is also the added problem of inadequate resources or no supplies of any kind.

Despite these challenges, meaningful learning can and does take place. This paper will discuss the ways in which an instructor can create a productive learning environment in a large multilevel classroom setting.

These suggestions come from Baker & Westrup (2000), Hess (2001), Renaud, Tannebaum, & Standal (2007) and my personal experience as well in teaching large multilevel classes.

- *What does it mean to teach in a large multilevel class?*

First of all, what a teacher should be aware of is: - "what does it mean to teach in a large class?". Hess (2001) defines a large class as thirty or more in her book. Ur (1996) suggests that 40-50 students constitute a large class. However, Baker and Westrup (2002) provide a useful definition by stating that: "a large class can be any number of students, if the teacher feels there are too many students for them all to make progress."

Adding to these types of classes even the multilevel factor; means that we have to focus not only in the large number of students but also on the variation in the students' control of language. As Karshen, Stephen. D & Terrell, Tracy (2002) point out, we talk about the fluent student sitting next to the one who can barely piece together a sentence.

According to Taylor Marcia (2005) some factors teachers have to consider in these types of classes are:

Student's previous experience with education- variance in educational background means that some students have more experience in English classes so the teacher is likely to find that such students are ready and eager to move on to new material while other students are still struggling.

Learners' expectations of appropriate classroom activities- in this case the teacher have to make clear beforehand the classroom activities they are going to deal with.

Individual student's personality- the teacher should not forget the importance of individual factors such as intelligence and motivation.

Learning style preference- Knowing a person's learning style such as:

Diverging (feeling and watching) - These students prefer to watch rather than do.

Assimilating (watching and thinking) - These students require good clear explanation rather than practical opportunity.

Converging (doing and thinking) - They can solve problems and make decisions by finding solutions to questions.

Accommodating (doing and feeling) - They commonly learn by instinct rather than logical analysis, enables the teacher to deliberately use a variety of methods to reach the students' needs.

Multilevel classes are offered for a variety of reasons. Some of these classes have been roughly created according to age group. In areas with few students mixed level classes may be the only option. Also, few schools can afford to provide teachers at all levels of instruction when there may be only three or four students enrolling in each category. Companionship and support, however, tend to explain why students tolerate mixed level classes rather than why they seek them out. According to Ronald H. Heck, Scot Lorig Thomas (2008), in fact many students prefer mixed level classes, generally because they have friends or are shy and enjoy the moral support of a friend.

- *Advantages and challenges*

The teacher should also take into consideration the *advantages and challenges* which are going to face in teaching these types of classes, in order to make use of them to fulfil the educational goals.

Perhaps, it is honest to suggest that there are more *challenges* than benefits to teaching large multilevel classes. For example, many teachers feel out of control in such an environment. In addition, many teachers also feel trapped in the problems of management; keeping students on task and speaking in English. Then there is the difficulty of providing for individual learning styles. It can also be difficult to motivate and activate quiet students in a large group setting. There can be occasions where teachers can be frustrated by the huge amount of written work. As mentioned earlier, there is also the problem of teaching with limited resources in many countries. However, these challenges are not insurmountable; there are several strategies for coping with such issues.

Facing all these problems sometimes is hard to believe that there are any advantages to multilevel class, but in fact there are some.

One of the most common *advantages* is that the teacher is unlikely to be forced into teaching a set syllabus. Second the variety of background knowledge leads to interesting differences in view point and experience, so that natural interactions are possible between students. As Ur (1996) points out there are also advantages for the individual student. Beginners have the opportunity to call on a wide range of advanced peers as helpers rather than relying solely on the teacher while the advanced students get the satisfaction of demonstrating their power.

- *Management skills required*

Teaching of multilevel classes demands from the teacher good management skills. The teacher would do well first to build up a sense of group feeling within the whole class before breaking the students into groups and also ensure that a variety of small groupings are used, not merely a rigid split among ability lines but depending on the task at hand.

It is important for a teacher to encourage the students' responsibility in their process of learning. Students must come to realize that new behaviours will be demanded of them. They will be asked to get up out of their chairs and work different situations. They will be asked to work with students of different abilities.

They will be asked to perform tasks that can only be completed with an exchange of information. They will be asked to solve problems. Students will be asked to decide for themselves what they want to learn and how hard they want to work at it. They have to make their own decisions of what they want to learn.

Students will progress more quickly in their learning if the teacher can relinquish the traditional "leader of the class" role and instead adopt that of advisor and facilitator.

Group work is an important element which requires the teacher management ability for achieving good results. The size of a group varies considerably, depending on the task at hand and also by the number of students in a class. It makes the members of the group interact and communicate with each other. The goal is for students to participate in a conversation, to swap information back and forth, to share knowledge, and to argue out strategies. It is up to the teacher to decide the group types he/she wants to use in different class activities.

As Taylor, Marcia (2005) points out there are different kinds of group working:

- *Fixed groups* have some advantages, the main one being that you can save a lot of time in getting groups organized and started on a task. Groups members get to know each other quickly and build a strong sense of group identity. While there are also some disadvantages. The main one is that patterns of dominance and leadership tend to develop within the group. Another problem comes when irregular attendance destroys the personality balance in a group.

- *Multiple groups* consist to the compromise of different group combinations with which the students are familiar, so that they regard themselves as belonging to one of three or four different combinations.

Teachers should be aware that classes that have never worked in groups may display some resistance to the idea at first but they soon get used of it.

- *Activities*

Many activities which require group work are available to a multilevel class. There are activities for equal ability groups, for cross ability groups, for pairs and for individuals.

Obviously, this can be a planning nightmare and a lot of extra work is required from the ESL teacher.

But apart that the good news according to Miriam Burt and Mark Saccomano (2005) is, that even extreme differences in language levels can be successfully managed so that all the students will progress in their language learning. Wise

teachers will not rely exclusively on any one pattern but will call on all of them according to which is best for the skill being practiced.

The most frequent ones are: *ESL Multilevel Activity*

1 – Whole group Warm-up:

Starting class with a whole-group warm-up is a great way to foster a sense of community in a multi-level class.

There are a variety of warm-up activities to get students focused on English at the beginning of a class that can be incorporated into a routine. Some warm up activities include: songs, games (hangman, telephone, bingo, etc.), quizzes, and discussion questions. Reviewing material is also a common warm up activity.

Recycling and reinforcement is important in large multilevel classes and doing this at the beginning of class can reinforce concepts learned in previous lessons. Some examples include: expansion activities, answers to questions, making review posters, review of learned vocabulary (for example: person/place/thing).

ESL Multilevel Activity 2- Information gap exercises:

Works great for cross-ability pairs.

ESL Multilevel Activity 3- Crossword puzzles:

Works well for cross-ability pairs. Despite their English vocabulary levels, each student will bring a wide variety of knowledge to the group to help fill in the puzzle.

ESL Multilevel Activity 4- Folktales:

It is easy to find different levels of common folk or fairytales. These work well in children's classes, and there are even some that are appropriate for adults. If teachers have difficulty in finding a folktale that is a suitable level, they can always rewrite one themselves and use it again and again when they are teaching. The follow up activities for folktales are unlimited, but include comprehension questions, group discussions, vocabulary activities, creative writing exercise, and role-playing, all of which can be done in various groupings.

ESL Multilevel Activity 5- Art and images:

Visual stimuli can be a great teaching tool. Use paintings as the basis for class discussions, writing assignments, and vocabulary building. Students of all different levels can participate together by describing photographs. Encourage students to bring in their own pictures and art and find ways to build lessons around them. One great pair activity that acts as a listening and speaking activity is to put students in pairs and have one of them describe a picture while the other tries to draw it. This can also be done as a whole group. The students can choose a photo and describe it to the instructor or another student who will try to reproduce it on the board.

ESL Multilevel Activity 5 - Buddy Reading

For writing and reading, students pair up for buddy reading, and peer editing. Buddy reading involves one student reading and the "buddy" helping to make sure that the reader is pronouncing the words correctly. The buddy also asks questions after the reading to check comprehension.

The teacher is required to model this for the group first, but with adults it is often considered to be a very easy multilevel activity to pick up since it is similar to studying together outside of class. Higher level students are able to monitor lower

level students, and interestingly, having lower level students monitoring higher level students often works to help the higher level students become more aware of fossilized errors that they are making.

ESL Multilevel Activity 6- Peer Editing

Similarly, peer editing allows students to look at each other's work and make corrections and comments at their own levels. Pre-writing and rough drafts can be done independently. Advanced ESL students can be encouraged to write more and with greater grammatical complexity. Peer editing is then done as a last step before writing the final draft. Students can be encouraged to discuss content as well as grammar and punctuation.

Games are, of course, the ultimate ESL multilevel activity. The beauty of games is that they are generally excellent for encouraging meaningful interaction between students even with very different levels of English. By taking time to pre-teach any necessary vocabulary and grammar, all students will be able to participate in the games together. Examples of multilevel ESL games that work well are Jigsaw Reading, Name the Thing, and How It's Made – these ESL games and more are all in Hess (2001) book of games for teens and adults.

ESL Multilevel Activity 7 - Jigsaw Reading

Jigsaw reading is quick to prepare. The instructor simply selects a reading, pre-teach the vocabulary and grammar, preferably with games, and divide the reading into parts. Each student reads their part of the article or story silently to themselves. Advanced students should be given longer and more challenging passages, and lower level students the short, simpler parts. After reading, you can have the student either write a summary of the article or story, or give it orally. Finally, working together, the students try to reconstruct the article in the correct order, and check it against the original article.

ESL Multilevel Activity 8 - Name the Thing

Name the Thing requires picture cards. The teacher should make the students work in pairs, and lay out for each pair a set of three or four pictures of similar, but not identical items, such as four similar cars. One person holds a matching picture of one of the items displayed on the table, and uses this as a reference for answering questions asked by the other students. These students ask questions to narrow down their choices and pick the correct matching picture. The more advanced students can do the questioning, as this is harder than coming up with answers. A tip for this game is to first demonstrate it at the front of the class and then ask students to each collect a set of pictures for the game to play at the next lesson. The teacher can then keep the best of those sets for future use.

All these games are included in the www.teachingenglishgames.com for teens and adults with 163 games and activities!

ESL Multilevel Activity 9 - How it's made

How It's Made simply requires directions on assembling something. It is always fun to do peanut butter sandwiches or some other simple food, and actually bring in the ingredients to practice with. Each student is given one step in the process, and they must discuss their step with the others and decide where they fit in. It can also be done with blocks or a simple puzzle or model Lego. The instructor should give the more advanced students more steps and/or more complex

instructions. The beginners have something simple, like putting the wheels on the Lego car.

How it's Made Variant: Another way to play this if you have no instructions to hand is to simply have a rule where a student cannot move any piece without saying something. If a student wants to pick up a piece off the table and try it to see if it fits on the model or in the puzzle, or stick it with another piece, he or she **MUST** say something in English.

For example, using a puzzle with a picture that includes some red flowers: advanced students give a running commentary of their actions, "I'm just going to see if this small red piece fits on here... it looks like it might be part of a flower. Oh no, it doesn't fit". Whereas a beginner might say, "I think this is a flower", or "it fits/it doesn't fit". Alternatively, you can have students practice and repeat any kind of sentence or grammar that you are learning, and it does not have to be related to the theme of the puzzle or model at all. So, a beginner could say "I like pears" and this will give them the right to try a piece on the model or puzzle. If working with several groups they can race each other to see who finishes first.

- *Strategies*

Also, there are a number of strategies for coping with large, multilevel classes. Some of these are general strategies that instructors can incorporate into their teaching routines. Other strategies inform syllabus writing or planning/materials development in that they will help motivate and activate language use in the classroom.

Student Motivation and Activation

Another effective strategy for coping involves motivating students to learn and activating usage of English in the classroom. There are several effective strategies for student motivation and activation. However, Hess (2001) points out that there are a few important things to remember: it is not necessary to hear everything said or read everything written, students should talk about real issues of importance to them, and there should be activities with many choices of expression. Some suggested topics and themes that might be of interest to students include: People I Admire/Special Places/Dreams I Have/How I Feel Now/Friendship/Favorite Things/Shopping/Travel/Eating Out/Careers/Movies.

There are a number of strategies in classroom instruction and curriculum planning that can enhance lessons for large multilevel groups and promote motivation. One area is using a variety of classroom activities.

This can be effective for motivation and activation, for example, by mixing activities like lectures, small group work and pair work. Pace is another important consideration when addressing student motivation and activation. It is useful to make provisions for students who finish early and create activities for students who require extra time. Also, it is important to consider individualization, which allows for personalization, choice, and open ended that can inspire motivation and lead to activation. Ur (1996) describes individualization as a situation in which learners are given freedom to choose what they learn and adopt or select tasks and materials, which suit them as individuals. (p. 233). this means creating opportunities for students to work on projects of interest to them as well as chances to exercise language at their own level of competence.

Conclusion

No two classes are alike as Ur (1996) points out, so the ideas that work well for a teacher may not work the same way for another one. The teacher is the one who knows his/her own classes best, and the one to decide exactly how things should be done in his/her own classrooms. There are not perfect recipes especially in teaching multilevel classes but knowing the advantages of it will remind the teacher that there are some pluses in this setting, and knowing some of the activities and different ways of grouping the students in these types of classes will help them manage it better. Also making students participate not only in the learning process but also in evaluation and assessment of their own development will be helpful for both of them. Of course, every teacher would like to have a class of less than 10 students with all the latest access to technology. However, that is a far cry from what many teachers throughout the world have to cope with every day. But this does not mean that they cannot effectively teach large multilevel groups. And it is the individual teacher's role that is effective in determining the rate of language acquisition and learning in the classroom. If the teacher is open to reorganizing the classroom and allowing more activities, then the student will be in a better position to learn. The coping strategies that focus on routines, motivation and activation, and teaching writing offer some possibilities for incorporating new ideas in the classroom. The final section related to teaching with limited resources suggests ways to do more with less. There are always ways to make learning more fun, easier for the teacher and students, so it is important to keep looking for better more effective ways of instruction. These are some of the ideas treated in my theme. I hope for them to be helpful and useful for all of us in our developing carriers as foreign language teachers in order to better reach and achieve our main goal.

REFERENCES:

1. Baker, J., & Westrup, H. (2000). *The English teacher's handbook: How to teach large classes with few resources*. London: Continuum.
2. Heide Spruck Wrigley, Oxford, England (2006) "Learner Assessment in ESL Instuction". 162, 78,122
3. Hess, N. (2001). "Teaching large multilevel classes". Cambridge: Cambridge University Press.
4. Karshen, Stephen. D & Terrell, Tracy. Toronto C.A (2002) "The natural approach: Language Acquisition in the classroom", 78, 123
5. Miriam Burt and Mark Saccomano, (2005) "Evaluating Workplace ESL Instructional Programs". 96
6. Ron, H. Heck, Scot Lorig Thomas, Detroit, US, August (2008) "An Introduction to Multilevel Modelling Techniques". 98
7. Taylor Marcia, Washington D.C (2005) "The Language Experience of Approach and Adult Learners". 134- 203

Kushbaqova Nigora Ruzi qizi
(Oltinsoy, O'zbekiston),
Sharipova Barnoxol Saidumarovna
(Sariosiyo, O'zbekiston)

BOSHLANG'ICH SINIF O'QUVCHILARIDA AQLIY TARBIYANI SHAKLLANTIRISH YO'LLARI

Dunyo, inson, aql-zakovat, ma'naviyat-bular bir-biri bilan chambarchas bog'liqdir. Dunyo bunyod bo'libdiki, inson dunyo yuzini ko'ribdiki, o'zini inson sifatida anglabdiki, u o'zini borliqning eng mukammal mavjudoti sifatida aql-zakovati bilan tanib keladi. Inson ongi, tafakkuri va ma'naviyati tufayli shunday ustunlikka egadir. Inson dunyoga ma'lum bir maqsad bilan kelmaydi. U o'zligini idrok etgandan so'ng hayotda yashashdan ma'no izlaydi va shu narsa uning hayoti mazmunini tashkil etadi. Insonlar bor, dunyoga keladilaru ketadilar, ulardan nom-nishon qolmaydi, hayotning ma'nosiga, qadriga yetmaydilar. Insonlar bor – mana shu kelishi bilan ketishi o'rtasidagi “umr” deb atalmish vaqtga chaqmoqday chaqrab, o'zlarining yorqin izini qoldiradilar. Bu iz o'chmasdir. Mana shunday aql-zakovati bilan o'zidan keyin yaxshi ot qoldiruvchilar ma'naviy yuksak insonlardir. Ma'naviy komil insongina shunday yuksaklikka, avlod-ajdodlar qalbida zamonlar osha, asrlar osha yashashday sharafga sazovordir.

Demak, inson o'z hayoti va faoliyatini mazmunli o'tkazish uchun avvalo o'zini o'rab turgan borliqni bilishi, yuksak aql va tajriba egasi bo'lishi lozim. Chunki inson aqli va uning hayotida muxim o'rin tutishi, aql-idroktufayligina inson donolik, teran fikr, rostgo'ylik, to'g'rilik, uzoqni ko'ra bilish, nafsning ko'yiga tushmaslik kabi hususiyatlarni amalga oshirishi mumkin. Xalqimizning “Aql insonning ko'rki”, “Aql suvdan tiniq, oynaday ravshan” kabi naqlar bejiz aytilmagan. Shuning uchun ham aql inson uchun g'oyat oliy ne'matdir. Aql bilan ilm-ma'rifat egallanadi, kasb xosil qilinadi, dunyo sirlari o'rganiladi. “Aql- yurak ichidagi nur, bu nur bilan haq yoki noxaq bilib olinadi”, “Aql- jonning xayoti, jon esa jasadning hayoti, tan esa jasadning hayoti!”, “Kishining nafsi aqldan ustun bo'lsa, undan odamning hayvondan farqi yo'q”.

Aql kishining o'z irodasi, qalbi va fikri asosida dunyoviy, hayotiy xaqiqatlarni anglash va ularga o'z faoliyatida ma'naviy-insoniy nuqtai-nazardan amal qilishdir.

Aql insonlarning piri komili, murshidi, yagonasidir. Rux ishlovi, aql boshlovchidir. Inson aqli ila din va e'tiqodni mahkam qaladi, shariat hukmlariga bo'ysunadi. Insonlarning do'sti uning aqlidir. Dushmani esa uning nodonligidir. «Ollox eng g'azab qilgan kishi ahmoqdir. Chunki u eng aziz narsadan maxrumdir». Olimlarning fikricha, aql ikki turli bo'ladi.. Insonni hayvondan ajratib turadigan tug'ma aqli tabiiy va kasbiy bu tabiiydir. Inson tabiatdagi aqlni o'tkirlash va o'stirish faoliyati bu kasbiydir. Bu esa aqlni ishlatish, tajriba va ilm olish bilan xosil bo'ladi. U aqlni rivojlantirish uchun ham xar bir kishi xayotdan tajriba orttirish va ilm ma'rifat o'rganishi zarur, xar kimki, aqlga oshno bo'lsa, u jamiki ayblardan poklanadi, xaqiqatni, anglab, kamolotga yetadi.

Abu nasr Forobiy yozadi: “Aqlli deb shunday kishini aytamizki, unda o'tkir zexn, idrok bo'lishi bilan birga u fazilatli ham bo'lsin. Bunday kishi o'zining butun qobiliyati va idrokini yaxshi ishlarni amalga oshirishga, yomon ishlardan o'zini

saqlashga va tortishga qaratgan bo'lmog'i lozim. Shunday odamnigina aqli va butun fikr yurituvchi deb atash mumkin".

Bolalarning aqli bo'lishida oila, maktab, keng jamoatchilikning ta'siri kattadir. Aqli bolalar qaerda bo'lmasinlar doimo extiyotkorlik bilan bilim va tarbiyali ekanligini namoyish etadilar. Ularni ko'rgan, suxbatida bo'lgan kishilar aqliga tahsin qilib rahmat aytadilar. Shu o'rinda 1447 yili Taft shahrida 5-6 yoshli Alisherning mashhur olim, tarixchi Sharafiddin Ali Yazdiy bilan bo'lgan uchrashuvini misol sifatida keltirish maqsadida muvofiqdir.

Bola mo'ysafidning savollari burro javob berar edi. Uning o'zini tutishi, odobi mo'ysafidga yoqib tushdi.

- Men chaqirganimda o'rtoqlaring qochib ketdi. Sen esa xuzurimga kelding, so'roqlarimga yaxshi javob berding. Shuning uchun senga raxmat, umring uzoq bo'sin, boshing omon bo'lsin. Olim, fozil, bo'lib, yaxshi obro'ga erishgaysan, - mo'ysafid uni duo qildi.

Bundan ko'rinish turibdiki, aqli bolalar hamma joyda kamolu-ta'zim bilan salom beradilar. Odob bilan munosabatda bo'ladilar.

Xaqiqatdan ham, aqlni ishlatgan kishi hayotida faqat ezguliklar qiladi va ezgulik ko'radi.

Lekin shuni aytish joizki, aql, zakovat jihatdan yetuk bo'lmagan inson hech qahon o'z Vatanini, o'z dinini, eng asosiysi o'zligini anglay olmaydi, o'zligini anglamagan inson esa manqurtga aylanib qoladi. Bu esa ertangi porloq kelajagimizning halokatidir. Bizning bu boradagi eng asosiy vazifamiz yoshlarni ma'naviy barkamol, elim deb, yurtim deb yonib yashaydigan, yurt istiqboli uchun qayg'uradigan komil insonlarni tarbiyalashimiz, ularni kamol zarur.

Komil inson deganda, biz avvalo ongi yuksak, mustaqil fikrlay oladigan, xulq-atvori bilan o'zgalarga ibrat bo'ladigan bilimli odamni oldi-qochdi gaplar bilan aldab bo'lmaydi. Uxar bir narsani aql, mantiq asosida qurgan kishi yetuk odam bo'ladi.

Darhaqiqat ilm-ma'rifalilik kuch-quvvat manbai, qalbga nur, o'ziga ziyo bag'ishlaydigan buyuk ne'matdir. Shu sababli ham inson hayotda qunt bilan ilmni o'rganishi tufayli aql-zakovati yuksaladi, baxtli hayot uchun kurashadi.

Bizga ma'lumki, inson hayoti uchun muhim bo'lgan ilm hikmatlarini o'rganishda ota-bobolarimizning faoliyati va ularning yoshlarga ko'rsatgan g'amxo'rliklari beqiyosdir.

Xalqimiz orasidagi quyidagi o'g'itlar insonlarni ilm-ma'rifatga da'vat etuvchi buyuk kuchdir.

Inson uchun aql, eshik ochuvchi, axloqiy yo'l ko'rsatuvchidir. Yetuk axloq va odobinsonning ziynati, donolarning fazilatidir. Aqli kishi ahloqli bo'lsagina, xalqiga, mamlakatiga, yoru do'stlariga naf keltiradi. Alisher Navoiy o'zining aqli, ibratli axloqi, odobi bilan mamlakatiga, xalqiga hech qachon so'nmaydigan buyuk meros qoldiradi. U o'zi hayot bo'lgan davrlardayoq, aqli va axloqi bilan xalqiga, mamlakatiga ko'p foyda keltirgan. Alisher Navoiy ilm-fanning inson kamolotidagi o'rni, bilimlarni o'rganish asosida hosil bo'lgan aql va idrokning inson hayotidagi ahamiyati hamda aqliy tarbiya va uning mohiyatini yoritishga alohida e'tibor qaratadi. Alloma insonga xos bo'lgan ma'naviy-axloqiy xislatlari xususida so'z yuritadi hamda mazkur sifatning har biriga to'laqonli ta'rif berib o'tadi. qanoat, sabr, tavoze (adab), o'zgalarga nisbatan mehr-muhabbatli bo'lish, ishqda vafodorlik, saxovat, himmat, karam, muruvvat, yumshoq ko'ngillik (hilm) kabi xislatlarni ijobiy

fazilatlar sirasiga kiritadi va ularning har biriga ta'rif berganidan so'ng tanbeh va hikoyatlar vositasida shaxsiy qarashlarini dalillar bilan to'ldiradi. Asarda, shuningdek, axloqiy fazilatlarining antonimi hisoblangan salbiy illatlar va ulardan qutulish yo'llari ham bayon etilgan.

Ma'lumki, ta'lim-tarbiya uzluksiz, muayyan maqsadga yo'naltirilgan jarayon bu'lib, unda barkamol shahsni shakllantirishga alohida e'tibor qaratiladi. Demak, pedagogik jarayonning asosiy maqsadi barkamol inson shahsini tarbiyalab voyaga etkazishdan iboratdir. Bu borada u'quvchilarga ta'lim va tarbiya berishning asosiy vositasi bu'lgan dars jarayonining ahamiyati katta. Dars jarayonida boshlang'ich sinf u'quvchilari "Vatan", "Ona", "bstiqlol", "ustoz", "mehr oqibat", "sadoqat", "insoniylik", "orzu", "kelajak" kabi tushunchalarning mazmunini anglab, Vatanga sadoqat, ota-onaga hurmat, kelajakka umid, orzuga intilish, ustozlarga extirom, chin insoniylik kabi ruhda tarbiyalanib boradilar.

Boshlang'ich sinflarda dars ta'limi va tarbiya ishlarining markaziy qismi hisoblanib, o'quvchilarni bilim, ko'nikma, malakalar bilan qurollantirishda, milliy qadriyatlarimiz haqida tushunchaga ega bo'lishida, axloqiy sifatlarni hosil qilishda muxim ahamiyatga ega. Ma'lumki boshlang'ich sinflarda o'qitiladigan "O'qish" darslari ham umumiy didaktik talablarga javob berishi, jumladan, darsda mavzuning xarakteridan kelib chiqib, xalqimizning boy pedagogik merosiga tayanish, shoir va ijodkorlarimizning asarlaridagi tarbiyaviy g'oyalardan foydalanish imkoniyatlarini izlash lozim.

Dars jarayonida boshlang'ich sinf o'quvchilarining dunyoqarqshi shakllana boradi, mustaqil fikrlashga o'rganadi, dunyoviy bilimlar bilan tanishadi va ularning uzluksizligi rivojlanib boradi. Xar bir darsning muvaffaqiyati uning oldiga qo'ygan maqsadiga bog'liqdir. Qachonki, maqsad aniq va puxta, o'quvchini xar bir tarafdama rivojlantirishga qaratilgan bo'lsa, darsning samaradorligi ta'minlanadi.

Mutafakkir axloqlikning eng muhim mezonini odob deb hisoblaydi. Odobli, axloqli bo'lish insonga atrofidagi kishilar o'rtasida muayyan mavqe hamda hurmatga sazovor bo'lishga yordam beradi. Odobga ega bo'lishning inson hayotidagi rolini ko'rsatib berar ekan, Alisher Navoiy shunday fikrlarni ifoda etadi: "Adab kichik yoshdagilarni ulug'lar duosiga sazovor etadi va u duo barakati bilan umrbod bahramand bo'ladi. Adab, kichkinalar mehrini ulug'lar ko'ngliga soladi va u muhabbat ko'ngilda abadiy qoladi. Boshlang'ich sinf o'quvchilarida aqliy tarbiyani shakllantirishi o'z tarixiy ildizlariga ega. Bu borada milliy va umumbashariy qadriyatlarga tayanish va ta'lim jarayonida ularning samarali imkoniyatlaridan maqsadga muvofiq ravishda foydalanish muhim ahamiyat kasb etadi.

Boshlang'ich sinf o'quvchilarida aqliy tarbiyani shakllantirishda quyidagi tavsiyalar keltirib o'tamiz:

➤ Boshlang'ich sinf o'quvchilarida aqliy tarbiyani shakllantirishda ajdodlarimiz qoldirgan ulkan ma'naviy meros, asrlar davomida milliy qadriyatlar, urf-odatlar va an'analardan ta'lim jarayonida foydalanishga erishish.

➤ O'quvchilarda aqliy tarbiyani shakllantirishda ularning Yoshi individual xususiyatlarini inobatga olgan holda bilimlar mazmunini boyitish va kengaytirish.

➤ O'quvchilarning har tomonlama yetuk inson bo'lib yetishlarida dars va darsdan tashqari mashg'ulot o'rni oshirish.

➤ Darsdan tashqari mashg'ulotlarda bayramlar senariylarini yaratish.

Xulosa o'rnida shuni takidlash joizki, boshlang'ich sinf o'quvchilarida aqliy tarbiyani shakllanganligining bugungi kundagimavjud holati o'rganildi, o'quvchilarning o'ziga xos xususiyatlari aniqlanadi. Bunda ilg'or pedagogik texnologiyalardan foydalanishning samaradorligi ta'minlanadi. O'quvchilarda aqliy tarbiyani shakllantirishning mazmuni boyitiladi. O'quvchilarda aqliy tarbiyani shakllantirishda innovasion metodlardan foydalanish zarurligini tajriba tasdiqlanadi.

FOYDALANILGAN ADABIYOTLAR RO'YXATI

1. Abu Nasr Forobiy. Fozil odamlar shajri. T.: Xalq merosi nashriyoti, 1993.
2. Abu Rayhon Beruniy.. Tanlangan asarlar.14-jild.Toshkent o'qituvchl 1994.10-betlar
3. Avloniy A. Turkiy Guliston yohud axloq. T.: O'qituvchi, 1992.
4. Alisher Navoiy. Mabub ul-qulub. Asarlar. O'n besh tomlik. 13-tom. -T.: Adabiyot va san'at, 1996.206-207 betlar
5. Pedagogika tarixidan xrestomatiya. Tuzuvchi: O.Hasanboeva, T.: O'qituvchi, 1990.

Журавко Тетяна Валеріївна
Уманський державний педагогічний університет імені Павла Тичини
(Умань, Україна)

**ПРОБЛЕМА СТВОРЕННЯ РОЗВИВАЛЬНОГО СЕРЕДОВИЩА
ДЛЯ ДІТЕЙ ДОШКІЛЬНОГО ВІКУ
В УМОВАХ ЗАКЛАДУ ДОШКІЛЬНОЇ ОСВІТИ**

***Аннотація.** В статті проаналізовані теоретическіе основи пространства розвитку учреждения дошкольного образования. Охарактеризованы особенности формирования развивающей среды как интегрированной категории, объединяющей среду, мир культуры, общества, чувственный и познавательный пространство, игровое и речевое среду и окружение ребенка.*

***Ключевые слова:** среда развития, заведение дошкольного образования, дети дошкольного возраста.*

***Abstract.** The article analyzes the theoretical basis of the development space of the preschool education institution. Characterized the peculiarities of formation development environment as an integrated category, which combines the natural environment, the world of culture, society, sensory and cognitive space, the play and speech environment and the environment of the child's.*

***Key words:** development environment, institution of preschool education, children of preschool age.*

Становлення України як демократичної держави, входження її в єдиний європейський простір зумовлюють прогресивні зміни у стратегії розвитку національної системи дошкільної освіти. В умовах глобалізаційних змін на часі модернізація змісту дошкільної освіти, гуманізація її цілей та принципів, переорієнтація на розвиток особистості дитини як основний ресурс, що визначає поступальний рух суспільства.

Одним із найважливіших завдань закладу дошкільної освіти в умовах національного відродження України постає проблема виховання всебічно розвиненої особистості. У цьому контексті важливого значення набуває проблема створення розвивального середовища для дітей дошкільного віку.

Проблема організації розвивального середовища в ЗДО розроблялася рядом відомих психологів і педагогів (О. В. Артамонова, О. В. Артамонова, Т. Н. Доронова, С. Л. Новосьолова, В. А. Петровський, Л. А. Смывина, Л. П. Стрелкова та ін.) [1].

В психолого-педагогічній літературі термін «середовище» з'явився в 20 роках ХХ століття, коли достатньо часто використовувалися поняття «педагогіка середовища» (С. Шацький), «суспільне середовище дитини» (П. Блонський), «оточуюче середовище» (А. Макаренко). Вченими того періоду доводилося, що об'єктом впливу педагога повинна бути не сама дитина, не її риси (якості), а умови, в яких вона існує. До зовнішніх умов вчені відносили середовище, оточення, міжособистісні відносини, діяльність, а до внутрішніх

умови – емоційний стан дитини, її ставлення до самої себе, життєвий досвід, настанови [2].

Середовище – це оточення, сукупність природних, предметних та соціальних умов, в яких дитина зростає, опановує науку життя, стає компетентною особистістю з притаманними їй індивідуальними особливостями. Це поле соціальної і культурної діяльності, спосіб життя, сфера передачі та закріплення соціального досвіду, культури, субкультури, розвитку творчості. Отже, оперуючи поняттям «середовище», маємо на увазі все, що оточує дошкільника. Довкілля як цілісність або певну частину цієї цілісності [3].

Середовище – сукупність умов, що оточують людину та взаємодіють з нею як з організмом і особистістю. Середовище може бути найближчим (родина, сім'я, родичі, друзі), далеким (суспільний устрій), зовнішнє, внутрішнє, пасивне, активне, актуальне, розвивальне. Базовий компонент дошкільної освіти спрямовує педагогів на створення в закладі дошкільної освіти розвивального освітнього середовища, що сприятиме повноцінному розвитку дітей, забезпечить успіх діяльності дорослого в розвитку кожної дитини та підвищення якості дошкільної освіти в цілому.

Розвивальне освітнє середовище – комплекс психолого-педагогічних, матеріально-технічних, санітарно-гігієнічних, естетичних умов, що забезпечують організацію життєдіяльності дітей у закладі дошкільної освіти. Сучасні дослідники розглядають розвивальне середовище як систему матеріальних об'єктів діяльності дитини, що функціонально моделює зміст її духовного і фізичного розвитку. Збагачене середовище передбачає єдність соціальних і природних засобів забезпечення повноцінної життєдіяльності дитини.

Розвивальний простір закладу дошкільної освіти потрібно розглядати як інтегровану категорію, що поєднує в собі природне довкілля, світ культури, соціум, сенсорно-пізнавальний простір, ігрове і мовленнєве середовище та середовище особистості дитини.

Основна умова створення в закладах дошкільної освіти розвивального середовища для дітей дошкільного віку є опора на особистісно-орієнтовану модель взаємодії між педагогом і дітьми. Це означає, що пріоритетною метою виховання є формування гармонійної та всебічно розвиненої особистості. Завдання педагога полягає у забезпеченні інтересів дитини у задоволенні її природних нахилів і потреб. Дорослий у своїй педагогічній діяльності керується положенням: «Не поруч, не над, а разом».

Однією з перших звернула увагу на проблему розвивального середовища дослідниця М. Монтесорі, яка найважливішою передумовою розкриття дитиною внутрішнього потенціалу вважала вільну самостійну діяльність у створеному педагогом просторово-предметному середовищі. Тому, на її думку, завдання педагога полягає насамперед у наданні дитині засобів саморозвитку й ознайомленні її з правилами користування ними. Збагачене середовище передбачає єдність соціальних і природних засобів забезпечення повноцінної життєдіяльності дитини. Сюди відносять архітектурно-ландшафтні та природничо-екологічні об'єкти; художні студії;

ігрові та спортивні майданчики; конструктори; тематичні набори іграшок, посібників; аудіовізуальні та інформаційні засоби виховання і навчання [4].

Ці положення адресовані насамперед практичним працівникам і спонукають їх переорієнтувати власну роботу за новими підходами. Крім того, у «Національній доктрині розвитку освіти», у статті IX наголошено, що «пріоритетом розвитку освіти є впровадження сучасних інформаційно-комунікаційних технологій, які забезпечують: подальше удосконалення навчально-виховного процесу, доступність та ефективність освіти, підготовку молодого покоління до життєдіяльності в інформаційному суспільстві». Цей документ регламентує створення індустрії сучасних засобів навчання, що відповідають світовому науково-технічному рівню і є важливою передумовою реалізації ефективних стратегій досягнення цілей освіти.

Розвиток суспільства, науки і техніки ставить систему дошкільної освіти перед необхідністю використовувати нові засоби навчання, тому що дошкільний вік дитини – найбільш сприятливий для розвитку її творчого потенціалу та пізнавальної активності, а якісна дошкільна освіта є фундаментом якісної безперервної освіти. Тому особливо важливо, щоб дитина з найперших років розвивалась як особистість, активно вивчала та досліджувала навколишній світ.

Необхідність застосування інформаційних технологій в освітньому процесі регламентовано нормативно-правовою базою. Закон України «Про дошкільну освіту», загальні положення Базового компонента дошкільної освіти (нова редакція) вимагають від педагогів забезпечення належного розвитку, виховання та навчання дитини шести-семи років життя, створення умов для самореалізації особистості дитини, формуючи у неї вміння пізнавати навколишній предметний світ, себе, інших людей і практично застосовувати набуті знання. В Базовому компоненті дошкільної освіти (нова редакція) у варіативній складовій введено освітню лінію «Комп'ютерна грамотність», що передбачає формування інформативної компетенції дошкільника [3].

Використання інформаційно-комунікаційних технологій у навчально-виховному процесі ЗДО – це одна актуальних проблем у педагогіці. Система сучасної дошкільної освіти потребує постійного впровадження інноваційних технологій в освітній процес. Комп'ютерні технології покликані стати невід'ємною частиною цілісного освітнього процесу, значно підвищувати його ефективність. Разом з кадровим і методичним забезпеченням навчального процесу є вирішальним показником оцінювання дієздатності не тільки сучасної школи, а й закладу дошкільної освіти [5].

Інформаційне середовище – засіб ефективної взаємодії учасників освітнього процесу: дітей, педагогів, батьків. Важливо відзначити, що інформаційно-комунікаційні технології можна успішно використовувати як в освітній діяльності педагогів, так і в управлінській, методичній роботі. Інноваційні педагогічні технології належать до системи загального наукового і педагогічного знання. Виникли і розвиваються на межі загальної інноватики, методології, теорії та історії педагогіки, психології, соціології і теорії управління, економіки освіти. Інноваційні педагогічні технології є однією з домінуючих тенденцій розвитку людства.

«Без відповідного середовища немає конструктивної діяльності дитини. Оточення дитини – це не просто поєднання предметів для ігор або якогось їх застосування, оточення мусить мати цілісну форму (образ) і орієнтуватись на цілісне сприймання дитини, а не на суму його можливостей». Дитині не потрібне дороге середовище. Навпаки, в ньому має бути «визначена (окреслена) незавершеність, але не безформність», М. Монтесорі.

Розвивальне середовище – відносно нове поняття, що ввійшло в тезаурус педагогіки та психології лише в останнє десятиліття. Його зміст не можна вважати однозначно визначеним і сталим, але більшість фахівців використовують поняття розвивального освітнього середовища для цілісного опису специфічних особливостей конкретного освітнього навчального закладу.

Узагальнення різноманітних підходів до визначення поняття розвивального середовища дозволяє вважати, що розвивальне освітнє середовище сучасного ЗДО – це сукупність духовно-матеріальних умов функціонування закладу освіти, що забезпечують саморозвиток вільної й активної особистості, реалізацію творчого потенціалу дитини. К. Крутіїй зазначає, що розвивальне середовище є функціональним і просторовим об'єднанням суб'єктів освіти, між якими встановлюються тісні різнопланові взаємозв'язки, і може розглядатися як модель соціокультурного простору, де відбувається становлення особистості [7].

Правильно організоване предметно-розвиваюче середовище дає змогу кожній дитині знайти улюблене заняття, повірити у власні сили і здібності, навчитися взаємодіяти з дорослими і однолітками, розуміти і оцінювати їхні відчуття і вчинки, а саме це лежить в основі розвивального навчання. Створене середовище повинно викликати у дітей відчуття радості, емоційне позитивне ставлення до навчального закладу, бажання відвідувати його, збагачувати новими враженнями і знаннями, спонукати до активної навчальної діяльності та сприяти інтелектуальному розвитку дітей.

Отже, розвивальне середовище закладу дошкільної освіти стає тільки тоді, коли виконує свої основні завдання: забезпечує розвиток дітей дошкільного віку, охорону та збереження їхнього здоров'я, необхідні умови у випадку інклюзивної освіти; здійснює корекцію недоліків розвитку; враховує особливості розвитку та саморозвитку. Вважаємо, що основною умовою реалізації виховної функції середовища є особистісно-орієнтована взаємодія дитини і педагога, у процесі якої відбувається засвоєння соціокультурного досвіду, індивідуальний педагогічний супровід, заснований на принципах партиципації.

На нашу думку, пріоритетними ключовими аспектами педагогічно керованого освітнього середовища закладу дошкільної освіти є: відповідність Базовому компоненту дошкільної освіти; урахування запитів батьків дитини; варіативність програм, форм і методів дошкільної освіти; усвідомленість учасниками освітнього процесу унікальності дитини, відкритість по відношенню до дитини. Розглядаємо освітнє середовище закладу дошкільної освіти як цілісний чинник психологічного та особистісного розвитку дитини, що відіграє визначальну роль у забезпеченні її потенціалу, реалізації природжених програм, можливостей у самовизначенні та само актуалізації.

Предметно-розвивальне середовище повинно забезпечувати розвиток творчих компонентів мислення дітей, давати їм можливість вільно маніпулювати об'єктами, конструювати різні моделі бачення світу, вирішувати творчі завдання. Однією з неодмінних умов впливу середовища на розвиток дитини є участь дорослого. Він може стимулювати пізнавальну діяльність дітей, підтримуючи інтерес, забезпечуючи матеріалами для експериментування, іграми, іграшками, відповідаючи на численні запитання або пропонуючи нові сфери діяльності.

Відтак, розвивальне середовище закладу дошкільної освіти це змістово-насичене, трансформуюче, поліфункціональне, варіативне, доступне, небезпечне утворення, що цілеспрямовано забезпечує повноцінну освіту і розвиток дітей дошкільного віку. Перспективи подальших досліджень полягають у науковому пошуку комплексного вирішення проблеми впровадження відповідної складової у професійну підготовку майбутнього вихователя, що забезпечить його готовність до проектування розвивального середовища закладу дошкільної освіти [6].

Перспективи подальших досліджень полягає у визначенні технологій підготовки майбутніх вихователів ЗДО до формування предметно-розвивального середовища як компонента освітньо-розвивального середовища.

СПИСОК ВИКОРИСТАНИХ ДЖЕРЕЛ ТА ЛІТЕРАТУРИ:

1. Артамонова О. В. Предметно-просторова середовище: її роль в розвитку особистості. Дошкільне виховання. №4. 1995. С. 37–42.
2. Карабаєва І. І. Сучасні підходи до понятійно-термінологічного забезпечення процесу створення розвивального освітнього середовища ДНЗ. Вісник Інституту розвитку дитини. Сер.: Філософія, педагогіка, психологія, Вип. 31. 2014. С. 129–134.
3. Кононко О. Л. Коментар до Базового компонента дошкільної освіти в Україні. Дошкільне виховання. Наук. Метод. посібн. К.: Ред. Журн. 2003. С. 165.
4. Борисова З. М. Спадщину Марії Монтессорі – сучасним дошкільним закладам. Дошкільне виховання. № 5. 1996. С. 14–18.
5. Мотурнак Є. В. Упровадження інформаційно-комунікаційних технологій у закладі дошкільної освіти. Практика управління дошкільним закладом. № 5. 2012. С. 30–35.
6. Кошіль О. Освітнє середовище дошкільного навчального закладу: генеза та сутнісний зміст поняття. Освітологічний дискурс. 2017. № 3–4. (18–19). С. 150–162.
7. Крутій К. О. Освітній простір дошкільного навчального закладу. Концепції, проектування технології створення. Ч. 1: Запоріжжя: ЛІПС. 2009. С. 240–250.

М'яковський Михайло
Тернопільський національний педагогічний
університет імені В. Гнатюка
(Тернопіль, Україна)

ОСНОВНІ ПИТАННЯ ЩОДО СИСТЕМИ КОЛЕКТИВНОГО НАВЧАННЯ ПО ІНДИВІДУАЛЬНИХ ОСВІТНІХ ПРОГРАМАМ

Abstract. *The most important concepts of individualization of education with modern educational technologies in the system of collective learning for individual educational programs are considered.*

Key words: *individual curriculum, educational routes, individual educational route, individual educational trajectory, individual educational program, individual educational program.*

Відомо, що індивідуальна освітня програма належить до розряду нових явищ в педагогіці. В даний час поняття ще не отримало чіткого визначення, воно найчастіше ототожнюється з індивідуальним маршрутом та індивідуальною траєкторією. Розглянемо низку пов'язаних понять.

Індивідуальний навчальний план – це сукупність навчальних предметів (курсів), обраних для вивчення конкретним учнем із навчального плану загальноосвітньої організації.

Освітні маршрути – допустимі (потенційно можливі) послідовності освоєння компонентів змісту освіти.

Індивідуальний освітній маршрут – певна послідовність освоєння компонентів змісту освіти, обрана для конкретного учня.

Індивідуальна освітня траєкторія – доконаний факт, конкретний результат і особистий сенс освоєння змісту освіти.

Індивідуальна освітня програма – це уявлення учня про майбутню освітню діяльність, її цілі, зміст, результати, час, місце, засоби та ситуації взаємодії з педагогами, з учнями та з іншими суб'єктами. При цьому необхідно мати на увазі, що ключовим в цьому визначенні є програмні бачення, тобто відповідь на питання «Як буду робити?». Учень бере безпосередню участь у постановці власних освітніх завдань і складанні своєї індивідуальної освітньої програми. Його уявлення про майбутні етапи, способи, форми, засоби, які необхідні для досягнення результатів діяльності, обов'язково повинні бути ним осмислені. Отже, вторинним є зовнішнє оформлення індивідуальних освітніх програм: адже щоб зберегти це програмне бачення, необхідно його оформити документально. Разом з тим створення індивідуальної програми не є виключно особистою справою учня. Вона носить колективний характер, тобто учень проробляє системний шлях соціалізації, який складається в ході спеціальної спільної діяльності педагогів і учнів, а також бажано батьків. Частка участі сторін може бути різною в залежності від готовності учня до того чи іншого виду діяльності і наявності у нього відповідних навичок. Завдяки колективним процедурам складання індивідуальної освітньої програми випадковий вибір зводиться до мінімуму. Відбір змісту освітньої діяльності, її послідовність, форми і засоби визначаються, з одного боку, рекомендаціями загальних

програм освітнього колективу (наприклад, маршрутно-логічними схемами розділів курсу), з іншого боку, замовлення педагога та інших учасників навчально-виховного процесу, з третьої – результатами рефлексії діяльності учнів. Важливим є той факт, що індивідуальні освітні програми не варто ототожнювати з програмами діяльності вчителя щодо окремих учнів або груп учнів, оскільки у вчителя програма тьютерська (так би мовити виробнича). Її призначення лише одне – організація діяльності учнів по реалізації їх програм. Крім того, індивідуальні освітні програми необхідно відрізнити від різних облікових таблиць, засобів планування учителем діяльності учнів на уроках, зокрема від приблизного плану вивчення певного розділу, де вказані можливі способи роботи, приблизний час освоєння та ін. Вони необхідні для складання індивідуальної освітньої програми з урахуванням особливостей учня (його знань й умінь, навчальних проблем, потенційних можливостей). Зміст взаємодії педагогів і учнів щодо розробки індивідуальних освітніх програм може здійснюватися відповідно до таких сфер, як навчальні заняття в навчальному закладі, позаурочні заняття в навчальному закладі, навчання поза його стінами, спілкування (різні ситуації спілкування, взаємодії). Можливість реалізації індивідуальних освітніх програм пов'язана з такою системою навчання, яка передбачає різноманіття маршрутів освоєння освітньої галузі. Тут індивідуальні програми можуть будуватися не тільки на варіативній частині змісту освіти і позаурочній діяльності учня, а й на інваріант. Крім того, необхідність розглядати навчальну сферу як головне місце для формування і реалізації індивідуальних освітніх програм учнів пов'язано і з іншими дослідженнями:

- по-перше, навчальна сфера життєдіяльності учня є педагогічно більш керованою;

- по-друге, за часом вона найдовша;

- по-третє, охоплює кожного учня.

Формування індивідуальних освітніх програм базується насамперед на основних положеннях методології програмної організації діяльності:

1. носієм, (спів) автором програмного бачення є той суб'єкт, який реалізує програму. Це означає, що учень бере безпосередню участь у постановці власних освітніх завдань і складанні своєї індивідуальної освітньої програми.

2. ступінь конкретності програмних уявлень обернено пропорційний тимчасовим масштабами індивідуальної освітньої програми. Отже, чим більший період охоплює індивідуальна програма, тим менша ступінь її конкретизації. І навпаки – майбутній найближчий етап реалізації програми описується максимально конкретно. Цей принцип обумовлює необхідність безперервної конкретизації і уточнення індивідуальної освітньої програми.

3. Програма повинна бути під силу суб'єкту, якому належить її виконувати. Це означає, що при формуванні індивідуальної освітньої програми необхідно враховувати можливості і обмеження учня в реалізації програми, пов'язані з його актуальними і перспективними якостями.

Для формування основ індивідуальних програм учням необхідно виділити спеціальний час поза навчальних занять в дні, що передують

заглибленню в предмет. На таку роботу можна відвести два або три дні. Не варто вважати їх втраченими для навчання часом:

- по-перше, ця діяльність – невід’ємна частина роботи над універсальними способами розумової діяльності, навичками колективної праці, вміннями комунікації учнів – найважливішими метапредметними компонентами сучасної освіти.

- по-друге, участь учнів у програмуванні власної навчальної діяльності – одне з найефективніших засобів формування у них позитивної мотивації. Визначення стратегічних перспектив передбачає наступні етапи роботи.

I. Етап. Подання учнів фрагментів програм навчальних предметів, які включають інформацію про можливі етапи, форми, методики освоєння тем, про джерела літератури, про прогнозований продукт, яким повинен відзвітувати учень, види контролю, про орієнтований час, який відводиться на освоєння матеріалу. Педагог використовує презентацію, готує роздатковий матеріал.

II. Етап. Уточнення, розуміння, обговорення представленої учительською кооперацією інформації в парах. Вони можуть почати обговорення: який маршрут проходження програми, який спосіб освоєння окремих тем для них більш прийнятний, скільки часу у них може зайняти вивчення тих чи інших розділів.

III. Етап. Після того як учнями з’ясовані основні моменти програм навчальних предметів, організовуються рефлексивні групи. Оптимальна кількість учасників групи – від 6 до 8 осіб. Роботою групи керує педагог-організатор процесів рефлексії. Завдання такої групи – аналіз причин конкретних успіхів і невдач у навчальній діяльності, виділення освітніх прогалин кожного учасника, постановка освітніх завдань, визначення перспектив їх вирішення засобами навчальних предметів.

IV. Етап. Безпосереднє складання кожним учнем «чорнового» варіанту індивідуальної освітньої програми.

V. Етап. Кожен учень пропонує педагогу-організатору рефлексії, варіант своєї освітньої програми. Педагог допомагає учневі побачити слабкі місця в його програмі. Прикладом таких місць можуть служити не реалізовані фрагменти програми.

VI. Етап. Освітні завдання по кожному предмету уточнюються, узгоджуються кожним учнем на основі роботи в парах по черзі з учителями-предметниками.

VII. Етап. Перевірка і реєстрація індивідуальної освітньої програми в організатора навчального процесу: повинні бути заповнені всі графи запропонованої учнем таблиці; програму необхідно підписати учителем, з яким вона узгоджувалася. Складена школярами за допомогою педагогів й інших учнів індивідуальна освітня програма повинна включати в себе наступні змістовні моменти:

- прізвище, ім'я, по батькові учня, часові рамки реалізації програми,
- освітні завдання;

• план робіт щодо виконання освітніх завдань, який включає в себе теми, заплановані до освоєння, відповідні види і форми діяльності, час роботи по кожній темі, плановані результати, форми звітності та контролю;

- місце і час корекції і конкретизації індивідуальної освітньої програми.

Приблизний перелік питань для самостійної роботи (індивідуально, в парах, групах) при складанні індивідуальної освітньої програми

1. Навіщо мені потрібно займатися цим предметом?
2. Що я хочу вивчити в цьому місяці (на цьому тижні)? Які питання і проблеми мене цікавлять?
3. Що для цього потрібно знати?
4. Що для цього потрібно вміти?
5. Які проблеми в мене виникають при роботі самостійно або в парі?
6. Які матеріали я можу використовувати для вивчення?
7. Хто мені може допомогти?
8. Скільки часу мені знадобиться?
9. Чим я буду звітувати перед учителем?
10. Хто мене може навчити або перевірити?

Висновки:

1. За допомогою формування індивідуальної освітньої програми учень бере участь в управлінні навчально-виховним процесом.

2. Батьки учнів мають право брати участь в розробці індивідуальної освітньої програми учня та її реалізації в порядку і формах, узгоджених з адміністрацією загальноосвітньої організації та вчительською кооперацією.

3. Індивідуальна освітня програма включає в себе інваріантну і варіативну частини. Інваріантна частина повинна бути освоєна на високому рівні кожним учнем. У варіативній частині враховуються особистісно значущі для учня фрагменти змісту. Інваріантна, і варіативна частини передбачають освоєння не лише предметних знань і умінь, а й універсальних навчальних дій.

УДК 60(62.3)

Найманбаева Назерке, Үсіпбекова Айнұр, Дурсунова Зарифа
Түркістан жоғары аграрлық колледжі
(Шымкент, Қазақстан)

ПЕДАГОГИКАЛЫҚ ШЕБЕРЛІК – ПЕДАГОГИКАЛЫҚ МӘДЕНИЕТТІҢ КОМПОНЕНТІ

Резюме: Педагогические навыки - это искусство обучения и воспитания детей, которые нуждаются в постоянном совершенствовании.

Summary: Pedagogical skills are the art of teaching and nurturing children who need constant improvement.

Keywords: pedagogy, culture, communication, student, information, people.

Қазіргі қоғамға сай жеке тұлғаны қалыптастыру міндетінің күрделілігі мен әр қырлылығы педагогикалық шеберліктің мәселелерін, қазіргі тәрбие теориясы мен практикасы үшін ерекше өзекті етеді. Себебі, орыс және қазақ педагогикасының классиктері, болашақ мұғалімдерді оқытуда педагогикалық шеберлікті қалыптастыру мәселелерінің маңыздылығын барлық уақытта естен шығармады. Ол бүгінгі күннің де өзекті мәселесі болып, күн тәртібінен түскен жоқ, ал маңыздылығы қайта бұрынғыдан да арта түспесе кемемес.

Сондай-ақ, тәжірибелі педагогтың ықпалынсыз тұлғаның рухани дүниесін өзгерту мүмкін емес, себебі ол оқушының сенімі мен қажеттілігін, қабілеті мен практикалық дағдыларын қалыптастырады.

Педагогикада кәсіби қызметтің сапасын анықтайтын біртұтас әрі жүйелі түсінік “педагогикалық шеберлік” болып табылады. Орыс тілінің сөздігінде “шеберлік белгілі бір саладағы өнер” деп анықтама берілген. Ал шебер өз ісінде жоғары нәтижеге қол жеткізген маман делінген (С. И. Ожегов, 1990). Педагогикалық шеберлікті адамның педагогикалық жұмысындағы жоғары өнерге қол жеткізген ерекше қалпы ретінде қарастыра отырып, оның кәсіби қызметтік жеке тұлғалық тұрғыдан өзіндік өлшемі бар екенін ескеру қажет.

Педагогикалық шеберлік мәселесіне орай А. С. Макаренконың пікірлеріне сүйенер болсақ, оның дәлелдеуінше шеберлік – бұл “тәрбие процесін шын мәнінде білу, тәрбие ісінде біліктің болуы”. Бұл жөнінде ол: “Мен білік пен дағдыға шеберлік қана мәселені шеше алатынына өз тәжірибемде көз жеткіздім” дейді. Одан әрі жоғарыда келтірілген шеберлік туралы түсінікті нақтылайтын ережелер қатары кездеседі, “дауысты келтіру – өнер, көзқарасы мен қозғалысы, тұру, отыру, орындықтан көтерілу, құлу бәрі – өнер болып табылады”. Мен өзімді нағыз шебер болдым деп есептедім, тек “мында кел” деген сөзді 15 – 20 түрлі етіп айта алатын, дауысымды, бет – әлпетімді 20 түрлі құбылта отырып, кімді болса да өзіме шақырғанда келетіндей және не істеу керек екенін бірден түсінетіндей дәрежеге жеткенде ғана” дейді.

Кеңес педагогикасы педагогикалық шеберлік корифейінің мәнін мінез-құлық білігінің кең ауқымында қарастырады.

В.А. Сухомлинский бұл түсінікке нақты анықтама бермейді, дегенмен, ол педагог тұлғасы тәрбиеленушіні тәнті ететін, өзіне тарта білетін, рухтандыратын болуы керек деген пікір айтады. Ол: “идеалдар мен қағидалардың, көзқарастары мен талғамының, симпатия мен антипатияның, моральдық – әдептілік қағидаларының педагогтің сөзі мен ісіндегі гармоналды тұтастығы – міне, осындай қасиеттер жалындаған жас ұрпақтың жүрегіне жол табатын шоқ жұлдыз болады” дейді. Сондай-ақ ауызбіршілік тәрбиеші үшін органикалық қажеттілігі ретінде өте маңызды, әрі жан дүниесін, жеке бақытын, ой санасын онсыз елестете алмайтын өмір заңы екенін айтады.

А. И. Щербakov педагогикалық шеберлік – мұғалімнің ғылыми, әдістемелік өнерінің, білігі мен дағдысының, жеке қасиеттерінің үндесіп, үйлесуі деп есептейді. Мұндай үйлесімді тұтас әдістемелік өнер тек шығармашылықпен ғана туындайтыны айдан анық. Бұл өнердің басты атрибуты – өз жұмысын үлкен жауапкершілікпен орындау дейді.

Дүниені танудың алғашқы түрі ғылыммен көрсетілсе, екіншісі мәдениетпен анықталады. Білім беру жүйесінің маңызды мәселесі ретінде көптеген ғалымдар болашақ мұғалімдердің мәдениет танымдық дайындығын алға тартады. Өйткені, педагогика ғылым мен мәдениетті негіз ретінде алып қарастырады, себебі, арнайы зерттеулер мамандардың жоғары дәрежедегі іс-әрекетін:

Біріншіден, оның мәдениеттілігіне байланысты деп санайды.

Екіншіден, оқу үрдісі тек арнайы кәсіптік білім алу емес, қазіргі мәдениетке сай өмір сүруіне, тәрбиеленуіне байланысты болады дейді ғалымдар пікірінше.

Үшіншіден, қазіргі маман – ол ойлау жүйесі жетілген, қоғам мәселесіне байланысты өз пікірі бар, қарым-қатынас жасай алатын мәдениетті тұлға.

Төртіншіден, көптеген ғалымдар адамның рухани сезімін қалыптастыру үшін қазіргі әлем мен отандық мәдениетке бейімделу керек деп есептейді.

СПИСОК ИСПОЛЬЗОВАННЫХ ИСТОЧНИКОВ:

1. Орысша-қазақша түсіндірме сөздік: Педагогика / О 74 Жалпы редакциясын басқарған э.ғ.д., профессор Е. Арын - Павлодар: "ЭКО" ҒӨФ. 2006. - 482 б. ISBN 9965-808-85-6
2. Орысша-қазақша түсіндірме сөздік: Әлеуметтану және саясаттану бойынша / Жалпы редакциясын басқарған э.ғ.д., профессор Е. Арын - Павлодар: «ЭКО» ҒӨФ. 2006. - 569 б. ISBN 9965-808-89-9

**Очилов Оғабек Нарзуллаевич, Тошова Мақсуда Файзиевна
(Қарши, Узбекистон)**

ЖАМОАНИ БОШҚАРИШДА ЛИДЕРЛИК ВА РАҲБАРЛИК

*Ўз нуқтаи назарини, қарашларини бошқаларга
ёрқинтилда етказиб бера оладиган
шахсларгина раҳбарлик даражаларига лаёқатли
Дейл Карнеги*

Ҳар қандай раҳбарда интеллект — ақл -заковатнинг маълум нормаси бўлиши керак. Бу норма яхши раҳбар учун ўртадан юқори бўлмоғи мақсадга мувофиқдир. Раҳбардаги ўртадан юқори интеллектни қоплаб кетадиган яна бошқа муҳим сифатлар борки, улар бошқариш ишининг самарасига ижобий таъсир кўрсатади.

Масалан, раҳбарнинг мустақил фикрлилик, топқирлик, ташаббускорлик сифатлари. Раҳбар оригинал фикрлар айтиб, йўл-йўриқлар кўрсата олиши, ҳар бир айтилган фикр, қилинган ишга мустақил баҳо бера олиши зарур. Чунки мустақиллик шахс қиёфасини белгиловчи муҳим психологик хусусиятдир.

Раҳбарда мустақиллик бўлса, унда ўзига ишонч ҳам бўлади, бу эса ўз навбатида раҳбардаги субъектив талаблар даражасининг юқори бўлишига олиб келади. Кўпинча, раҳбарнинг бошқаларга талабчанлиги ҳақида гапирилади, лекин яхши раҳбар аввало ўз-ўзига нисбатан талабчан бўлиши керак. Ўз-ўзини баҳолаш ва шу асосда бошқаларга нисбатан муносабатлар тизimini ишлаб чиқиши муҳим бир омилдир.

Ҳар қандай раҳбар учун универсал, керак бўлган ҳислатлардан яна бири том маънода “зиёли” бўлиш ёки, бошқача қилиб айтганда, маданиятли бўлишдир. Бошлиқ ўзидаги маданиятни аввало муомалада, одамлар билан бўладиган кундалик мулоқотларда намоён этмоғи лозим. Муомала маданияти — бу ўринли, аниқ, қисқа, самимий гапириш санъати ва иккинчи томондан, суҳбатдошни тинглашқ обилиятидир. Чунки, бошлиқ билан ходимлар ўртасида келиб чиқадиган шахсий зиддиятларнинг асосида ё тинглай олмаслик ёки гапни тўғри йўсинда гапира олмаслик ётади. Ўзганинг ўрнига тура олиш, унинг ҳис-кечинмаларига шерик бўлиш, эмпатия ҳиссининг борлиги, диалогларда сабр-тоқатлилик ва бошқалар мулоқот маданиятининг муҳим томонларидир.

Жамоа фаолиятини ва ўз фаолиятини режалаштириш қобилияти раҳбар учун муҳим бўлган талаблардан биридир. Чунки режалаштириш асосида ўз-ўзини бошқара олиш ва бошқаларни ташқи фаолиятини мақсадга мувофиқ тарзда бошқара олишни таъминловчи муҳим психологик хусусият ётади.

Режалаштириш — бу ўзига хос келажакни кўра олиш қобилияти, келажак образи бўлиб, бу нарса шахснинг қанчаликка мол топганлиги ва мақсадга интилувчанлигининг муҳим белгисидир. Бу жуда мураккаб психологик жараён бўлиб, у шахснинг ўз диққатини қанчалик оқилона тарзда бошқариши, уни фақат муҳим нарсаларга қарата олиши, вақтдан тез фойдалана олиш, ортиқча ишлардан ўзини тийиш, қўл остидагиларга, имкони

борича, уларнинг қобилиятларига қараб иш буюра олиш ва ниҳоят, буюрган ишни ўз вақтида назорат қилиб, сўраб олиш имконияти билан боғлиқ. Ўз ишини пухта режалаштириш қобилиятига эга бўлган раҳбар реалистик тафаккурга эга бўлмоғи, яъни ҳар қандай шароитларда ҳам ўша муаммо ёки ишга тааллуқли барча альтернатив вариантлардан энг тўғриси ва мақсадга мувофиқини танлай оладиган, ишни тўғри ташкил эта билган, яъни энг кам куч ва вақт сарфлаб ишни уддалай олган, ноаниқ ёки тасодифий вазиятларда ҳаммиш тактикасини тўғри йўлга йўналтира оладиган одам бўлиши керак. Бундан ташқари, яхши раҳбар учун олдида турганининг ҳар бир алоҳида деталларига тасаввур қилиб, уни амалга оширишнинг барча босқичлари ва воситаларини олдиндан кўра билиш қобилияти ҳам зарур. Шундай тақдирдагина у ишга дадил киришиши, ўзгаларни ўз ортидан эргаштириши ва ишлаб чиқаришда юксак кўрсаткичларга эришиши мумкин.

Раҳбарнинг профессионал муҳим сифатлари масаласи охириги йилларда мутахассислар ва амалиётчиларни кўпроқ қизиқтирмакда. Бир гуруҳ олимлар америкалик ҳамда япониялик раҳбарлар фаолиятини ўрганиб, уларга хос бўлган энг муҳим сифатларнинг блокларини ажратганлар. 1500 та америкалик менеджер ва 41 та йирик Япония фирмалари раҳбарларининг сифатлари қуйидагича табақаланди:

А. Концептуал қобилият ва хулқ-атвор стандартлари:

- Дунёқарашнинг кенглиги, глобалёндашув;
- Узоқни кўра билиш ва эгилувчанлик;
- Ташаббускорлик ва дадиллик, таваккалчиликка мойиллик;
- Мунтазам ўз устида ишлаш ва узлуксиз ўқиш.

Б. Шахсий сифатлар:

- Мақсад ва йўналишларни аниқ белгилаш;
- Ўзгалар фикрини тинглаш қобилияти;
- холислик, самимият ва бағрикенглик;
- адолатли қарорлар чиқариш орқали ходимларни жой-жойига қўйиш, улар имкониятларидан тўла фойдаланиш;
- шахсий ёқимтойлик;
- жамоа ташкил этиш ва унда уйғун муҳитни ушлаб тура олиш қобилияти.

Лекин барча ўтказилган тадқиқотлар натижасида шу нарса аён бўлдики, америкалик раҳбарлар кўпроқ ходимларнинг *шахсий-индивидуал ташаббуслар* кўрсатишларига имкон берувчи муҳитнинг бўлиши тарафдорлари бўлсалар, японияликлар – ходимларнинг *ҳамкорликдаги фаолиятлари* самарасини оширувчи шароитларни яратишга эътибор берадилар.

Шунинг учун ҳам раҳбарлик сифатлари ҳақида гап кетганда, шахснинг бир қатор билимдонликлари назарда тутилади.

1. **Профессионал билимдонлик** – ўзи бошқараётган соҳа фаолиятини мукаммал йўлга қўйиш учун ўша фаолият борасида тўла маълумотлар, билимвामалакаларга эга бўлишликдир.

2. **Услубий билимдонлик** – билган нарсалари, шахсий малака ва кўникмалари, турли лойиҳалар хусусидаги маълумотлар, топшириқларни тез, тўғри ва тушунарли тарзда ходимларга етказа олиш қобилияти.

3. **Ижтимоий психологик билимдонлик** – одамлар билан ишлаш, улар билан тил топиша олиш, жамоани уюштириб олиш, уни яхши ишлашга сафар бар қила олиш, ўзидаги лидерлик сифатларини тўла намоён эта билиш қобилияти. Бу тушунча кўпинча “*коммуникатив билимдонлик*” тушунчаси билан синоним сифатида ҳам ишлатилади.

Гуруҳлардаги ўзаро муносабатлар юқоридан пастга ёки аксинча бўлиб, гуруҳ аъзоларининг конкрет мавқелари, бошлиқ билан бўйсунувчилар ўртасидаги муносабатларни ўз ичига олади. Буборада «лидер» ва «бошлиқ» тушунчалари ўртасидаги фарқлар ҳақида гапириш лозим. Б.Д. Паригин бу икки тушунчани фарқлаб шундай ёзади:

1) лидер асосан гуруҳдаги шахслар аро муносабатларни бошқарса, раҳбар — шу гуруҳдаги расмий муносабатларни бошқаради;

2) лидерлик кичик гуруҳларгагина хос бўлган ҳодиса бўлса, раҳбарликнинг ҳақ-ҳуқуқлари ката гуруҳлар доирасида ҳам содир бўлиши, амалга оширилиши мумкин;

3) агар лидерлик стихияли, бетартиб жараён бўлса, раҳбарлик мақсадга қаратилган, жамиятда ишлаб чиқилган нормалар, тартиблар асосида сайловлар оқибатида содир бўладиган ҳодисадир;

4) лидерлик раҳбарликка нисбатан вақтинчалик ҳодиса бўлиб, гуруҳ аъзоларининг кутишлари, уларнинг кайфиятлари, фаолият йўналишига қараб, узоқроқ муддатда ёки қисқа муддатда рўй беради;

5) раҳбарнинг лидердан фарқи яна шундаки, у лидерда йўқ бўлган жазолаш ва рағбатлантириш тизимига эга бўлиб, шу асосда ўз ходимларига таъсирини ўтказиши мумкин;

6) лидер гуруҳда у ёки бу қарорлар, кўрсатмалар, ташаббусларни ўз ихтиёрича, бевосита чиқариши мумкин, раҳбарда эса бу йўналишда кўплаб расмий кўрсатмалар, режалар, нормалар, буйруқлар мавжудки, улар доирасидан чиқиб кетиши кийин;

7) лидернинг фаолияти фақат кичик гуруҳлар доирасида амалга оширилса, раҳбар шу гуруҳдаги, кенгроқ ижтимоий доирадаги, жамиятдаги вакили бўлганлиги учун, унинг ваколатлари ҳам кенг, фаолияти мқониятлари ҳам ортиқдир.

Лидер ҳеч қачон ёлғизбўлмайдди, у доимо гуруҳ аъзолари орасида бўлади, у шу гуруҳ аъзоларини у ёки бу ҳаракатларга чорлайди. Чунки лидер гуруҳ аъзоларининг психологияси, уларнинг кайфиятлари, интилишлари, қизиқишлари ва ҳоказоларни ҳаммадан ҳам яхши билади, улар ичида энг ташаббускоридир. Ҳар бир лидер ёки бошлиқ ўзича индивидуал ва қайтарилмасдир. Бунинг боиси ҳар бир бошлиқ ўз иш фаолиятини, бошқарув фаолиятини ўзига хос тарзда ташкил этишидадир.

СПИСОК ИСПОЛЬЗОВАННЫХ ИСТОЧНИКОВ:

1. Сатторов Э.Н., Алимов Х.М. Бошқарув мулоқоти. Раҳбарга психологик ёрдам. Тошкент 2004 й “Академия”
2. Қоплонова М, Авлаев О. Бошқарув психологияси. Услубий кўрсатма. Тошкент-2004
3. Йўлдошев М, Назарзода Н., Раҳбарлик психологиясида ахлоқ. Тошкент-2010

Ўринбоева Ш. М., Хабибуллаева Д. Ш.
Тошкент давлат педагогика университети
(Тошкент, Ўзбекистон),
Баҳриддинова Н. Ж, Юсупов Ш. Ш.
Жиззах давлат педагогика институти
(Жиззах, Ўзбекистан)

**ТАЪЛИМДА ЯНГИ АХБОРОТЛАРДАН ФойДАЛАНИШ ОРҚАЛИ ЎҚУВ
ЖАРАЁНИ САМАРАДОРЛИГИНИ ОШИРИШДА ПЕДАГОГ МАҲОРАТИ
МУҲИМ ОМИЛ**

Abstracts. *This This views on the importance of teachers ' ability to work with new information in the teaching process in enhancing the effectiveness of teaching.*

Keywords: *Information, Conference, excitement, skill, effect, education, instruction, "first teacher".*

XXI асрда ахборот жамиятнинг шу қадар муҳим бўлаги ва таркибий қисмига айландики, таълим-тарбия жараёни самарадорлиги кун жиҳатдан унга боғлиқ бўлиб қолди. Чунки ҳар қандай таълим тизимида ўқувчи, талаба ёки курсант дастлабки таълимий ахборотларни ўқитувчидан олади. Шу маънода педагогнинг жамият олдидаги бурчи ҳам олижаноб, ҳам мураккаб бўлиб, у ёшларни тарбиялаш, маълум фан бўйича билим беришдек муҳим вазифа билан шуғулланади. Ана шу муҳим вазифанинг нечоғлиқ бажарилиши биринчи навбатда олдин сўз юритилган таълимий ахборот берувчи педагогнинг маҳоратига боғлиқлигини бир вақтлар, собик иттифоқнинг таниқли педагоги М. Шчетинин шундай баён қилган эди: "Бугун бизнинг синфларимиз "ухлаётган" ўқувчилар билан тўла. Ўқувчиларнинг ухлаб ўтиришларида уларнинг ҳеч айби йўқ, бу-болалар организмини миқдор жиҳатдан кўп, сифат жиҳатдан эса арзимас дарслардан ўзларини табиий ҳимоя қилишлари туфайлидир. Буни ҳар бир ўқитувчи англаб етмас экан болаларимиз дарсларда ўнлаб йиллар ухлаб ўтираверадилар".

Дарсларнинг ўқувчилар учун зерикарли бўлишининг сабабларидан бири айна пайтда телевидение, радио, интернет, матбуот ва бошқа ахборот воситаларининг ҳар куни болаларни янгидан-янги маълумотлар билан қуроллантираётган бир пайтда, кўп ҳолларда, ўқитувчи берадиган маълумотнинг дарслик материалларидан нари ўтмай, на мазмунан ва на кўрсатмалилиги билан оммавий-техник ахборот манбаларининг маълумотларидан олдинга ўта олмаётганидадир.

Шу боисдан ўқувчини "уйқудан уйғотиш" ва дарслар унга кизикарли бўлиши учун ҳозирги давр ўқитувчисидан жуда катта ахборотга эга бўлишлик, иқтидор ҳамда ижодкорлик талаб этади.

Буни қуйидагича изоҳлаш мумкин. Педагогик амалиёт тугаганидан кейинги

Якуний ҳисобот конференциясида талабаларимиз ўз билимларин захираси жуда камлигидан афсуланишди. Улардан: "Нега энди билимларингиз етмаганида луғат, энциклопедиялардан фойдаланмадиларин-гиз"-деб

сўраганимизда улар “Гап луғатлардан фойдаланишда эмас. Бизда амалиёт даврида, ўзимиз билан бўлиши керак бўлган нарса етишмади”,-деб жавоб беришди. Улар ўзларида йўқ “нарса” деганда зарурий илмий ахборотларни назарда тутаётганликларини таъкидлашди.

Айтилганлардан кўринадики фақат ўз фани материалларини ўрганишдан ташқари, барча бошқа соҳалар бўйича ҳам етарлича ахборот ва маълумотларга эга бўлган, кенг билимли, ижодкор педагогларгина ўқувчиларнинг эътиборини ўзига жалб этиб (“уйғотиб”) ўз фанига қизиқтира олади.

Аммо шуни унутмаслик керакки, бой ахборот ресурсига эга бўлишнинг ўзи етарли эмас. Ахборот соҳиби гарчи кўплаб билимларни ўзига мужассамлаштирган бўлса-да, бу билимлар ўқувчиларнинг қалбига етиб бормаса, уларнинг ҳаяжон (эмоционал)ли фаоллигини оширмаса беҳуда уруниш бўлиб қолаверади. Жумладан, кўпчилик ҳолларда маълум предмет учун ажратилган вақт фондиди, педагогик шароитни, шунингдек ўқувчи (талабалар)нинг билим захираси ва даражаларини ҳисобга олмаган ҳолда, ушбу фан бўйича ўқув дастурида келтирилган ҳамма материални тўла-тўқис ўтиб беришга ҳаракат қилишдек мақсадга номувофиқ ишлар амалда кузатилади. Бундай муаммоли изланиш ва ижодкорликдан маҳрум таълим (йўл) ўз навбатида, ўқувчиларда мазкур ўқув фани мазмуни бўйича билимлар тизимининг кенг шаклланиши ўрнига, аралаш-куралаш тор тасаввурлар ҳосил қилиб, уларга фан асосларини амалда қўллай олишдек зарурий малака ва кўникмаларни бера олмайди.

Бу эса ҳозирги кунда ҳар бир фан ўқитувчисидан ўз фани материалдан ташқари таълимнинг педагогик-психологик асослари билан яхши қуролланган бўлишини, ўқитишнинг шакл ва услубларини яхши билишни талаб қилади. Бу ўз навбатида, ўқитувчининг-ўз педагогик маҳоратини оширишга қаратилган тинимсиз интилиши ва жонқуярлигини тақозо этади.

Таҳрибалардан маълумки, конкрет олинган бирор синф ўқувчиларининг замонамиз талабларига мос баркамол авлод бўлиб етишишида педагогларнинг хизмати бекиёсдир. Бундай масъулиятли вазифада ижобий натижага эришиш ҳам, бевосита ўқитувчининг бой ахборот ресурсига эга бўлиши билан боғлиқ, юксак педагогик маҳоратига бориб тақалади.

Ҳеч кимни қирғоқдан кузатиб туриб сузишга ўргатиш мумкин эмаслигини, яъни билим ва кўникмаларни фақат маъруза ўқиш билан ривожлантириб бўлмаслигини яхши тушунадилар. Ёшларга илм-фаннинг беадад уммонида эркин суза олишини ўргатиш учун эса, педагогнинг ўзи қайта-қайта таъкидлаганимиздек моҳир “сузувчи” бўлиши талаб этилади. Бу ҳақда буюк донишмандларимизнинг “тоғдай билиминг бўлса, ангушвонадек билим бера оласан” деган ҳикмати ғоят ибратли эканлигини унутмаслигимиз лозим.

“Шарқ пандомалари” дан ўрин олган: “Афлотуннинг Арастуға васияти” даги, “Шуни билгинки, таълим тарбия билан шуғулланувчи одам узи тарбия кўрмаган бўлса, бошқаларни тарбия қила олмайди. Ҳулқи яхши киши бошқаларни ярамас ва ифлос ишларга бошлай олмайди. Агар сен ўз шогирдингни тарбияламокчи бўлсанг аввал ўз руҳингни яхшилашдан бошла. Мабодо ўзгалар айбини бартараф этишни ихтиёр этсанг, бундан олдин

ўзингни нуқсон ва иллатлардан тозалашинг зарур” деган доно сўзлари ва “Биринчи муаллим” номини олган Арастунинг “Арастунинг Искандарга насиҳати” да келтирилган: “Шуни билгинки, агар ҳулқинг бузуқ бўлса, фуқарони тўғри йўлга бошлаш кўлингдан келмайди, агар гумроҳ бўлсанг, уларга йўлбошчилик қила олмайсан, агар ўзинг йўлдан адашган бўлсанг уларга панд-насиҳат қила олмайсан. Ахир, кўзи ожиз бўлган киши қандай қилиб кўрга йўл кўрсата олади? Камбағал одам ўзгани бой қила оладими? Хор ва тубан киши бошқаларга обрў ва кадр-қиммат ато қила оладими?” деган насиҳатларини ҳар бир педагог (устоз, мураббий) ўзигабурч деб қабул қилиб олишини алоҳида таъкидлаш керак.

Шунингдек, Шарқ Арастуси (“Иккинчи муаллим”) деб тан олинган машҳур ўрта аср файласуфи ватандошимиз Абу Наср ибн Муҳаммад ал Форобий (IX-X аср) ўзининг “Намунали таълим ҳақида” рисоласида ўқитувчининг фаолиятини мамлакатнинг доно ҳукмронига ўхшатади. Ўқитувчини: “Бундай одам, инсон эришиши мумкин бўлган энг олий даражага эришмоғи, бахтлиликнинг чўққисидан ўрин олмоғи лозим. У инсонни бахтга эришишининг барча йўлларида огоҳ бўлган зотдир”, -деб таърифлайди.

Бутун Мовараунаҳр донишмандларининг орасида “Шайх-ур-раис”, яъни “Олимларнинг олими”, “Донолик тарозиси” унвонини ва Шарқда Арасту ҳамда Форобийдан кейинги “Учинчи муаллим” номини олган буюк ватандошимиз Абу Али ибн Сино ҳам ўқитувчи маҳоратига катта эътибор беради. Ўзининг “Донишнома”, “Саломон ва Ибсол қиссаси”, “Тадбири манозил”, “Хайн ибн Яқзон” ва бошқа асарларида турли билимларни эгаллашнинг аҳамиятини қайта-қайта ўқтириб ўтади.

Абу Али Ибн Сино тарбиячининг шахсий ибратига катта эътибор беради. У катталарнинг ва мураббийларнинг келишмаган қилиқлари, бола ҳулқининг шаклланишига салбий таъсир кўрсатишини таъкидлайди. Унинг фикрича, “Тарбиячи фақат сўз билан эмас, балки юриш-туришда, ҳулқ атворда, билимда, одобда, ҳуллас ҳар жихатдан ўрнак бўлиши лозим”.

Хулоса қилиб айтганда, Республикамиз узлуксиз таълим тизими фаолиятининг самарадорлиги, биринчи навбатда, унда инсон омили қандай ҳал қилинаётганлиги, бошқача айтганда, улардаги барча педагогик кадрларнинг маҳорати ёки мавзудан келиб чиқиб айтганда уларнинг бой ахборот ресурсларига эгаллиги уларни амалда қўллай олиш малакалари қай даражадалиги билан белгиланади.

Антик дунёдан то ҳозирги кунимизгача етиб келган ва умум башарият тан олиб келаётган бу муҳим омил ижобий ҳал килинмай туриб, таълим тизими ўзининг нуқсонларидан осонликча қутула олмайди. Ҳақиқий маҳоратли педагогларнинг билимлари уларнинг эмоциялари билан йўғрилган бўлиб ақллилигида, онглилигида ва ахлокий етуқлигида намоён бўлади. Шу маънода, мохир педагогни ҳеч бир иккиланмасдан ярим мактабга қиёсланса муболаға бўлмайди.

СПИСОК ИСПОЛЬЗОВАННЫХ ИСТОЧНИКОВ:

1. Абдуллаева Ш., Ахатова Д., Собиров Б., Сайитов С. Педагогика. Т.: - Фан, 2004.
2. Одоб бўстони ва ахлоқ гулистони. Маҳмуд Насаний таржимаси. Т.: “Фан” 1994.
3. Очиллов М., Очиллова Н. Ўқитувчи одоби. - Т.:”Ўқитувчи”, 1997.

**Юлдошев Назар Усарович, Умиров Азамат Абдуназарович
(Карши, Узбекистон)**

РОЛЬ САМОСТОЯТЕЛЬНОЙ РАБОТЫ В ПОВЫШЕНИИ ЭФФЕКТИВНОСТИ НАЧАЛЬНОГО ОБУЧЕНИЯ

В системе учебных дисциплин, изучаемых в начальной школе, чтению принадлежит особое место, так как оно прежде всего выступает в качестве одного из главных источников развития познавательной деятельности учащихся, таит в себе большие возможности для умственного развития детей. Особенно использование самостоятельного обучения на уроках родного языка и внеурочное время имеет большое значение в формировании у учеников знаний, умений и навыков. Призвать учеников к самостоятельному мышлению, к умственной и творческой активности является процессом, направленный на чувственное восприятие элементов профессиональной ответственности.

Ведение уроков чтения в начальных классах на основе самостоятельного обучения считается одним из основных принципов системы обучения. Необходимо конкретизировать законы и правила, соблюдаемые в овладении знаниями самостоятельно.

Выработаны следующие принципы самостоятельного обучения на основе общедидактических принципов:

- осуществление обучения в гуманистическом и демократическом духе;
- направленность на личность обучающегося;
- индивидуальный и коллективный подход в овладении знаниями;
- усвоение учебного материала на основе модулей;
- развитие устной и письменной речи учащихся на основе самостоятельного и творческого мышления;
- постепенное повышение образности речи учащихся;
- в обучении идти от простого к сложному;
- поэтапное формирование умений и навыков самостоятельной работы.

Самостоятельное обучение на основе вышеприведённых принципов окажет влияние на правильное и полезное осуществление знаний, усвоенных со стороны каждого ученика.

Самостоятельное обучение способствует повышению знаний учащихся при усвоении материалов родного языка. Учащимся начальных классов предлагаются задания для выполнения самостоятельных работ на уроке и внеклассное время. А это в свою очередь имеет большое значение в качестве важной формы учебно– воспитательного процесса в системе обучения чтению.

Расширение и углубление знаний учащихся начальных классов по учебной дисциплине «Чтение», формирование у них сознательного отношения к жизни, усиление воспитательного принципа обучения, повышение интереса, обучение к самостоятельному мышлению осуществляются именно на основе самостоятельного обучения. Такие виды работ, являясь по форме и содержанию разнообразными, считаются непосредственным продолжением основных уроков. Вместе с тем, открываются широкие возможности для

решения трудных по осуществлению задач. Можно использовать разные методы самостоятельного обучения, в том числе и современные технологии обучения.

Самостоятельная работа учеников, прежде всего её подготовка осуществляется такими путями, как изложение материалов проблемным способом. Здесь можно предложить следующие задания, проводимые систематически: усвоение материала на основе учебника, образцовые самостоятельные упражнения, задания нового типа, выполнение задач, направленных на применение на практике усвоенных методов, обучение творческим работам.

Одним из практических тренировочных методов, допускаемых между учеником и учителем – это метод устной дискуссии. В результате установления общения с помощью такого метода расширяются возможности выражать мысли самостоятельно и свободно, развивается устная речь. Создаются условия для самостоятельного мышления в процессе устного общения.

На сегодняшний день мы считаем развитие устной речи школьников не удовлетворительным. Они не всегда могут изложить свои мысли в логической последовательности. В то же самое время можно применять этот метод между учеником и учителем, между одним учеником и другим учеником в одной группе. На данном этапе ученики должны уметь излагать свои мысли в устной форме. При работе с текстом от них требуется точное изложение своих собственных мыслей. Посредством текста должны оказать положительное воздействие на мысли и точки зрения других.

Можно указать на следующее в качестве возможности индивидуализации учебного процесса учеников:

- а) умение работать над текстом;
- б) умение излагать свои мысли в логической последовательности.

Как видно из вышеприведённого, целесообразно не ограничиваться только уроками чтения, а использовать технологию совместного обучения. Такая технология нам непосредственно поможет при глубоком усвоении учебной дисциплины «Чтение»

Перед тем, как начать уроки чтения, можно разделить учеников на несколько групп и организовать их самостоятельную работу на основе учебных заданий, составленных по конкретной теме. Проводятся ответы на вопросы по каждому заданию и ответы учеников оцениваются соответствующими баллами.

Пользуясь технологией сотрудничества обучения в группах, можно рекомендовать ход проводимых уроков по следующему проекту:

1. Организационный момент
2. Контроль и оценка знаний учащихся по пройденным темам.
3. Ознакомление учеников с темой, целью и ходом урока.
4. Изучение новой темы:

а) разделяя учеников по группам, выполнение учебных задач, намеченных со стороны членов группы.

- б) осуществление переработки учебного материала в цельности.

5. Проведение ответно- вопросной работы, учебного диспута среди групп по новой теме.

6. Организовать учебное занятие, данное по тексту темы.

7. Контроль и оценка знаний учащихся с помощью тестовых вопросов.

8. Обобщение новой темы и подведение итогов.

9. Задание на дом.

Учебный диспут, полемика среди групп считается итогом результата самостоятельной деятельности, выполненной совместно, в содружестве с ученическим коллективом.

Например:

Тема: **Работа над текстом.**

Цель занятия: а) закрепление знаний, повышение активности учеников, развитие логического мышления; б) обучение к совместной работе.

Метод занятия: Интерактивный

Оборудование урока: Раздаточные материалы

Ход урока:

Ученики разделяются на 6 групп. В каждой группе по 5-6 учеников. Они соблюдают следующие правила:

- быть дисциплинированными;
- взаимно уважать друг друга, быть активными, работать совместно;
- уважать мнение друга;
- рационально пользоваться временем;

Разделение учеников на группы:

Ученики выбирают карточки с картинками и узнают свою принадлежность к каким - то картинкам (без звука).

1-группа: звери – лошадь, корова, собака, кошка, петух

2-группа: цветы – роза, тюльпан, гвоздика, мак.

3-группа: зерновые культуры – пшеница, ячмень, фасоль, горох.

4-группа; деревья – тополь, чинара, ель, плакучая ива, акация.

5-группа: рыбы – сазан, сом, лещ, карп, лосось, камбала.

6-группа: времена года – лето, зима, весна, осень.

Ученики находят свои группы и садятся в назначенное место в форме круга.

Объявляется первое задание урока:

1-задание. Связать друг с другом слова в карточках, образовать стихотворение. При этом можно использовать стихотворение из государственного гимна республики. Первый куплет гимна с припевом даётся 1-,2-, и 3-группам,второй с куплет припевом 4-, 5-, 6- группам разрозненно в карточках. Группа, выполнив задание, даёт сигнал о выполнении работы, хлопая в ладоши.

После этого с ниже приведёнными вопросами обращаемся к ученикам:

- как вы себя чувствовали когда было дано задание?
- с какими затруднениями вы встретились во время выполнения задания?
- как вы себя чувствовали после выполнения работы?;
- как организовали разделенне работы?

2-задание. Составить текст с участием данных слов. Раздаются группам конверты с написанными словами в смешанном виде. Создаются с этими словами интересные рассказы.

1-группе: слон, мышка, вкусный, хлеб, птица, убежал.

2-группе: яблоко, рыжие волосы, лодка, сон, к сожалению.

3-группе: такси, театр, деньги, сцена, моя тётя, постыдилась.

4-группе: зоопарк, мороженое, моя- мама.

5-группе: кино, снежный человек, ребёнок, волк.

6-группе: мой старший брат, туфли, мячик, зеркало, тётя.

Группы, хлопая в ладоши, дают сигнал об окончании работы и по очереди читают вслух тексты, созданные ими самостоятельно.

3-задание. Работа с текстом. (всем группам даются по 3 текста, одинаково составленных)

1. В каком ряду правильно дан порядок слов в предложении?

а) лепёшка в тандыре печётся

б) в тандыре лепёшка печётся

в) лепёшка печётся в тандыре

2. Из чего состоит слово?

а) из букв

б) из слогов

в) из предложений

3. В каком ряду слова написаны без ошибок?

а) паракход, теплавоз

б) паракот, тепловос

в) парокход, тепловоз

4-задание. Вручение подарков.

Группы оценивают друг - друга и вручают подарки на память. Каждая группа высказывает мысли о том, какая группа как работала, как себя вели во время работы, как соблюдали правила урока.

Подведение итогов (выставление оценок).

Каждая группа оценивает своих самых знающих активных, находчивых членов команды.

Подведение итогов, обобщение:

1. Вы довольны членами группы?

2. Знаете ли вы, какие ошибки допустили при выполнении задания?

3. Что вам удалось получить от сегодняшнего урока?

4. Что новое вы узнали ?

5. Как вы оцениваете сегодняшний интерактивный урок?

Вывод: использование самостоятельного обучения на уроках и внеурочное время в начальных классах является важным фактором повышения эффективности обучения.

SECTION: PHILOLOGY AND LINGUISTICS

**Bahodirxonova Roziyaxon Muzaffarxon qizi
(Qo'qon, O'zbekiston)**

BO`SH VAQTIMIZ – XUSH VAQTIMIZ

Ma`naviyat shunday qimmatbaho mevaki, u bizning qadimiy va navqiron xalqimiz qalbida butun Insoniyatning ulkan oilasida o`z mustaqilligini tushunib yetish va ozodlikni sevish tuyg`usi bilan birgalikda yetilgan. Ma`naviyat insonga ona suti, ota namunasi, ajdodlar o`giti bilan birga singadi. Ona tilining buyuk ahamiyati shundaki, u ma`naviyat belgisi sifatida kishilarni yaqin qilib jipslashtiradi. Tabiatga yaqinlik, jonajon o`lkaning benihoyat go`zalligidan bahramand bo`lish ma`naviyatga oziq beradi, kuchaytiradi. Ma`naviyat o`z xalqining tarixini, uning madaniyati va vazifalarini chuqur bilish va tushinib yetishga suyangandagina qudratli kuchga aylanadi.¹

Ma`naviyati yuksak shaxslar yurtini tanitadi. Shaxsni esa uning ma`naviy qiyofasi tanitadi. Ma`naviyat-tarbiyadan boshlanadi. Ta`lim - tarbiyasiz ma`naviyatning bo`lmasligi barchaga ayon haqiqatdir.

Mamlakatimizda istiqlolning dastlabki yillaridan umumiy o`rta ta`lim maktablari o`quvchi-yoshlarining barkamol shaxs sifatida voyaga yetishi, jismonan sog`lom bo`lib ulg`ayishini ta`minlash davlatimiz siyosatining ustuvor yo`nalishlaridan biriga aylandi. Shu maqsadda ishlab chiqilib, amaliyotga tatbiq etilayotgan dasturlar pirovard natijada farzandlarimizni bizdan ko`ra kuchli, bilimli, dono va albatta baxtli bo`lishida muhim ahamiyat kasb etmoqda.

Mana keldi yoz fasli,

Ta`til boshlandi asli.

Jarangladi qo`ng`iroq,

Darslar tugadi, o`rtoq.

Yoz bo`yi biz o`ynaymiz,

Oromgohda quvnaumiz.

Uch oy bo`lsada ta`til,

O`qish bo`lar mustaqil.

Yoz fasli, ayniqsa, biz bolajonlar uchun o`zgacha shodlik va shukuh olib keladi. O`quvchi- yoshlarning ta`limdan bo`sh vaqtini to`g`ri, unumli va samarali tashkil etish, ularni orzu-intilishlari, qiziqishi va layoqati bo`yicha o`zlari xohlagan sohaga yo`naltirish, maroqli dam olish hamda yangi o`quv yiliga kuch-g`ayrat to`plashlari uchun yoz fasli qulay fursatdir. Yoshlarni sog`lomlashtirish bo`yicha barcha imkoniyatlardan keng foydalanish, yozgi ta`til davrida bolalarning intellektual, ijodiy qobiliyatlarini rivojlantirishga hamda ijtimoiy moslashuvini ta`minlash ayni kunlarda dolzarb vazifalar sirasiga kiradi.

Har yili mamlakatimizda biz o`quvchi-yoshlarning dam olishlarini mazmunli o`tishini ta`minlash maqsadida yoz oylarida mingga yaqin oromgoh faoliyat

¹ Raximjonov N. Yoshlar iqtisodiy tafakkurini shakllantirishda oilaning roli" T., 2005 (B.M.I.) 28

ko`rsatib, ushbu dam olish maskanlariga 300 ming nafarga yaqin bola qamrab olinadi. Buning zamirida esa, kelajak avlodning sog'lom va aqli raso bo`lib kamol toptirishdek ezgu maqsad mujassam.

O`quvchilarni mazmunli dam olishini, ularni sog'lomlashtirish va bo`sh vaqtlarini unumli tashkil etish fuqarolarning ijtimoiy farovonligining zaruriy tarkibiy qismidir.

Ta`lim tizimi xodimlarining asosiy vazifasi - o`quvchi-yoshlarning bo`sh vaqtlarini unumli tashkil etish, ularning mazmunli dam olishlarini ta`minlash uchun zarur shart- sharoit yaratishdan iboratdir.

Yozgi ta`til o`quvchi-yoshlarning bo`sh vaqtlarini asosiy qismini tashkil qiladi. Bu davr ularning ijodiy imkoniyatlarini, qirralarini ochilishiga, tarixiy-madaniy qadriyatlarni mukammal o`rganishga, ijtimoiy aloqalarga kirishishga, shaxsiy rejalarni amalga oshirishga yordam beradi.

O`quvchi-yoshlarni bo`sh vaqtlarini mazmunli tashkil etish muammosi nafaqat pedagoglar, balki ota-onalarni, keng jamoatchilikni o`ylantiradigan, kezi kelganda, tashvishga soladigan masalalardan biridir.

Ushbu muammoning dolzarbligi shundaki, bolaning bo`sh vaqti behuda o`tishi oqibatida ko`plab ko`ngilsiz hodisalar sodir bo`lishi mumkin. O`quvchilarning yozgi ta`tilni maroqli va mazmunli o`tkazishlari uchun quyidagi vazifalarni amalga oshirish zarur:

- o`quvchi-yoshlarning bo`sh vaqtlarini unumli tashkillashtirish;
- sport bilan shug`ullanish;
- mehnat ta`limi;
- estetik tarbiya;
- ijodiy qobiliyatlarni rivojlantirish.

O`quvchi-yoshlarning bo`sh vaqtlari mazmunli tashkil etilsa quyidagi natijalarga erishiladi:

- Ta`lim oluvchilarning jismoniy va psixologik sog`lig`i mustahkamlanadi.
- Dunyoqarashi kengayadi.
- Individual ijodiy qobiliyatlari rivojlantiriladi.
- O`z faoliyatlarini rejalashtirish va tashkillashtirish malakalari shakllanadi.
- Individual, jamoaviy, ijodiy va mehnat faoliyatini olib borish malaka hamda ko`nikmalari shakllanadi.
- Ijtimoiy faollik shakllanadi.
- Kommunikativ malakalar va bag`rikenglik qobiliyatlari o`zlashtiriladi.
- Ijtimoiy foydali mehnat orqali yangi bilimlar, malaka va ko`nikmalar o`zlashtiriladi.

Tibbiyot olimlarining ta`kidlashlaricha, to`g`ri tashkil etilgan hordiq kishining toliqqan asablarini tinchlantirib, ham jismoniy, ham ruhiy charchoqning bartaraf etilishiga yordam beradi. Ta`tilni maroqli o`tkazgan bolalar uchun esa, navbatdagi o`quv yilini muvaffaqiyatli boshlashiga zamin hozirlaydi. Ahamiyatlisi, ayrim o`quvchi-yoshlar yozgi ta`tilni turli oromgohlarda yoki ko`pgina to`garaklarda, bilim maskanlarida, usta-hunarmandlarning huzurida hunar o`rganish bilan o`tkazmoqda.

Bolalar tabiatan qiziquvchan, yangiliklarga o`ch bo`ladi. Ana shunday yangiliklar sari ularni yo`naltirish, iste`dodlarini kashf qilish orqali qobiliyatlarini shakllantirish kattalarning vazifasidir. Chunki tajribasiz bola hayotda o`zidagi

qobiliyatlarni ko'p ham ilg'ayvermaydi. Bola faqatgina o'rganib borish natijasida taraqqiy etadi, kamol topadi.

Biz farzandlarning har bir o'tayotgan kunimiz bizning ham aqlan, ham jismonan ulg'ayib borishimizga xizmat qilishida ota-onalarimizning o'rni katta. Zero, bolalarning ta'limga, kasb- hunarga bo'lgan qiziqishlarining ortib borishini inobatga olib, ularning bo'sh vaqtlarini va dam olishini to'g'ri tashkil etishga ko'mak berish birinchi masala bo'lsa, ularning bandligi, doimo nazoratdaligi nafaqat jamiyatda, balki oilada ma'naviy barqarorlikka zamin yaratishi ikkinchi masala hisoblanadi.

Bolalarni tarbiyalashdagi nozik jihati bu bolaning bo'sh qolishi. Zero, bekorchilik ortidan oilaga turli yot illatlar o'rmay boshlaydi. Shu bois, ta'til payti bolaning bo'sh vaqti bo'lmasligi lozim.

Vaqt - berilgan imkoniyat va kelajakka qo'yilayotgan ulkan sarmoya. Uni qanday sarf etish esa har bir kishining o'ziga bog'liq. Ammo vaqtning qadrini anglay bilish va undan to'g'ri foydalanishni bolalikdan, yoshlikdan o'rgatib borilsa, ayni muddao bo'ladi. Yozgi ta'til bolalarning dam olish onlari bo'lishi bilan birgalikda ulkan kashfiyotlar debochasi bo'lishi hamdir.

Bolalar bayramida,

Bog'-rog'larda o'ynaymiz.

Oh, ta'til qanday mazza,

Hech o'yinga to'ymaymiz.

An'anaga ko'ra, har yili Xalq ta'limi, Madaniyat va sport ishlari vazirliklari, "Mahalla" xayriya jamoat fondi va "Kamolot" yoshlar ijtimoiy harakati markaziy kengash hamkorligida barcha oromgohlarda sportning 12 turi bo'yicha yozgi ta'til musobaqalari tashkil etiladi.

Bundan tashqari, yoz kunlari respublikamizdagi Bolalar sportini rivojlantirish jamg'armasiga qarashli barcha sport inshootlari bolajonlar ixtiyoriga beriladi.

Xulosa qilib aytadigan bo'lsak, biz bolajonlarning yozgi ta'tilni sermazmun va maroqli o'tkazishlari, yangi o'quv yiliga kuch-quvvat to'plab, a'lo kayfiyatda borishimiz uchun nimaiki zarur bo'lsa, barchasini muhayyo qilish zarur.

Nurillayeva Madina
Qarshi davlat universiteti
(Qarshi, O'zbekiston)

ALISHER NAVOIYNING “HAYRATUL – ABROR” DOSTONIDA OLMOSHLARNING ISHLATILISHI

Mumtoz adabiyotimizning muazzam siymolaridan biri bo'lgan hazrat Mir Alisher Navoiy shunchalar beqiyos iste'dod sohibiki, uning iste'dodi chegara bilmas va besarhaddir. Buyuk adibning ijod ummoniga sho'ng'isak, undan o'zimiz uchun, albatta, bir yangilik topamiz, ma'naviy yuksalamiz, ko'nglimiz yorishadi. Uning asarlarida dur kabi tizilgan mazmunga boy so'zlar ohanrabosiga bog'lanib qolib, adibning so'z qo'llash borasidagi mahoratiga tan bermay ilojimiz yo'q.

Hazrat Mir Alisher Navoiy o'zining asarlarida so'z haqida:

Donayu dur so'zini afsona bil,

So'zni jahon bahrida durdona bil, –

deya ta'kidlab, “so'z” jahon bahridagi durdonalik martabasiga o'zining ma'nosi bilan erishishini e'tirof etadi. Uning fikricha: “... so'zdagi ma'ni joni dururkim, so'z qolibi onsiz qolibe durur jonsiz...”. Xuddi shu jumlar “Xamsa”ning nasriy bayonida bunday tabdil qilingan: “... so'zning ma'nosi uning jonudur, usiz so'z qolipi jonsiz qolipdir”. Lekin bu tabdilda shoir aytmoqchi bo'lgan ma'no biroz ochilmay qolgan nazarimda. Mumtoz adabiyotga doir ba'zi lug'atlarda “qolib” so'zining “tan”, “badan”, “jism” degan ma'nolari uchraydi. Navoiy jumlasidagi “qolib” so'zini shu ma'nosida tushunsak, mana bunday go'zal ma'noli gap hosil bo'ladi: “So'zdagi ma'no uning joni, usiz so'z jismi jonsiz jism kabidir...” Алишер Navoiy ham shu ma'noni ko'zda tutgan bo'lsa, ajab emas.

Hazrat Navoiy ijodining ko'lamiga nazar tashlar ekanmiz, u nafaqat adabiyot olamining, balki tilshunoslik fanining ham sohibi javohiri ekanligiga amin bo'lamiz. U nafaqat ulug' mutafakkir adib va buyuk shoir sifatida, balki ulkan tilshunos olim, eski o'zbek adabiy tilining asoschisi sifatida ham tilimiz ravnaqiga ulkan hissa qo'shgan. Shu sababli ham eski o'zbek tilining yuzaga kelishi, shakllanishi, gullab-yashnashi, ravnaq topishi va uning barcha imkoniyatlarini yuzaga chiqishi uchun beqiyos xizmat qilgan buyuk adibimiz nomi bilan bog'laydilar. Bu bejizga emas. Chunki Alisher Navoiy asarlari tili o'sha davrning tili, o'sha davr xalqining adabiy tili bo'libgina qolmay, u hatto, bir necha davrlar va bir necha xalqlarning tilini o'zida aks ettirgan hamda undan birgina o'zbek xalqi emas, balki butun O'rta Osiyo va ayrim boshqa turkiy xalqlar foydalangan til sifatida ham e'tirof etilgan.

Alisher Navoiy o'z asarlarida turkiy tillar, shevalar hamda yodnomalarda qo'llangan so'zlardan unumli foydalanib, yuksak badiiyligni ko'z-ko'z qilishni, turkiy tillarning mavqeyi va imkoniyatini jahonga namoyish etishni maqsad qilib qo'yadi va bunga erishadi. Buni adibning “Hayratul-abror” dostonida ishlatilgan ijtimoiy hayotning deyarli barcha sohasiga oid til birliklarida ko'rish mumkin. Ayniqsa, shoir asarlarida qo'llangan olmoshlar o'ziga xos xususiyatga ega. Buni quyidagi misralarda ko'rish mumkin:

Har dur *anga* javhari jondin fuzun,

Qiyamat aro ikki jahondin fuzun.

Ma'lumki, olmosh ot, sifat, son va ba`zan boshqa so`z turkumlari o`rnida qo`llanib, predmet va unga xos bo`lgan belgining mavjudligini ko`rsatadi. Olmosh predmetlikni yoki uning belgisini doimiy emas, balki muayyan o`rinlarda ifoda qiladi. Shu jihatdan olmosh mustaqil so`z turkumi hisoblansa-da, konkret ma`noga ega bo`lmaydi. Eski o`zbek tilida ham olmoshlar hozirgi o`zbek tilidagidek ma`no xususiyatlariga ko`ra: kishilik, o`zlik, ko`rsatish, so`roq, birgalik, belgilash, gumon, bo`lishsizlik olmoshlariga bo`lingan. Kishilik olmoshlari shaxslarni ko`rsatuvchi so`zlar o`rnida qo`llanib, ba`zi fonetik variantlarini hisobga olmaganida, hozirgi o`zbek tilida aynan qo`llanmoqda.

Kishilik olmoshlarining I shaxs birligi – *men* ayrim yozma manbalarda, ba`zan tarixiy-dialektal hodisa sifatida *man*, *ben* shaklida ifoda etilgan.

Ul nafas imon *manga* hamroh qil,

Ko`nglum aro mahir sivalloh qil.

Yodgorliklarda *men* olmoshi funksiyasini boshqa so`zlar ham bajargan.

Banda va bu banda, faqi`r va bu faqi`r, faqi`ri haqi`r, faqi`r-haqi`r shakllari Alisher Navoiy asarlarida faol qo`llanilib, kamtarlik ma`nosini ifodalagan. Lekin ular Alisher Navoiyning nasriy asarlarida ko`p uchraydi.

Faqi`r alar sari barurg`a muvaffaq bo`ldum (“Majolis un-nafois”).

Faqi`ri haqi`r yab tuttumkum. (“Majolis un-nafois”).

Sen kishilik olmoshining *sen* va *san* shakllari qo`llangan.

Ey bori mavjudg`a *sendin* vujud,

Balki vujud ahlig`a fayyozi jud.

U kishilik olmoshi *ul*, ba`zan *u*, *an* shakllari qo`llangan.

Ul qila olmasa hamovozliq,

Qilsa ayolg`u bila damsozliq.

yoki

Yoyar anga supraki, *ul* och emas,

Berur anga to`nki, yalang`och emas.

O`zlik olmoshi – o`z “Hayratul-abror” dostonida kishilik olmoshlari o`rnida egalik va kelishik qo`shimchalari bilan qo`llanib, shaxslarga ishora qilgan.

Avval o`zung, oxiru mobayn o`zung,

Borchag`a Xoliq, borig`a ayn o`zung.

“*xud*” o`zlik olmoshining tarixiy shakli. Navoiy davrida “o`z” va “*xud*” olmoshlari birga parallel ravishda bir xilda qo`llanilgan.

Ul chu esib toza vagar *xud* kukun,

Bir dam aro “kona kaan lam yakun”

Ko`rsatish olmoshlari A.Navoiy asarlarida *bul*, *ul*, *oshal*, *o`shul*, *shul ushbu*, *hamul*, *ba`zan u*, *ush*, *shu*, *shubu* kabi shakllarda qo`llangan.

Ul suv yaqosida alifdin shajar,

Shamrasidin *ul* shajar uzra samar.

Yo`qki, *o`shul* rishtai gavhar baho,

Ganji Ilohiyg`a erur ajdaho.

yoki,

Rishta emas, turfa kamandedur *ul*,

Davlatu din saydig`a bandedur *ul*, –

misralaridagi *anga*, *ondin*, *anda*, *ul* kabi ko`rsatish olmoshlari hozirgi kunda arxaik olmoshlar bo`lib, ular ko`pincha narsa-predmetga ishora qilish uchun

qoʻllangan va bugungi kunda bu olmoshlar *u* shaklida qoʻllaniladi. *Bul* arxaik olmoshining hozirgi kundagi – *bu* shakli Navoiy davrida ham isteʼmolda boʻlib, “Hayrat ul-abror” dostonida keng qoʻllangan.

Ganji baqo zikriga ulkim yetib,
Bu dur ila rishtani tashbih etib...

Bu qoʻrsatish olmoshining oʻsha davrda mu shakli ham qoʻllangan:

Oni *munga*, *muni* anga band etib,
Bir-biriga barchani payvand etib.

Hozirgi adabiy shakli “*bunga*”, “*buni*”. Baʼzi shevalarda hozirgi kunda ham aynan “*munga*” shaklida isteʼmolda. Bunda koʻrsatish olmoshlari deyytkit, anaforik, preprativ vazifalar bajarish uchun xizmat qilgan.

“Hayratul-abror” dostonida **soʻroq olmoshlarining** *kim, ne, qay, nechun\nevchun, nechuk, neche, nega, necha, qa(y), qayu, qayda (qanda), qaydin, qayan, qani* shakllari qoʻllangan.

Kim soʻroq olmoshi kishilarga nisbatan qoʻllangan:

Boʻlmadi bir mulk sari kinaxoh,

Kim bu dogʻi chekmadi ul yon siph.

Ne olmoshi asarda keng qoʻllangan va uning semantik qirralari ham koʻp boʻlgan belgining miqdorini aniqlash maʼnosida qoʻllangan:

Lek bu *ne* husn oʻlubon dilfireb,

Ne bu jamol olibon andin shikeb.

Nechun\nevchun. Uchun koʻmakchisi ishtirokida sabab maʼnoli soʻroq olmoshidir:

Tanki soʻngak hayʼatidin uy durur,

Gar emas uy, *nevchun* oni kuydurur.

Nechuk olmoshi qadimgi turkiy tilda bir necha taraqqiyot davrlarini boshidan kechirgan: *Nelche*—>*ne +cha+ka--ne+cha+k---nechuk*. *Nechuk* olmoshi ham sabab maʼnosini ifodalaydi:

Ochti ilik ashk toʻkub shamʼvor,

Yo ichi kuyganda *nechukkim* chanor.

Belgilash olmoshlari “Hayratul-abror” dostonida yakkalikni va toʻdani, koʻrsatish uchun xizmat qilgan.

Yakkalikni ajratib koʻrsatuvchi belgilash olmoshlariga *har* va uning ishtirokida hosil qilingan olmoshlar kiradi. *Har* olmoshi fors tilidan oʻzlashgan va *u* soʻroq olmoshlari bilan birga kelib murakkab belgilash olmosharini hosil qilgan: *har kim, har qayan, har nima, har qaysiʼ, har nechda, har nechuk, har qachan, har qayda, har ne*.

Toʻdani, jamlikni bildiruvchi belgilash olmoshlariga arxaik *qamuqlqamugʻ*, turkiy qatlamga xos – boʻlgan *barcha, bari, barliq* fors va arab tillariga xos boʻlgan *baʼzi, hama (hamma), tamam, jumla, jam, majmu* olmoshlari kiradi. Bu olmoshlar kishi, narsa va hodisalarning mavjud yigʻindisi maʼnosini anglatgan:

Muncha gʻaroyibki misol aylading,

Borchani mirʼoti jamol aylading.

Gumon olmoshlari dostonida *kimsa, nimarsa, neersa, birav, falan* gumon olmoshlari qoʻllangan. Ular kishi, narsa va hodisalarning taxminlash, tusmol qilish kabi maʼnolarini bildirgan.

Yo Rab, o'shul ganjki mahram anga,
Kimsa emastur, magar odam anga.

Bo'lishsizlik olmoshlari shaxs, belgi va miqdorni inkor etib, *hech* so'zining boshqa olmosh turlari bilan yonma-yon kelishi orqali hosil qilingan va kishi, narsa, hodisalarga nisbatan qo'llangan. *Hech kim, hech kimsa, hech kimarsa* shaxsga nisbatan; *hech ne, hech nema, hech nemarsa, hech qayda* olmoshlari narsa va hodisalarga nisbatan qo'llangan. *Hech qaysi, hech qayusi* kishi va narsalar uchun aralash qo'llangan.

Hech kas, hech kim, hech kimsa bo'lishsizlik olmoshi shaxsga nisbatan qo'llangan:

Munda jamil istamagan *hech kas*,
Anda qilur hur jamolin havas.

Hech bo'lishsizlik olmoshi yakka holda mutlaq bo'lishsizlik ma'nosini ifodalagan.

Hech durur hosilu boqisi *hech*.

Kech boridin bot, vale qo'yma kech.

Ko'rinadiki, Alisher Navoiyning "Hayratul – abror" dostonida olmoshlar mustaqil so'zlar o'rnida qo'llanib, ularga ishora qilgan hamda, asosan, deyktik va anaforik vazifalar bajarish uchun xizmat qilgan.

FOYDALANILGAN ADABIYOTLAR:

1. Abdurahmonov G', Shukurov Sh., Mahmudov O. O'zbek tilining tarixiy grammatikasi. – Toshkent, 2008.
2. Abdurahmonov G', Rustamov A. Alisher Navoiy tilining grammatik xususiyatlari. – T., 1981.
3. Алишер Навоий. Ҳайрат ул-аброр. // Мукамал асарлар тўплами. — Т., 1991.
4. Эгамова Ш. Алишер Навоий асарлари тилидаги қадимги туркий лексика тадқиқи. – Т., 2007.

Ro'ziboyeva Maxbubaxon Murotali qizi
(Qo'qon, O'zbekiston),
Ro'ziboyeva Parizoda Murotali qizi
(Toshkent, O'zbekiston)

**MUMTOZ O'ZBEK ADABIYOTINI O'RGANISH MUAMMOLARI VA UNI
O'QITISHDA INNOVATSIYALARNING O'RNI**

Ta'lim bosqichlarida o'qitiladigan hamma predmetlar uchun bir xil shart-sharoit - o'quv, moddiy-texnik baza yaratilgan va yaratilmoqda. Ularning barchasi uchun umumiy bo'lgan muvaffaqiyatlar, qo'lga kiritilgan yutuklar ham bor. Lekin har bir predmet bo'yicha ishlar sarhisob etilganda turlicha natijalar qayd etilayotganligiga guvoh bo'lamiz. Ilmiy-nazariy asoslari deyarli barqaror, o'zgarmas bo'lgan tabiiy fanlar bilan jamiyatning ma'naviy-ma'rifiy, mafkuraviy qarashlariga aloqador bo'lgan ijtimoiy-gumanitar fanlarga yondashuv o'rtasida tafovut bo'lishi tabiiy bo'lganidek, ularni o'qitishda duch kelinadigan muammolarda ham ayrichaliklarning bo'lishi turgan gap. Chunki mustaqillikdan keyin nazariy mohiyati tubdan qayta ko'rib chiqilgan ijtimoiy fanlarning ilmiy-pedagogik, o'quv-metodik asoslariga yangicha yondashuvni davrning o'zi taqozo etmoqda.

Endilikda o'zbek adabiyoti yangilanayotgan badiiy tafakkur talablari asosida qayta idrok etilmoqda, bu o'tmish va bugunda yaratilgan asarlarning asl mohiyatini ochishga harakat qilinmoqda. Adabiyotshunoslik uzoq vaqt mobaynida badiiy asarlarni asosan ijtimoiy nuqtai nazardan tekshirishga moslashgan bo'lsa, endi mavjud qoliplarni tark etarok, badiiy matnga estetik talablar asosida yondashishga, har qanday xulosani matndan keltirib chiqarishga urinmoqda. Natijada, ko'plab bitiklarning asl badiiy qiymati, bir qator adiblarning millat estetik tafakkuri taraqqiyotidagi tarixiy o'рни xolisona belgilanayotir²

Adabiyotshunoslikdagi mazkur yangilanishlarni adabiyot o'qitish jarayoniga ham tadbir etish o'tgan asr 90-yillarning birinchi yarmidan boshlab yaratilayotgan dastur, darslik va qo'llanmalarda aks etib, bugungi kungacha davom etib kelmoqda. Bundan tashqari ba'zi tadqiqotlar, yaratgan monografiya va qo'llanmalar hamda ilmiy izlanishlar soha rivojiga sezilarli hissa qo'shmoqda.

Ma'lumki, hozirgi paytda adabiyot ta'limi mazmunan xalq og'zaki ijodi, eng qadimgi (islomgacha bo'lgan) davr adabiyoti, mumtoz adabiyot hamda yangi davr adabiyoti tarzida o'qitilmoqda. Bu davr, ruknlarga mansub namunalarning o'qitilish saviyasi hamda murakkablik darajasi bir xil emasligi barcha mutaxassislariga ayondir. Qaysi bir muallim xalq og'zaki ijodini, kimdir qadimga davr ijod namunalari, yana boshqasi yangi davr adabiyotini sevib, ko'ngildagiday o'qitishini e'tirof etishi mumkin, lekin mumtoz adabiyot namunalari ortiqcha qiynalishlarsiz o'taman, deydingan o'qituvchini topish amri mahol.

Adabiy ta'limda mumtoz adabiyotni o'qitishning ahvolini qoniqali deyishga biroz ertaga o'xshaydi. Bizningcha, bunday ahvolning ikki: obektiv va subektiv sabablari mavjud bo'lib, ularning biri boshqasining chuqurlashuviga sabab bo'lmoqda. Obektiv omillar o'qituvchi shaxsiyatidan ko'ra ko'proq ta'lim mazmunini tashkillashtiruvchi muassasalar, direktiv hujjatlar bilan bog'liq. Biz bunda, avvalo,

² Yo'ldoshev Q. Yoniq so'z. Toshkent, "Yangi asr avlodi", 2006, 94-bet.

standartlar, dasturlar, darslik va metodik hamda o'quv qo'llanmalarini nazarda tutmoqdamiz. Mustaqillik yillari adabiyot bo'yicha DTS hamda o'quv dasturlari ishlab chiqilib, bir necha bor takomillashtirildi, darsliklarning bir necha avlodi chop etildi. Mazkur hujjatlar sho'ro davriga nisbatan olinganda inqilobiy degulik darajada o'zgargan, takomillashgan. Ular oldindan belgilab qo'yilgan sun'iy qoliplar asosida emas, balki milliy va umuminsoniy qadriyatlarga, jahon ta'lim tizimida erishilgan yutuqlarga asoslangan, yangi pedagogik tafakkurga tayangan holda yaratilgan. O'rganish uchun tanlab olingan asarlarning yuksak badiiy mezonlar talabiga javob berishi, tarbiyalanuvchilarning badiiy didini o'stirishga, ma'naviy olamini shakllantirishga, ularda yuksak axloqiy sifatlar shakllantira olishiga, bolalarning yosh xususiyatiga mos kelishi kabi jihatlariga qarab tanlab olingan. Mazkur davlat hujjatlari, didaktik va metodik asarlar e'lon qilinib, nashrdan chiqqach, o'z vaqtida matbuotda munosabat bildirilgan, asosan ularning yutuqlari, fazilatlarini to'g'risida fikrlar bildirilgan.

Adabiyot darslari amaliyotida mumtoz asarlarni o'rganish mashg'ulotlariga nazar tashlaganda, bor-yo'g'i ikki-uch mashg'ulot qolipi borligiga guvoh bo'lamiz. Mumtoz she'riyat janrlari va badiiy san'atlar o'rganilayotganda oldin o'tilgan mavzu takrorlanadi, ya'ni uy vazifasi tekshiriladi, adibning hayoti va ijodini batafsil bayon qilib berish so'raladi, agar biror asar yodlashga berilgan bo'lsa, o'quvchilar bir-bir turg'izib aytiriladi, yodlamaganlarga tanbeh beriladi. Bularga darsning tashkiliy qismi qo'shilib, shundoq ham qisqa, o'rta hajmli bir she'rni tahlil qilishga zo'rg'a ulguriladigan 45 minutlik mashg'ulotning yarmi sarf etiladi. So'ng yangi mavzuga o'tiladi: adibning hayoti va ijodini o'qituvchi so'zlab beradi. Keyin o'rganilayotgan she'r o'qiladi, uni avval o'qituvchi, keyin bir necha o'quvchi darslikdan ifodali o'qishga harakat qiladi. Ba'zi o'qituvchilar she'rning badiiyatini tahlil qilib beradilar. Qiziqki, respublikamizdagi deyarli barcha adabiyot muallimlari she'r badiiyati, shoirning mahoratini aniqlash deganda asosan badiiy san'atlarni topishni tushunishadi va tushuntirishadi. Aksariyat hollarda shunday tahlil shakli kuzatiladi: "Bu baytda shakli bir xil, ammo ma'nosi har xil so'zlar qo'llanmoqda, bu - tajnis san'ati. Keyingi baytda esa "oq" va "qora" so'zlari ishlatilgan, ular tazod san'atini yuzaga keltiradi. Mana bu baytda "talab", "tolib", "matlab" so'zlari birin-ketin kelganiga guvoh bo'lamiz. Odatda o'zakdosh so'zlarning bir baytda berilishi ishtiqoq deyiladi. Ko'ramizki, shoir o'z she'rlarida badiiy san'atlardan mohirona foydalangan. Qani, bolalar, sizlar keyingi baytlardan badiiy san'atlarni topishga harakat qilib ko'ring-chi". Badiiy tahlil shu taxlit hissiz misol izlash mashg'ulotiga aylanib ketadi. Bolalar badiiy san'atning nimasi san'at, ularning mahoratga qanday aloqasi borligini bilmay, bu haqida o'ylamay ham maktabni bitirib ketmoqdalar.

Epik yoki liro-epik asarlarni o'rganishda esa yuqorida qayd etilgan qolipdagi uy vazifasi so'ralgach, o'qituvchi sujetni gapirib beradi. Keyin agar hafsala qilsa, o'zi o'qiydi yoki o'qitadi. Asarning har bir obrazi to'g'risida to'xtalib, uning yaxshi, olijanob yoki yomon, qabihliklarini muhokama qiladi. SHundan so'ng xulosa chiqariladi: adib asarda shunday mavzuni ko'targan, bunday g'oyani ilgari surgan, biz uchun katta tarbiyaviy ahamiyatga ega. Bu bir necha avlod o'qituvchilardan g'arib bir meros sifatida oldingilardan keyingilarga o'tib kelmoqda. Ayni paytda adabiyot darslarini to'g'ri tashkil etish muammosiga metodikada ham alohida ahamiyat beriladi.

Xullas, gap o'qituvchi faoliyatining muhim sohasi - tashkilotchilik to'g'risida bormoqda. Odatda darsni tashkil etish deganda mashg'ulot uchun yetarli shart-sharoitning yaratilishi: jihozlangan sinf xonasi, ta'lim ishtirokchilari (o'qituvchi, o'quvchilar)ning hozirligi, davomli va tizimli ravishda belgilangan vaqtda mashg'ulotlarning o'tkazilishi, darslik, qo'llanma va boshqa kerakli vositalar bilan ta'minlanganligi kabi qator omillar tushuniladi. Bu deyarli barcha predmetlarga tegishli darsni tashkil etish shaklidir. Ayni vaqtda, adabiyot predmetining badiiy-tashkiliy ko'rinishi mutlaqo o'ziga xosdir.

Har qanday darsda o'qituvchi - o'quvchilar, o'qituvchi - alohida o'quvchi, o'quvchilar - alohida o'quvchi shaklidagi munosabatlar tashkil etilganini kuzatish mumkin. Ushbu shakllar o'quvchilar jamoasidagi shaxslararo muloqotini ta'minlashga xizmat qilishi kerak. Jamoada o'zaro psixologik ta'sir qonuniyati amal qiladi, buning natijasida yuzaga kelgan kayfiyat o'zining kuchini orttira borib, odamdand odamga tezda yuqishi mumkin. Jamoani "olovlantirish" ayrim shaxsga nisbatan qiyinroq kechadi, ammo keyin esa tuyg'ular juda yorqin yolqinlanishi mumkin. Bolalar yolg'izlikdagidan ko'ra birgalikda hodisalarni yorqin va chuqur his etadilar. Adabiy ta'limdagi muloqot faqat fikr almashishdan iborat bo'lmaydi. O'qituvchi mashg'ulotlarda oldindand qat'iy ishlab chiqilgan muayyan pedagogik tadbirlar asosida o'zining, o'quvchilarining o'zaro qarash, kechinma va tuyg'ularining uyg'unlashuvini tashkil qilmog'i kerak. Ya'ni o'qituvchi o'zidagi yoki ma'lum bir o'quvchi, ba'zi o'quvchilarda o'rganilayotgan asar tufayli yuzaga kelgan hissiyotni boshqalarga yuqtirishi, muhim qarash, original talqinlarni jamoaga yetkazish ustida ishlashi kerak. Adabiyot darslarida tuyg'ular birdand uchqunlanib, qalbini to'liqlantirib yuborishi mumkin. Bu uchqunni yoyish uchun o'qituvchi uni o'z vaqtda ilg'ab, zudlik bilan didaktik tadbirlar belgilashi katta ahamiyat kasb etadi. Jamoaga uning ma'lum a'zolarida vujudga kelgan tuyg'ularni yuqtirish, fikrlar bilan o'rtoqlashish, farqli qarashlarga tayanib bahslar tashkil qilish uchun o'qituvchidan mahorat, uquv, pedagogak farosat talab qilinadi. CHunki bu vazifani rasmiy ohangdagi talablar bilan amalga oshirib bo'lmaydi. O'qitish jarayonida bunga innovatsin texnologiyalar talablari asosida ifoda etilgan o'quv maqsadlariga erishiladi. Ilmiy-texnika taraqqiyot jadallashgan davrda o'qitish samaradorligi, asosan, o'quvchining o'qitish jarayonidagi o'rni, pedagogning unga bo'lgan munosabatiga bog'liq bo'ladi. Bu yerda o'qitish texnologiyasining ikki turini ajratib ko'rsatish mumkin: avtoritar va shaxsga yo'naltirilgan.

Zamonaviy sharoitda ta'lim samaradorligini oshirishning eng maqbul yo'li – bu mashg'ulotlarning interfaol metodlar yordamida tashkil etish deb hisoblanmoqda, jumladan "interfaol" atamasining lug'aviy ma'nosini ko'radigan bo'lsak, "**interfaol**" tushunchasi ingliz tilida "interact"(rus tilida "interaktiv") ifodalanib, lug'aviy nuqtai nazardan "inter" – o'zaro, ikki taraflama, "act" – harakat qilmoq, ish ko'rmoq kabi ma'nolarni anglatadi. Yani, interfaollik, eng avvalo, ijtimoiy sub'ektlarning suhbat (dialog), o'zaro hamkorlikka asoslangan harakat, faoliyatning olib borishlarini ifodalaydi.

Ta'lim sohasida faoliyat yuritayotgan har bir mutaxassis yaxshi biladiki, an'anaviy ta'lim ham suhbat (dialog)ga asoslangan va bu suhbat quyidagi o'zaro munosabat shakllarida tashkil etiladi:

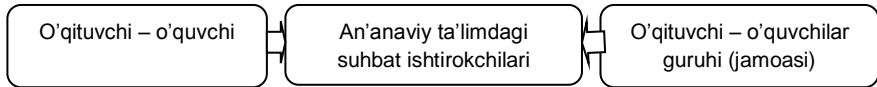

An'anaviy ta'limda ham tabiiy ravishda suhbat asosini axborot tashkil etadi. Ammo axborot uzatishning asosiy manbai o'qituvchining tajribasi bo'lib, bu jarayonda u yetakchilik, dominantlik qiladi, ya'ni u darsning asosiy vaqtida bilimlarni og'zaki tarzida o'quvchi (talaba)larga yetkazib berishga intiladi. Faollik ko'rsatish o'qituvchigagina xos bo'lib, o'quvchi (talaba)lar bu vaziyatda sust tinglovchi bo'lib qoladi. Ularning asosiy vazifasi o'qituvchini tinglash, zarur o'rinlarda yozish, savollar bilan murojaat qilinishda javob qaytarish, kam holatlarda ruxsat etilganidagina so'zlashdan iboratdir.

Psixologik tadqiqot natijalarining ko'rsatishicha, shu tarzda qabul qilingan bilim (ma'lumot)lar juda tez unutiladi. Xususan, amerikalik psixolog olimlar R. Karnikau va F. Makelrouning o'rganishlariga ko'ra shaxsning tabiiy fiziologik-psixologik imkoniyatlari muayyan shakllarda o'zlashtirilgan bilimlarni turli darajada saqlab qolish imkonini beradi. Ya'ni shaxs: manbani o'zi o'qiganida 10 %; ma'lumotni eshitganida 20 %; sodir bo'lgan voqea, hodisa yoki jarayonni ko'rganida 30 %; sodir bo'lgan voqea, hodisa yoki jarayonni ko'rib, ular to'g'risidagi ma'lumotlarni eshitganida 50 %; ma'lumot (axborot)larni o'zi uzatganida (so'zlaganida, bilimlarini namoyish etganida) 80 %; o'zlashtirilgan bilim (ma'lumot, axborot)larni o'z faoliyatiga tatbiq etganida 90 % hajmdagi ma'lumotlarni yodda saqlash imkoniyatiga ega.

Shunga ko'ra interfaol o'qitish "ta'lim jarayonining asosiy ishtirokchilari – o'qituvchi, o'quvchi va o'quvchilar guruhi o'rtasida yuzaga keladigan hamkorlik, qizg'in bahs-munozalar, o'zaro fikr almashish imkoniyatiga egalik asosida tashkil etiladi, ularda erkin fikrlash, shaxsiy qarashlarini ikkilanmay bayon etish, muammoli vaziyatlarda yechimlarni birgalikda izlash, o'quv materiallarini o'zlashtirishda o'quvchilarning o'zaro yaqinliklarini yuzaga keltirish, "o'qituvchi – o'quvchi – o'quvchilar guruhi"ning o'zaro bir-birlarini hurmat qilishlari, tushunishlari va qo'llab-quvvatlashlari, samimiy munosabatda bo'lishlari, ruhiy birlikka erishishlari kabilar bilan tavsiflanadi"³.

Zamonaviy ta'lim, shu jumladan, uning tobora ommalashib borayotgan shakli – interfaol o'qitishda esa shaxslar o'rtasidagi suhbat (dialog) quyidagi shaxslar o'rtasida tashkil etiladi:

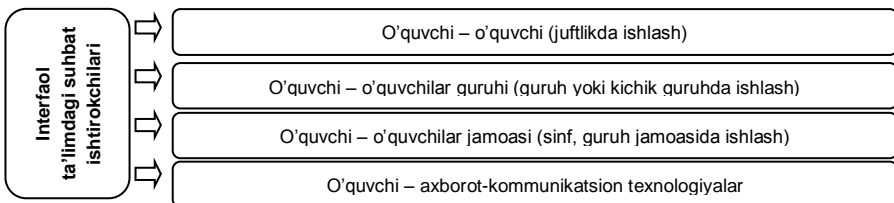

³ Pedagogika: 1000 ta savolga 1000 ta javob / Metodik qo'llanma. U.I. Inoyatov, N.A. Muslimov, M. Usmonboeva, D. Inog'omova. – Toshkent: Nizomiy nomidagi Toshkent davlat pedagogika universiteti, 2012. – 122-bet.

Interfaol ta'lim mohiyatiga ko'ra suhbatning "o'quvchi – axborot-kommunikatsion texnologiyalar" shaklida tashkil etilishi o'quvchi (talaba)lar tomonidan mustaqil ravishda yoki o'qituvchi rahbarligida axborot texnologiyalari yordamida bilim, ko'nikma, malakalarning o'zlashtirilishini anglatadi.

O'qitishning interfaol ta'limga asoslanishi bir qarashda nihoyatda oddiy, sodda va hatto "bolalar o'yini" kabi taassurot uyg'otadi. Biroq, bunda o'qituvchining ma'lum darajada quyidagi omillarga ega bo'lishi talab qilinadi:

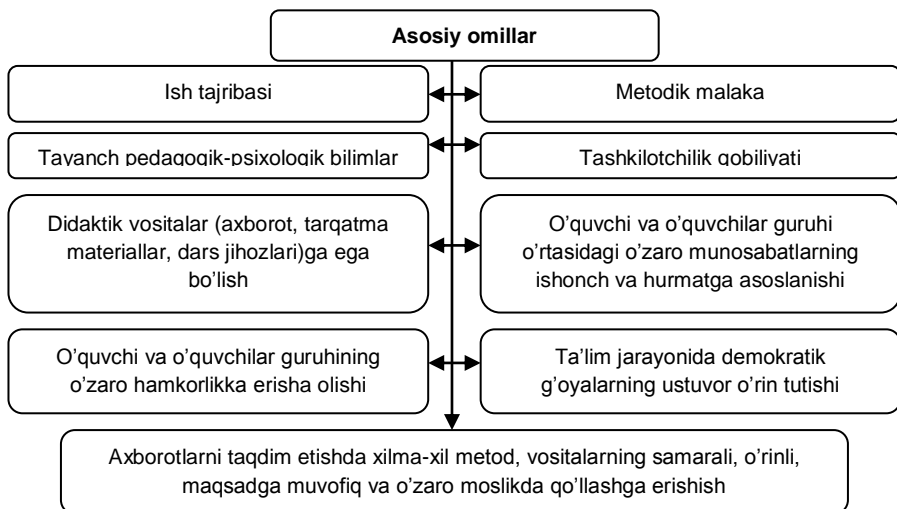

Shu bilan birga ta'limda interfaol ta'limning samaradorligi quyidagi ikkilamchi omillarga ham bog'liq.

O'qituvchi ta'lim jarayonida interfaol ta'lim yordamida o'quvchilarning qobiliyatlarini rivojlantirish, mustaqillik, o'z-o'zini nazorat, o'z-o'zini boshqarish, samarali suhbat olib borish, tengdoshlari bilan ishlash, ularning fikrlarini tinglash va tushunish, mustaqil hamda tanqidiy fikrlash, muqobil takliflarni ilgari surish, fikr-mulohazalarini erkin bayon qilish, o'z nuqtai nazarlarini himoya qilish, muammoni yechimini topishga intilish, murakkab vaziyatlardan chiqa olish kabi sifatlarni shakllantirishga muvaffaq bo'ladi. Eng muhimi, interfaol metodlarni qo'llash orqali o'qituvchi o'quvchilarning aniq ta'limiy maqsadga erishish yo'lida o'zaro hamkorlikka asoslangan harakatlarini tashkil etish, yo'naltirish, boshqarish, nazorat va tahlil qilish orqali xolis baholash imkoniyatini qo'lga kiritadi.

Ta'limni tashkil etishga interfaol yondashuvni qaror topshirish uchun o'qituvchi (pedagog)lar bir qator shartlarga rioya eta olishlari zarur. Ular:

- Ta'lim jarayoniga jamoadagi barcha o'quvchilarning to'la qamrab olinishi;
- O'quvchilar sonining ko'p bo'lmaligi (25-30 nafar o'quvchi bilan kichik guruhlarda ishlash samaralidir);
- Topshiriqni bajarish, materiallarni taqdim etish, guruhlarining ishlamalarini muhokama qilish uchun vaqtning aniq belgilanishi;

- O'quvchi (talaba)larning mashg'ulotlarga ruhan tayyorliklarini inobatga olish;
 - O'quv xonasining jihozlanishi (stullar doira, archa, "Jonli liniya" kabi shakllarda joylashtiriladi);
 - O'quvchilarning kichik guruhlariga mohirona biriktirilishi (har bir guruhda faol va nofaol o'quvchilarning teng miqdorda bo'lishi).
- Bugungi kunda jahon ta'lim tizimida interfaol o'qitishning quyidagi shakllarda amalga oshirilayotganligi barchaga ma'lum:

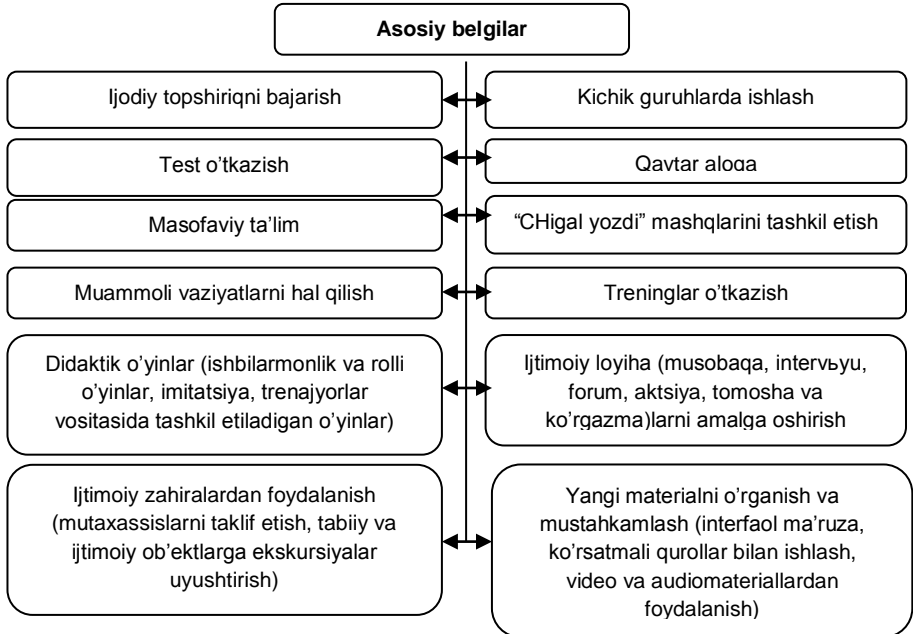

Interfaol ta'lim asosini interfaol metodlar tashkil etadi. "Ta'lim jarayonida o'quvchilar hamda o'qituvchi o'rtasida hamkorlikni qaror toptirish, faollikni oshirish ta'lim oluvchilar tomonidan bilimlarni samarali o'zlashtirish, ularda shaxsiy sifatlarni rivojlantirishga xizmat qiladigan metodlar interfaol metodlar sanaladi"⁴

⁴ Педагогика: 1000 та саволга 1000 та жавоб / Методик қўлланма. У.И. Иноятов, Н.А. Муслимов, М. Усмонбоева, Д. Иноғомова. – Тошкент: Низомий номидаги Тошкент давлат педагогика университети, 2012. – 140-141-бетлар.

Otabek Shukurov Ulashevich, Rushana Nabiyeva Jamol qizi
Qarshi davlat universiteti
(Qarshi, O'zbekiston)

O'ZBEK TILI LEKSIKASI BOYISHIDA O'ZLASHMA SO'ZLARNING O'RNI

Annotatsiya: Maqolada o'zbek tilining hozirgi jarayondagi neologizmlari o'rganilgan. Unda asosan mustaqillikdan keyingi davr o'zlashmalari tadqiq etilgan. Shuningdek, o'zbek tili lug'at boyligining kengayish sabablari ham ko'rsatilgan. Tadqiqot davomida o'zbek tili leksikasiga hind-yevropa tillari, xususan, ingliz tilidan o'zlashgan so'zlar misollar asosida dalillangan.

Kalit so'zlar: o'zlashma so'z, leksika, neologizm, so'z o'zlashishi, semantik o'zgarish, ko'p ma'nolilik, termin, dunyo tillari, ijtimoiy taraqqiyot, tilning boyishi

РОЛЬ ЗАИМСТВОВАННЫХ СЛОВ В ОБОГАЩЕНИИ ЛЕКСИКИ УЗБЕКСКОГО ЯЗЫКА

Аннотация: В статье рассматриваются неологизмы современного узбекского языка. В нем было исследовано заимствования в период независимости. Есть также причины расширения словарного запаса узбекского языка. В ходе исследования приведены и обоснованы примеры заимствованные в узбекскую лексикологию слова из индийско-европейских, в частности английских языков.

Ключевые слова: заимствованное слово, лексика, неологизм, заимствование слова, семантическое изменение, многозначность, термин, мировые языки, социальный прогресс, обогащение языка

THE ROLE OF BORROWINGS IN ENRICHING THE VOCABULARY OF THE UZBEK LANGUAGE

Annotation: The article researches the neologisms of the modern Uzbek language. It examined borrowing after a period of independence. There are also reasons for expanding the vocabulary of the Uzbek language. During the research the loans in the lexicon of the Uzbek language have been proven with examples of Indian-European languages, in particular English words.

Key words: loan word, lexis, neologism, borrowing words, semantic change, polysemy, term, world languages, social progress, language enrichment

Ma'lumki, til millatning ma'naviyati va madaniyati bilan bevosita va bilvosita aloqadoridir. Dunyo tillari orasida sof tilning o'zi yo'q ekan, ma'lum bir tilning tarovati o'z til so'zlari hisobiga yashashi bilangina belgilanmaydi. Harakatdagi tillarning ma'lum darajada omuxtalashishi, birining ikkinchisiga ta'sir etib borishi til jarayoni uchun barqaror qonuniyatlaridan biri hisoblanadi. Tilning ma'naviyat va madaniyat tushunchalari bilan uzviy bog'liqligi nuqtayi nazaridan o'zlashma so'z va uning zamirida o'zlashayotgan ma'lum bir millat urf-odat va an'analariga ham befarq qarab bo'lmaydi.

Hozirgi o'zbek tili lug'at tarkibidagi so'zlarning paydo bo'lishi va kelib chiqish manbai turlichadir. Har bir til o'z lug'at tarkibi va grammatik qurilishiga ega bo'ladi. Biroq xalqlar orasidagi ijtimoiy-siyosiy va lisoniy aloqalar ularning tillariga o'z ta'sirini o'tkazadi. Bu holat, ayniqsa, tilning lug'at tarkibida yaqqol seziladi. Barcha tillar singari o'zbek tilida ham bu hodisa yuz bergan bo'lib, buning natijasida tilimizning lug'at tarkibida o'ziga xos qatlam bilan birga boshqa tillardan o'zlashgan qatlam ham ko'plab uchraydi.

O'zbek tili leksikasi doimiy ravishda o'z ichki imkoniyatlari va tashqi imkoniyati asosida bosqichma-bosqich takomillashib bormoqda. Tilning leksik qatlami taraqqiyoti jamiyat taraqqiyoti bilan bevosita va bilvosita bog'liqdir.

Inglizcha o'zlashmalarni leksikamizga o'zlashishini mustaqillikkacha va mustaqillikdan keyingi davrlarga bo'lib o'rganish mumkin. Ayrim **fermer, biznes, bodibilding, gamburger, broyler** kabi leksemalar mustaqillikkacha passiv holatda ishlatilgan.

Mustaqillikdan so'ng tilimizga *brifing, konsalting, trening, injenereng, imej, vizual, organayzer* kabi inglizcha o'zlashma so'zlarning kirib kelishi qanchalik tezlashgan bo'lsa, *ministr, komitet, oblast, rayon* kabi so'zlarning tilimiz leksik qatlamidan chiqib ketishi ham ularga mos jadallashdi. Yuqorida keltirilgan *brifing, injenereng, imej, vizual* va *organayzer* kabi qator so'zlar tilshunoslar tomonidan o'zbek tilining milliy tabiatiga moslashtirilgan holda qabul qilindi.

Dunyo miqyosidagi globallashuv jarayonida muomalada bo'layotgan bo'layotgan tillarning barchasi ham yangi o'zlashmalar hisobiga kengayib bormoqda. Global Language Monitor ma'lumotiga ko'ra, 2009-yilda inglizcha so'zlar miqdori 1 000 000 dan oshib ketayotgani va bu holat har kuni o'rtacha 15 yangi so'z hisobiga boyib borayotgani aytiladi.

"Google" va Garvard universiteti tadqiqotchilari 2010-yil o'tkazgan ilmiy tadqiqot natijalariga ko'ra, ingliz tili lug'at boyligida 1 022 000 so'z majudligi, raqamlarning o'sishi esa har yili bir necha ming so'z hisobiga kengayib borayotgani e'tirof e'tiladi. Bu raqamlarni "*How many words are in the English language?*", "*Word Count*" yoki "*Are there really 988,968 words in the English language?*" maqolalarida keltirilgan ma'lumotlar ham tasdiqlaydi [1].

Hozirgi ingliz tili lug'at boyligidagi so'zning taxminan 30 foizi sof inglizcha bo'lsa, o'zbek tilidagi 57 foiz so'z turkiy qatlamga mansub, qolgan chetdan o'zlashganligi manbalarda aytiladi.

O'zbek tilida ayrim o'zlashmalar ham borki, leksikamizda o'rinishib, o'zining asl lug'aviy ma'nosini qisman yoki butunlay yo'qotib, etimologik ma'no va tushunchasi bilan aloqador bo'lmagan boshqa semantik birlikka aylanib qolgan. Bunday xarakterdagi so'zlar asl fonetik va morfologik qiyofalarini o'zgartirmagan. Shunday bo'lsa-da, o'zlashlarning katta qismi o'z til manbasining o'ziga xos madaniy va semantik xususiyatlariga ega bo'lib, o'zlashayotgan tilda boshqa xalq urf-odatlarini, ma'naviyati, milliy-madaniy qarashlarini aks ettiradi.

Quyida o'zbek tili leksikasida faol ishlatilayotgan, yangi yaratiladigan lug'atlardan joy olishi zarur bo'lgan o'zlashma so'zlar va ularning izohiga e'tibor qaratamiz.

INFOGRÁFIKA (lotincha – *informatio* tushuntirish, taqdim etish; *grafo* – yozish) axborotni, ma'lumotlar va bilimlarni taqdim etishning grafik uslubi, uning

maqsadi murakkab axborotni tez va aniq taqdim etishdir. Masalan, *25 yillik infografika: Telefonlar sotuvlaridagi o'zgarishlar*.

MÁKLER – nemischa “vositachi sotuvchi”. Odatda brokeri tovarlar, qimmatli qog'ozlar, xizmatlar, sug'urta sotib olish va sotib olishda vositachilik bilan shug'ullanadigan kishi.

XESHTEG – (ingl. *hashtag* hash – “reshyotka” belgisi + *tag* – yorliq, etiketka) kalit so'z yoki bir nechta xabarlar so'zlari, mikrobloglar va ijtimoiy tarmoqlarda ishlatiladigan yorliq va bir reshlyotka belgisi bilan boshlanadi.

KORTEJ (fr. *cortège* – tantanali poezd, marshrut yoki odamlarning jamoa bo'lib yurishi) tadbirdan oldin to'y, dafn marosimi, yoki muhim shaxslarni muhofaza qilish kabi maqsadlarda bir guruh odamlarning jamoaviy safari uchun tashkil etilgan avtomobil karerasi.

FLESHMÓB so'zi (inglizcha flash mob, flash – “tezkor lahzada”, “chaqnash”, mob – “to'da”, “olomon”) oldindan rejalashtirilgan ommaviy tadbir, omma oldida paydo bo'ladi, oldindan belgilangan harakatlar (ssenariy) bajaradi va keyin tarqaladi.

DYDJEST (digest – kratkoye izlojениye) so'zi inglizcha qisqacha bayon, hikoya. Bu neologizmining O'TILga kiritiladigan lug'aviy ma'nosi: ommaga e'lon qilinayotgan muayyan axborot mazmunining sarlavha sifatida aks etgan qisqa ifodasi. Masalan, *Dayjest: O'zbekistonda yangi qonun kuchga kirdi*.

TÓP inglizcha *eng yuqori, eng baland, cho'qqi* ma'nolarini bildiradi. *Bugunning top mavzusi*.

Tilimizdagi o'zlashma so'zlar haqida fikr yuritilganda tilshunos olim N.Mahmudov ta'kidlaganidek, O'zbek tilidagi xorijiy o'zlashmalarning me'yori va milliylik masalasi ma'naviy-madaniy sohalar doirasida favqulodda ahamiyatga molik ekanligini hamisha yodda tutish lozim [2, 8].

LOGISTIKA (yun. *logistike* – hisoblash, muhokama san'ati) – 1) matematik mantiq tushunchasining sinonimi. 2) mahsulotlarni jahon bozoriga olib chiqish uchun uning sifati, saqlashi, yetkazib berishini tashkil etish bilan shug'ullanadigan soha. *O'zbekiston jahon miqyosida logistika samaradorligi bo'yicha reytingida 118-o'rinni egalladi*.

DRÓN 1) erkak asalari; 2) tekinxo'r, haromtomoq; 3) av. uchuvchisiz hujum vositasi; boshqariladigan snaryad; uchuvchisiz samolyot, KVADROKOPTER (kichik vertolyot).

SHEDÉVR (fr. *chef-dauvre*) noyob asar; *Shedevr mahsulotlar*.

METSENÁT (bu so'z tarixiy shaxs nomidan olingan) – bu so'z *xayrixoh, homiysi, xayriyachi, donor (shuningdek) xayr-ehsonchi, xayrixohlik* kabi bir umumiy ma'noga ega. *Asli o'zbekistonlik bo'lgan rossiyalik milliarder Alisher Usmonov superzamonaviy turistik majmua bo'lmish – «Qadimiy Buxoro» loyihasida beg'araz homiylik sharti bilan metsenat sifatida ishtirok etmoqda*.

IJTIMOY TARMOQ ingliz tilida – Social Network – ijtimoiy tarmoq; interfaol ko'p foydalanuvchilarga ega veb-sayt bo'lib, uni tarmoq ishtirokchilarining o'zlari to'ldirishadi.

TWÍTTER inglizcha chug'ur-chug'ur, vijir-vijir, sayrash ma'nosini, twit [twit] inglizcha ahmoq, tentak ma'nosini anglatadi. *Milliarder Uorren Baffet'ning Twitterdagi bor-yo'g'i 9 ta tviti (xabar)*.

FEYSBUK (FACEBOOK) – “face” yuz, “book” esa kitob ma’nosida. Katta miqdordagi foydalanuvchilariga ega bo’lgan xalqaro ijtimoiy tarmoq.

AKKÁUNT (angl. *account* «uchyotnaya zapis» hisob yozuvi) – foydalanuvchining saytdagi internet-pasporti, ijtimoiy tarmoqlarda o’z sahifalarini ochish. *Shavkat Mirziyoyev deputatlarga ijtimoiy tarmoqlarda akkaunt ochishni buyurdi.*

OFSHÓR (inglizcha “qirg’oq narisida”) – qulay soliq sharoitiga ega davlatda xorijiy fuqaro tomonidan qayddan o’tgan, ushbu mamlakatda faol ish yuritmaydigan firma. Huquqiy nuqtayi nazardan bu holatda qonunga qarshi hech narsa yo’q, shu tufayli dunyoda ofshor zonalar keng yo’lga qo’yilgan, taxminiy hisoblarga ko’ra, yer yuzidagi barcha mablag’ning o’n foizga yaqini ofshorda jamlangan. Yigirmanchi asrning o’rtalarida uddaburon firmalardan biri Amerika soliq inspeksiyasiga chap berib, solig’i kamroq boshqa mamlakatda qayddan o’tganida “ofshor” so’zi birinchi bo’lib dunyo og’ziga tushdi.

SMARTFÓN (inglizcha *smartphone* – “aqli telefon”) uyali telefon hamda qo’l kompyuteri vazifasini bajaruvchi moslama. Smartfonlar asosan Symbian OS, Palm OS, Windows CE, Windows Mobile, Linux kabi operatsion sistemalarda ishlaydi.

INSTAGRÁM – inglizcha *installation* o’rnatish so’zidan olingan. Fotosurat va videofayllar almashinishi uchun bepul tarmoq. Instagram fotosurat, videolarni olish, filtrlarni qo’llash, xizmat va boshqa ijtimoiy tarmoqlar orqali tarqatish imkonini beruvchi ijtimoiy tarmoq elementlari bilan almashish uchun mo’ljallangan dasturdir.

Aytish joizki, tilimizga ingliz tilidan o’zlashgan so’zlarning o’zlashishida ularning semantik tuzilishidagi o’zgarishlari ham turlicha bo’lishi kuzatiladi. Ayrim so’zlar tilda o’z ma’nosini saqlab qolgan o’zlashmalar sifatida o’rinlashsa, ayrimlari ma’no kengayishi, ma’no torayishi yoki yangi ma’no kasb etishi mumkin.

Tilimizga o’zlashgan so’zlarni ijtimoiy-siyosiy, iqtisodiy, madaniy-ma’rifiy va sport sohasi mavzuiy guruhlariga ajratib o’rganish mumkin. Sport sohasi mavzuiy guruhiga oid o’zlashmalar mustaqillikdan so’ng shu qadar ko’p o’zlashdiki, ularni madaniy-ma’rifiy soha so’zlaridan ajratib, sistemali tarzda o’rganish qulay va o’rinlidir.

Tilimizdagi o’zlashma so’zlar haqida fikr yuritilganda tilshunos olim N.Mahmudov ta’kidlaganidek, o’zbek tilidagi xorijiy o’zlashmalarning me’yori va milliyligi masalasi ma’naviy-madaniy sohalar doirasida favqulodda ahamiyatga molik ekanligini hamisha yodda tutish lozim.

Tilimizga o’zlashgan so’zlarni ijtimoiy-siyosiy, iqtisodiy, madaniy-ma’rifiy va sport sohasi mavzuiy guruhlariga ajratib o’rganish mumkin. Sport sohasi mavzuiy guruhiga oid o’zlashmalar mustaqillikdan so’ng shu qadar ko’p o’zlashdiki, ularni madaniy-ma’rifiy soha so’zlaridan ajratib, sistemali tarzda o’rganish qulay va o’rinlidir. Hozirgi paytda bu so’zlarning ko’pchiligi zamonaviy qatlam so’zlari sifatida og’zaki va yozma nutqda faol ishlatilmoqda. O’zlashmalarni quyidagi mavzuiy guruhlar asosida tasniflab o’rganish mumkin:

- 1) ijtimoiy-siyosiy sohaga oid mavzuiy guruh leksikasi;
- 2) iqtisodiy sohaga oid mavzuiy guruh leksikasi;
- 3) madaniy-ma’rifiy sohaga oid mavzuiy guruh leksikasi;
- 4) sport sohasiga oid mavzuiy guruh leksikasi.

Leksemalarning mavzuviy guruhlarini turlicha tasniflar asosida o'rganish mumkin. Masalan, siyosiy, iqtisodiy, madaniy, sport mavzusidagi va ularning ichki bo'linishidagi fan, san'at, dengizchilik, temir yo'l, qishloq xo'jaligi, hunarmandchilik qurilish, savdo-sotiq, tibbiyot, matbaachilik, axborot texnologiyalari, telegraf, harbiy, maishiy mavzularga oid leksemalar o'ziga xos tizimga ega.

Bundan tashqari, oziq-ovqat mahsulotlari nomi, ichimlik nomlari, kiyim-kechak nomlari, uy-ro'zg'or buyumlari nomi, tashkilot nomlari, o'rin-joy tushunchasini anglatuvchi nomlar, mato nomlari, transport vositalari nomi, narkotik modda nomlari, yonilg'i mahsuloti nomi, texnik jihoz nomlari ham o'zbek tili leksikasidagi ayrim mavzuviy guruhlarining bo'sh o'rinlarini to'ldirishga xizmat qilmoqda.

O'zlashma leksemalar orasida fan sohasi va ilmiy terminlarning alohida o'z o'rne bor. Xususan, pedagogika, psixologiya, etnografiya, fizika, jurnalistika, tarix, adabiyot, musiqa, tilshunoslik, biologiya, botanika, fiziologiya, diyetologiya, geografiya, kimyo, zoologiya, chizmachilikka oid birliklar ham ilmiy jihatdan muhim ahamiyat kasb etadi.

ADABIYOTLAR:

1. <http://www.slate.com>
2. Mahmudov N. O'zbek tilida o'zlashma so'zlar: me'yor va milliylik // O'zbek tili va adabiyoti. 2010. 6-son. 8-bet.

Ризаев Бахтиёр Холлиевич
Қарши давлат университети
(Қарши, Ўзбекистон)

ҲАЖВ ВА ЮМОРДА РЕАЛИСТИК ВА ШАРТЛИ ТАСВИР ХУСУСИЯТЛАРИ

Аннотация. Мақолада ҳажв ва юморнинг реалистик ва шартли тасвир хусусиятлари ҳақида сўз боради.

Калит сўзлар: ҳажв, юмор, муболаға, гипербола, гротеск, анъаналар.

Барча сўз санъаторлари, шу жумладан, ҳажвчилар ҳаёт воқеаларини, қаҳрамонларнинг характерларини, пейзаж ёки персонажларнинг нутқини беришда реалистик ва рамзий, мажозий, шартли тасвир воситаларидан фойдаланади. Жумладан, М. Е. Салтиков-Шчедрин, Н. В. Гоголь, А. П. Чехов, М. Зошченко, Абдулла Қодирий, Садриддин Айний, Саид Аҳмад, Фарҳод Мусаёнов, Неъмат Аминовлар ҳам ўз асарларида воқеликни акс эттиришининг ҳар икки турли тасвир воситаларидан моҳирона фойдаланадилар. Н.В. Гоголь «Тарас Бульба» қиссасида, асосан, реалистик ҳажвий тасвирдан фойдаланади. А. П. Чехов ва Абдулла Қодирий ҳаёт воқеаларини ва ҳаётий характерларни тасвирлашда энг кичик бадиий деталларга – тафсилотларга ҳам эътибор берадилар. А. П. Чехов «Чинovníкнинг ўлими», «Хонимлар», «Репетитор», «Семиз ва ориқ», «Баҳорда», «Хамелеон» ҳикояларида кичик бадиий деталлар тафсилотларидан усталик билан фойдаланади. Адиб «Чинovníкнинг ўлими» ҳикоясида ҳам реалистик, ҳам шартли тасвирдан фойдаланади. Ҳикояда паст табақадаги мансабдор Червяковнинг театрга келиши, бирдан акса уриши-чучкуриши олдинги ўриндикда ўтирган генерал Бризжаловга тупигим сачрамадимиким, деб кўрқиши, агар сачраган бўлса, ундан кечирим сўрашим керак деб ўйлаши ва кечирим сўраши – реалистик тасвирни ташкил этади. Адиб бу жуда оддий ҳодиса эканлигини халқ фикри сифатида бундай ифодалайди: «Чучкуришни ҳеч ким ва ҳеч қачон айб санаган эмас. Дехқонлар ҳам, полициячилар ҳам ва баъзан ҳатто махфий маслаҳатчилар ҳам чучкуради. Чучкурмайдиган одам борми? Червяков ҳеч ҳижолат тортмасдан, оғиз-бурнини рўмолчаси билан арти ва хушмуомала одам бўлгани учун, чучкурганим бирор кишига малол келмадимиким, деб, атрофга қаради. Бироқ ҳижолат бўлиб қолди: қараса олдинда ўтирган бир чол дўнғиллаб, тепакал бошини ва бўйнини кўлқопи билан зўр бериб артмоқда эди. Червяков чолни таниди: бу чол темир йўл маҳкамасида хизмат қилувчи статский генерал Бризжалов эди... ».

Ҳикоя мана шу ергача оддий реалистик услубда тасвирланган. Лекин, ҳикоя қаҳрамонининг шундан кейинги хатти-ҳаракатлари, уй-кечинмалари юмористик оҳангдан чиқиб, сатирик тус олади. Червяковнинг (Чехов бу фамилияни қаҳрамонга бежиз қўймаган, у генерал олдида ўзини чувалчангдай, ҳисоблайди) характер қирраларини очишда гротеск ва гипербола (кичик нарсани ҳаддан зиёд муболаға) дан фойдаланади. Червяков бу воқеани уйда хотинига айтиб берганида, у эрини тинчлантиришга уринади. Лекин эрининг ваҳимачилиги унга ҳам таъсир кўрсатади. Хуллас, Червяков кўп марта узр сўраб, генералнинг ишхонасига қатнайверади. Табиийки, бу

машмаша генералнинг жаҳлини чиқаради. Бу жаҳлдан эса Червяковнинг кўрқуви янада кучаяди. Червяков бу кўрқувга юраги дош беролмай ўлади. Қизиғи шундаки, қаҳрамоннинг ўлими ўқувчига ачиниш, ҳамдардлик уйғотмайди. Аксинча, бу ўлим ўқувчининг кулгисини қистатади. Агар ҳикоя воқеасига Арасту «Поэтика»сида айтилган «Одамни ишонтирмайдиган бўлган воқеадан кўра, ҳаётда бўлиши мумкин бўлган, лекин ҳали бўлмаган воқеани тасвирлаши ҳақиқатга яқиндир», – деган фикрни тасдиқлайди.

Аслида, «Чинovníкнинг ўлими» ҳикоясида тасвирланган воқеа типик эмас, у ҳаётда жуда кам учрайди, лекин, кичик хизматчининг юқори мансаб эгаларидан кўрқиб, арзимас камчилик учун улардан жазо олиши ҳаётда бор гап. Ёзувчи ана шу кам учрайдиган воқеа қаҳрамони устидан кулмайди, лекин кўп ачинмайди ҳам. Чунки, адиб ғоясига кўра, кичик хизматчилар каттароқ мансабдорларга ҳаддан зиёд мутеъ бўлиб, ўзининг инсоний қадрини ерга урадилар. Адиб учун мана шу нарса кулгидир.

Ўзини устоз Чеховнинг шогирди деб билувчи Абдулла Қаҳҳор ҳам шундай реалистик ва шартли тасвирлар бирлашувидан моҳирона фойдаланиб, «Хўрозқанд» ҳикоясида бир олим – доцент ўз талабаси бўлган ёш қизга уйланишини, ёш хотини олдида ўзини ёш кўрсатиш учун ёшлардай, енгсиз кўйлак кийиб, бозордан оғир тўрхалталарни, сумкаларни кўтариб, юраги дош беролмай ўлиб қолишини тасвирлайди. Абдулла Қаҳҳорнинг бу ҳикоясида ҳам қаҳрамоннинг ўлими фожеали эмас, кулгили чиқиши ҳажвий асарнинг имкониятлари кенглигини, айни вақтда унинг эстетик ва тарбиявий аҳамияти катта эканлигини кўрсатади.

А. П. Чехов «Семиз ва ориқ» ҳикоясида ҳам оддий хизматчи ҳаётда аранг кун кечираётганини, болалигида бирга ўқишган синфдоши, семириб, чет эллик аёлга уйланиб, катта мансабдор бўлиб кетганини тасвирлайди. Ҳикоя ғоявий мазмуни жиҳатидан «Чинovníкнинг ўлими»га яқин туради. Яъни, «Семиз ва ориқ» ҳикоясида ҳам кичик хизматчиларнинг аҳволи яхши эмаслиги, бу етмагандай, улар катта мансабдорларга мутеълик, лаганбардорлик қилиб, инсоний шаънини ерга уриши қораланади. Фақат бу ҳикояда қаҳрамон ўлмайди, лекин у ўлгандан бадтар аянчли аҳволга тушади.

А. П. Чехов, Абдулла Қодирий, Саид Аҳмад асарларида ҳажв мазмуни реалистик тасвирларга асосланган бўлса, Франсуа Рабле («Гаргантюа ва Пантагрюэль» романи), Эдгар По («Қора мушук», «Монтилядо шароби», «Вақт ўроғи»), Михаил Булгаков («Итюррак», «Даҳшатли тухумлар») асарларида ҳажвий пафос шартли-фантастик воқеалар ва қаҳрамонларни тасвирлашга мойиллик кучлидир.

Ўзбек адабиётида эса А.Фитратнинг «Қиёмат», Тохир Маликнинг «Қора фаришта» асарларида ҳажвий рух, пафос шартли-фантастик тасвирлар орқали ифодаланган.

Ҳажв ва юморда реалистик тасвир воситаларига киноя (ирония), истеҳзо (сарказм), пичинг-кесатиқ каби халқ тилидаги бой лексик воситалар киради. Абдулла Қаҳҳор «Адабиёт муаллими» ҳикоясида мактабнинг илғор ўқувчи қизи билан унинг поччаси-муаллим ўртасидаги диалог-суҳбат орқали ўзини ақлли кўрсатувчи, чаласавод педагог характеридаги иллатларни фош этади. Ҳикоя жуда ҳаётӣй, кичик бир детал-тафсилотдан бошланган.

Абдулла Қаҳҳорнинг бу ҳикоясида ҳолат кулгисини эмас, характер кулгисини кўрсатади. Бу ҳикояда юмор ҳам, сатира ҳам бор. Юмор қаҳрамоннинг ҳайвонлар ҳақидаги фикрларида, сатира-ўзи адабиёт муаллими бўла туриб, бадиий адабиётни, адибларнинг ижодини, яшаган даврини билмаслигида.

Ғафур Ғулломнинг «Менинг ўғригина болам» ҳикоясида эса юмор ва фожеали ҳолатлар лиризм билан қўшилиб кетган. Ҳикояда юмор-камбағал бир ўғрининг (ҳаётда бой-бадавлат ўғрилар ҳам бор) камбағал, бева кампирнинг ҳовлисига ўғрилика келишида кўринади. Бойлари ва камбағаллар ўртасидаги ижтимоий тенгсизлик, чор ҳукумати бойларини ҳимоя қилиши, камбағаллар ижтимоий ҳимоя қилинмаганлиги Туркистонда илк капитализм бошланган давр манзараси эди. Ғафур Ғуллом бу ҳикоясида ўша давр руҳини, адолатсизлик, ижтимоий тенгсизликни жуда табиий, ҳаётий қилиб тасвирлайди. Ҳикояда шартли тасвирга, пичинг, киноя, кесатикларга ўрин йўқ, асар теран лиризм ва инсоний юмор билан суғорилган.

Кулгиликсиз ҳажв ҳам, юмор ҳам яшай олмайди. Неъмат Аминов ўз ҳикояларида қаҳрамонларнинг кулгили ҳолатларига жиддий эътибор беради [2, 32]. Чунки ҳажв ва юморга қўйилган талаблар адибнинг асосий эстетик принципларига айланган. Шу боис адиб ўз ҳикояларида ҳар бир детални танлаш ва тасвирлашда мумкин қадар нозиклик билан иш кўради. Адабиётшунос А. Николаев тўғри таъкидлаганидек, ҳажв фақатгина жанговар, даҳшатлигина эмас, балки ўта нозик ва инжиқ санъат ҳамдир [3, 142]. Чунки ҳажв ва юмор ҳаётдаги хунуклик, бемаънилик ва тартибсизлик устидан кулади. Н. Г. Чернишевский кўрсатганидек, ғоясиз шакл арзимас, ноўрин ва хунукдир. Хунуклик эса комикликнинг ибтидоси ва моҳиятидир [4, 186].

Гўзалликнинг миқёси кенг бўлганидек, хунукликнинг ҳам чек-чегараси йўқ. Неъмат Аминов ўз ҳикояларида ана шу хунуклик ва номаъқулчиликларни имкони доирасида қамраб олишга, уларнинг воқеъ бўлиш шакли ҳамда миқёсига кўра акс эттиришга интилади. Бундай саъй-ҳаракат эса адиб ижодида ҳажв ва юморни кучайтиришнинг ўзига хос усуллари сифатида шаклланишига олиб келган.

Маълумки, ҳажвий ҳикоянинг номи унда тасвирланган ва кулгига сабаб бўладиган воқеа моҳиятини аниқ ифодалаб туриши лозим. Бундай номланиш эса баъзан ҳикоя мазмуни билан тўғридан-тўғри боғланса, баъзан улар ўртасидаги боғланиш рамзий, киноявий мазмун касб этади. Неъмат Аминов ҳикояларида асар номи билан мазмуни ўртасидаги алоқадорликнинг юқорида айтилган икки хил шакли ҳам учрайди. Масалан, унинг «Педагогика» деб номланган ҳикоясида асар номи мазмунига киноявий муносабат орқали боғланган. Адиб ҳикояга бекорга қўштирноқ ичида «Педагогика» деб ном қўймаган. Жамоа ичида ўзининг ўрнини билмаган, кўпчиликни битта тантиқ боланинг хархашаси билан банд қилган, битта танбеҳ билан чек қўядиган нарсага эрк берган ва бола тарбиясини бузган бу шахснинг барча хатти-ҳаракати педагогика, маданиятга хилоф эканлигини адиб ёрқин тасвирлаб бера олган. Адиб бу ҳикоясини кейинчалик «Ёлғончи фаришталар» романига моҳирлик билан сингдириб юборган, Романда телефон ва ўғилча воқеаси Баширжон Зайнишевга боғланади.

Ҳикояда ҳажвий тип ва кулги хунуклик, маданиятсизлик ва фаросатсизликнинг такрори воситасида яратилган. Чунки, биринчидан, уч яшар боланинг телефон номерини териб, иш вақтида отасига халақит бериши мутлақо ноўрин ҳаракат ва у кишини ишонтира олмайди. Иккинчидан, битта тантиқ боланинг хархашаси деб қурилиш ташкилотининг мажлиси тўхтаб турибди. Бу ҳолат эса маданиятсизликнинг, бефаросатликнинг юсак намунаси. Демак, хунукликнинг керак бўлмаган ҳолларда такрорланиши ҳикояда кинояли, заҳарханда туғдириши табиий.

Ҳикояда Неъмат Аминов ҳажвий типни тасвирлашда хунукликнинг такрорланиши усулидан фойдаланган. Натижада, у табиий хатти-ҳаракат, вазиятда, яъни ҳеч қандай сунъий воситаларсиз ҳажвий тип яратишга эришган.

Хунукликнинг такрорланиши ҳар бир кишида нохуш кайфият уйғотиши табиийдир. Аммо ҳажвиётда бу усул янги ҳодиса эмас. Такрорийлик мустақил усул сифатида жуда қадимдан истифода этиб келинади.

Демак, Неъмат Аминов ҳам ўз ҳажвий асарларида жиддий ижтимоий муаммолар жамиятни таназулга элтувчи иллатларни фош этишда юмор ва ҳажвнинг бадиий-эстетик функциясига алоҳида эътибор беради. Яъни ҳажвнинг ижтимоий маъно ташувчи хусусияти адиб айтмоқчи бўлган эстетик идеални ўзида акс эттириб туради.

Неъмат Аминовга хос ҳажвий, юмористик пафос инсон табиатига хос нуқсонларни тез ва чуқур илғаб олишида кўринади. Шу сабабли унинг ҳажвий ҳикояларида мавзулар ранг-баранглиги диққатга сазовор.

Маълумки, ҳикоя жанри, айниқса, ҳажвий ҳикоя ўта ихчам шаклга эга. Унда бирорта ҳам ортикча деталь, узундан-узоқ баён, кенг пейзаж ёки портрет учрамайди. Неъмат Аминов ҳам ўзининг ҳикояларида ҳажвий типлар портретини ихчам, лўнда ва умумлаштирилган ҳолда тасвирлашга интилади. Шунинг учун унинг ҳикояларидаги типларнинг моҳияти уларнинг ташқи кўринишларидаги чизгилар, характерли тафсиллар билан уйғун ҳолда ёритилади.

Бошқа эпик жанрларда бўлганидек, Неъмат Аминовнинг ҳажвий ҳикояларида персонажлар портрети, биринчидан, уларнинг ҳаётлигини таъминлашга, иккинчидан, асар ғоясини ёрқин ифодалашга, учинчидан, ижодкорнинг ана шу типлар орқали воқеликка бўлган эстетик муносабатини белгилашга имкон беради. Дарҳақиқат, инсоннинг ички дунёси унинг қиёфасида ўз аксини топади. Баъзан бунинг акси ҳам бўлади. Кўпинча, ҳаётда салбий типлар «усти ялтироқ, ичи қалтироқ» бўладилар.

Хулоса қилиб айтганда, бадиий адабиётда ижодкор образ яратар экан, унга ўзининг эстетик идеали, ғоявий-бадиий позициясидан келиб чиқиб муносабат билдиради. Бу муносабат эса ё ижобий, ё салбий нуқтаи назардан иборат бўлади. Шу сабабли баъзи ҳажвий ёзувчилар тажрибасида реалистик ва шартли тасвир воситалардан фойдаланиш етакчилик қилади. Улар ижодий жараёнда бу тасвир турларининг барчасидан, яъни реалистик тасвир услуги ва рамзий шартли тасвир хилларидан ҳам фойдаланишоари мумкин.

СПИСОК ИСПОЛЬЗОВАННЫХ ИСТОЧНИКОВ:

1. Абдулла Қаҳҳор. Асарлар. Олти томли, 6-том. – Т.: Адабиёт ва санъат нашриёти, 1971. – Б. 213.
2. Боров Ю. О комическом. –М.: Искусство, 1957, - С. 32.
3. Николаев А. Смех-оружие сатиры. - М.:Искусство, 1962. - С. 142.
4. Чернышевский Н. Г. Собр. соч. в пяти томах. Т.4. - М.: Правда, 1974. - С. 186.
5. Ўзбек ҳикоялари антологияси. – Т.: Шарқ, 1997. – Б. 128.

Бойматов А. Э., Инамов У. А.
(Джиззак, Узбекистан)

НЕМИС ВА ТУРКИЙ ХАЛҚЛАРНИНГ ТИЛ АЛОҚАЛАРИГА ДОИР БАЪЗИ МУЛОҲАЗАЛАР

Аннотация: *Мазкур мақола туркий тиллардан бевосита ва билвосита немис тили изоҳли луғатларига кириб, ўзлашган сўзларга бағишланган*

Калит сўзлар: *Туркий тиллар, немис тили, ўзлашма сўзлар, изоҳли луғат, империя, генетика, система, алоқа, характер*

Аннотация: *Данная статья посвящается изучению заимствованных тюркизмов, встречающихся в немецких толковых словарях.*

Ключевые слова: *Тюркские языки, немецкий язык, заимства ванные слова, толковый словарь, интеграция, генетика, система, связи, характер.*

Annotation: *This article is dedicated to directly and indirectly borrowed words from Turkish languages to German explanatory dictionaries.*

Key words: *Turkish languages, the German language, borrowed words, an explanatory dictionaries, empire, genetics, system, connection, character.*

Ер юзидаги мавжуд тил вакиллари ўзаро бир- бирлари билан ижтимоий ва сиёсий ҳаётнинг турли соҳаларда яқиндан алоқада бўлиб келган. Бундай тил алоқалари узоқ тарихий даврга бориб тақалади. Бу алоқалар натижасида баъзи сўзлар у тилдан бу тилга ва бу тилдан у тилга ўтиб қолиши табиий ҳолдир. Бунга сабаб шуки, ўша сўзларнинг муқобиллари мазкур тилда бўлмаганлиги ҳамда ўша сўзларга бўлган ҳаётий эҳтиёж ва зарурият, деб ўйлаймиз.

Маълумки, ҳар қандай тил лексикаси икки манба асосида: тилнинг ички имкониятлари ва бошқа тиллардан сўзлар ўзлаштириш негизида таркиб топиб, ўша тилнинг луғат бойлиги ошиб, ривожланиб боради. Бу жараён нафақат генетик жиҳатдан яқин тиллар, балки қариндош бўлмаган тиллар ўртасида ҳам рўй беради. Бунга турли йўللار билан ўзга тилларга, хусусан немис тили изоҳли луғатларига кириб келган баъзи туркий сўзлар юқоридаги фикримизнинг далили бўла олади. Чунки ҳеч бир миллат тили йўқ-ки, унинг луғат таркиби ўзининг соф сўзларидан иборат бўлса.

Турли даврларга хос тарихий ва ҳозирги замон немис тили луғатлари устида олиб борилган тадқиқотларимизда, салмоқли ўринни эгалламасада, кўпгина туркий тиллардан кириб келган сўзларнинг пайдо бўлишлари, ўша сўзларнинг стилистик ва семантик жиҳатдан тараққиётини, қираларини таҳлил қилишга уриндик.

Қадимги немис тили луғатларидаги сўзларнинг асосий таркибий қисмининг 70 фоизини умумҳиндевропа тилларидан кириб келган сўзлар ташкил этади. Ўша даврларда немис тили луғатлари бошқа тиллардан кириб келган ўзга сўзлар ҳисобига таркибий жиҳатдан бойиб борган ва жадал

суръатлар билан ривожланиб борган. Немис халқи III-IV асрларда ижтимоий ҳаётнинг турили соҳаларини ифодаловчи сўзларни қабул қила бошлаган.

Туркий тилларда сўзлашувчи халқлар билан немис халқи орасидаги алоқалар кўп асрлар олдин бошланган бўлиб, бу алоқалар натижасида кўпгина сўзларнинг бошқа тиллардан кириб келиши ва ўзлашиш йўлларига кўра турли сабаблар мавжуд.

Генетик жиҳатдан фарқли ўлароқ икки турли системали тилларда сўзлашган ва худудий томондан бир-биридан узоқда жойлашган немис ва туркий халқлар орасидаги алоқа, асосан, бошқа халқлар ҳудудларида ва уларнинг бевосита иштироки билан рўй берган, туркий сўзларнинг немис тилига ўтиб қолишида бу халқлар воситачи вазифасини ўтаганлар. Бу ҳақида Е. Литман “Ҳақиқатдан ҳам немис тилига ўтиб қолган сўзлар Шарқ ва Ғарб ўртасида маважуд бўлган алоқалар фақат билвосита иштирокида вужудга келган”, - деб ёзади. [365.1].

Туркий тилли халқлар билан немис халқи ўртасидаги турли характерга эга бўлган ўзаро муносабатлардан ва олиб борилган изланишлардан ҳамда материалларда қараб чиқилган хулосалардан шу нарса маълумки, туркий сўзларнинг немис тилига ўтишида асосан славян (ғарбий ва шарқий славян тиллари) ҳамда роман (француз, италян, латин, румин) тилларининг ва қисман бўлса-да, юнон, венгер, инглиз тилларнинг сезиларли улуши бор. Бу ҳолатни қуйидагича изоҳлаш мумкин, яъни туркий тиллар: Татар тили---- славян тили -- - немис тили; туркий тиллар ---усмонли турк тили---- венгер тили ---- немис тили; форс тили---- туркий тил----- роман тили----немис тили; форс тили---- туркий тиллар---- славян тили ----немис тили ва ниҳоят туркий тиллар---- немис тили каби тилларнинг ёрдамида туркий сўзларнинг немис тилига бевосита ва билвосита ўтганлигини қайд этиш мумкин. Е. В. Опельбаум туркий сўзларнинг немис тилида славян тилларнинг тутган уридан келиб чиққан ҳолда “Немис тилининг тарихий лексикологиясида Шарқий сўзларнинг немис тилига кириб келишида роман тилларининг воситачилик ролини олдинги планга қўймайди”, баъзи ҳолларда венгер тили, кам ҳолларда славян тилларини ҳам ҳисобга олади. Кейинги ўринда Шарқ сўзларининг немис тилига ўтишда воситачи роль ўйнаган шарқий славян тилларининг, шу жумладан, рус тилининг ролига керагича баҳо бермайди. Изланишлар шуни кўрсатадики, Шарқ сўзларининг немис тилига кириб боришига ҳозирга қадар кам эътибор берилган бўлиб, уларнинг ўтиб қолиш йўлини аниқлаштиришга имкон беради, бу ушбу сўзларнинг шарқий – славян тиллари орқали ўзлашиш йўлидир” [166. 2] Муаллифнинг бу фикрларининг тўғри эканлигини асарларда берилган мисоллар тасдиқлайди, шунинг билан туркий сўзларнинг немис тилига кириб боришида Болқон халқлари тилларининг, шунингдек, италян ва француз тилларининг ролини инкор этиб бўлмайди.

Юқорида қайд этилган хулосалардан келиб чиққан ҳолда, туркий сўзларнинг ҳаммаси немис тилига фақатгина бошқа йўллар билан кириб келган, деган фикрга қўшилиб бўлмайди. Туркий сўзларнинг айрим бир гуруҳи немис тилига бевосита ўтиб қолган, бунда асосан, Усмонли турк империясининг юксак даражада ривожланган даврида, унинг Европа халқлари билан турли соҳалардаги алоқа муносабатлари ҳам ҳисобга олинган.

Бу сўзларининг бир қисми эса турли ҳарактерга эга бўлган сўзлар бўлиб, немис тилида ёзилган адабиётларда қайд этилган.

Бундан ташқари Шарқ билан Ғарб мамлакатлари ўртасида мавжуд бўлган ҳар хил алоқаларнинг майдонга келишида туркий халқларнинг ҳиссаси, уларнинг яшайдиган ҳудудий жиҳатдан қулай бўлган географик ўрни ва асосан савдо-сотикдаги йўлларнинг бу ҳудуддан ўтишида бир қатор Шарқ халқларнинг (араб, форс, монгол ва б.), айнан туркий тиллар ёрдамида Европа халқлари тилларига ўтишга сабаб бўлган. Араб халифалигининг Шарқ халқлари, хусусан, туркий тилли халқлар қолдирган баъзи асоратининг узоқ муддат сақланиб қолиши, ислом динининг бу халқлар руҳига ва гоёларига таъсири натижасида араб ва форс сўзларининг туркий тилларга ўтиши билан булардан бир қисми янги тиллар муҳитида янги шакл ва мазмун касб этган ҳолда Европа халқлари тилларига, шу жумладан, немис тилига ҳам ўтиб қолган.

Туркий сўзларининг немис тилига кириб бориш йўллари ва уларнинг пайдо бўлиши аниқлашни муҳокама қилишдан аввал, у ёки бу сўзни қайси тилдан ўзлашганига эътиборни қаратиш лозим. Бунда албатта, тадқиқотчининг асосий вазифаси немис халқ билан туркий сўзнинг ўзлашишида воситачи ролини ўйнаган бошқа халқлар тутган ўрни туркий халқларнинг бошқа халқлар билан ўзаро муносабатларидаги у ёки бу бошқа сўзнинг ҳар хил (турли) туркий тилларни бир- бирлари билан қиёсий ўрганиш йўли орқали немис тилида қўлланилган туркий сўзларнинг англлатган маъноси туркий тилда сўзлашувчи халқларнинг урф-одатлари, анъаналари, этник хусусиятлари ва бошқаларни акс эттиришни аниқлашдан иборат.

Шу жумладан немис тилида қўлланиб келинган **“Janitschare, Saptijeh, Beglerbeg, Serasker, Kapudan-Pascha, Kawass, Sandschak, Boltadschy, Serkar,”** ва бошқа сўзларнинг Усмонли империясининг олиб борилган сиёсати натижасида усмонли турклардан ўтиб қолган **“Atabeg, Karago‘z, Angora, Paschmaklik, Kapu, Konak, Medschidije, Aktssche, Para, Selamlik, Walide, Kadi”** кабилар Усмонли туркия билан боғлиқ бўлган сўзлар шакли, **“Yoghurt, Nischanchi, Bey, Beglerbeg, Kütschuk, Kainardschi, Kadine”** ва бошқалар усмонли турк тилига мос келади. Талаффузи қийин сўзлар **“Akun, Aschuge, Bachschi, Schamane, Airan, Airak, Kurut, Quark, Kefir, Kumys, Sas, Tar, Gaida, Dudka, Kobsa, Domra, Aryk, Aul, Kischlak, Burka, Papacha, Kindshal, Feredsche, Kepeneg, Jaschmak, Dschubbe, Tscherkeska”**. Бу каби бир қанча сўзларнинг туркий тилларга оид этник хусусиятларини ва урф – одатлари, анъаналарини акс эттиришни аниқлаштириш мумкин. Баъзи туркий сўзларнинг немис тилида бир неча шаклда қўлланиши (**Beg-Bei-Bey; Jaghurt-Yogurt, Yourt; Chan-Khan- Han; Pilaw-Pilau-Ploff, Han- dschar- Khandschar-Kindshal; Aroba- Arba**) бу сўзларнинг турли даврларда алоҳида- алоҳида туркий тиллардан олинганини қайд этиш мумкин.

Бундан немис тилида ишлатилган туркий сўзларнинг аҚсарияти туркий тилларнинг янги шакл ва мазмуни янгича тушунча касб этадиган бу сўзларнинг немис тилида пайдо бўлиши уларнинг туркий тиллардан ўтганлигини қайд этиш мақсадга мувофиқдир.

Бу тўғрида турколог олим Н. К. Дмитриев “Рус тилида қўлланилган туркий сўзларининг бундай хусусиятлари тўғрисидаги баҳс мунозаралар шуни

кўрсатадики, “ **Arba**” сўзининг туркий тилидан ўзлашганлигига ҳеч шубҳа йўқ, аммо бу сўз туркий тилларда кенг ёйилган бўлиб, унинг ўзлашишида воситачи бўлган, энг яқин бўлган манбани кўрсатиш мумкин. Айрим туркий тилларда бу сўзнинг таркибидаги фарқ шу қадар жузъийки, унинг шакли бизнинг фикримизча фарқ қилувчи норма ролини бажармайди, бу сўзнинг семантик маъноси доимо янгиланиб боради”, [3. 93].

Шуни ҳам қайд этиш жоизки, немис тилида ишлатилган туркий сўзлар бевосита ва билвосита ўтган бўлиб, билвосита ўтишида бошқа тиллар кўприк воситасини бажарган. Туркий тилларда тўғридан – тўғри немис тилига ўтиб қолган сўзлар ҳам анчагина ташкил этган бўлиб, улар дастлаб немис халқининг оғзаки, кейинроқ эса ёзма нутқларида ишлатила бошланиб, истеъмолда кенг қўлланилган. Сўнгра бу туркий сўзлар немис тилининг икки тилли, изоҳли луғатларида ўз аксини топа бошлаган. Турли йўллар билан немис тили изоҳли луғатларига кириб қолган туркий сўзларнинг умумий сони 500 тадан ортиқроқдир. Ушбу мақолада уларнинг ҳар бирига алоҳида тўхталиб ўтишнинг ҳажман имкони йўқ.

СПИСОК ИСПОЛЬЗОВАННЫХ ИСТОЧНИКОВ:

1. Litman E. Morgenländischer Wörter in Deutschen.- Berlin, 1920.
2. Опельбаум Е. В. Восточно- славянские лексические элементы в немецком языке.- Киев, 1969
3. Дмитриев Н. К. О тюрских элнментах русского словаря. – Лексикографический сборник. - Вып,3, Москва: 1958.

Вишневська Г. Б.
Галицький коледж імені В'ячеслава Чорновола
(Тернопіль, Україна)

КАРТИНА СВІТУ ЯК ОБ'ЄКТ ЛІНГВІСТИЧНИХ СТУДІЙ УКРАЇНСЬКИХ ДОСЛІДНИКІВ

The article examines approaches to the study of world language issues in domestic and foreign linguistic traditions. In addition, separated the notion of conceptual, linguistic and national-language picture of the world.

Keywords: world view, language picture of the world, a conceptual picture of the world, national-language world.

Давність зацікавлень картиною світу людини засвідчує велика кількість праць зарубіжних (Е. Сепіра, Б. Уорфа, В. Гумбольдта, І. Гердера, Л. Вайсгербера, Л. Вітгенштейна, Д. Хаймса, М. Блека та ін.) та українських (О. Потєбні, В. Русанівського, В. Жайворонка та ін.) дослідників.

Ідея існування специфічних мовних картин світу зародилася в німецькій філології кінця (І. Міхаеліс, І. Гердер, В. фон Гумбольдт). У ХХ столітті на вивчення мовної картини світу значною мірою вплинула теорія лінгвістичної відносності, здобутки етнолінгвістики, лінгвістичної філософії тощо.

Мета публікації – розгорнути й узагальнити відомості про досліджуване поняття у працях українських дослідників.

Досягнення поставленої мети передбачає виконання таких **завдань**:

- 1) з'ясувати специфіку досліджуваного терміна;
- 2) встановити спільне та відмінне між мовною та концептуальною картиною світу.
- 3) простежити особливості та розмаїття різних картин світу.

В сучасній україністиці осмислення картини світу пов'язане передусім з іменами таких учених, як Н. Слухай, Т. Вільчинська, Ю. Мосенкіс, В. Гак, І. Голубовська, Ф. Бацевич та ін. Інтенсивні розробки розгорнула нова генерація дослідників (І. Заремська «Мовна картина світу як об'єкт лінгвістичних зацікавлень», Л. Кушмар «Особливості мовної картини світу українців», О. Костюшко «Відображення мовної картини світу в тематичному словнику навчального типу» та под.).

Так, сучасні українські лінгвісти вбачають у терміні «картина світу» специфічно оформлену систематизацію плану змісту мови, у процесі якої відбувається фіксація і збереження всього комплексу знань і уявлень конкретного мовного суспільства про світ, що зафіксовано, передусім, у лексичному та фразеологічному складі мови [3].

Погоджуємось із твердженням київського дослідника В. Жайворонка, котрий вивчаючи картину світу, вбачав у змісті досліджуваного словосполучення «витвір людської діяльності, але не фізичної, а мисленневої, пізнавальної, результат освоєння навколишнього світу [1, с. 53].

Вчені доводять, що менталітет будь-якого лінгвокультурного співтовариства зумовлений значною мірою його картиною світу. Її можна назвати знанням про світ, лежить в основі індивідуальної й суспільної свідомості. Мова ж забезпечує вимоги пізнавального процесу [4, с. 49]. Як відомо, на формування картини світу впливають багато факторів (Рис.1).



Рис. 1. Чинники формування картини світу

Звертаючи увагу на співвідношення мовної та концептуальної картин світу, аналізують обсяг цих картин, способи систематизації їхнього змісту, структурування, атрибутивні характеристики тощо. При цьому більшість погоджується, що обидві картини світу взаємопов'язані, хоч і мають певні відмінності. На основі аналізу праць українських дослідників сформовано розрізняльну таблицю мовної та концептуальної картин світу (Рис.2).



Рис. 2. Розрізняльні ознаки картин світу

Вважаємо концептуальну картину світу ширшою, оскільки вона цілком покриває зміст мовної. Подібні думки висловлює львівська дослідниця Т. Космеда, мотивуючи це тим, що не все, що пізнане людиною, набуває словесної форми, не все відображається за допомогою мови і не вся інформація, яка надходить із зовнішнього світу, набуває мовного виразу [2, с. 12].

Чернівецька дослідниця М. Скаб вважає, що і мовна, і концептуальна картини світу можуть бути науковими чи ненауковими, індивідуальними або загальнонародними [5, с. 20-21].

Процедура опису картини світу пов'язана з реконструкцією певної підсистеми знань про людину, і її часто називають когнітивним аналізом.

Українські дослідники (О. Селіванова, Т. Вільчинська, Т. Космеда), звертаючи увагу на питання розмаїття картин світу, зокрема, аналізують обсяг цих картин, способи систематизації їхнього змісту, структурування, атрибутивні характеристики тощо (Рис.3).



Рис. 3. Основні ознаки картин світу

Залежно від зазначених пунктів виділяють наступні картини світу (Рис.4):

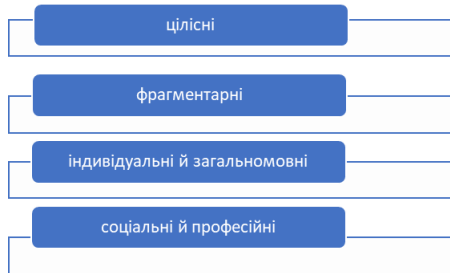

Рис. 4. Розмаїття картин світу, які виділяють українські дослідники

Отже, розглядаючи картину світу як центральне поняття концепції людини, перспективи подальших досліджень вбачаємо у студюванні термінів «міфопоетична картина світу», «етнокультурна», «сакральна», «релігійна», «художня», «індивідуально-авторська», які репрезентують національномовну картину світу українців

СПИСОК ВИКОРИСТАНИХ ДЖЕРЕЛ ТА ЛІТЕРАТУРИ:

1. Жайворонок В. В. Проблема концептуальної картини світу та мовного її відображення. *Культура народів Причорномор'я*. 2002. №32. С. 51–53.
2. Космеда Т. А. Аксиологічні аспекти прагмалінгвістики: формування і розвиток категорії оцінки: монографія. Львів: Вид-во ЛНУ ім. І. Франка, 2000. 349 с.
3. Костюшко О. Відображення мовної картини світу в тематичному словнику навчального типу. URL: http://eprints.zu.edu.ua/7438/1/60_51.pdf (дата звернення: 25.01.2020).
4. Маслова В. А. Когнитивная лингвистика: учеб. пособ. Минск: ТетраСистемс, 2004. 256 с.
5. Скаб М. В. Закономірності концептуалізації та мовної категоризації сакральної сфери: монографія. – Чернівці: Рута, 2008. 559 с.

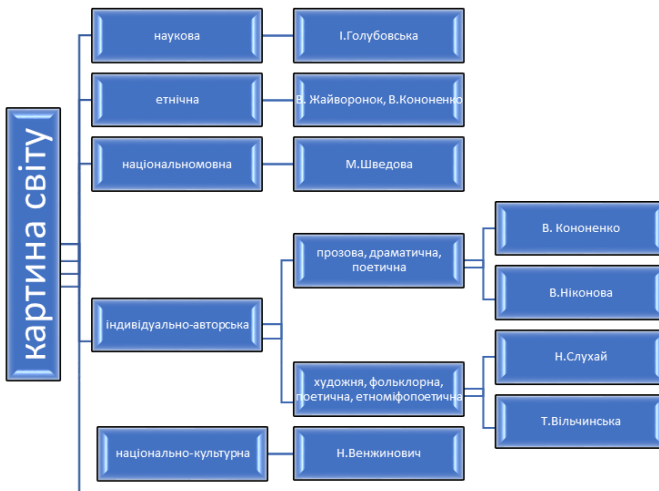
SECTION: PHILOSOPHY

Жуманиёз Раматов
(Ташкент, Узбекистан),
Обилқосимов Махматқобил
(Джизак, Узбекистан)

МЕГАТЕНДЦИИ РАЗВИТИЯ СОВРЕМЕННОГО ОБЩЕСТВА

Парадоксальной приметой переживаемого нами исторического момента является своеобразное "раздвоение" временных пластов общественного сознания. В то время как историческое прошлое день ото дня обретает все более отчетливые контуры, ее будущее становится все менее определенным. И это на фоне того, что массовый интерес к будущему возрос чрезвычайно.

Казалось бы, не нам и не сейчас строить отдаленные прогнозы. Но трудно отделаться от впечатления, что все только этим и занимаются. Количество программ, проектов, предсказаний и предостережений таково, а результаты их настолько разнятся, что будущее уже начинает представляться какой-то аморфной мешаниной, где есть все — и ничего определенного. Недостатка в проектах не было и нет. Но ни один из них не выдержал серьезной научной критики.

Неэффективность современной прогностики обусловлена рядом вполне объективных обстоятельств, главным из которых является несоответствие традиционно понимаемой прогностики характеру и темпам модернизации общественных систем конца XX столетия нашего общества. А это естественным образом диктует необходимость перехода к новой стратегии социального прогнозирования, выработка которой, в свою очередь и наряду с обсуждением методологических проблем экспертной оценки социальных прогнозов и проектов, предполагает исследование ряда общих и специфических для каждой страны проблем модернизации современных общественных организмов.

В книге "Переизобретение корпорации: преобразование работы и компании для нового информационного общества" американский специалист в области социально-экономического прогнозирования Джон Нэсбит со своей женой Патрицией Эбердин рассматривают вынесенный в заголовок процесс как ключевой для трансформации мира, в котором мы живем. Первоначально они планировали написать объемистый труд о новом облике бизнеса, семьи, рабочего места, искусств, политики, образования, но т. к., по их заключению, это потребовало бы тысячи страниц текста, нужно было искать выход. Постановка во главу угла корпорации было естественным решением проблемы, ибо инновации в других сферах связаны с фундаментальными изменениями сферы труда.

Авторы перечисляют и описывают десять новых, по сравнению с описанными в "Мегатенденциях", сил, образующих контекст, в котором происходит "переизобретение корпорации". Часть из них является новыми

аспектами описанных мегатенденций, другие представляют собой новые мегатенденции или стремления.

К числу новых мегатенденций они относят:

- а) появление новой рабочей силы, которая сегодня моложе;
- б) возрастающая роль интуиции и видения. Использованию интуиции обучают сегодня даже в школах менеджмента. Лидеры нынешних обновляющихся корпораций в осуществлении масштабных преобразований в немалой степени полагаются на свое интуитивное виденье;
- в) несоответствие между системой обучения и запросами нового информационного сообщества;
- г) возрастающее значение вопросов здоровья, что является выражением заботы об основном ресурсе — человеке.

Завершающая трилогию книга "Мегатенденции 2000: десять новых направлений для 1990-х" дает десять новых кандидатов для наиболее важных тенденций, влияющих на нашу жизнь в последнее десятилетие второго тысячелетия. Авторы отмечают, что эта книга в большей степени, чем вторая, освещает ситуацию за пределами США — в Европе и в Тихоокеанском кольце. Сегодня совокупный прогноз для всех развитых стран получить легче, ввиду общей технологии информации, обслуживания и электроники, объединяющей эти регионы. Однако, как подчеркивают авторы, "наиболее впечатляющие прорывы XXI столетия произойдут не из-за технологии, а вследствие расширения понимания того, что означает быть человеком".

1. Глобальный экономический бум 1990-х гг. "В глобальной экономике президенты, премьер-министры и парламенты становятся все менее и менее важными. Главной их международной задачей становится перестройка политических структур для того, чтобы способствовать глобализации всех экономик". Западные страны нашли решение большинства проблем, о которых предупреждалось в первых докладах Римскому клубу. По самым взвешенным прогнозам возможности их дальнейшего роста ничем не ограничены: ни ресурсами, ни энергией. Аналогичные, хотя и менее внушительные тенденции, наблюдаются в большинстве развитых и развивающихся стран. Среди других сил, способствующих глобализации экономики, авторы отмечают движение к мировой свободной торговле; дальнейшее распространение телекоммуникаций; потребительский бум в Азии; снижение вероятности войны; повышение внимания к окружающей среде; развитие демократии и распространение свободного предпринимательства; относительное изобилие естественных природных ресурсов. Наконец, глобализации экономики способствует грядущее открытие границ, созданы единой валютной системы и устранение препятствий к торговле в рамках Европейского сообщества.

2. Ренессанс в искусстве. В 90-х годах искусство постепенно заменит спорт в качестве основного досугового времяпрепровождения. Оно получает все большую финансовую поддержку от государства, меценатов, корпораций, становится через средства массовой информации действительно глобальным. Сегодня в мире происходит то, что можно назвать всепланетным синтезом искусств.

3. Глобальные стили жизни и культурный национализм. "По мере того, как наши стили жизни становятся все более сходными, становятся заметны знаки противоположной тенденции — борьба за уникальность своей культуры, против однородности, унификации". Все более интернациональными становятся культура, пища, одежда. В качестве примеров культурного национализма авторы приводят ситуации в Каталонию в Испании, Квебек в Канаде. Возникновение глобальной культуры тесно связано с распространением демократии и защитой прав человека в мире.

4. Приватизация "Государства всеобщего благоденствия". Между 1980 и 1988 г. свыше 40% Британского государственного сектора было преобразовано в свободно-предпринимательский. Приватизация экономики в западных странах является заметной тенденцией последних лет. Более 100 стран, от Чили до Турции, от Бразилии до Бангладеш, начали этот процесс, так что, считают авторы, уже можно говорить о процессе глобальной приватизации.

5. Расцвет Тихоокеанского кольца. "Пять столетий назад центр мировой торговли переместился из Средиземноморья в Атлантику. Сегодня он сдвигается в район Тихого океана. Города Тихоокеанского кольца — Лос-Анджелес, Сидней и Токио — оттесняют старые города Атлантики — Нью-Йорк, Париж и Лондон". По мнению авторов, лидерству Японии скоро придет конец и страны Восточного региона — Китай и четыре Тигра (Южная Корея, Тайвань, Гонконг и Сингапур) станут новыми лидерами.

6. 1990-е: Женская декада в лидерстве. За последние два десятилетия американские женщины заняли две трети миллиона новых рабочих мест, созданных информационной экономикой. Сегодня в США работают 74% всех мужчин. Но среди женщин без детей или с детьми старше 18 лет занятость составляет 79%. Работают 69% женщин с детьми до 18 лет и половина, имеющих маленьких детей. "Если прототипом рабочего индустриальной эры был мужчина, то в эру информации — это женщина"

7. Век биологии. Физика была метафорой для механистической, индустриальной эры. Она символизировала энергоинтенсивность, линейность, макроскопичность, механистичность, детерминизм, внешнюю направленность. Биология как метафорановой эры предполагает информационную насыщенность, микроскопичность, внутреннюю направленность, адаптивность, целостность. Сегодня общество все более напоминает биологический организм с развитой сетью информационных связей, чем мегамашину. С успехами биотехнологии связаны надежды на решение продовольственной проблемы и прогресс медицины. Генная инженерия сулит еще более ослепительные перспективы.

8. Религиозное возрождение третьего тысячелетия. Современный религиозный расцвет не был предвиден 25 лет назад. Наоборот, предсказывался спад религиозной активности. Одна из причин нынешнего бума — символичность 2000 года — начала нового тысячелетия. Наука и технология бессильны дать удовлетворительный ответ на вопрос о смысле жизни. Это — сфера литературы, искусства, философии и духовных поисков. На фоне общего возрастания интереса к духовным феноменам происходит падение популярности традиционных христианских учений и подъем интереса

к восточным и "новым религиям". Нынешнее религиозное возрождение происходит под девизом "духовность — да, организованная религия — нет". "Новые религии" тесно смыкаются с движением "Новый век", объединяющим в себе разнородные движения за человеческое развитие.

9. Триумф индивидуальности. "По мере того, как мир становится все более глобальным, парадоксальным образом становится все более важной и сильной человеческая индивидуальность" Девизом этой "эры индивидуальности" может служить девиз "Нового века": "Мыслить глобально, действовать локально". Но это не тип индивидуализма, где "каждый за себя", но новая этика высокой индивидуальной ответственности за все, происходящее на планете. "Индивидуальности ищут братство по духу, тот, кто избегает ответственности, слишком часто прячется в коллектив". Одним из знамений этих процессов является народная дипломатия. Прогресс демократии привел к тому, что все более сложно монополично контролировать информацию, а современные технические средства позволяют индивидуализировать окружающий личностный мир.

Развернутое изложение трилогии Дж. Нэбита обусловлено тем, что оно относится к числу наиболее влиятельных зарубежных футурологов, рекомендациями которого пользуются наиболее влиятельные политические и деловые круги США. Обращение к циклу его работ и работам других профессионалов имеет смысл прежде всего потому, что позволяет заглянуть в лабораторию футурологической мысли и выяснить, как, пользуясь какими приемами, известный специалист вычленяет мегатенденции общественного развития и формирует концептуальный образ грядущего "информационного общества".

На первый взгляд, "логика" реализации его исследования не совсем ясна. Но при внимательном чтении становится очевидным, что она есть не что иное, как последовательная трансформация трендового прогноза в теоретический проект будущего — концепцию "информационного общества". И в этом, в связи прогноза и проекта, — одно из достоинств работ Дж. Нэбита. Другое дело, что долгосрочный трендовый прогноз неточен, что он крайне зависим от изначально принятой прогнозомистом социально-философской и социологической концепций всемирной истории, содержащих комплекс базовых представлений о способе, движущих силах и формах осуществления исторического процесса. Но именно эта — принципиально важная! — сторона прогностического исследования в творчестве Дж. Нэбита остается неэксплицированной.

Последнее характерно не только для него, но и для многих других ведущих специалистов североамериканской футурологии. Концепции "третьей волны" А. Тоффлера, "постиндустриального общества" Д. Белла, "технотронной эры" З. Бжезинского и "информационного общества" Дж. Нэбита объединяет не только проблематичное допущение, согласно которому общецивилизационный путь развития однозначно связывается лишь с прогрессом науки и техники в экономически наиболее развитых странах. А это дает основание критикам для обвинения их авторов в "сциентизме" и "технократизме", и даже не то, что многие из указанных ими мировых глобальных тенденций "построены" методом экстраполяции (посредством

распространения наиболее общих черт современного развития США и — в меньшей степени — европейских стран на обозримое будущее всего человечества), а, значит, собственно мегатенденциями не являются, ибо во многих странах и регионах планеты они пока еще не стали доминирующими. И может случиться так, что, благодаря сопротивлению национальной и социокультурной "среды" они угаснут, а, скорее всего, деформируются. Поэтому, если не все, то по крайней мере некоторые из них лучше характеризовать как макротенденции. Их объединяет неотрефлексированность социально-философских оснований, недооценка значимости социальных процессов и, если можно так выразиться,— альтернативный способ "работы с будущим". В самом деле. Формирование будущего общества в работах Д. Белла, З. Бжезинского, Дж. Нэбита и А. Тоффлера представлено как реализующая альтернатива индустриализму. Если в индустриальном обществе наличествует «борьба с природой», «стандартизация», «централизация», ориентация индивида на производство и потребление, культ денег, господствует «принуждение к труду», то, например, грядущая «третья волна» цивилизации, по мнению А. Тоффлера, характеризуется «сотрудничеством с природой», «индивидуализацией», «децентрализацией», появлением «новой личности», ориентированной на духовные ценности и творчество.

СПИСОК ИСПОЛЬЗОВАННЫХ ИСТОЧНИКОВ:

1. Ракитов А. И. Историческое познание. М.»Наука», 1982.
2. Шацкий Е. Утопия и традиция. М.: « Прогресс», 1990.
3. Симонян Н. А. Страны Востока: пути развития. М.,1975.
4. Гендин А. М. Предвидение и цель в развитии общества. Красноярск, 1970.
5. Бжезинский З. Между двумя веками. Роль Америки в эру технотроники. М.: «Прогресс».1972.
6. Naisbitt J., Aburdene P. Re-Inventing the corporation. Transforming your job and your company for the new information society. N.-Y.,1985.
7. Naisbitt J., Aburdene P. Megatrends 2000: Ten new Directions for the 1990's. N.-Y.: "William Morrow", 1990.
8. Тоффлер Э. Шок будущего.М.: «ООО «Издательство АСТ», 2004.

Маматкулов Санжар Тошпулатович
(Джизак, Узбекистан)

“ШАХСНИНГ ҲАЁТИЙ ПОЗИЦИЯСИ” ТУШУНЧАСИНИНГ МОҲИЯТИ ВА СТРУКТУРАСИ

Аннотация. *Мазкур мақолада “шахснинг ҳаётий позицияси” тушунчасига берилган таърифлар қиёсий таҳлил қилиниб, мазкур тушунчанинг мазмун-моҳияти, шахс структурасидаги ўрни ва кўринишлари тадқиқ этилган. Шахснинг ҳаётий позициясининг шахс структураси билан диалектик алоқадорлиги ва классификацияси асосланган.*

Калит сўзлар: *шахс, позиция, ҳаётий позиция, шахс структураси, дунёқараш.*

Шахснинг шаклланиши, ижтимоийлашуви ва ўз ҳаётини ташкил этиши мураккаб ва кўпқиррали жараён бўлиб, бунда унинг ҳаётий позицияси муҳим аҳамият касб этади. Шу боис шахсни унинг ҳаётий позициясидан ҳоли тарзда тушуниб бўлмайди. Ҳаётий позиция шахснинг уни қуршаб турган ижтимоий муҳит билан ўзаро алоқаси, муносабатлари маҳсули бўлиб, субъект-объект (жамият-шахс / шахс-жамият) интеграциясини таъминловчи муҳим звенодир. Шахснинг ҳаётий позициясини тушунишда аввало “шахс” ва “ҳаётий позиция” тушунчаларининг мазмун-моҳиятини аниқлаштириб олиш зарур.

Шахс тушунчаси этимологик жиҳатдан Европа тилларига лотинча “persona” сўзидан ўзлаштирилган: “person” (инглиз), “die person” (немис), “personne” (француз), “persona” (итальян). Классик лотин тилида бу сўз биринчи навбатда “ниқоб” деган маънони англатади. Ҳозирда муҳим илмий тушунча сифатида қўлланилувчи “шахс” тушунчасининг мазмуни унинг луғавий маъноси доирасидан анчагина ташқарига чиқиб кетган. Бироқ барча фанларда ҳам шахсга ижтимоий-маданий муҳит маҳсули, инсоннинг муайян жамиятнинг маданий хусусиятлари ўзлаштирувчиси, ижтимоий сифатлар билан “ниқобланган” индивид сифатида умумий қараш мавжуд. Бу эса “персона” (“ниқоб”) ҳозирда “ижтимоий қиёфа” (“ижтимоий ниқоб”) тарзида ифодаланиб, ўзининг дастлабки маъносидан жуда ҳам олислаб кетмаганлигини билдиради.

“Шахс” тушунчасига берилган қатор таърифларда унинг муайян жиҳатларига асосий урғу берилганини, турли нуқталардан ёндашилганига дуч келамиз. Баъзи таърифларга кўра, шахс “ривожланишнинг муайян даражасига етган” [1, 34], “жамият аъзоси бўлган конкрет онгли инсон” [2, 13], ёки “дунёни билимлари ва унга бўлган муносабати асосида ўзгартирувчи субъект” [3, 72] деган мазмунни ифодалайди. Бошқа бир берилган таърифларда шахсга турли хил ижтимоий муносабатларга қўшилиши билан белгиланадиган идеал сифатлар [4, 41] ёки ривожланувчи ва динамик (ўзгарувчи) ҳаётий фаолият тизими [5, 58], индивидуал ва ижтимоий хусусиятлар йиғиндиси [6, 83], кўплаб (4000 дан ортиқ) фазилатлар тизими [7, 7] сифатида кўриб чиқилган.

Биз аниқлаган шахсга оид концептуал таърифларнинг аксариятида умумий ўхшашлик бу – унинг ижтимоий шартланганлиги, тафовутлар эса – унинг детерминантлари ўртасидаги муносабатларнинг методологик даражасидадир. Юқорида фикрлардан келиб чиқиб айтишимиз мумкинки,

шахс турли ижтимоий таъсирларнинг маҳсули, ижтимоий муносабатларнинг ҳам объекти, ҳам субъекти, индивидуал ва ижтимоий сифатларнинг соҳиби, муттасил динамик тарзда ўзгариб, ривожланиб борувчи интеграл яхлитлиқдир.

Шахс структураси ва унинг ташқи ижтимоий муҳит билан диалектик алоқадорлигида шахснинг ҳаётий позицияси муҳим ўрин тутати. Шахс структураси онглилик ва онгсизлик, объективлик ва субъективлик, табиийлик ва ижтимоийлик, когнитивлик ва эмоционалликнинг ўзаро диалектик алоқадорлигидан таркиб топган. Шахснинг структураси ички ва ташқи тизим ости компонентларидан ташкил топган бўлиб, шахснинг шаклланиши ушбу ички ва ташқи структуранинг ҳам ўзгариб, такомиллашиб бориши демакдир. Шахснинг ички структураси унинг маънавий-руҳий олами компонентлари – онг (“Мен”), онгсизлик (“У”), онгости (“Олий Мен”), ёки когнитив (билиш), эмоционал (ҳис-туйғу) ва майллар (инстинкт), ташқи структура эса – фаолият, ҳатти-ҳаракат ва муносабатлардан таркиб топган. Мазкур ички ва ташқи структуралар ўртасидаги алоқадорликни таъминлаб турувчи муҳим компонент – шахснинг ҳаётий позициясидир. Зеро ҳаётий позиция шахснинг ташқи дунё, ҳусусан жамият, унинг маданий, қадриятлар ҳамда нормалар тизими билан алоқадорлигида қарор топади ва ривожланади.

“Шахснинг ҳаётий позицияси” тушунчасига берилган бир қатор таърифларга мурожаат қилиб, унинг мазмуни ва шахс структурасидаги ўрнини аниқлашга ҳаракат қиламиз.

Психология фанида “позиция” атамаси биринчи марта А. Адлер томонидан қўлланилган. У шахснинг психологик ривожланишини кўриб чиқар экан, шахснинг жамиятдаги ҳаётининг мутлақ мантиғида ўз позициясини эгаллашга интилишига ишора қилди. Позиция инсоннинг у учун мавжуд бўлган муаммо, савол, ҳодисага нисбатан доминант муносабати сифатида талқин қилинди [8, 23].

Баъзи тадқиқотчиларнинг таъкидлашича, ижтимоий психологиянинг ривожланишининг маълум бир босқичида психология фанидаги “позиция” атамасини айнан “инсоннинг ижтимоий позицияси” тарзида қўллаш анъанаси шаклланиган [9, 17]. Рус олими Т. Шибутани позицияни шахснинг маълум бир ижтимоий гуруҳдаги бошқалар билан муносабатининг муайян ҳолати сифатида белгилайди [10, 17]. Яна бир рус олими И.С. Кон “позиция”ни индивиднинг социал ҳолати – унинг конкрет социал структурадаги муайян ўрни (мавқе) сифатида тушунади. Унга кўра индивид бир вақтда кўплаб позицияларни эгаллаши мумкин (ўқитувчи – касбий позиция, ота – оилавий позиция ва ҳ.к.) [11, 544].

Америкалик олим Э.Берн кишилараро коммуникация муаммоси устида иш олиб бориб, мулоқот жараёнидаги позицияларга эътибор қаратди. Э.Бернга кўра позиция – бу, ҳаётий ўрнатма (установка) бўлиб, у шахс томонидан ҳаётий ролларининг муайян турларини танлаши ва ўйинларнинг шунга мос вариантларини қабул қилишида акс этади (У ҳаётни турли ўйинлар орқали муайян ролни ижро этаётган иштирокчилар муносабатларининг турли комбинацияси сифатида ифодалади). Э.Берн талқинидаги “позиция” шахс томонида қабул қилиб олинган субъектив роллар сифатида тавсифланади [12, 21-22].

А.Н. Леонтьев фикри бўйича, позиция – бу, инсоннинг муқаррар хусусияти. У буни шахснинг шаклланиши ва ижтимоий муносабатларнинг субъектига айланиши, дунёқарashi ва ҳаётий муносабатларининг алоқадорлигидан келиб чиқувчи хусусияти сифатида тавсифлайди [13, 171-180].

Ҳаётий позицияга берилган таърифлар орасида С.В. Бонкало, Т. И. Бонкалолар томонидан келтирилган қуйидаги таъриф кенг қўламли ва тизимли эканлиги билан диққатга сазовор: “Ҳаётий позиция, – деб ёзади муаллифлар, – бу когнитив (дунёнинг яхлит намоён бўлиши), аксиологик (қадриятий мўлжаллар, мотивлар ва эҳтиёжлар тизими), эмоционал (ўз-ўзига ва бошқаларга бўлган муносабатлар тизими), экзистентсиал (ўз ҳаётининг маъноси), ҳулқий (ҳатти-ҳаракатлар ва фаолиятнинг йўналганлиги) ва акмеологик (ҳаётий мақсадлар, касбий ўзини ўзи белгилаш) компонентлар ва уларга ҳос бўлган актуаллаштирувчи, мотивацияловчи, мўлжал берувчи, йўналтирувчи ва стимуллаштирувчи функционал элементларнинг ўзаро алоқадорлиги ва боғлиқлигидир” [14, 15-16]. Ушбу таърифда ҳаётий позициянинг структураси шахс структурасининг муайян яхлитлиги сифатида тавсифланиши билан аҳамиятлидир.

Ҳаётий позиция феномени ҳақидаги назарий билимларни умумлаштириб ва тизимлаштириб шундай хулоса қилишимиз мумкин: **ҳаётий позиция – шахснинг интеграл хусусияти бўлиб, у шахснинг ўзи, бошқа кишилар ва умуман атроф-муҳит билан бўлган яхлит муносабатлар тизимида намоён бўлади ҳамда шахсий ўзини-ўзи ривожлантириш ва ўзини-ўзи ўзгартириш учун йўналиш берувчи асос бўлиб хизмат қилади. Ҳаётий позициянинг йўналганлик хусусияти устувор манфаатлар билан белгиланади ҳамда фаолиятда, дунёга ва социумга бўлган муносабатда намоён бўлади.**

Шахснинг ўзи танлаган турмуш тарзи, ҳаётий муносабатлар, қадриятий идеаллар ва ҳаётининг кейинги шаклланишини таъминловчи ҳаётий муносабатларнинг бирикмаси унинг ҳаётий позициясини ифодалайди. Барқарор ҳаётий позициянинг ўзига ҳос хусусиятларидан бири бу инсоннинг онг установакаларини, ўз ҳаётини ўзгартиришга тайёрлиги. Ҳаётий позиция ҳар доим қатъий тузилишга эга, аммо у ўзгарувчанликни, ривожланиш имкониятини истисно қилмайди.

Шахснинг ҳаётий позицияси муайян хусусиятларнинг ўзига ҳослиги ва устуворликларини ҳам англатади. Бу ўзига ҳосликлар ва устуворликлар ҳаётий позицияни типологиялаш имконини беради. Аксарият илмий адабиётларда ҳаётий позициянинг динамиклик хусусиятидан келиб чиқиб фаол ва пассив типларга ажратиш кенг анъана тусини олган. Бироқ бундай таснифлаш унинг мазмунини тўлиқ очиб бериш учун етарли эмас.

Бизнингча, ҳаётий позиция қуйидаги мезонлар бўйича таснифланиши мумкин:

- онг даражасига кўра – онгли (маълум бир ҳаракатни онгли равишда танлаш) ва онгсиз (мотивлашган психологик майллар таъсиридан келиб чиқувчи ҳаракатлар);

- шаклланиш даражасига кўра – барқарор (ҳаётий фаолиятнинг барча соҳаларида намоён бўлади) ва вазиятли (вазиятдан келиб чиқиб ҳаётий

позицияни танлаш; ахлоқий онг ва ахлоқий ҳатти-ҳаракатлар ўртасидаги тафовут);

- фаолиятнинг йўналганлигига кўра – ижтимоий (жамиятнинг тўлақонли аъзоси бўлишга, бурч ва масъулиятни тўлиқ ўз зиммасига олишга интилиш), антиижтимоий (ўзини ва ҳаётий фаолиятини ижтимоий мақбул хулқ-атвор меъёрларига қарши қўйиш, ўз ўзини жамиятдан ажратилган индивид сифатида англаш), шахсий-марказлашган (шахсий фаровонликка эришиш йўлидаги ҳар қандай усул ва воситаларга йўналган);

- мотивацияли йўналганлик бўйича – гедонистик (ҳузур-ҳаловатга интилиш), касб-корга йўналган (ўзини ўзи ривожлантириш ва касбий ўзини ўзи аниқлашга, ўзини ўзи такомиллаштиришга қаратилган), оилага йўналтирилган (оилани яратишга ва оилавий қадриятларни сақлашга қаратилган), фаталистик (фаолиятнинг пассив йўналганлиги, ўз куч ва имкониятларига ишончсизлик) [15, 38-39];

- эмоционал тартибга солинганликка кўра – нарцисистик (“Мен яхшиман – дунё ёмон” моделига мувофиқ келувчи), изолятсия қилинган (“Мен ёмонман – дунё яхши”), позитив (“Мен яхшиман – дунё яхши”), депрессив (“Мен ёмонман - дунё ёмон”).

Шахснинг ҳаётий позицияси ички ва ташқи детерминациялар таъсирида шаклланади. Унинг структурасидаги муайян компонентнинг доминантлиги бутун бир позицияни белгилаб бериши мумкин. Шахснинг ҳаётий позициясининг муайян компонентлари индивид ҳаётининг илк даврларида шаклланиб, барқарор ҳолатга келса, бошқа компонентлари эса бутун ҳаёт давомида шаклланиб, ўзгариб боради.

СПИСОК ИСПОЛЬЗОВАННЫХ ИСТОЧНИКОВ:

1. Божович Л. И. Личность и ее формирование в детском возрасте. — СПб.: Питер, 2008. С. 34.
2. Ковалев, А. Г. Психология личности / А. Г. Ковалев. - М.: Знание, 1970. С. 13.
3. Платонов, К. К. Личность как объект социальной психологии / К.К. Платонов // Методологические проблемы социальной психологии. - М., 1975. С. 72.
4. Петровский В. А. Семь пространств существования личности: формальные модели состоятельности / В. А. Петровский // Мир психологии. - 2009. - № 1. -С.41.
5. Коссов Б. Б. Личность: актуальные проблемы системного подхода / Б. Б. Коссов // Вопросы психологии. - 1997. - № 6. - С. 58-68.
6. Ананьев Б. Г. Человек как предмет познания — СПб.: Питер, 2001. С.83.
7. Айзенк Г. Ю., Вильсон Г. Как измерить личность / Пер. с англ. А. Белопольский. - М.: ООО «Когито-Центр», 2000. –С.7-8.
8. Адлер А. Понять природу человека. – СПб.: Академический проект, 2007. – С 23.
9. Майерс Д. Г. Социальная психология /Д.Г. Майерс. – СПб.: Питер, 2011 – С. 17.
10. Шибутани Т. Социальная психология: пер. с англ. / Т. Шибутани. - Ростов-на-Дону: Феникс, 1999. – С. 544.

11. Кон И. С. В поисках себя: Личность и её самосознание / И.С. Кон. - М.: Политиздат, 1984. – С. 335.
12. Берн Э. Л. Люди, которые играют в игры. – М.: Эксмо, 1964. – С. 21-22.
13. Леонтьев А. Н. Потребности, мотивы, эмоции / А. Н. Леонтьев // Психология эмоций / Под ред. В. К. Вилюнаса, Ю. Б. Гиппенрейтер. - М.: МГУ, 1993. - С. 171 -180.
14. Бонкало С. В., Бонкало Т. И. Особенности жизненной позиции членов молодежных националистических организаций.// Системная психология и социология: Всероссийское периодическое издание научно-практический журнал. – М.: МГПУ, 2015. № 3 (15).
15. Рыжов Б. Н. Системные основания психологии // Системная психология и социология. 2010. – № 1 (1). – С. 38 - 54.

Раматов Жуманиёз
(Ташкент, Узбекистан),
Узаков Ботир
(Джизак, Узбекистан)

ФИЛОСОФСКИЙ АНАЛИЗ СОЦИАЛЬНО-ЭКОНОМИЧЕСКОГО ПРОГНОЗИРОВАНИЯ БУДУЩЕГО

Конец XX века оказался ознаменован фундаментальным сдвигом в осуществлении всемирной истории, которая все чаще демонстрирует интенцию к реализации совокупного общественного прогресса за счет эволюционных форм преобразования современных обществ — посредством их постоянного обновления путем реформ, то есть модернизации.

Это, разумеется, не означает, что известную мысль о революциях — "локомотивах истории" — можно спокойно сдать в музей древностей: для многих стран и регионов планеты она по-прежнему актуальна. Это свидетельствует лишь о смещении акцентов, об изменении характера протекания всемирной истории, где в настоящее время наличествуют формационный (антагонистический) и общецивилизационный пути дальнейшего прогресса. И исход их противостояния зависит от того, станет ли путь перманентной модернизации передовых, наиболее развитых в экономическом отношении обществ доминирующей формой развития для большинства стран и народов мира. Современная — противоречивая и плюралистичная — общественно-историческая практика до сих пор не дала определенного ответа на данный вопрос. И констатация уже одного этого обстоятельства с неизбежностью выводит нас в плоскость обсуждения философских вопросов современного исторического процесса, вне квалифицированного анализа которых концептуальные основания социального прогнозирования остаются неотрасслуженными, а его практическая реализация в форме выработки конкретных прогнозов — крайне неэффективной. Хотя бы потому, что абстрагируясь от философских проблем современного общественного развития, не пытаясь выявить и связать в целостный концептуальный каркас ведущие тенденции (законы) современности, прогнозист вынужден укладывать живой исторический процесс в прок-рустово ложе устаревших теоретических схем, обрекающих его на скольжение по теоретически плохо осмысленной эмпирии. Говоря иначе, философско-теоретическое осмысление основных тенденций и характерных черт движения современной истории — первый необходимый шаг на пути перехода от концептуальных оснований традиционной (формировавшейся в 60-е годы) прорностики к выработке новой стратегии социального прогнозирования.

Трудность этого шага обусловлена тем, что "ближайшая история" никогда не завершена, она всегда "длится". И потом никогда нет полной уверенности, что наблюдаемое ныне ее характерные черты, тенденции и внутренние противоречия по прошествии времени не будут трансформированы или же дополнены новыми противоречиями. Единственное, что в данной ситуации внушает оптимизм, это универсальность фундаментальных онтологических характеристик человеческой истории. К ним

и обратимся. Используя мощь философского анализа, перво-наперво попытаемся выявить основные контуры глобальных изменений в развитии всемирно-исторического процесса и их влияние на общие и особенные черты модернизации нашего общества, работая с такими категориями, как "мегатенденции", "социальное время", "футурологическая реальность" и некоторыми другими социально-философскими и социологическими категориями. Как уже отмечалось, центральной проблемой, требующей философского реагирования, является вопрос о том, станет ли перманентная быстрая модернизация передовых стран Европы, США и Японии доминирующей формой развития в масштабе всего человечества. Экономический и социально-политический опыт стран Юго-Восточной Азии и Латинской Америки, процессы обновления в странах Восточной Европы и реформы в СССР вселяют надежду на положительное решение этого вопроса. Но окончательный ответ на него, безусловно, даст будущее. А сейчас можно лишь констатировать, что, начавшись в наиболее развитых в экономическом и научно-техническом отношении странах, волна модернизации набирает силу, год от года "накрывая" все новые участки пространства различных социумов. И в этом качестве — качестве интенции современного исторического — процесс модернизации "вписан" во всемирно-исторический (международный) и локально-исторический (региональный и страновой) "контекст" эпохи, находится как бы на пересечении микро-, макро- и мегатенденций развития современного мира, совокупность которых оказывает определяющее влияние на характер, масштабы, темпы и конкретно-исторические формы, его реализации. Разумеется, сколь-либо надежно вычлнить и учесть даже меру действия всех элементов этой совокупности (не говоря уже о других значимых факторах) крайне затруднительно. Но в пределах нашего социально-философского анализа, сознательно ограничивающего себя обнаружением не социальной конкретики, а существа дела, эмпирической точностью можно (и нужно!) пренебречь. Для теоретического артикулирования выражения фундаментальных, наиболее общих проблем модернизации общества, возникновение которых ставит перед социальным прогнозированием задачу выработки новых форм "работы с будущим", этот уровень исследования вполне достаточен. Но лишь при одном условии — истинности исходных предпосылок анализа. А она, как известно, всегда относительна. В данном случае, в качестве исходной проблематизируемой далее предпосылки может быть принято допущение, согласно которому наиболее мощные в экономическом и научно-техническом отношении страны Запада и Востока воплощают в себе магистральную линию развития человеческой цивилизации и эта "линия" достаточно устойчива, поскольку выживание человечества перед лицом грядущего экологического кризиса возможно только на основе дальнейшего научно-технического прогресса, а прогресс науки и техники неизбежно влечет за собой экономическое процветание, прогресс политический и духовный. Ведущие зарубежные специалисты в области социально-экономического и политического глобального прогнозирования (Д. Белл, З. Бжезинский, Г. Канн, Дж. Нэбит, А. Тоффлер и др.), связывающие будущее западных стран и всего человечества с преодолением "индустриализма" и вступлением в

"постиндустриальное", "технотронное" или же "информационное" общество, поступают как раз таким образом. О правомерности использования данных предпосылок мы еще выскажемся. А сейчас, не вступая в методологическую полемику и не навешивая ярлыков, следует обратиться не к посылкам, а к вытекающим из них следствиям — самим прогнозам мегатенденций, эволюции современной истории, анализируя по мере необходимости их методологические основания.

Среди многочисленных работ, посвященных будущему облику западного мира, одной из самых известных является трилогия Джона Нэсбита — одного из ведущих специалистов в области социально-экономического прогнозирования, возглавляющего фирму "Группа Нэсбита", которая консультирует такие крупнейшие корпорации, как ИБМ, "Дженерал моторс", "Дженерал электрик", "AT and T", "Юнайтед Технолоджис", а также Белый дом, и издает ежеквартальное издание "Тренд рипорт", распространяемое по подписке по цене 15 тыс. долл. в год среди передовых компаний. Изданная в 1982 году книга "Мегатенденция: десять новых направлений, преобразующих нашу жизнь" стала национальным бестселлером, разошедшимся тиражом 6 млн. экземпляров. Через три года Нэсбит со своей женой Патрицией Эбердин опубликовал "Переизобретение корпорации: преобразование работы и кампании для нового информационного общества". Еще через пять лет супруги издали "Мегатенденции 2000: десять новых направлений для 1990-х", где прослеживаются основные тенденции развития мира в последнюю декаду второго тысячелетия. В своих работах Нэсбит использует метод контентного анализа. Так, например, положения первой книги основаны на анализе более 2 млн. статей местной и национальной американской прессы за 12 лет. Автор наблюдал за тем, как определенные проблемы появляются в прессе, заполняют ее, а затем сходят на нет. Согласно Нэсбиту, этот метод позволяет наиболее точно предвидеть контуры будущего. Невозможно дать более точный прогноз, чем указание тенденций развития. Любые попытки детальных количественных прогнозов обречены оставаться бумаготворчеством. Об этом свидетельствуют и попытки прогнозов, сделанные "Римским клубом". Данные в них количественные оценки оказались несостоятельными, хотя отмеченные мегатенденции были схвачены верно.

Дж.Нэсбит описал десять мегатенденций в десяти последовательных главах своей книги.

1. От индустриального общества к информационному. В индустриальном обществе стратегическим ресурсом является капитал; и сотни лет тому назад множество людей могли знать, как, скажем, построить фабрику по производству стали, но лишь немногие были способны достать для этого деньги. Но, как указал Д. Белл, в новом обществе стратегическим ресурсом является информация. Не единственным, но важным. С информацией экономический успех является более вероятным, чем без нее. "Новый источник власти — это не деньги в руках немногих, но информация в множестве рук". Начало информационного общества автор относит к 1957 году, — времени запуска первого искусственного спутника, открывшего эру глобальных коммуникаций. Белл называл новое общество постиндустриальным. "Мы всегда называем эры или движения "пост" или

"нео", если не знаем, как их назвать", — пишет Нэсбит. По его мнению, идея Белла была неправильно интерпретирована. Речь шла не об экономике услуг, а об экономике информации, так как большая часть работников сферы услуг занята ее созданием, обработкой и распространением.

2. От "силовой" техники к "высокой" технике и высокой сонастроенности на технику. Всякий раз, когда передовая техника вводится в общество, необходимы встречные сонастраивающиеся с ней движения со стороны управляющих ею людей. Иначе произойдет ее отторжение. От того, научится ли общество "сохранять равновесие между материальными чудесами техники и запросами человека", зависит будущее новой техники. Роботизация и компьютеризация промышленности требуют рабочей силы соответствующей квалификации. "Мы попадаем в ловушку, думая или, точнее, надеясь на то, что техника решит все наши проблемы", на самом же деле мы откладываемся от ответственности перед ней... Мы постоянно ожидаем новой магической пилули, которая позволит нам есть всякую пищу и не толстеть, сжигать сколько угодно бензина и не загрязнять воздух, жить неумеренно и не заболеть раком или болезнью сердца. В конечном счете, мы надеемся, что техника освободит нас от самодисциплины и ответственности. Но этого не было и никогда не будет".

3. От национальной экономики к мировой. По мере того, как нации планеты продвигаются к глобальной экономике, происходит процесс глобального перераспределения труда и производства: Испания и Бразилия заменяют Японию и Швецию в строительстве кораблей; Соединенные Штаты уступают производство одежды, стали и автомобилей странам третьего мира. В свою очередь, как часть процесса перераспределения, все развитые страны находятся в процессе деиндустриализации. Сегодня они ориентируются на новые отрасли — электронику, компьютерную технику, кабельное и спутниковое телевидение, биотехнологию, лишь поддерживая уровень традиционных индустриальных отраслей. Уже в 90-х годах электронная промышленность будет производить больше, чем в 80-х автомобильная и сталитейная.

4. От краткосрочности к долгосрочности. Большинство действующих на глобальном уровне американских корпораций, особенно тех, которые связаны с передовой информационной экономикой, экологическими проблемами, начинают строить свою экономическую политику с учетом долгосрочных перспектив.

5. От централизации к децентрализации. Сильная централизация, по мнению Нэсбита, противоречит демократии. Тенденция к децентрализации проявляется сегодня во всех областях жизни общества: бизнесе, политике, культуре. Американцы все чаще покидают большие города и селятся в небольших городах и поселках. Переселению людей из крупных городов способствуют: децентрализация самого бизнеса, создание новых предприятий вне крупных центров; наличие развитой сети автострад и большого парка личных автомобилей; распространение нового стиля жизни, объединяющего и сочетающего в себе городской, пригородный и сельский стили.

6. От помощи институциональной к самопомощи. Крах доверия к общественным институтам — правительству, корпорациям, медицинским

учреждениям, школам, Социальной политике — способствует укреплению тенденции к самопомощи. По всей стране появились многочисленные группы по борьбе с преступностью, по медицинской самопомощи, по защите природной среды, по обеспечению занятости и т. д. В настоящее время более 15 млн. американцев входят в 500 тыс. различных групп самопомощи.

7. От представительной демократии к демократии участия. По мнению Нэсбита, представительная демократия уже изжила себя. Избиратели стали более уверенны в своей способности принимать решения, определяющие действия институтов, включая правительство и корпорации. Традиционная партийная система не вызывает более доверия. Для современных гражданских инициатив характерна озабоченность совершенно новыми вопросами, по сравнению с прошлыми годами: охраной окружающей среды, здоровьем людей, энергетической и ядерной проблемой, внешней политикой.

8. От иерархий к сетевой организации. "Неудача иерархически организованной власти в решении общественных проблем заставила людей общаться — и это было началом сетевых структур", — пишет автор. Для информационного общества необходима иная, неиерархическая структура, т. е. последняя тормозит и задерживает потоки информации. Централизованные институты должны уступать место децентрализованным, связанным между собой неформальными отношениями. Классические примеры сетевой структуры дают женское, экологическое и антивоенное движения. Хотя сегодня иерархические структуры управления все еще сохраняются, вера в их эффективность, считает Нэбит, уже исчерпана.

В заключительных главах своей книги ("9. С севера на юг" и "10. От альтернатив к многообразию выбора") Дж. Нэбит обосновывает точку зрения, согласно которой многообразие является одним из основных показателей прогресса цивилизации, предоставляющим Индивиду оптимальные возможности для самовыражения. Распространение новых ценностей создаст беспрецедентные возможности выбора формы семьи, образа жизни в целом, системы питания, предметов потребления и т. д. Та же тенденция проявляется в искусстве, религии и культуре. В конце исследования автор отмечает, что самой сложной задачей на предстоящие годы является подготовка людей для труда и жизни в информационном обществе, переход на новые отрасли производства, на новые формы взаимоотношений в труде.

СПИСОК ИСПОЛЬЗОВАННЫХ ИСТОЧНИКОВ:

1. Хилькевич А. П. Гносеологическая природа гипотезы. Минск: БГУ, 1974.
2. Карпович В. Н. Проблема, гипотеза, закон. Новосибирск, 1980.
3. Вильчек В. М. Алгоритмы истории. М.: «Прометей», 1989.
4. Тоффлер Э. Шок будущего. М.: «ООО «Издательство АСТ», 2004.
5. Бжезинский З. Между двумя веками. Роль Америки в эру технотроники. М.: «Прогресс». 1972.
6. Пригожин И., Стенгерс И. Порядок из хаоса: Новый диалог человека с природой. М., 1986.
7. Popper K. The Poverty of Historizm. London, 1961.
8. John Naisbitt. Megatrends: Ten New Direktions transforming our Lives. N.-Y.: "WarnerBooks", 1982.

SECTION: PHYSICAL CULTURE

УДК 87(14.8)

Курамисова Айжан, Сихынбаев Қуаныш, Серімбетов Жанболат
(Шымкент, Қазақстан)

СПОРТТЫҚ ЖҰЗУ – СПОРТ ТҮРЛЕРІНІҢ БІРІ

Summary: *Swimming is more important than any other sport in its beneficial effects on the human body. A person who is regularly engaged in swimming will have a harmonious tone, strengthen the nervous system, improve the metabolism, respiratory and circulatory systems in the body.*

Keywords: *swimming, human, sports, health, water*

Резюме: *Плавание важнее любого другого вида спорта, так как оно благотворно влияет на организм человека. Человек, который регулярно занимается плаванием, приобретает гармоничный тонус, укрепит нервную систему, улучшает обмен веществ, дыхательную и кровеносную системы в организме.*

Жүзу, спорттық жүзу – спорт түрлерінің бірі. Спорттық жүзу жарыстары еркін (кроль), брасс, баттерфляй, шалқалап жүзу, тағы да басқа тәсілдерімен 50 метрден 1500 метр қашықтық аралығында өткізіледі. Сондай-ақ жүзудің қолданбалы, су астында жүзу, синхронды (көркемдік) жүзу т.б. түрлері болады. жүзудің тұрмыстық, емдік, ойын түрлері де бар.

Халықаралық жүзу федерациясы (ФИНА) 1908 жылы құрылған. 1991 жылы оның құрамына 128 ел кірді. Олимпиялық ойындар 1896 жылдан, дүниежүз. чемпионаттар 1973 жылдан, еуропалық чемпионаттар 1926 жылдан өткізіледі. Дене шынықтырудың бір түрі ретінде жүзумен адамдар ежелгі дәуірден бастап айналыса бастаған. Біздің жыл санауымыздың басында Римде суы жылытылатын 50x20, 100x50 метрлік үй ішіндегі бассейндер салынған. 16 ғасырдың басында жүзу спорттық сипат алды. Алғашқы жарыс 1515 жылы Венецияда өткізілді. КСРО-ның 1947 жылы Халықаралық жүзу федерациясына мүше болуы, 1952 жылдан бастап Олимпия ойындарына қатысуы жүзу спортының Кеңес Одағында, оның ішінде Қазақстанда да жедел дамуына ықпал етті.

Қазақстанда жүзу спортының дамуы Алматыда Дене тәрбиесі институтының (қазіргі Қазақ мемлекеттік спорт және туризм академиясы) ашылуымен тікелей байланысты болды. Оның түлектері 1946 жылы Бүкілодақтық жоғары оқу орындары арасындағы жарысқа қатысты. 1947 жылы алғаш рет жүзуден республикалық біріншілік ұйымдастырылып (Тастақ тоғанында), оған Алматы, Атырау, Орал қалалары жүзгіштері қатысты. Сол жылы Қазақстан тұңғыш рет КСРО біріншілігінде бәсекеге түсті. 1948 жылы Алматыдағы Мәдениет және демалыс саябағында студенттердің күшімен 27 метрлік ашық бассейн жасалды, онда екінші республикалық біріншілік өтті.

Ю. Кабин, В. Минаев, Б. Елқондиевтер бірнеше рет Қазақстанның чемпионы атанды. Құрамына қазақстандық Г. Николаев енген КСРО жүзгіштері 16-Олимпия ойындарында (Мельбурн, 1956) 4x200 метрлік эстафетада Кеңес Одағына алғашқы қола медальді әкелді. 1957 жылы Қарағандыда тұңғыш жабық бассейн іске қосылды. Тәуелсіз Қазақстан дербес қатысқан Барселонада өткен 25-Олимпия ойындарына (1992) 7 жүзгіш, ал Сиднейде өткен 27-Олимпияға (2000) 8 жүзгіш қосты. Олардың бәрі дерлік Азия құрлығының үздіктері аталды. Жүзу адам ағзасына тигізетін пайдалы әсері жағынан басқа спортқа қарағанда ерекше орын алады. Жүзумен тұрақты шұғылданған адамның бұлшық еті үйлесімді жетіледі, жүйке тамыры нығаяды, денедегі зат алмасу, тыныс алу мен қан айналу жүйесінің қызметі жақсарайды.

Дельфин немесе Баттерфляй (ағылш. butterfly — «көбелек») — жүзудің техникалық жағынан ең қиындарының және шаршататын түрлерінің бірі. Дененің сол және оң жақ бөлігі бір уақытта симметриялық қозғалыс жасайтын (қолдар жүзіншітін денесін судың үстіне көтеретін кең және мықты есулер жасаса, аяқтары мен жамбасы толқын тәріздес қимыл жасайды) ішпен жүзу стилі. Баттерфляй — жүзудің ең қиын стилдерінің бірі және жылдамдық жағынан крольден кейін екінші орында тұр.

Баттерфляйда жұрыс техника ерекше маңызды. Кроль, шалқалай жүзу мен брассқа қарағанда баттерфляйда жақсы жылдамдықты тек физикалық күш арқылы қол жеткізу мүмкін емес. Көп адамдар бар қиындық бұл стильді үйренуде жатыр деп ойлайды. Бастаушылар үшін басты қиындық екі қолын бір уақытта судың үстінде қайтару мен барлық денесін бастапқы позицияға келтіру, сонымен қатар бір уақыттағы деммен жүзу

Техника қол мен аяқтың синхронды қозғалысынан тұрады. Мұндағы негізі рөлді дененің толқын тәріздес қозғалысыорындайды. Бастапқы позицияда жүзгіш суда қарнымен жатады, қолдары алға созылған, ал аяқтары артқа қарай созылған.

Брасс (фр. brasse, фр. brasser — былғау, араластыру) — қолды судан шығармай су ішінде кеудемен ұзыннан жатқан қалпында қол және аяқпен симметриялы есіп жүзудің түрі (әдісі)

Кроль (ағылш. crawl — еңбектеу, жер бауырлап еңбектеу) - дененің сол және оң бөліктері алма-кезек есу жасайтын етпеттей жүзу стилі. Жүзудің ең жылдам тәсілі болып табылады. Еркін стильді жүзу жарыстарында спортсмендердің көпшілігі крольді таңдайды, сондықтан «еркін стиль» мен «кроль» іс жүзінде синонимге айналып кеткен.

Крольше жүзгенде жүзгіштің қолдары оның денесін ось бойынша бойлай ессе, аяқтары да кезек-кезек көтеріліп-түседі. Жүзгіштің беті су ішінде болады және есу кезінде дамыл-дамыл дем алып тұру үшін бұрылып тұрады.

Еркін жүзу (ағылш. Freestyle swimming) - Еркін жүзу Халықаралық жүзу федерациясының (FINA) ережелері бойынша анықталған жүзу жарыстарының категориясына жататын, жүзудің кез келген спорттық әдісін пайдаланатын жүзу түрі.

Еркін жүзу жарыстары 50 метрден басталатын 1500 метр арақашықтыққа жететін жүзу жарыстарының ең көп тараған түрі.

СПИСОК ИСПОЛЬЗОВАННЫХ ИСТОЧНИКОВ:

1. «Қазақстан»: Ұлттық энциклопедия / Бас редактор Ә. Нысанбаев – Алматы «Қазақ энциклопедиясы» Бас редакциясы, 1998 жыл. ISBN 5-89800-123-9
2. Қазақ әдебиеті. Энциклопедиялық анықтамалық. — Алматы: «Аруна Ltd.» ЖШС, 2010 жыл. ISBN 9965-26-096-6
3. "Қазақстан" ұлттық энциклопедиясы, Қазақ энциклопедиясының редакциясы, 1998 жыл, 10 томдық.

УДК 76/03

Югай Инна Владимировна,
ассист. профессора ФОЕНП Казахская Головная Архитектурно-
Строительная Академия,
Куанышев Асгат Серикович
ст. преподаватель,
Арзиев ШохратАвакриевич
преподаватель
Казахский Национальный Аграрный Университет
(Алматы, Республика Казахстан)

РЕЖИМ ТРУДА И ОТДЫХА СТУДЕНТОВ В ПРОЦЕССЕ ОБУЧЕНИЯ В ВУЗЕ

Аннотация: *Статья о рациональном режиме труда и отдыха – как необходимом элементе здорового образа жизни студентов. При правильном и строго соблюдаемом режиме вырабатывается четкий и необходимый ритм функционирования организма, что создает оптимальные условия для работы и отдыха и тем самым способствует укреплению здоровья.*

Ключевые слова: *Здоровье, здоровый образ жизни, студенческая молодежь, оптимальный двигательный режим, режим труда и отдыха.*

Annotation: *An article on the rational regime of work and rest - as a necessary element of a healthy lifestyle of students. With the correct and strictly observed regimen, a clear and necessary rhythm of the functioning of the body is developed, which creates optimal conditions for work and rest and thereby contributes to better health.*

Key words: *Health, healthy lifestyle, student youth, optimal motor mode, work and rest.*

Здоровье - бесценное достояние не только каждого человека, но и всего общества. При встречах, расставаниях с близкими и дорогими людьми мы желаем им доброго и крепкого здоровья, так как это - основное условие и залог полноценной и счастливой жизни. Здоровье помогает нам выполнять наши планы, успешно решать основные жизненные задачи, преодолевать трудности, а если придется, то и значительные перегрузки. Доброе здоровье, разумно сохраняемое и укрепляемое самим человеком, обеспечивает ему долгую и активную жизнь.

Научные данные свидетельствуют о том, что у большинства людей при соблюдении ими гигиенических правил есть возможность жить до 100 лет и более.

Здоровье - это первая и важнейшая потребность человека, определяющая способность его к труду и обеспечивающая гармоничное развитие личности. Оно является важнейшей предпосылкой к познанию окружающего мира, к самоутверждению и счастью человека. Активная долгая жизнь - это важное слагаемое человеческого фактора.

Здоровый образ жизни - это образ жизни, основанный на принципах нравственности. Он должен быть рационально организованным, активным,

трудовым, закаливающим. Должен защищать от неблагоприятных воздействий окружающей среды, позволять до глубокой старости сохранять нравственное, психическое и физическое здоровье.

Здоровье человека - результат сложного взаимодействия социальных, средовых и биологических факторов. Считается, что вклад различных влияний в состояние здоровья следующий:

- наследственность - 20%;
- окружающая среда - 20%;
- уровень медицинской помощи - 10%;
- образ жизни - 50%.

В развернутом варианте эти цифры, по мнению ученых, выглядят так:

- человеческий фактор - 25% (физическое здоровье - 10%, психическое здоровье - 15%);
- экологический фактор - 25% (экзоэкология - 10%, эндоэкология - 15%);
- социально-педагогический фактор - 40% (образ жизни: материальные условия труда и быта - 15%, поведение, режим жизни, привычки - 25%);
- медицинский фактор - 10%.

Составляющие здорового образа жизни студента.

Здоровый образ жизни включает в себя следующие основные элементы: рациональный режим труда и отдыха, искоренение вредных привычек, оптимальный двигательный режим, личную гигиену, закаливание, рациональное питание и т.п.

Рациональный режим труда и отдыха - необходимый элемент здорового образа жизни любого человека. При правильном и строго соблюдаемом режиме вырабатывается четкий и необходимый ритм функционирования организма, что создает оптимальные условия для работы и отдыха и тем самым способствует укреплению здоровья.

Залог успеха в планировании своего времени. Студент, который регулярно в течение 10 минут планирует свой рабочий день, сможет ежедневно сэкономить 2 часа, а также вернее и лучше справиться с важными делами. Надо взять за правило каждый день выигрывать один час времени. В течение этого часа никто и ничто не может помешать. Таким образом, студент получает время - возможно, самое важное для человека - личное время. Его можно потратить по своему усмотрению по-разному: дополнительно на отдых, на самообразование, хобби либо для внезапных или чрезвычайных дел.

Построение аудиторной работы значительно облегчено, т.к. оно регламентируется уже составленным расписанием занятий. Необходимо взять за правило приходить в аудиторию заблаговременно, т.к. студент, входящий в аудиторию после звонка, производит впечатление несобранного, необязательного и проявляет неуважение к преподавателю.

Для вечерних занятий надо выбирать спокойное место - нешумное помещение (например, библиотеку, аудиторию, кабинет и пр.), чтобы там не было громких разговоров и других отвлекающих факторов. Организуй такие условия и в комнате общежития. В период занятий не рекомендуется включать радио, магнитофон, телевизор. Выполнение домашней работы лучше начинать с самого сложного. Это тренирует и укрепляет волю. Не

позволяет откладывать трудные дела с утра на вечер, с вечера на утро, с сегодня на завтра и вообще в долгий ящик.

Систематический, посильный, и хорошо организованный процесс умственного труда чрезвычайно благотворно влияет на нервную систему, сердце и сосуды, костно-мышечный аппарат - на весь организм человека. Постоянная тренировка в процессе труда укрепляет тело. Долго живет тот, кто много и хорошо работает в течение всей жизни. Напротив, безделье приводит к вялости мускулатуры, нарушению обмена веществ, ожирению и преждевременному одряхлению.

Студент должен правильно чередовать труд и отдых. После занятий в университете и обеда, 1,5-2 часа необходимо потратить на отдых. Отдых после работы вовсе не означает состояния полного покоя. Лишь при очень большом утомлении может идти речь о пассивном отдыхе. Желательно, чтобы характер отдыха был противоположен характеру работы человека ("контрастный" принцип построения отдыха). Вечернюю работу проводить в период с 17 до 23 часов. Во время работы через каждые 50 минут сосредоточенного труда отдыхать 10 минут (сделать легкую гимнастику, проветрить комнату, пройтись по коридору, не мешая работать другим).

Необходимо избегать переутомления и однообразного труда. Например, нецелесообразно 4 часа подряд читать книги. Лучше всего заниматься 2-3 видами труда: чтением, расчетными или графическими работами, конспектированием. Такое чередование физических и умственных нагрузок полезно для здоровья. Человек, много времени проводящий в помещении, должен хотя бы часть времени отдыха проводить на свежем воздухе. Городским жителям желательно отдыхать вне помещений - на прогулках по городу и за городом, в парках, на стадионах, в турпоходах на экскурсиях, за работой на садовых участках и т. п.

Следующим звеном здорового образа жизни является искоренение вредных привычек: курение, алкоголь, наркотики. Эти нарушители здоровья являются причиной многих заболеваний, резко сокращают продолжительность жизни, снижают работоспособность, пагубно отражаются на здоровье подрастающего поколения и на здоровье их будущих детей.

Действие никотина особенно опасно в определенные периоды жизни - юность, старческий возраст, когда даже слабое возбуждающее действие нарушает нервную регуляцию. Особенно вреден никотин беременным, так как приводит к рождению слабых, с низким весом детей, и кормящим женщинам, так как повышает заболеваемость и смертность детей в первые годы жизни.

Следующая непростая задача - преодоление пьянства и алкоголизма. Установлено, что алкоголизм действует разрушающе на все системы и органы человека. В результате систематического потребления алкоголя развивается привычка к нему:

- потеря чувства меры и контроля над количеством потребляемого алкоголя;

- нарушение деятельности центральной и периферической нервной системы (психозы, невриты и т.п.) и функций внутренних органов.

Изменение психики, возникающее даже при эпизодическом приеме алкоголя (возбуждение, утрата сдерживающих влияний, подавленность и т.п.), обуславливает частоту самоубийств, совершаемых в состоянии опьянения.

Особенно вредное влияние алкоголизм оказывает на печень: при длительном систематическом злоупотреблении алкоголем происходит развитие алкогольного цирроза печени. Алкоголизм - одна из частых причин заболевания поджелудочной железы (панкреатита, сахарного диабета). Наряду с изменениями, затрагивающими здоровье пьющего, злоупотребление спиртными напитками всегда сопровождается и социальными последствиями, приносящими вред, как окружающим больного алкоголизмом, так и обществу в целом. Алкоголизм, как ни одно другое заболевание, обуславливает целый комплекс отрицательных социальных последствий, которые выходят далеко за рамки здравоохранения и касаются, в той или иной степени, всех сторон жизни современного общества. К последствиям алкоголизма следует отнести и ухудшение показателей здоровья лиц, злоупотребляющих спиртными напитками и связанное с ним ухудшение общих показателей здоровья населения. Алкоголизм и связанные с ним болезни как причина смерти уступают лишь сердечно-сосудистым заболеваниям и раку.

Следующей составляющей здорового образа жизни является рациональное питание. Промежутки между приемами пищи не должны быть слишком большими (не более 5-6 ч.). Вредно принимать пищу только 2 раза в день, но чрезмерными порциями, т.к. это создает слишком большую нагрузку для кровообращения. Здоровому человеку лучше питаться 3-4 раза в сутки. При трехразовом питании самым сытным должен быть обед, а самым легким - ужин.

Первым правилом в любой естественной системе питания должно быть:

- прием пищи только при ощущениях голода;
- отказ от приема пищи при болях, умственном и физическом недомогании, при лихорадке и повышенной температуре тела;
- отказ от приема пищи непосредственно перед сном, а также до и после серьезной работы, физической либо умственной.

Очень важно иметь свободное время для усвоения пищи. Представление, что физические упражнения после еды способствуют пищеварению, является грубой ошибкой.

Оптимальный двигательный режим - важнейшее условие здорового образа жизни. Его основу составляют систематические занятия физическими упражнениями и спортом, эффективно решающие задачи укрепления здоровья и развития физических способностей молодежи, сохранения здоровья и двигательных навыков, усиления профилактики неблагоприятных возрастных изменений. При этом физическая культура и спорт выступают как важнейшее средство воспитания.

Научно-исследовательский институт физической культуры предлагает следующие нормы недельного объема двигательной активности:

- учащихся колледжей и средних учебных заведений - 10 - 14 часов;
- студентов - 8 - 12 часов;

Для эффективного оздоровления и профилактики болезней необходимо тренировать и совершенствовать в первую очередь самое ценное качество - выносливость в сочетании с закаливанием и другими компонентами здорового образа жизни, что обеспечит растущему организму надежный щит против многих болезней.

Широко известны различные способы закаливания - от воздушных ванн до обливания холодной водой. Полезность этих процедур не вызывает сомнений. С незапамятных времен известно, что ходьба босиком - замечательное закаливающее средство. Зимнее плавание - высшая форма закаливания. Чтобы ее достичь, человек должен пройти все ступени закаливания.

Эффективность закаливания возрастает при использовании специальных температурных воздействий и процедур. Основные принципы их правильного применения должны знать все: систематичность и последовательность; учет индивидуальных особенностей, состояния здоровья и эмоциональные реакции на процедуру.

Физические упражнения надо выполнять в хорошо проветренном помещении или на свежем воздухе.

Для людей, ведущих "сидячий" образ жизни, особенно важны физические упражнения на воздухе (ходьба, прогулка). Полезно отправляться по утрам на работу пешком и гулять вечером после работы. Систематическая ходьба благотворно влияет на человека, улучшает самочувствие, повышает работоспособность.

Таким образом, ежедневное пребывание на свежем воздухе в течение 1-1,5 часа является одним из важных компонентов здорового образа жизни. При работе в закрытом помещении особенно важна прогулка в вечернее время, перед сном. Такая прогулка как часть необходимой дневной тренировки полезна всем. Она снимает напряжение трудового дня, успокаивает возбужденные нервные центры, регулирует дыхание. Прогулки лучше выполнять по принципу кроссовой ходьбы: 0,5 -1 км прогулочным медленным шагом, затем столько же - быстрым спортивным шагом и т.д.

На сегодняшний день практически каждый человек, живущий в странах хоть какого - либо технического прогресса, имеет массу дел и обязанностей. Порою ему не хватает времени даже на свои дела. В результате, с горою мелких технических проблем человек просто забывает главные истины и цели, запутывается. Забывает о своем здоровье. Он не спит по ночам, не ходит в походы, не бегает по утрам, ездит на машине (по улицам с опасным составом воздуха), ест с книгой. Поэтому надо обязательно продумывать свои жизненные задачи и цели, чтобы выделить тем самым время для укрепления своего здоровья.

СПИСОК ИСПОЛЬЗОВАННЫХ ИСТОЧНИКОВ

1. Евсеев Ю.И. «Физическая культура» - Ростов – /Дону: 2014 г.
2. Ионов Д.П. «Бег во всех измерениях» - 2015 г.
3. Петров С.В. «Физкультура и спорт» - 20011 г.

SECTION: SCIENCE OF LAW

Жаксымбетов Б.П., Мухамедсадыкова А.Т., Толенди М.А.
(Алматы, Казахстан)

АЛИМЕНТНЫЕ ОБЯЗАТЕЛЬСТВА: ПРОБЛЕМЫ И ПУТИ РЕШЕНИЯ

Аннотация: *В статье рассматриваются проблемные вопросы взыскания алиментов на содержание детей в Казахстане.*

Abstract: *the article deals with the problematic issues of collecting alimony for the maintenance of children in Kazakhstan.*

Согласно данным, в Казахстане проживают более 5 миллионов несовершеннолетних, более 300 000 из которых в настоящее время не могут получить положенные им выплаты на содержание от родителей.

Если ранее вопросы касательно алиментов являлась сугубо семейной, то в последние годы она из семейного перешла в рамки государственного. Ежегодно увеличивается как размер невыплаченных алиментов, так и количество должников. Уже давно признано, что имеющиеся меры по их взысканию не дают должного эффекта.

Обязанность содержать своих несовершеннолетних детей, т.е. детей, не достигших 18-летнего возраста, является одной из форм заботы о детях, возведенных в ранг конституционных обязанностей родителей, согласно ст. 27 Конституции РК [1].

Специальная норма ст. 138 Кодекса РК О браке (супружестве) и семье (далее - КОБС), конкретизируя положения Конституции РК в части материальной заботы о детях установила, что родители обязаны содержать своих несовершеннолетних детей [2].

Обычно родители выполняют свои обязанности добровольно, объединяя свои средства в общий семейный капитал, основываясь на чувствах взаимности, любви к ребенку и ответственности перед семьей.

Проблемы возникают чаще всего тогда, когда родители или один из них не обеспечивают жизнь своих детей. В этом случае средства на содержание (алименты) могут быть взысканы в судебном порядке.

В настоящее время на практике особо остро стоит вопрос, связанный с невыполнением обязанности родителями по выплате алиментов на несовершеннолетних детей в разведенных семьях. Согласно данным Комитета по статистике РК с каждым годом число разводов увеличивается. К примеру, этот показатель в 2008 году составлял 2,29%, в 2018 году - 3% [3].

В соответствии со статьей 135 Гражданско-процессуального кодекса Республики Казахстан дела о взыскании алиментов рассматриваются судами, как правило, в приказном (упрощенном) производстве. При наличии спора, он разрешается в исковом производстве [4].

Порядок начисления алиментов – стандартный и четко прописан законом. Для того чтобы обязать человека выплачивать алименты, много времени не потребуется – правосудие в таких случаях зачастую на стороне того, кто живет с ребенком.

Порядка 10% производств по алиментам считаются проблемными (задолженность по оплате составляют более 3-х месяцев). Тому есть несколько факторов, в числе которых можно назвать безработицу, наличие скрытого «черного» дохода, асоциальное поведение должника и др. Однако среди неплательщиков алиментов немало и тех, кто сознательно уменьшает свой доход, таким образом выплачивая на содержание своих же собственных детей мизерные суммы.

Проблемным моментом в вопросе по взысканию алиментов является взыскание накопившегося долга, так как ввиду отсутствия выплаты по алиментам в срок, соответственно, этот долг до достижения ребенком совершеннолетия будет возрастать ежемесячно, и нередко суммы могут достигать больших размеров. К примеру, если ребенку на момент присуждения алиментов было 3 года, то до достижения ребенком 18 лет долг по алиментам может составлять несколько миллионов тенге.

Когда родитель-алиментщик официально трудоустроен – это одновременно и хорошо, и плохо.

Если должник работает и у него зарплата, к примеру, 60 тысяч тенге, то размер алиментов определяется, исходя от этой суммы. Естественно, что взыскателю достаются небольшие деньги. С другой стороны, судополнитель может напрямую выставить постановление о взыскании на заработную плату, то есть работодатель будет отчислять алименты за своего работника, автоматически удерживая эту сумму с зарплаты.

При этом если у человека есть задолженность, то с него взыскивается 50 процентов от заработной платы – 25 процентов за текущие алименты и 25 процентов в счет имеющейся задолженности.

В случаях, если лицо, обязанное уплачивать алименты, в этот период не работало или если не представлены документы, подтверждающие его заработок и иной доход, задолженность по алиментам определяется исходя из размера средней месячной заработной платы в Республике Казахстан на момент взыскания задолженности (п.3 ст.169 КОБС) [2].

В соответствии со ст. 171 КОБС при образовании задолженности по вине лица, обязанного уплачивать алименты по соглашению об уплате алиментов, и (или) лица, обязанного уплачивать алименты по решению суда, виновное лицо уплачивает получателю алиментов неустойку в размере одной десятой процента от суммы невыплаченных алиментов за каждый день просрочки. Получатель алиментов вправе также взыскать с виновного в несвоевременной уплате алиментов лица все причиненные просрочкой исполнения обязанности по уплате алиментов убытки в части, не покрытой неустойкой.

Вместе с тем, практика показывает, что в большинстве случаев, при несвоевременном обращении за взысканием алиментов заявители не могут взыскать сумму задолженности за весь период установления алиментных

обязательств. Так, в соответствии с КОБС РК, взыскание алиментов осуществляется только в пределах трехлетнего срока, предшествовавшего его предъявлению.

Считаем, что данное положение является некорректным и нарушает право ребенка на уровень жизни и условия, необходимые для полноценного физического, психического, нравственного и духовного развития, предусмотренное ЗПК «О правах ребенка в РК» (ст.12) [5].

Конвенция ООН статьями 9, 20, 21 закрепляет право детей на жизнь в родительской семье и на иное устройство детей, лишенных родной семьи, с учетом *«наилучших интересов ребенка в первостепенном порядке»*. То есть, Государство должно делать все возможное, чтобы сохранить для ребенка его семью. В случае невозможности этого стремиться устроить ребенка в иную семью [6].

Статьей 139 Уголовного кодекса РК установлена ответственность за злостное уклонение от уплаты средств на содержание детей или нетрудоспособных родителей [7].

Долги взыскиваются, но должников по-прежнему много. Между тем, вопросы взыскания алиментов составляют 10% от всей массы исполнительных производств. Так, на начало 2018 году на исполнении находилось более 248 тысяч судебных актов о взыскании алиментов. Из них на конец 2018 года остались неисполненными более половины.

Приведенные данные свидетельствуют о недостаточной эффективности мер, принимаемых службой судебных исполнителей, недостаточности использования такой меры как привлечение уклоняющихся к уголовной ответственности, т.к. практика показывает, что в основном уголовная ответственность является самым эффективным способом воздействия на граждан, отказывающихся и уклоняющихся от уплаты алиментов.

Хотелось бы отметить, что ранее нами поднимался вопрос о создании Алиментного фонда, однако по сегодняшний день данный вопрос остается открытым.

Резюмируя вышеизложенное, предлагаем ряд мер, направленные на решение алиментного вопроса:

1. Внести изменения в ст. 169 КОБС, установив срок взыскания алиментов на основании исполнительного документа за весь период с момента определения судом обязанности должника по выплате алиментов вместо предусмотренного 3-летнего срока.

2. Внедрить систему по привлечению должников, уклоняющихся от уплаты алиментов на принудительную общественную оплачиваемую работу.

3. Введения в Республике Казахстан следующего института, как государственной, общественной фонд, по гарантированию выплаты алиментов для детей, то есть этот фонд будит выплачивать алименты детям, которым должники не платят алименты, а государство в свою очередь имеет право требовать выплаченные средства у самого должника.

4. Ужесточение ответственности частных судебных исполнителей за ненадлежащее исполнение решения суда по взысканию алиментов вплоть до лишения их лицензии на занятие соответствующей деятельностью.

5. Разработать систему стоп-карт в отношении лиц, не желающих исполнять судебные решения, которая заключается в том, что будет создана общая база данных со сведениями о неисполнении судебного решения тем, или иным гражданином, который, в свою очередь не сможет воспользоваться услугами государственных структур, например, ЦОНов, банков и тому подобные.

6. Должник, который не выплачивает алименты, получает запрет на выдачу официальных документов, то есть человек не имеет возможности совершать гражданско-правовые сделки определенного рода.

7. Одним из направлений совершенствования законодательства, касающегося права детей на алименты, может быть введение нормативных предписаний об имущественных гарантиях осуществления права на получение содержания от проживающего отдельно родителя или узупрутку на имущество алиментобязанного родителя. В качестве таковых могут выступить: положение о выделении доли ребенку из имущества родителя - плательщика алиментов, перечисление им суммы на лицевой счет ребенка в банке, так называемая капитализация платежей (расходование этих средств должно контролироваться органами опеки и попечительства); дарение плательщиком алиментов на имя ребенка имущества, способного приносить ежемесячный доход (жилого или нежилого помещения), акций и т.п. Выделение из имущества плательщика алиментов доли в счет их уплаты возможно при решении судом вопроса о разделе имущества супругов.

6. Усиление защитной направленности Кодекса Республики Казахстан «О браке (супружестве) и семье» в отношении детей. Например, ст. 22 КоБС формально обязывает суд рассмотреть вопрос о выплате алиментов на детей в процессе расторжения брака. Но в жизни это сейчас решает исключительно родитель, с которым остается ребенок; достаточно в исковом заявлении на расторжение брака отметить, что «споров о детях» нет. Акт развода чаще всего не совпадает по времени с решением о назначении алиментов. Необходимо внесение изменений в действующее законодательство, обязывающее суды, рассматривая дела о разводах в рамках одного процесса решать и вопрос об установлении алиментов, если между супругами нет соглашения об уплате алиментов в нотариальной форме.

7. Продлить сроки выплаты алиментов на период обучения ребенка до 23 лет, т.к. при продолжении обучения подростками в неполных семьях требуется поддержка второго родителя. С этой целью необходимо внести изменения в ч. 2 ст. 138 КоБС РК в части увеличения срока выплаты алиментов учащимся детям очной формы обучения до 23 лет, на период обучения.

8. Кроме того, государству целесообразно усилить свою роль и участие в сфере алиментных отношений, рассматривать ее не только как сферу частного, но и публичного права. С этой целью целесообразно создание единого алиментного фонда из средств которого должны выплачиваться алименты на детей из малообеспеченных семей с последующим взысканием с должника в пользу государства.

Создание в Казахстане Государственного алиментного фонда означает очередной этап реализации положения Конституции Республики Казахстан о

гарантии государства в воспитании детей, защите материнства и детства, семьи (ст. 27). Положительной стороной создания такого фонда является и то обстоятельство, что государство в отличие от простого гражданина имеет больше возможностей для понуждения должников к исполнению своих обязанностей.

Он - инструмент сокращения бедности, усиления социального равенства женщин и мужчин. Его создание сейчас реально, исходя из позитивного финансового бюджета Казахстана, и озвученного намерения руководства направить имеющиеся ресурсы в "фонд будущих поколений".

Такой Фонд увеличивает уверенность, прежде всего женщин-матерей, составляющих подавляющее большинство разведенных родителей, в завтрашнем дне и тем самым положительно влияет на их решение иметь детей, что отвечает объявленному президентом курсу на улучшение демографической ситуации и стимулирование рождаемости.

СПИСОК ИСПОЛЬЗОВАННЫХ ИСТОЧНИКОВ:

1. Конституция РК от 30.08.1995 г. (с изменениями и дополнениями по состоянию на 23.03.2019 г.)
2. Кодекс о браке (супружестве) и семье от 26.12.2011 г. (с изменениями и дополнениями по состоянию на 27.12.2019 г.)
3. <https://www.stat.gov.kz/>
4. ГПК РК от 31.10.2015 г., (с изменениями и дополнениями по состоянию на 10.01.2020 г.)
5. ЗРК «О правах ребенка» от 08.08.2002 г. (с изменениями и дополнениями по состоянию на 01.04.2019 г.)
6. Конвенция о правах ребенка от 20.11.1989 г.
7. Уголовный кодекс РК от 03.07.2014 г. (с изменениями и дополнениями по состоянию на 10.01.2020 г.)
8. ЗРК «Об исполнительном производстве и статусе судебных исполнителей» от 02.04.2010 г. (с изменениями и дополнениями по состоянию на 10.01.2020 г.)

SECTION: TECHNICAL SCIENCE. TRANSPORT

**Бахридинов З.Ш., Соттаров Ф.Д.
(Ташкент, Узбекистан)**

АЛЬТЕРНАТИВНЫЕ ВИДЫ ТОПЛИВА

***Аннотация.** В статье изложено новости XXI века начинания снижение мирового потребления нефтяного топлива, работающих в основном на бензине и дизельном топливе. Сегодня энергические потребности промышленно развитых стран удовлетворяются за счет нефти и газа.*

***Ключевые слова:** нефть, топливо, двигатель, транспорт, нефтяные газы, водород, метанол, электрофикация, электромобиль, анализ.*

***Annotation.** The article describes the news of the XXI st century on the initiative to reduce the peaceful consumption of petroleum fuels, mainly fueled by gasoline and diesel fuel. Today the energy needs of industrialized countries are met by oil and gas.*

***Key words:** oil, fuel, engine, transport, petroleum gas, hydrogen, methanol, electrification, electric vehicle, analysis.*

Сейчас уже очевидно, что не вечен золотой век автомобилей, работающих в основном на бензине и дизельном топливе. Сегодня энергические потребности промышленно развитых стран удовлетворяются за счет нефти и газа на 40-70%, но по многим прогнозам в начале XXI века начнется снижение мирового потребления нефтяного топлива, а к середине этого столетия его роль станет довольно незначительной, так как мировые запасы нефти к этому времени почти полностью истощатся.

Человечество, наконец, начинает делать практические выводы из слов Д. И. Менделеева, который еще сто лет тому назад предупреждал: «Нефть - не топливо. Топить можно и ассигнациями!». Действительно, нефть — уникальное, незаменимое сырье для химической промышленности и в общих интересах хотя бы ее остатки необходимо использовать рационально.

Однако лишение нефтяного топлива ставит автомобилестроение в весьма сложное положение. В отличие от стационарных энергических установок автомобиль не может использовать ни энергию морского прилива, ни ветер, ни солнечную энергию; маловато места под капотом и для атомного реактора. Запасать же энергию впрок от постороннего источника, чтобы расходовать ее во время поездки, до сих пор толком не научились: электрический аккумулятор или маховик получаются столь громоздкими и тяжелыми, что для пассажиров или груза места почти не остается. Если

подводить электрический ток извне, то независимый, вездесущий экипаж окажется привязанным к проводам, протянутым над дорогой или проложенным под ней. При всех недостатках традиционного двигателя внутреннего сгорания (ДВС) найти ему полноценную замену до сих пор не смогли. Но даже если представить, что она уже найдена, ДВС, как основной источник энергии для автомобиля, сохранится еще десятки лет.

Таким образом, автомобилестроение оказывается самой консервативной отраслью промышленности с точки зрения замены нефтяного топлива другими источниками энергии. А ведь доля автомобилей в его мировом потреблении немалая. Например, в США половина всей добываемой и поступающей в страну нефти расходуется транспортом, в том числе около 45% - автомобилями, при этом три четверти этого количества - легковыми.

Проблема усугубляется тем, что, несмотря на повышение цен на бензин (а при существующем дефиците нефти цены, видимо, будут расти и впредь; сегодняшнее небольшое снижение цен на бензин на Западе — явление временное), потребность в автомобильных поездках и перевозках продолжает увеличиваться - таковы закономерности экономического и социального развития. Ожидают, что в начале этого века их протяженность в развитых странах возрастет на 40% (сейчас в США средний годовой пробег легкового автомобиля составляет около 14 тыс. км).

Как видим, дефицит нефтяного топлива грозит немалыми осложнениями. Где же выход из них, что ожидает автомобилистов в ближайшие десятилетия? Начнем с того, что из-за несовершенства аккумуляторов, ограниченности запасов и дороговизны сырья для их изготовления (свинца, кадмия, никеля), а также из-за «технологической несовместимости» электромобиль, судя по всему, - не конкурент автомобилю с ДВС. Он найдет лишь ограниченное применение для внутригородских перевозок, т. е. в условиях, где требуется экологически чистый двигатель при небольшой продолжительности поездок. С учетом того, что электродвигатель обладает почти идеальной тяговой характеристикой, что при торможении реально рекуперация энергии и можно использовать предельно простую по конструкции трансмиссию, во многих странах занимают сейчас совершенствованием автомобилей. Но при этом исходят из того, что они из-за малого запаса хода не предназначены для длительных поездок, скажем, из одного города в другой. Считают, например, что в США число электромобилей в 2019 году не превысит 10 млн. единиц (при общем количестве автомобилей 200 млн. единиц).

Поэтому в ближайшие годы усилия будут направлены на более рациональное использование нефтяного топлива. Чтобы повысить экономичность автомобильного парка, предполагается увеличить октановое число бензина. Повышение октанового числа бензина будет осуществляться двумя путями: усовершенствованием технологии переработки нефти и введением антидетонационных присадок. Важно заменить традиционный тетраэтилсвинец неядовитыми присадками, так как при современной насыщенности городов автомобильным транспортом применение этилированного бензина совершенно недопустимо. В свою очередь конструкторы и исследователи также ищут меры повышения детонационной

стойкости двигателей. К ним относятся: улучшение процессов приготовления и сгорания рабочей смеси (например, двигатели с так называемым послойным распределением топливного заряда, различные форкамерные двигатели), применение непосредственного впрыска топлива, автоматическое с помощью микропроцессоров и датчиков детонации, управление зажиганием и составом горючей смеси, модернизация трансмиссии, позволяющая двигателю работать в оптимальном режиме, в частности, применение повышающей передачи. Снижению расхода топлива способствует уменьшение массы автомобиля, улучшение аэродинамических качеств, применение радиальных шин. Все эти меры не только помогают экономить топливо, но и снижают выброс токсичных веществ. Один из важных путей повышения экономичности автомобильного парка - увеличение доли автомобилей, оснащенных дизелем, наиболее экономичным из всех тепловых двигателей. Как известно, он превосходит карбюраторный двигатель по экономичности примерно на 30%, и в тоже время меньше загрязняет атмосферу. Более широкое применение дизелей сегодня ограничено возможностями нефтеперерабатывающей промышленности. Поэтому распространение бензиновых двигателей—следствие того, что сейчас в развитых странах выпускают бензин и дизельное топливо в соотношении 10:1.

Для лучшего использования оставшихся сырьевых запасов необходимо повысить выход из нефти дистиллятного дизельного топлива. Интересно, что сам Рудольф Дизель на своем первом двигателе в качестве топлива применил каменноугольную смолу с угольной пылью. И теперь спустя сто лет ставится вопрос о возможности применения в дизеле низкосортного топлива.

Альтернативные виды топлив.

Альтернативными видами топлив принято называть все виды энергоносителей, используемых в подвижных транспортных средствах взамен жидкого топлива, получаемого из нефти. Применение альтернативных видов топлив вызвано рядом причин: стремлением снизить расход нефти и этим предотвратить ввод в разработку месторождений с неблагоприятными технико-экономическими показателями, наличием в стране или возможностями получения энергоносителей, использование которых более экономично, чем стандартных топлив из нефти, условиями экологии, условиями баланса топлив, складывающимися на планируемый период, возможностями ввода необходимых мощностей и др.

При решении вопроса о возможности целесообразных масштабов применения альтернативных видов топлива в планируемом периоде учитываются;

- наличие отработанных и испытанных образцов транспортных средств, которые могут работать на альтернативных видах топлива;
- возможности получения от промышленности транспортных средств и оборудования для подготовки альтернативных видов топлива к их потреблению на транспорте;
- экономические последствия перехода на альтернативные виды топлива;
- изменение интегрального коэффициента полезного действия при применении альтернативных видов топлива;

- влияние изменения вида топлива на окружающую среду.

Из многочисленных заменителей моторных топлив нефтяного происхождения практический интерес для транспорта имеют электрификация транспорта с получением энергии от энергосистем общего пользования; применение для двигателей внутреннего сгорания сжиженных нефтяных газов (пропана, бутана, этана); использование метана, метанола водорода и, наконец, получение синтетических топлив из угля, горючих сланцев, битумиозных песков и другого сырья. Применяемые в ряде стран в качестве заменителя моторных топлив спирты, полученные из материалов биологического происхождения, или газы из биомассы, для наших условий не представляют интереса вследствие необходимости использования исходного сырья для других целей.

Электрификация транспорта. Электрификация может рассматриваться генеральным направлением снижения расхода топлив, получаемых из нефти. При этом она обеспечивает ряд других преимуществ, рассмотренных ниже.

На магистральном железнодорожном транспорте замена тепловозов электровозами приводит к повышению провозной способности, позволяет существенно увеличить скорости пассажирских поездов, создавая этим условия для переключения перевозок пассажиров с энергоемкого воздушного транспорта на железнодорожный, с приемлемым для пассажиров увеличением времени поездок, существенно улучшает интегральный коэффициент полезного использования энергоресурсов.

На промышленном транспорте в карьерах замена автосамосвалов на железнодорожный электрифицированный транспорт или ленточные транспортеры с электрическим приводом позволит перейти на цикличную или поточно-цикличную технологию и резко улучшить все показатели работы карьеров средней и большой производительности и прежде всего обеспечить снижение расхода энергетических ресурсов, повышение производительности труда и улучшить экологическую обстановку. На промышленных путях замена тепловозов электровозами и автомобилями конвейерами, канатно-подвесными дорогами и другими видами промышленного транспорта с электрическим приводом также, как правило, приводит не только к снижению расхода жидкого топлива, но и повышению производительности труда, улучшению экологической обстановки. На городском и пригородном транспорте широкое применение скоростного электрифицированного рельсового транспорта (метро, электрифицированные пригородные участки железных дорог с вводом в структуру города, скоростные трамваи, системы на магнитном подвешивании) приводит к сокращению перевозок автобусами и легковыми автомобилями, одновременно увеличивает пропускную способность уличной сети и улучшает экологию города. Большие перспективы имеет замена автобусов на троллейбусы на маршрутах с интенсивным движением.

Для условий более отдаленной перспективы целесообразно создание электромотоцикла, по своим характеристикам близкого к автомобилям и автобусам, работающим на нефтяных топливах. Для этого необходима принципиально новая система аккумуляторов, не требующая дефицитного

материала, допускающая массовое производство.

На газопроводном транспорте применение электрического привода с питанием от атомных электростанций взамен газотурбинного приводит к сокращению энергоемкости этого вида транспорта и сбережению газового топлива.

Нефтяные газы (пропан, бутан, этан). Смеси этих газов являются полноценным топливом для карбюраторных двигателей. Широкое применение получили пропанобутановые смеси, переходящие в жидкую фазу при давлении около 15,7 МПа. В качестве моторного топлива могут применяться смеси в других пропорциях, а также смеси с использованием этана. Давление, определяющие переход их в жидкую фазу, будет иное, как правило, выше указанного, почему использование в качестве моторного топлива пропанобутановой смеси является наиболее удобным. При его сжигании повышается моторесурс поршневой группы двигателя, в несколько раз снижается выброс продуктов сгорания, почему этот вид топлива выделяется прежде всего для автомобилей, работающих в городах, где необходимо улучшение экологической обстановки.

Введение ресурсосберегающей технологии при добыче и переработке газа и нефти дает основание ожидать многократного увеличения возможностей выделения нефтяных газов для нужд автомобильного транспорта.

Метан (природный газ). Добыча его растет быстрыми темпами. Учитывая, что значительная часть газа (метана) расходуется электростанциями, котельными и другими потребителями, где он может быть заменен углем или атомной энергией, ресурсы метана как альтернативного топлива для нужд транспорта можно считать неограниченными.

Метан имеет теплотворную способность 44-55 МДж/кг, температуру воспламенения 650-750°C, октановое число 110, температуру перехода в жидкую фазу при атмосферном давлении минус 162°C, не имеет цвета и запаха.

Первый опыт применения метана на грузовых автомобилях со строительством компрессорных станций на отдельных площадках и применение тяжелых баллонов из обычных сталей выявили необходимость существенного совершенствования принятых технических решений в следующих направлениях:

- расширение применения газового топлива с использованием его прежде всего на автомобилях, где установка баллонов не приводит к потерям от снижения грузоподъемности, автомобилях городского хозяйства, обслуживающих торговую сеть, такси, автобусах, личных автомобилях и грузовых, работающих с неполным использованием грузоподъемности и наконец, на грузовых автомобилях, работающих с низким уровнем загрузки;

- строительство новых компрессорных станций, объединенных с существующими автозаправочными станциями (соблюдением оправданных противопожарных разрывов), как правило, на площадках, не требующих сколько-нибудь значительных пробегов для заправки;

- создание полнокомплектной, полностью автоматизированной установки в контейнерном исполнении, с тем, чтобы иметь возможность путем установки т-гких контейнеров в автохозяйствах и действующих

автозаправочных станциях решить вопрос расширения газоснабжения без существенных капитальных вложений;

- переход к выпуску облегченных баллонов из легированной стали и композиционных материалов;

- установление экономически обоснованных цен на газовое и жидкое топливо исходя из действительных затрат на их добычу из замыкающих месторождений.

Наиболее совершенными путями использования метана для снижения расхода жидких топлив является применение двойных циклов:

а) газо-бензинового цикла, предусматривающего подачу и сгорание смеси низкооктанового бензина и газа в пропорциях, обеспечивающих степень сжатия, принятую для двигателя. При этом на 50-60% сокращается расход бензина, снижаются затраты энергоресурсов на его выработку, а масса баллонов на автомобиле снижается более чем в 2 раза, и при изготовлении их композиционными потеря грузоподъемности составит порядка 4-5%, что практически не приведет к ухудшению эксплуатационных показателей;

б) для автомобилей с дизельными двигателями применение газодизельного цикла с потреблением до 80% метана и 20% дизельного топлива, обеспечивающего воспламенение смеси. И в этом случае экономичность применения метана будет зависеть главным образом от массы баллонов, влияющих на потерю грузоподъемности автомобилей.

Особого внимания заслуживает проблема использования сжатого метана на автомобилях личного пользования, перспективы, развития которых тесно связаны с балансом нефтепродуктов. Опыт применения метана в качестве топлива для легковых автомобилей имеется в Италии, Канаде и других странах. Учитывая неизбежность дальнейшей автомобилизации пассажирских перевозок, особенно для пригородного движения, представляются необходимыми разработка конструкции и выпуск модификации отечественных автомобилей, рассчитанных на работу на сжатом газе (метане) с сохранением оборудования для работы на бензине.

Создаются предпосылки широкого применения газового топлива на автобусных и легковых автомобилях как служебных, так и личного пользования.

Водород. Водородное топливо является весьма удобным и перспективным для авиации. Его высокая теплотворная способность позволяет существенно улучшить все показатели самолетов, особенно при дальних рейсах за счет уменьшения массы топлива. Однако переход на водородное топливо требует не только создания нового типа самолетов, но и специальных установок с высокими энергетическими затратами для его получения. Представляется, что применение водорода как альтернативного топлива для авиации является делом более отдельной перспективы, чем сжиженного метана, получение которого возможно в ближайшей перспективе.

Метанол (метилловый спирт). Он может служить моторным топливом с октановым числом около 120. Успешно используется для гоночных автомобилей, позволяя достигнуть высокую степень форсировки двигателей при заданных объемах цилиндров. В условиях высоких цен на нефть в ряде

стран разрешалось добавлять в бензины от 5 до 15% метанола. Крупный недостаток метанола - высокая токсичность. Он является сильным ядом и действует на нервную и сосудистые системы человека. Бензинометаноловые смеси склонны к расслоению, поскольку средняя плотность метанола отлична от средней плотности бензина. Получение метанола из метана и тем более угля требует существенных энергетических затрат, вследствие чего применение метанольных добавок снижает интегральный коэффициент полезного использования энергоресурсов.

Синтетические жидкие топлива (бензин, дизельное топливо). Их получают из сланцев, битуминозных песков и бурых углей.

Разрабатывается несколько технологических процессов получения синтетического жидкого топлива из бурых углей. Рассмотрение их выходит за рамки настоящей работы, однако наиболее экономичные из них требуют затрат в 3-5 раз более высоких, чем производство топлив из мазута, а затраты энергоресурсов на их выработку в лучших процессах равны энергоёмкости получаемого топлива. На получения килограмма светлых нефтепродуктов требуется 5 — 6 кг угля. Все это заставляет рассматривать переход к потреблению синтетического топлива как задачу отдаленной перспективы после использования других путей получения моторных топлив.

Таблица 1 К.п.д. производства топлива

Сырье	Получаемое топливо	Отношение А
Нефть	Дистиллятное топливо, бензин, дизельное	90...98
	топливо	
Уголь	Угольный порошок, дистиллятное топливо, бензин, дизельное топливо, метанол	37...95
Горючие сланцы	Дистиллятное топливо, бензин, дизельное топливо	63...75
Промышленные сланцы	Горючие газы, метанол	95...100
Биомасса	Этанол	25...35
Ядерная энергия + вода или воздух	Водород, азотоводородные соединения	17...20

Отношение А (в процентах) — это отношение энергии сгорания к сумме энергии сгорания и энергии, затраченной на его получение.

Анализ приведенных данных, а также экономических и других показателей дает основание считать, что до исчерпания ресурсов мазута возрастающие потребности автомобильного и железнодорожного транспорта наиболее целесообразно в основном обеспечивать бензинами и дизельным топливом, получаемыми глубокой переработкой нефти. Параллельно должны быть, возможно, более полно использованы ресурсы нефтяных газов. Одновременно целесообразно развивать применение сжатого метана при двойных циклах с оборудованием автомобилей баллонами из легированных

сталей или композиционных материалов, причем в первую очередь на этот вид топлива целесообразно переводить автомобили, где установка баллонов не приводит к ухудшению эксплуатационных показателей, желательны и легковые автомобили личного пользования.

В Вооруженных Силах применение топлив, альтернативных бензину и дизельному топливу, не рационально, экономически невыгодно, а в некоторых случаях, например, применение сжиженного или сжатого газа просто небезопасно.

Подводя итог вышесказанному, выбор типа топлива в результате должен удовлетворять основному принципу «топливо - автомобиль - окружающая среда».

Наиболее рациональные пути решения этой проблемы:

1. Совершенствование процесса переработки нефти, в результате чего увеличивается выход дизельного топлива, и повышается октановое число бензина без применения токсичных антидетонаторов.

2. Дизелизация автомобильного парка: дизель экономичней бензинового двигателя на 25...30%.

3. Создание бензиновых двигателей, рассчитанных на топливо с более высоким октановым числом. Заметим при этом, что увеличение октанового числа с 93 до 96 по исследовательскому методу повышает относительную топливную экономичность до 5%. Повышение октанового числа с помощью применения тетраэтилсвинца неприемлемо по соображениям загрязнения окружающей среды.

4. Улучшение рабочего процесса сгорания в двигателе, в частности, за счет введения непосредственного впрыска топлива и послойного распределения топливного заряда.

5. Снижение воздушного сопротивления движению автомобиля за счет совершенствования аэродинамической формы кузова и снижение сопротивления качению автомобиля путем улучшения конструкции покрышек.

6. Оптимизация передаточных чисел агрегатов трансмиссии, в частности, введение пятой дополнительной передачи.

СПИСОК ИСПОЛЬЗОВАННЫХ ИСТОЧНИКОВ

1. Владимиров И.Н. Фирма «ЭСМА»: и для автомобиля, и для электромобилей. Автомобильная промышленность. – 1997.
2. Иванов В.Н., Ерохов. Экономия топлива на автомобильном транспорте. – М.: Транспорт, 1984.
3. Студенников В.В., Кудымов Г.И.. Экологически чистые мини и микросистемы энергообеспечения. <http://web.uni.udm.ru>.
4. Лаврус В.С.. Источники энергии/ Наука и техника, 1997.

Камолов О.Я., Соттаров Ф.Д., Бахридинов З.Ш.
(Ташкент, Узбекистан)

КЛАССИФИКАЦИЯ МАСЕЛ, ПРИМЕНЯЕМЫХ В ДВИГАТЕЛЯХ СОВРЕМЕННЫХ АВТОМОБИЛЕЙ

Аннотация. В настоящей статье рассматриваются вопросы о понятии, создании и классификации моторных масел.

Ключевые слова: моторное масло, вязкость, химические вещества, классификация, поршень, цилиндр, двигатели внутреннего сгорания.

Annotation. This article discusses the concept, creation and classification of motor oils.

Key words: motor oil, viscosity, chemicals, classification, piston, cylinder, internal combustion engines.

Масло – собирательное название целого ряда химических веществ или смесей веществ, не растворяющихся в воде.

Основных групп «масел» три:

некоторые «масла» являются жирами;

минеральные масла являются продуктами переработки нефти;

выделяется также важная группа - эфирные масла.

Также маслами нередко именуют смеси разных липофильных веществ (синтетические технические масла, некоторые косметические продукты). Для природных триглицеридов лучше использовать более однозначные термины - жиры и растительные масла.

Моторное масло

Моторные масла - масла, применяемые для смазывания поршневых и роторных двигателей внутреннего сгорания.

Все современные моторные масла состоят из базовых масел и улучшающих их свойства присадок. В качестве базовых масел обычно используют дистиллятные и остаточные компоненты различной вязкости (углеводороды), их смеси, углеводородные компоненты полученные гидрокрекингом и гидроизомеризацией, а также синтетические продукты (высокомолекулярные углеводороды, полиальфаолефины, сложные эфиры и другие). Большинство всесезонных масел получают путём загущения маловязкой основы макрополимерными присадками.

История

Самое первое в мире моторное масло было запатентовано в 1873 году американским доктором Джоном Эллисом. В 1866 году Эллис изучал свойства сырой нефти в медицинских целях, но обнаружил, что сырая нефть обладает хорошими смазочными свойствами. Эллис залил экспериментальную жидкость в заклинившие клапаны большого V-образного парового двигателя. В результате клапаны освободились и стали двигаться свободнее, а Джон Эллис зарегистрировал бренд Valvoline (от Valve - «клапан» и Oil - «масло», то есть «клапанное масло») - первый в мире бренд моторного масла [1].

Классификация моторных масел

Первая классификация моторных масел была введена в 1911 году американским Сообществом автомобильных инженеров (SAE). В ней масла делились на различные категории в зависимости от вязкости. В довоенные годы практически все моторные масла представляли собой чистое минеральное масло, без каких либо добавок, так что информации о вязкости масла было вполне достаточно для того, чтобы потребитель мог судить о его свойствах и применимости в конкретном двигателе. Поэтому данная классификация с успехом использовалась и оставалась фактически единственной вплоть до середины сороковых [2].

Требования данной классификации уточнялись и пересматривались в 1955 и 1960 годах, кроме того, в 1958, 1964 и 1968 годах принимались новые стандарты и методики испытаний для масел высшей категории MS.

В 1969 - 1970 годах API, ASTM и SAE совместно разработали полностью новую систему классификации моторных масел, в общих чертах используемую вплоть до настоящего времени. основополагающим принципом новой классификации стал отказ от фиксированного числа раз и навсегда заданных категорий, выделяемых в зависимости от условий работы масла - вместо этого по мере появления новых двигателей, более требовательных к смазочным материалам, для них стали вводиться новые, более высокие, категории масел, которым присваивалась следующая по очереди буква алфавита. При этом предыдущие категории также сохранялись наряду с ними вплоть до полного устаревания и выхода из широкого обращения соответствующих им масел. Данный подход был намного удобнее для эксплуатантов, поскольку устранялась характерная для предыдущей классификации путаница с различными стандартами для масел одной и той же категории. В новой классификации категории масел оказались чётко привязаны к году выпуска конкретного автомобиля - так, для автомобилей с бензиновым двигателем, выпущенных с 1968 по 1972 модельный год, предписывалось использование масел категории не ниже SC [2].

В начале 1990-х годов в качестве дополнения к существующим классификациям товарных моторных масел по вязкости и эксплуатационным категориям API была также принята классификация базовых масел (API Base Oil Classification), разделившая базовые масла на пять групп в зависимости от происхождения и способа очистки - от Группы I до Группы V. Поскольку к тому времени на рынке моторных масел появилось много новых продуктов, в названиях которых использовалось слово «синтетическое» (Synthetic, Semy-Synthetic, Part-Synthetic, Synthetic blend и т.п.). API предпочёл полностью избежать упоминания в своей классификации базовых масел данного термина, как утратившего свой изначальный химический смысл, и приобретшего маркетинговую окраску, вместо этого разделив их на группы с исчерпывающим описанием каждой из них.

Начиная с 1990-х годов стало появляться множество альтернативных классификаций моторных масел, в большинстве своём предъявляющих к ним более жёсткие требования по сравнению с «де - факто стандартной» классификацией по SAE/API.

В 1992 году ILSAC (International Lubricant Standardization and Approval Committee. Международный комитет по стандартизации и сертификации смазочных материалов) предложил собственную классификацию моторных масел, которая обновлялась параллельно с классификацией API. Категории масел по ILSAC (от GF-1 до GF-5) в целом аналогичны категориям по API от SH и далее, но с более высоким уровнем требований к экологическим характеристикам и энергосбережению, а также совместимости с топливами на основе биоэтанола. Принятие категории GF-6, изначально намеченное на 2016 год, было отложено до января 2018 из-за неготовности методики сертификационных испытаний для новых масел. В основном данная классификация применяется американскими и японскими производителями.

В 1996 году был выпущен первый вариант стандарта моторных масел по версии ACEA (Association des Constructeurs Européens d'Automobiles. Ассоциация европейских производителей автомобилей), новые редакции которого выходили в 1998, 1999, 2002, 2004, 2007, 2008, 2010, 2012 и 2016 годах. В рамках данной классификации масла делятся на несколько групп в зависимости от области применения: A/B - обычные масла для бензиновых и дизельных двигателей; C - масла с повышенной совместимостью с каталитическими нейтрализаторами; E - масла для высоконагруженных дизелей, работающих в тяжёлых условиях. Особое внимание уделяется соответствию европейским экологическим стандартам семейства Euro.

В 1920-х–1940-х годах наиболее массовыми советскими автотракторными маслами были автол (масла автотракторные сернокислотной очистки). Существовало несколько их сортов, обозначавшихся сначала по назначению (летние, зимние, для изношенных моторов), а впоследствии - в зависимости от вязкости в градусах Энглера при температуре 50⁰C (4, 6, 8, 10 и 18). Широкое распространение имели автол 6 и автол 8. Самый маловязкий автол 4 считался зимним, автол 10 - использовался летом для некоторых моделей двигателей, требовавших более вязких масел. Наиболее вязкий автол 18 использовался в тракторных двигателях.

В 1950 году была введена первая в СССР единая классификация моторных масел, призванная навести некоторый порядок в их обозначениях. Согласно ей, масла маркировались в зависимости от типа двигателя, для которого они предназначались (А - для бензиновых, Д - для автотракторных и судовых дизельных, М - для поршневых авиационных, МТ - для транспортных дизелей). Способу очистки (С - селективный, К - кислотный) и вязкости в сантистоксах при 100⁰C. К этим обозначениям могли добавляться дополнительные буквы: З - загущенное (полученное из маловязкой базы добавлением загустителя), п - с добавлением присадки. При этом для масел кислотной очистки название «автол» было сохранено как дублирующее, например, масло АК-10 по новой классификации могло также обозначаться как автол 10.

С 1 января 1987 года взамен ГОСТ 17479-72 была введена в оборот новая редакция стандарта, ГОСТ 17479.1-85. В ней появились «бензиновые» масла групп Д и Е, соответствующие появившимся в те годы новым категориям масел по API - SF и SG. Однако фактически нормативов моторных

свойств для масел групп Д, Д1, Е, Е1 и Е2 в тексте стандарта приведено не было, с формулировкой «до завершения работ по установлению их эксплуатационных характеристик» - то есть, фактически высшими группами масел оставались Г1 для бензиновых и Д2 для дизельных двигателей [3].

Последняя редакция стандарта - ГОСТ 17479.1-2015 «Масла моторные. Классификация и обозначение», вступившая в действие в 2017 году и в общих чертах повторяющая редакцию 1985 года, за исключением появления нормативов моторных свойств для масел высших групп Д и Е. Тем не менее, в настоящее время данная классификация применяется очень ограниченно, поскольку она не соответствует современным потребностям индустрии смазочных материалов. Предусмотренные ей эксплуатационные группы масел самим ГОСТом поставлены в прямое соответствие с аналогичными категориями по SAE/API, однако все они являются крайне устаревшими - даже наивысшая из предусмотренных ГОСТом группа «Е» соответствует лишь категории API SG, введённой в 1988 году и давно уже потерявшей актуальность. Более современные категории масел по API, SH - SN, аналогов по ГОСТу не имеют, соответственно – мало-мальски современные масла по нему не могут не только выпускаться, но и даже маркироваться. Как результат, использование данной классификации сводится к очень узкой области - масла для грузовых автомобилей старых моделей, разработанных ещё в советские годы, сезонные масла для сельхозтехники отечественного производства, и так далее.

Какие функции выполняет моторное масло в автомобиле?

Первая функция, которую выполняет моторное масло – создание устойчивой масляной пленки на деталях двигателя, которые перемещаются относительно друг друга. Причем, это не только вращающиеся детали, но и детали, которые создают возвратно-поступательные движения.

Вторая функция моторного масла, которую оно выполняет вместе с охлаждающей жидкостью, состоит в предотвращении перегрева двигателя. И это связано не только с теплом, которое выделяется при трении, но и с термическими процессами (горением топливной смеси), которые происходят в двигателе.

Масло, циркулируя по магистралям, уводит тепло от двигателя хотя бы частично. Конечно, основную часть тепла отводит охлаждающая жидкость, но и на масло приходится определенная доля отвода тепла.

Третья функция моторного масла – отведение из зоны трения продуктов этого самого трения. Т.е. в процессе трения одних металлических деталей о другие происходит срезание тонкого внешнего слоя металла. Все это происходит на уровне металлической пыли. Но в некоторых случаях, особенно на новых автомобилях или на автомобилях с большой выработкой это уже достаточно крупные металлические объекты, иногда похожие на мелкую стружку.

Еще одна функция, которую выполняет моторное масло – обеспечение определенной степени герметичности, например, в цилиндрах двигателей. Особенно это проявляется в дизельных двигателях, хотя и в бензиновых моторах масляная пленка одновременно обеспечивает герметичность вместе с кольцами на поршнях.

И для всех этих функций важна определенная вязкость моторного масла.

Что такое вязкость масла?

Вязкость масла – параметр не постоянный и он меняется в зависимости от изменения температур. Однако при определенном разбросе температур эта величина изменяется не настолько сильно, чтобы масло перестало выполнять свои функции.

Если разобраться, то вязкость – это способность молекул масла перемещаться относительно друг друга, не теряя при этом определенных связей. Кроме того, это способность перемещения слоев масла относительно друг друга. С тем или иным внутренним трением. И чем сила этого трения больше, тем вязкость масла будет выше. В практическом понимании этот параметр характеризует, насколько легко масло течет при той или иной температуре.

Но в тоже время вязкость моторного масла в определенной степени характеризует, своего рода, приклеивающиеся свойства масла к той или иной поверхности. Иными словами, более вязкое масло всегда будет оставлять на поверхности более устойчивую пленку, чем масло с низкой вязкостью, которое будет просто стекать под действием силы тяжести.

Соотношение вязкости масла с сезонностью

Существуют три класса вязкости моторных масел в зависимости от сезона:

Зимнее моторное масло;

Летнее моторное масло;

Всесезонное моторное масло.

Если разобраться, то у этих классов масел разная усредненная вязкость. Это связано с тем, что данные масла должны работать в различных условиях. Причем если верхние пределы температур могут не слишком отличаться, то нижние пределы могут разниться значительно.

Например, зимнее масло по логике всегда должно иметь меньшую вязкость в нижнем параметре температур. Т.е. оно не должно, когда идет запуск холодного двигателя, препятствовать этому запуску.

Точнее, стартер все равно провернет коленвал. Но если масло стало настолько вязким, что пока не прогреется, не может нормально двигаться по маслопроводящим магистралям, то тогда на первом этапе работы двигателя трущиеся детали будут работать с недостаточным количеством масла. А это вызывает практически сухое трение деталей. Это, в свою очередь, приводит к повышенному износу и перегреву деталей.

И если такое будет повторяться из раза в раз, ресурс двигателя существенно уменьшится. Хотя дальше при прогреве масла оно приобретает нормальную вязкость и нормальную текучесть, что обеспечивает нормальную масляную пленку между деталями и нормальный отвод тепла от трущихся деталей.

Если использовать масло с недостаточной вязкостью при высоких температурах, получаем следующее: масло просто стекает с деталей, совершенно не задерживаясь на них. И это еще хуже. При старте масло по определению будет иметь большую вязкость, хотя оно вполне спокойно может

покинуть просветы между трущимися деталями еще при заглушенном двигателе на стоянке.

Таким образом, старт может пройти нормально, а проблемы возникнут после того, как масло нагреется. Но старт двигателя при использовании такого масла может происходить в режиме масляного голодания, пока масляный насос не нагонит масло под давлением между всеми деталями.

Существует специальная система международной классификации моторных масел по вязкости в зависимости от температурного режима их работы. И именно этой системой необходимо пользоваться при выборе масла по вязкости. Все упирается в то, при каких температурных режимах будет работать двигатель.



Таблица вязкости моторных масел

В завершение несколько слов о популярных сегодня присадках в масло для двигателя. Многие из них способны менять вязкость масла. Это стоит учитывать, используя различные присадки.

Что означает вязкость масла по SAE

Классификация SAE разделяет все масла по своей способности оставаться в жидком состоянии (течь), и хорошо смазывать все детали силового агрегата при разных температурных показателях.

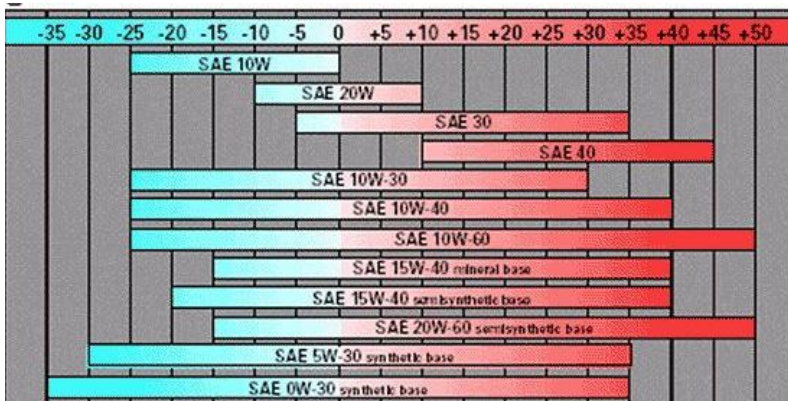
Выше приведены показатели температур, в зависимости от значения, которое определяет вязкость моторного масла. Таблица показывает, при каких температурных показателях текучесть конкретной жидкости не будет терять своих смазочных свойств.

СПИСОК ИСПОЛЬЗОВАННЫХ ИСТОЧНИКОВ

1. Н. Розенберг, Л. Е. Бирдцелл. «Как запад стал богатым. Экономическое преобразование индустриального мира». Новосибирск, «Экор», 1995, С. 352.
2. Лебедев В. И. Занимательная техника в прошлом. Ленинград: «Время», 1933 г. 198 с.
3. Котурницкий П. В. Энциклопедический словарь Брокгауза и Ефрона: 82 т. СПб., 1890—1907.

Кучкаров Б.Т.
(Ташкент, Узбекистан)

ОБОСНОВАНИЕ ПРИВОДА РАБОЧИХ ОРГАНОВ ИНЖЕНЕРНЫХ МАШИН

Аннотация. В статье рассматриваются преимущества и недостатки гидравлических и пневматических ударных блоков, оснащенных ковшами активного действия обратных лопат экскаватора, а также требований к импульсным приводам.

Ключевые слова: инженерная техника, рабочий орган экскаватора, пневмомолот, гидромолот, ковш активного действия, интенсификация рабочих органов, стесненное условие.

Annotation. The article discusses advantages and disadvantages of hydraulic and pneumatic impact units equipped with active action buckets of excavator reverse blades, as well as requirements for pulse drivers.

Key words: engineering equipment, working part of the excavator, pneumohammer, hydrohammer, ladle of active action, intensification of working bodies, the constrained condition.

В настоящее время одним из наиболее перспективных и развивающихся направлений в создании средств механизации для разработки прочных грунтов в стесненных условиях является оснащение инженерных машин, в частности гидравлических одноковшовых экскаваторов, сменными рабочими органами обеспечивающих непосредственную разработку таких грунтов без предварительного рыхления.

Создание сменных рабочих органов к одноковшовым гидравлическим экскаваторам способствует повышению области эффективности их использования и повышению производительности этих машин на отдельных видах работ. Применение для каждого вида работ специального сменного рабочего органа позволяет лучше использовать энергетические ресурсы и весовые параметры машины, полнее механизировать выполнение ряда работ. Специализация машин и оборудования, приведение в более полное соответствие используемой техники и специфики условий строительства являются важными факторами интенсификации строительного производства [1].

Наиболее полно отвечают требованиям, предъявляемым к рабочим органам экскаватора для разработки грунтов повышенной прочности, является оснащение ковшей активного действия обратных лопат.

Предпочтение тому или другому из конкурирующих типов импульсных возбудителей ковшей активного действия гидравлического экскаваторов требует соответствующих обоснований, и в первую очередь, оценки преимущества и недостатков их энергоносителей в конкретных конструкциях ударных блоков.

Сжатый воздух, используемый в пневмоударных блоках, обладает следующими преимуществами: он упруг; достаточно быстро передает колебания и давления; недефицитен; успешно применяется в пыльной и

влажной среде, при повышенных и пониженных температурах; безопасен по своим свойствам для работающих; транспортируется на значительные расстояния.

Жидкие рабочие тела применяются с высокими рабочими параметрами (давлением), в связи с чем энергия, заключенная в единице объема этого энергоносителя значительно выше, чем у сжатого воздуха. Существенно выше и КПД гидропривода. Практически жидкость несжимаема, достаточно быстро передает колебания и давления. Применение гидравлики позволяет в довольно широких пределах варьировать энергию и частоту ударов молотов.

Наряду с этим оба рассматриваемые рабочие тела (воздух и масло) обладают и рядом недостатков. Пневмопривод имеет низкий КПД и передает при рабочих параметрах в единице объема меньшую, чем жидкость энергию. При транспортировке сжатого воздуха на значительные расстояния неизбежны большие потери в распределительной сети.

Жидкие рабочие тела требуют специального производства и наличия на рабочем месте в достаточном количестве. Жидкости не всегда надежно работают и недостаточно удобны при повышенных и пониженных температурах, в пыльных средах; нередко небезопасен по своим свойствам для работающих; нагреваются в процессе работы; давления, создаваемые ими, не передаются на значительные расстояния.

Из проведенного общего анализа трудно отдать предпочтение одному из рассмотренных рабочих тел. В связи с этим необходимо качественное сопоставление самих ударных блоков, применяемых для привода рабочих органов активного действия экскаваторов.

Одним из важных преимуществ пневматических ударных блоков является пониженная отдача и «мягкий» характер работы (в связи с наличием воздушной подушки), что позволяет применять базовые экскаваторы меньшей мощности. Работа на относительно низких давлениях не требует специальных уплотнений, а подчас вообще позволяет исключить их в основных движущихся деталях, что, несомненно, способствует надежности, долговечности и более низкой стоимости пневмоударных устройств. Немаловажный фактор – простота устройства, не требующая высоко квалифицированного персонала при обслуживании и ремонте. Наряду с преимуществами пневмоударных устройств у них есть и недостатки, самым существенным, из которых является необходимость компрессора, системы для подачи сжатого воздуха и снижение в связи с этим мобильности. Диапазон регулировки пневмоударных устройств по энергии и частоте значительно хуже, чем у гидромолотов.

Гидравлические ударные блоки при навешивании на гидравлические экскаваторы позволяют создавать установки с высокой степенью мобильности. Отсутствие компрессора и выхода сжатого воздуха снижает уровень шума в окружающей среде. В связи с возможностью варьирования энергии и частоты ударов гидромолотов их легче приспособить к требуемым параметрам режима разрушения.

Для нормальной работы гидромолота имеющаяся гидравлическая система базовой машины должна обладать определенными параметрами, которые часто не совпадают с требуемыми. Это влечет за собой перегрев

масла, снижение мощности молотов и на практике нередко требует применения специальной дополнительной гидросистемы.

Для гидромолотов характерны значительная величина и жесткость отдачи при обратном ходе ударника, в связи с чем необходимо применять базовую машину большого веса и стоимости. При одинаковой с пневмомолотом энергии удара базовая машина для гидромолота обычно должна быть на 1-2 размерных ряда больше.

В случае неисправности гидроударных блоков высока трудоемкость их ремонта и среднее время на него. По данным иностранных фирм большинство неисправностей не могут быть устранены персоналом, эксплуатирующим машины, а требуют привлечения работников фирмы – изготовления гидромолотов. Затраты на текущий ремонт гидромолотов могут достигать в год 35–40% их первоначальной стоимости. К этому следует добавить, что гидравлические ударные устройства конструктивно и технологически значительно сложнее пневматических [2].

Проведенный А.И.Федуловым анализ технических показателей гидравлических и пневматических ударных блоков показывает, что значение ударной мощности, для основной массы как гидравлических, так и пневматических молотов, колеблется в пределах 5–15 кВт. Учитывая, что вводимая в разрушаемый объект ударная энергия характеризует производительность процесса дробления, то по этому показателю рассматриваемые типы ударных блоков практически равноценны.

КПД пневматических ударных блоков колеблется в пределах 7–25%, а среднее значение КПД составляет 11%. Значение КПД для гидроударных блоков колеблется в пределах 14–69% при средней величине 42%.

Таким образом, КПД гидравлических ударных блоков в среднем почти в 4 раза выше, чем пневматических.

В качестве показателя конструктивного совершенства ударных блоков А.И. Федуловым принято количество ударной энергии, приходящейся на единицу их массы [2].

$$\mu = \frac{n}{m}, \quad (1)$$

где n – количество ударной энергии;

m – масса.

Значение этого показателя для пневматических ударных блоков колеблется в пределах 2,0–4,0, для гидроударных блоков 1,7– 4,45 Дж/кг, т.е. практически совпадает, при равной ударной мощности гидромолоты тяжелее пневматических в среднем на 22% из-за относительно меньшей частоты ударов.

А.И. Федуловым также приводятся отношения стоимости ударных блоков к единице их массы. В результате чего показано, что гидромолоты в 2–2,5 раза дороже пневмомолотов при равной мощности.

Проведенные сравнения стоимости машинокомплектов оборудования с пневмо и гидромолотами также свидетельствуют о некотором экономическом преимуществе пневмоударных устройств. Применение в них

пневмокомпрессорного привода с низким КПД не дает решающего удорожания.

Конструктивные параметры экскаваторных ковшей также ставят ряд ограничений и требований к импульсным приводам. Они ограничивают габаритные размеры и массу импульсных приводов и требуют при этом максимальных значений ударной энергии и мощности, приходящейся на единицу массы импульсного привода.

Таким образом, учет этих ограничений и требований указывает на целесообразность использования в качестве импульсного привода пневмомолотов прогрессивных конструкций, в том числе и в ковшах активного действия для гидравлических экскаваторов.

СПИСОК ИСПОЛЬЗОВАННЫХ ИСТОЧНИКОВ

1. Шукуров Н.Р. Совершенствование рабочих органов инженерной техники для разработки прочных грунтов // Вестник Академии Вооруженных Сил Республики Узбекистан. – Т.: ABC РУ, 2019. – №3(31). – С.197-201.
2. Федулов А.И. Пневматика или гидравлика? – Труды СО АН СССР. Физико-технические проблемы разработки полезных ископаемых. – Новосибирск: Наука, 1979, №4. – С. 54-65.

Мухамадиев Г.М.
(Ташкент, Узбекистан)

ОСОБЕННОСТИ ПРОГРЕВА ДВИГАТЕЛЯ СОВРЕМЕННОГО АВТОМОБИЛЯ ПРИ ЭКСПЛУАТАЦИИ В УСЛОВИЯХ ЖАРКОГО КЛИМАТА УЗБЕКИСТАНА

Аннотация. В этой статье мы рассмотрим, почему стоит прогревать двигатель перед поездкой. Раскроем некоторые плюсы и минусы прогрева. Затронем тему автозапуска.

Ключевые слова: современные двигатели, прогрев двигателя, расход топлива, холостой ход, отработавшие газы, экология, система питания, цилиндропоршневая группа, температурный режим, автозапуск, катализатор.

Annotation. In this article we will consider, why it is necessary to warm up the engine before a trip. We will open some pluses and warming up minuses. We will mention an autostart theme.

Key words: modern engines, engine warming up, the fuel expense, the idling, the fulfilled gases, ecology, the power supply system, engine cylinders and pistons group, a temperature mode, auto start, the catalyzer.

Руководством по эксплуатации автомобиля CHEVROLET NEXIA рекомендуется: «Прогреть двигатель. После запуска дать поработать двигателю на холостом ходу не менее 30 секунд. Движение, особенно в холодную погоду, следует начинать на невысокой скорости, дав прогреться агрегатам трансмиссии». Тут же, в виде предупреждения указано: «Продолжительная работа двигателя на холостом ходу (5 минут и более) может привести к перегреву деталей системы выпуска отработавших газов и повреждению автомобиля» [5]. В руководстве по эксплуатации автомобиля CHEVROLET COBALT про прогрев двигателя после запуска вообще ни слова не сказано [6]. Так нужно ли прогревать двигатель и сколько времени на это требуется?

Особенность нашей страны в большой разнице температур воздуха. В течение года она меняется от +45 до -20 градусов. Эти условия диктуют нам определённые требования, которые необходимо соблюдать при эксплуатации автомобильной техники.

Что же происходит с двигателем при холодном пуске? Масло в двигателе, за время ночной стоянки сильно густеет. Чем дольше стоит автомобиль на улице и чем ниже температура воздуха, тем хуже. Вы наверно замечали, что утром, при холодном запуске, двигатель прокручивается стартером довольно таки туго, а после рабочего дня двигатель автомобиля заводится достаточно легко. Ответить на этот вопрос просто. Ночью температура воздуха падает ещё как минимум на 3-5 градусов, и автомобиль ночью стоит дольше, чем днём и соответственно промерзает больше. Помимо масла в двигателе, густую консистенцию приобретают масла в коробке передач и в редукторе. Холодное, замерзшее масло работает не полностью, его смазывающие свойства при низких температурах падают. Поэтому

холодный пуск для двигателя уже стресс сам по себе, ну а если ещё и сразу двинуться в путь, то можно и вовсе не добраться до места назначения.

Так как следует прогревать автомобиль? Именно автомобиль, чуть ниже вы поймёте почему. Перед запуском сядьте в машину и выжмите педаль сцепления. Это необходимо для того, чтобы облегчить работу стартера, при выжатом сцеплении двигатель не будет прокручивать коробку передач. С отпущенной педалью помимо двигателя, стартер должен будет прокрутить и валы в коробке, а масло там густое, что приведёт к значительным потерям на трение, и двигатель будет прокручиваться вяло, и совершенно не факт, что запустится. Мало того, при очень низких температурах не исключена возможность прокатывания автомобиля вперёд, хотя рычаг коробки передач установлен в нейтральное положение. Как это происходит? Масло в коробке очень густое, шестерни практически прилипают к валам, за счет этого получается «Включенная передача». Далеко машина, конечно, не уедет, но были случаи, что машина проезжала полметра, а иногда этого достаточно, чтобы испортить кому-то и себе день.

Двигатель завелся. Наверно каждый замечал, что холодный двигатель работает громче и шумнее чем прогретый. Это происходит из-за того, что все детали двигателя холодные, зазоры большие. Поршни гремят юбками по стенкам цилиндров. В процессе прогрева двигателя все его детали нагреваются, и соответственно, расширяются, зазоры приходят в норму, с прогревом звук двигателя становится тише.

Автомобилисты более старшего поколения помнят, что в инструкции по эксплуатации автомобилей, которые выпускались в бывших союзных республиках, не рекомендовалось начинать движение автомобиле при температуре охлаждающей жидкости менее 60° С. Обратившись к учебникам по устройству двигателей внутреннего сгорания (с системой питания карбюратор, моновпрыск или инжектор), можно понять, что с тех пор в общем устройстве двигателей практически ничего не поменялось. В современных двигателях, как и в двигателях, более раннего выпуска также имеется цилиндропоршневая группа, на поршнях также имеются кольца и поршня с шатунами соединены поршневыми пальцами, да и система смазки та же. Учитывая, что поршень, гильза, поршневой палец и поршневые кольца изготовлены из различного материала, то их нагрев и расширение имеют различные временные показатели, а значит для достижения оптимальной температуры, расширения деталей и уменьшения износа сопрягаемых деталей необходимо некоторое время.

Вот стрелка температуры достигла до «разрешённой» зоны, и вроде бы можно уже ехать..., но не торопитесь. В этот момент масло в двигателе ещё не достигло оптимальной температуры. Лучше подождать ещё минут пять. И это только связанное с двигателем.

Теперь обсудим остальные системы автомобиля. Автоматическая коробка переключения передач прогревается вместе с двигателем, автоматная жидкость циркулирует через радиатор охлаждения двигателя и таким образом тоже прогревается. Поэтому эти 5-10 минут, что вы подождете после установления рабочей температуры, очень важны для минимального прогрева автоматной жидкости. Такое охлаждение и прогрев имеют и

некоторые модели с механическими коробками. Редуктора никак не подогреваются, так же как и жидкость в гидроусилителе руля. Поэтому, перед тем как начать движения, покрутите аккуратно руль, только не до упора. Несколько раз нажмите на педаль тормоза. Жидкость гидроусилителя прогреется в процессе езды. Первые три-пять километров старайтесь двигаться без резких ускорений и торможений. Аккуратно проезжайте ямы и «лежачие полицейские», так как в амортизаторах тоже есть масло! Оно тоже густое, и вы наверняка замечали, что холодная машина прыгает на кочках первые километры дистанции. Это происходит из-за того, что в амортизаторах густое масло, принцип работы простейшего амортизатора - перетекание масла через клапан. Представьте себе простой медицинский шприц с отверстием в поршне и запаянным носиком. Налейте в него мысленно немного масла и вставьте поршень, надавите. Масло через отверстие будет перетекать в верхнюю часть поршня, поршень будет продвигаться медленно и плавно. Примерно так работает амортизатор. Густое масло гораздо хуже перетекает через отверстие, так и в амортизаторе. На больших неровностях нагрузка на амортизатор возрастает, что при холодном масле может привести к поломке.

Автозапуск - это только плюсы. Во всем. Есть пара минусов, например, что нет возможности выжать сцепление. Или если машина не завелась, то некоторые виды сигнализации могут до посинения пытаться ее завести и разрядить аккумулятор, хотя на современных устройствах пуск двигателя ограничен тремя попытками. И при автозапуске не направляйте поток воздуха на стекло, если у вас печка активна, так как резкий поток горячего воздуха на ветровое стекло может привести к его растрескиванию. В остальном минусов не видно.

Подведём итог: Двигатель прогревать надо! И не только его, прогревать надо автомобиль. Если имеется необходимость срочно выехать и нет времени греть машину - первая передача, не выше 2000 оборотов пока всё не прогреется. Холодная езда уменьшает ресурс двигателя и остальных агрегатов до капитального ремонта.

Главным аргументом современных автопроизводителей в рекомендации по непродолжительному прогреву двигателя – экология, так как современные нормы токсичности Евро-4 и выше накладывают жесткие ограничения на содержание токсических компонентов на пусковых режимах и в период прогрева.

На пусковых режимах и при прогреве, если не используется современный катализатор с внешним подогревом, токсичность двигателя с нейтрализатором не слишком будет отличаться от двигателя более раннего поколения, такового не имеющего. Потому главная задача – как можно быстрее вывести температуру активной зоны катализатора в рабочий диапазон.

Нейтрализатор греется от потока отработавших газов, и тем быстрее, чем больше их расход и температура. Но когда процесс в нем пошел, он начинает разогреваться и сам – дожигание токсических компонентов идет с выделением энергии. Поэтому температура в активной зоне работающего катализатора выше, чем у отработавших газов. Эксперимент показал, что

даже при нормальной температуре в закрытой стоянке машин, на режиме минимальных оборотов холостого хода, нейтрализатор не выходит на рабочий режим! Тем более на открытой площадке на морозе. Поэтому подавить токсичность на режиме прогрева, если прогревать мотор на стоянке, не получится: значит, надо двигаться.

Вывод: при движении на холодном двигателе мы достаточно долго работаем на высокой токсичности, при этом выход отработавших газов большой. Обдув нейтрализатора холодным воздухом при движении тоже тормозит его прогрев. При прогреве на стоянке нейтрализатор так и не выходит на штатный рабочий режим, но при начале движения при большом расходе топлива быстрее начинает эффективно гасить токсичность. А при коротком начальном прогреве двигатель и на стоянке не успевает изрядно «навредить», и при прогреве в движении работает значительно лучше.

СПИСОК ИСПОЛЬЗОВАННЫХ ИСТОЧНИКОВ

1. Боровских Ю.И. Устройство, техническое обслуживание и ремонт автомобилей. – Т.: «Мехнат», 2001. - С. 20-28.
2. Э.З. Файзуллаев. «Транспорт воситаларининг тузилиши ва назарияси», I қисм. – Т.: “Зарқалам”, 2005. - Б. 167-209.
3. Роговцев В.Л. Устройство и эксплуатация автотранспортных средств: Учебник водителя. – М.: Транспорт, 1989. - С. 432.
4. В.П. Полосков. Устройство и эксплуатация автомобилей: учеб. пособие. – М.: ДОСААФ, 1979. - С. 352.
5. «Руководство по эксплуатации автомобиля CHEVROLET NEXIA». – Т.: 2014, раздел 2-4.
6. «Руководство по эксплуатации автомобиля CHEVROLET COBALT». – Т.: 2013, раздел 8-12.

**Мухамадиев Г.М., Абиджанов З.Х., Хасанов Б.И.,
Хусанов Ш.Н., Буриев Э.Н., Махкамов Х.О.
(Ташкент, Узбекистан)**

АВТОТРАНСПОРТ КОРХОНАЛАРИДА ЭКСПУАТАЦИЯ ХИЗМАТ ТИЗИМИНИ ТАКОМИЛЛАШТИРИШ

Аннотация. Ушбу мақолада автотранспорт воситаларини эксплуатация даврида ҳаракат ҳавфсизлигини таъминлашдаги фаолиятини оширишга хизмат қиладиган таъсири ҳақида сўз боради.

Калит сўзлар: автомобиль, ҳаракат ҳавфсизлиги, йўл ҳавфсизлиги, йўл ҳаракат белгиси, хавфли участка.

Аннотация. В статье приведена разработка методических рекомендаций и применения их результатов в производство в целях усовершенствования во время эксплуатации безопасности дорожного движения автомобильного транспорта.

Ключевые слова: автомобиль, безопасность движения, дорожное движение, знаки дорожного движения, опасный участок.

Annotation. This paper provides designing methodical recommendations and using there results to improve traffic safety in transport.

Key words: car, traffic safety, traffic, traffic signs, dangerous site.

Ҳар қандай маданиятнинг асосида, энг аввало, тартиб-интизом ётади. Тартиб-интизом ва инсон омили ҳар қандай тузилма учун энг муқаддас бурч деб қабул қилиниши керак. 2018 йил 28 августда Президентимиз Ш.М. Мирзиёев Ўзбекистон Республикаси автомобиль транспорти агентлиги ходимлари билан бўлиб ўтган маърузасида бу ҳақда таъкидлаб ўтганди [1]. Хусусан, ушбу тартиб интизомни автотранспорт корхоналарида ҳам юқори савияда жорий қилиш билан ижобий натижаларга эришиш мумкин.

Ушбу вазифани амалга ошириш мақсадида, диагностикалаш усули билан автотранспорт корхоналаридаги транспортнинг хизмат даврийлигини ошириш учун транспорт воситасига кўрсатилган хизмат кўрсатиш харажатларини ошиши, транспортнинг ҳавфсизлик даражасини йўқолиб бориш сифатлари аниқланган. Шу мақсадда, автотранспорт корхоналарида техник хизмат кўрсатишнинг барча ишлари транспортларнинг юқори техник тайёргарликларини таъминлаш учун ишлаб чиқариш техника базасига эга бўлиши лозим. Ушбу ишларни амалга ошириб, автомобилларни йўлга чиқишидаги тартибсизлик, техник носоз транспортларнинг эксплуатация қилишни олдини олган ва йўл-транспорт ҳодисаларини камайтиришга эришган бўламиз. Шунингдек, корхоналарда ёш ҳайдовчилар малакасини ошириш, уларнинг янги таҳрирдаги «Йўл ҳаракати қоидалари» ва транспорт воситаларини бошқарув жараёнларини мукамал ўрганишини ташкил этиш, мақсадга мувофиқ бўлади.

Энг аввало, бўлажак автомобиль ҳайдовчиларининг маҳорати талаб даражасида бўлишига эришиш учун, ўқув дастурида асосий эътибор амалий

машғулотлар савиясини оширишга қаратилади. Бунинг учун, дастлаб, ўқув хонаси ҳайдовчиларга назарий билим беришга мўлжаллаб жиҳозланиши ва ҳайдовчиларнинг амалиёт ўташлари учун мослаштирилган майдонча билан жиҳозланиши лозим.

Ҳозирги кунда бирорта корхона таркибида ҳайдовчилар малакасини ошириш ва қайта тайёрлаш бўйича синф ёки курслар ҳамда ҳайдовчилар маҳоратини шакллантиришга ёрдам берадиган имитацион қурилма ёки махсус майдончалар мавжуд эмас. Шу мақсадда автотранспорт корхонада автотренажёр, амалий машғулот ўташ махсус майдончалари лойиҳаси ишлаб чиқиши тавсия этилади. Автотренажёрларга асосан, имитациявий қурилмалар, компьютер тизими, автоматик бошқарув қурилмалари жамламаси киради.

Ҳайдовчилик маҳоратини синаш учун қурилиши лозим бўлган имитациявий майдончани моделлаштириш, майдончада автомашинада ҳаракатланиши учун йўл иншоотлари ва ўқув машқ тренажёрлари сунъий равишда барпо этилиши лозим. Лекин ҳар бир иншоот ёки тренажёр қурилиши олдида уларда ҳаракатланиши кўзда тутилган транспорт воситасининг ҳавфсизлигини таъминлаш назарий ва амалий жиҳатдан асосланган бўлиши керак. Шунинг учун ҳам, дастлаб, эгри-бугри, горизонтал бўлмаган нотекис йўл қисмларида ўқув транспорт воситасининг ҳаракатланиш режасини илмий асосда ишлаб чиқиш талаб этилади.

Тавсия этилаётган имитацион майдонча йўлларида барпо этиладиган айрим сунъий иншоотларнинг ўлчамлари ва унда ҳайдаб ўрганишга мўлжалланган транспорт воситаларининг ҳаракатлини режими Адилов О.К. нинг “Автотранспорт корхоналарида ҳаракат ҳавфсизлик хизматини такомиллаштириш” мавзусидаги номзодлик диссертациясида берилган тартиб асосида ҳисобланиши мумкин [2].

Транспорт воситаларини бошқаришни ўрганиш майдончасида фойдаланиладиган транспорт воситаларининг эксплуатацион хусусиятларини тадқиқ этиш шуни кўрсатадики, транспорт воситаларининг турига қараб уларни баҳоловчи миқдор ва сифат кўрсаткичлари кенг диапазонда ўзгариб туришини ўқув жараёнида баҳолаш орқали ўрганиш мумкин.

Транспорт воситаларининг эксплуатациявий хусусиятлари кўпроқ унинг ҳаракати билан боғлиқ бўлиб, буларга тортиш ва тормозланиш динамикаси, юриш равонлиги, бошқарувчанлиги ва бошқалар киради. Транспорт воситаларининг эксплуатациявий хусусиятларини тиклаш, уларга хизмат кўрсатиш масалаларини ҳал этиш учун диагностикалаш, хизмат кўрсатиш постларини аниқлаш зарур деб ҳисоблаймиз.

Бугунги куннинг долзарб масалаларидан бири, кундан-кунга транспорт техник ҳолатининг бузилиши ва диагностик ишлари бўлиб, техник хизмат кўрсатиш станцияларида бу масалани илмий асослашга чорлайди. Албатта, маълумки техник ҳолатининг бузилиши атроф-муҳитга салбий таъсир ўтказмай қолмайди. Транспорт воситаларининг атроф-муҳит учун хавфлилиги нафақат унинг лойиҳавий тавсифномаларига балки, унинг техник ҳолатига ҳам боғлиқ. Бундан ташқари, автомобиль транспортининг эксплуатацияси даврида ёнилғи сарфига, чиқинди газларига, шовқин даражасига, ҳаракат ҳавфсизлигига таъсир этувчи агрегат ва узелларидан ажралиб чиқаётган

муддатини ўтаган сурков мойлари ҳам атроф- муҳитга салбий таъсир ўтказмай қолмайди. Ушбу омиллар, атроф-муҳитга етказаетган салбий таъсирини камайтириш йўли – бу автомобилларнинг техник ҳолатини сақлаш билан, келтирилаётган зарар миқдори камайтиришга эришилади.

Мутахассисларнинг тадқиқотлари натижасида, илмий манбаларда турли транспорт воситаларнинг босиб ўтган йўлига нисбатан зарарли моддалар чиқариш миқдорлари аниқланган ва бунда диагностика қилиш жараёнида технологик жараёнлардан зарарли омиллар юзага келиши аниқланган.

Мавжуд технологик жараёнларнинг камчиликлар, технологик жиҳозларнинг етишмаслиги, технологик интизомнинг бузилишига, бажариладиган ишлар сифатининг пасайишига ва охир оқибатда ҳаракатдаги таркибнинг муддатидан олдин бузилишига ва носозликларига олиб келади.

Ушбу келтирилган маълумотлар юзасидан, Ўзбекистоннинг маълум бир вилояти ҳудудидаги олиб борилган илмий тадқиқотлар натижасида автотранспорт корхоналарида куйидаги муаммолар мавжудлиги аниқланди:

- автотранспорт корхонаси ишлаб чиқариш техника базаси элементларининг параметрлари автомобиль конструкциясига тўғри келмаслиги (ҳаракатдаги таркибнинг ёки автотранспорт корхонаси фаолият турининг ўзгариши, лекин эски ишлаб чиқариш техника базаси билан янги турдаги автомобилларни эксплуатация қилиш);

- автотранспорт корхоналарида ишлатилаётган технологик жиҳозларнинг маънавий эскирганлиги;

- газ балонли автомобилларнинг эксплуатацияси талабларига жавоб бермаслиги;

- технологик жиҳозлар билан таъминланганлик даражасининг етарли эмаслиги;

- автотранспорт корхоналарида замон талабларига мос равишда механизациялаштириш ва автоматлаштириш даражасининг етарли эмаслиги;

- ишлаб чиқаришни бошқариш, ишчи ўринлари ва ишлаб чиқариш ишчилари меҳнатини ташкил қилиш даражаси пастлиги;

- ишлаб чиқаришнинг атроф-муҳитга салбий таъсири даражасининг юқорилиги.

Бундай шароитда техник базанинг бундан кейинги ривожланиши нафақат янги корхоналар қуриш ҳисобига, балки кўпроқ мавжуд корхоналарни кенгайтириш, қайта қуриш ва техник қайта жиҳозлаш ҳисобига амалга оширилиши лозим.

Олинган маълумотлар асосида транспорт воситаларининг атроф муҳитга таъсирини камайтиришнинг куйидаги тадбирлари ишлаб чиқилди:

- газодвигателлаштиришни 30% га ошириш;

- оғир йўл шароитида ишлайдиган транспортлар иш вақтини меъёрлаштириш;

- жамоат транспортида йўл ҳақини камайтириш;

- жамоат транспорт воситаларининг масофаларини 25% га кўпайтириш;

- хизмат кўрсатиш станцияларида атроф-муҳитга таъсирини камайтириш;

• хизмат кўрсатиш станцияларининг пост ва устaxonалар майдонини қайта низом асосида лойиҳалаш.

Хизмат кўрсатиш станцияларининг иш кўлами ва таснифи ўзида ишчи постларни жамлаган технологик майдончалар ўлчамларига боғлиқ. Шунинг учун станцияларни лойиҳалаш ишчи постларни аниқлашдан бошланиши керак. Қаров ишлари ҳисоби жараённинг бир хиллигини ҳисобга олиб ўтказувчанлик қобилиятига асосланади.

Техник қайта жиҳозлаш корxonанинг умумий қувватини оширмасдан, илғор технологик жараёнларни, янги замонавий жиҳозларни, ишлаб чиқариш жараёнини ҳар томонлама механизациялаш ва автоматлаштириш воситаларини тадбиқ қилиш асосида, ишлаб чиқаришнинг ёки техник базанинг айрим элементларининг самарасини ва техник иқтисодий даражасини оширишга қаратилган тадбирлар мажмуасини бажаришни кўзда тутати [3].

Станциянинг ўтказувчанлик қобилияти ёндош автотранспорт корxonаларининг автомобилларига хизмат кўрсатиш станцияларининг катталиги асосида ва операциялар частотаси асосида аниқланади:

$$G_{\alpha} = \frac{GV_{\alpha}}{m_n} \beta,$$

бу ерда: G_{α} –ўтказувчанлик қобилияти, автомобиль/йил;

G -енгил автомобиллар парки катталиги;

V_{α} -йиллик қаров операциялари частотаси;

m_n - йиллик иш кунлари сони;

β -мавсумий коэффициент;

α -ишчи вақтидан фойдаланиш коэффициенти;

n – йиллик кунлар сони.

Қаров ўтказиш учун постлар сони, A_{α}

$$A_{\alpha} = \frac{C_{\alpha} t_{\alpha}}{f_{\alpha} T \alpha},$$

бу ерда: C_{α} – операциялар частотаси;

t_{α} -қаров операциясининг вақти, соат;

f_{α} -кунлик сменалар сони;

T -смена вақти, соат;

α -ишчи вақтидан фойдаланиш коэффициенти;

C_{α} нинг қиймати ўрнига G_{α} -нинг қиймати қўйилади ва қуйидагича формула хосил бўлади:

$$A_{\alpha} = \frac{GV_{\alpha} t_{\alpha} \beta}{m_n f_{\alpha} T \alpha},$$

Масалан: Агар шаҳарга ёндош автотранспорт корxonалари умумий энгил автомобилларга хизмат кўрсатиш станцияси 2400 автомобилга хизмат кўрсатишдан иборат бўлса, $V_{\alpha} = 20$ марта/йил; $T_{\alpha}=0.1$ соат; $\beta=1.2$; $m_n= 300$ кун/йил; $f_{\alpha}= 2$ смена; $T=8$ соат; $\alpha=0.6$ бўлганда, қуйидагича ҳисобланади:

$$A_{\alpha} = \frac{2400 \cdot 20 \cdot 0.1 \cdot 1,2}{300 \cdot 2 \cdot 8 \cdot 0,6} = 2 \text{ дона}$$

Операциянинг давомийлиги автомобилнинг техник ҳисобини у ёки бу ускуналар ёрдамида текширишга сарфланадиган минимал вақт билан аниқланади. Масалан, двигателъни махсус тестерлар ёрдамида диагностика қилиш 15 дақиқани ташкил қилади. Бу ҳолда диагностика операцияларини

шундай тақсимлаш керакки, унда автомобилларнинг ҳар бир постада бўлиши бир хил вақтни ташкил қилишига (оқим асосида) эришиш керак бўлади. Бунда шартли постлар диагностика тизимига бириктирилиши мумкин. Агар минимал диагностика вақти станциянинг ўтказувчанлик қобилиятини таъминлай олмаса, параллел постлар ва тизимлар ташкил қилиш мақсадга мувофиқ бўлади.

Мисол учун, автомобилларни тизимли текшириш операцияларини ўтказадиган, барча операциялар вақти 1 соат, минимал вақт эса 0.2 соат бўлган технологик майдончани олиш мумкин. Ушбу ҳолатда диагностика муаммолар 4 тадан ортик бўлмаслиги керак.

Биз қуйидаги маълумотларни оламиз: $G = 2400$ автомобиль/йил; $V_a = 6$ марта/йил; $T_d = 0.25$ соат; $\beta = 1.4$; $m_n = 300$ кун; $T = 8$ соат; $\alpha = 0.6$

D_d – зарур диагностика тизимлар сони аниқланади:

$$D_d = \frac{GV_a t_d \beta}{m_n f_d T \alpha} = \frac{2400 \cdot 3 \cdot 0.25 \cdot 1.4}{300 \cdot 1.5 \cdot 8 \cdot 0.6} = 3,3 \text{ дона}$$

Яъни умумий постлар сони $A_d = 4$, $D_d = 8$ бўлган 2 та диагностика тизимини лойиҳалаш керак бўлади.

Таъмирлаш постларини лойиҳалашда таъмир ишлар технологик жараёнларнинг ҳилма-хиллигини ҳисобга олиб нафақат жараёнлар частотасини, балки уларнинг давомийлигини ҳисоблашда ҳам айрим ноаниқликлар бўлиши мумкин. Шунинг учун таъмирлаш постларининг сонини таъмир ишларига сарф бўладиган иш вақтидан келиб чиқиб аниқланади. Таъмирлаш ишларини ўтказиш иш вақти станциянинг умумий режалаштирилган иш вақтидан келиб чиқиб белгиланади. Бунда қуйидаги формуладан фойдаланилади:

$$A_j = \frac{C_{mj} \beta}{m_n f_j T P_j \alpha}$$

бу ерда: A_j -таъмирлаш постларининг сони;

C_{mj} - хизмат кўрсатиш станцияларининг таъмирлаш қуввати, соат/йил;

β -мавсумий коэффициент;

m_n -йиллик иш кунлари сони кун/йил;

T -смена вақти, соат

P_j -бир постада банд бўлган ишчилар сони (таъмирлаш ишларининг хилига қараб)

α -иш вақтидан фойдаланиш коэффициенти.

Мисол учун, умумий қувватда 10 % ажратиладиган қувватни таъмирлаш постлари сонини аниқлаш мумкин. Қуйидаги сон қийматларини қўйиб $C_{mj} = 20000$ соат/йўл; $\beta = 1.5$; $m_n = 300$ кун; $f = 1.5$ смена; $T = 8$ соат; $P_j = 1.4 \frac{\text{киши}}{\text{пост}}$; $\alpha = 0.7$ бўлганда, A_j –таъмирлаш постларининг сони қуйидагича аниқланади:

$$A_j = \frac{20000 \cdot 1.5}{300 \cdot 1.5 \cdot 8 \cdot 1.4 \cdot 0.7} = 8.5 \text{ пост.}$$

Айрим технологик майдонларни режалаштиришда автомобилларнинг постлар бўйлаб ҳаракатланишини ҳам ҳисобга олиш мақсадга мувофиқ.

Мисол учун тормоз самарадорлигини роликли ўлчаш ускунасини олиш мумкин, чунки у, ҳар бир ўқдаги тормозлаш самарадорлигини ўлчаш, шунингдек газ балонли двигателлар техник ҳолатини текшириш ва назорат қилиш имкониятини беради.

Жойлардаги йўл ҳаракати ҳавфсизлигини таъминлаш комиссиялари фаолияти кучайтирилиб, бу борадаги ишларга раҳбарларнинг маъсулияти оширилган, маҳаллий бошқарув органлари, идора ва ташкилотлар, қолаверса, кенг жамоатчилик жалб қилинган ҳолдагина ҳаракат ҳавфсизлиги соҳасидаги умумий мақсадимизга эришамиз.

Юқоридаги натижалардан кўринадики, технологик муаммоларни лойиҳалаш жараёнида зарур постлар сони ҳақида маълумотлардан ташқари, автомобиллар ўлчамлари геометрик параметрлари, мўлжалланаётган технологик жиҳозлар ўлчамлари, хизмат кўрсатиш ва турли технологик ишларни бажариш учун майдончалар, шунингдек, техника ҳавфсизлиги талаблари ҳисобга олиниши керак. Шуни ҳам таъкидлаб ўтиш керакки, юқоридаги маълумотларни ҳисобга олмасдан, биз автотранспорт корхоналаридаги эксплуатация хизматини такомиллаштиришга оид таклиф бера олмаймиз. Ушбу маълумотлар асосида, ҳар-бир автотранспорт корхоналарига биз таклиф қилаётган ҳайдовчилар малакасини ошириш ва қайта тайёрлаш бўйича синф ёки курслар ҳамда ҳайдовчилар маҳоратини шакллантиришга ёрдам берадиган имитацион қурилма ёки махсус майдончалар ташкил қилиш билан автотранспорт корхоналаридаги эксплуатация хизмат тизимини такомиллаштиришга эришилади.

СПИСОК ИСПОЛЬЗОВАННЫХ ИСТОЧНИКОВ

1. Мирзиёев Ш.М. Ўзбекистон Республикаси автомобиль транспорти агентлиги ходимлари билан бўлиб ўтган учрашувидаги маърузаси. 2018 йил 28 август.
2. Адиллов О.К. “Автотранспорт корхоналарида ҳаракат ҳавфсизлик хизматини такомиллаштириш” мавзусидаги номзодлик диссертацияси. Т.: 2011 йил.
3. Абдуазизов Т., Усмонов С., Адиллов О., Алибеков С. А. // Таълим муаммолари, 2002. №1-2. Б. 88-89.

Халиков Р.Т., Абиджанов З.Х., Соттаров Ф.Д.
(Ташкент, Узбекистан)

УСЛОВИЯ УСТОЙЧИВОГО ДВИЖЕНИЯ АВТОМОБИЛЯ

Аннотация. В статье рассмотрены вопросы устойчивости движения автомобиля при разнице коэффициентов сцепления по бортам автомобиля с одним и двумя ведущими мостами. Выявлены условия устойчивого движения автомобиля.

Ключевые слова: автомобиль, устойчивость движения, коэффициент сцепления, коэффициент блокировки дифференциала.

Annotation. The article discusses the issues of vehicle stability when the coefficients of adhesion on the sides of the car with one and two driving axles differ. The conditions for stable vehicle movement are identified.

Keywords: car, stability of motion, clutch coefficient, differential blocking coefficient.

Известно, что безопасное устойчивое движение автомобиля без заносов и пробуксовок ведущих колес во многом зависит от коэффициента сцепления колеса с дорогой [1, 2]. Автомобили движутся по различным дорогам и нередко по не благоустроенным, на которых сцепления колес с дорогой могут отличаться по бортам автомобиля. При движении автомобиля в тяговом режиме и внезапном появлении разницы коэффициентов сцепления между бортами автомобиля (например, при наезде автомобиля на скользкий участок обочины дороги правой стороной) может возникнуть занос автомобиля. Если автомобиль оснащен обычным коническим симметричным дифференциалом, который всегда передает на полуоси равные крутящие моменты, то занос не наступит, т.к. в этом случае тяговые силы и касательные реакции на колесах левого и правого бортов одинаковы [4, 5, 6].

У автомобиля повышенной проходимости, оснащенного дифференциалом повышенного трения или блокирующимся дифференциалом, возникает момент трения в дифференциале, который изменяет распределение крутящего момента, увеличивая момент на отстающем колесе и уменьшая на забегающем колесе. Это обуславливает появление разницы тяговых сил по бортам автомобиля и появление поворачивающего момента из-за которого автомобиль может потерять устойчивость движения.

На рис. 1 приведены силы, действующие на ведущий мост автомобиля при разности бортовых коэффициентов сцепления колес с дорогой.



Рис. 1. Силы, действующие на ведущий мост автомобиля при разности бортовых коэффициентов сцепления колес дорогой.

У забегающего колеса коэффициент сцепления φ_3 с дорогой ниже, чем коэффициент сцепления у отстающего колеса φ_0 . Крутящий момент на забегающем (буксующем) колесе, имеющем меньший коэффициент сцепления φ_3 , исходя из условия сцепления колеса с дорогой будет;

$$M_{кр3} = R_{Z3} \cdot r_d (\varphi_3 + f) = 0,5 \cdot (\varphi_3 + f) \cdot R_z \cdot r_d;$$

где R_{Z3} - вертикальная реакция дороги на забегающем колесе;

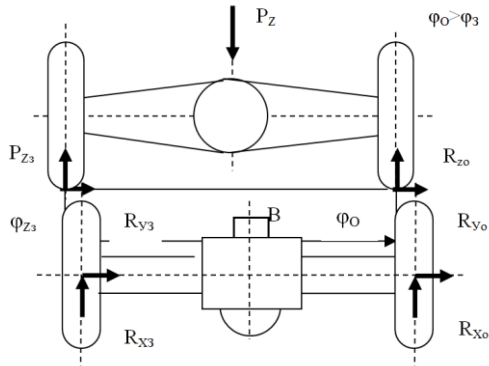
R_z - суммарная вертикальная реакция дороги на ведущей оси;

r_d - динамический радиус колеса;

f - коэффициент сопротивления качению.

Для современных автомобилей коэффициент сцепления колеса с дорогой доходит до $\varphi = 1$, а коэффициент сопротивления качению $f = 0,015 - 0,02$, что составляет 1,5 - 2 % от φ , т.е $\varphi \gg f$, поэтому для дальнейших аналитических исследований влияния бортового отличия " φ " на устойчивость автомобиля можно пренебречь коэффициентом сопротивления качению f . С учетом сказанного:

$$M_{кр3} = R_{Z3} \cdot r_d \varphi_3 = 0,5 \cdot R_z \cdot r_d \varphi_3; \quad (1)$$

Введем коэффициент K , учитывающий распределения крутящих моментов в дифференциале при возникновении разности угловых скоростей и момента трения

$$K = \frac{M_{кр3}}{M_{кр3} + M_{кр0}}; \text{ тогда } M_{кр0} = M_{кр3} \frac{1-K}{K}, \quad (2)$$

Учитывая, что коэффициент блокировки дифференциала $\lambda = \frac{M_{0кр}}{M_{3кр}}$, то

$$K = \frac{1}{1+\lambda} \text{ или } \lambda = \frac{K}{1-K} \quad (3)$$

Используя (2) крутящий момент на отстающем колесе, с большим коэффициентом сцепления можно записать:

$$M_{кр0} = M_{кр3} \cdot \frac{1-K}{K} = 0,5 \cdot R_z \varphi_3 \cdot r_d \cdot \frac{1-K}{K}; \quad (4)$$

Исходя из условия сцепления колеса с дорогой касательные реакции на колесах будут:

$$R_{x3} = \frac{M_{3кр}}{r_d} = \varphi_3 \cdot R_{z3} = 0,5 \cdot \varphi_3 \cdot R_z; \quad (5)$$

$$R_{x0} = \frac{M_{0кр}}{r_d} = 0,5 \cdot \varphi_3 \cdot R_{z3} \cdot \frac{1-K}{K} = 0,5\varphi_3 \cdot R_{z3}/\lambda; \quad (6)$$

Поворачивающий момент на оси автомобиля, обусловленный разностью касательных реакций R_{x3} и R_{x0}

$$M_{пов} = \frac{B}{2} \cdot (R_{x0} - R_{x3}) = \frac{B}{4} \cdot R_z \varphi_3 \cdot \frac{1-K}{K} \quad (7)$$

Максимальная боковая сила, которую может выдержать ось автомобиля без бокового скольжения [3].

$$R_y = R_{y3} + R_{y0} = R_{y0} = 0,5 \cdot R_z \cdot \varphi_3 \cdot \sqrt{\left(\frac{\varphi_0}{\varphi_3}\right)^2 - \frac{1-K}{K}} \quad (8)$$

Забегаящее колесо находится в режиме буксования и не способно выдержать боковую силу, поэтому $R_{y3} = 0$.

Выражение (8) с учетом коэффициента блокировки дифференциала примет следующий вид

$$\frac{R_y}{R_z \varphi_3} = 0,5 \cdot \sqrt{\left(\frac{\varphi_0}{\varphi_3}\right)^2 - (1/\lambda)^2} \quad (9)$$

Выражение (7) с учетом (3) преобразуется к виду

$$\frac{M_{пов}}{B \cdot \varphi_3 \cdot R_z} = \frac{\lambda - 1}{4} \quad (10)$$

Графики зависимостей (9) и (10) приведены на рис.2.



Рис. 2. Зависимость $\frac{R_y}{R_z \cdot \varphi_3} = F\left(\frac{\varphi_0}{\varphi_3}\right)$ при различных значениях λ



Рис 3. Зависимость $\frac{M_{пов}}{B \cdot \varphi_3 \cdot R_z} = F(\lambda)$

Приведенные на рис. 2 графики показывает, что с ростом отношений φ_0 / φ_3 и уменьшением λ величина соотношения, а следовательно, и боковая сила, которую может выдержать ось автомобиля, возрастает. А из рис. 3 следует, что с увеличением коэффициента блокировки λ возрастает поворачивающий момент $M_{пов}$, а значит и вероятность потери устойчивости автомобиля.

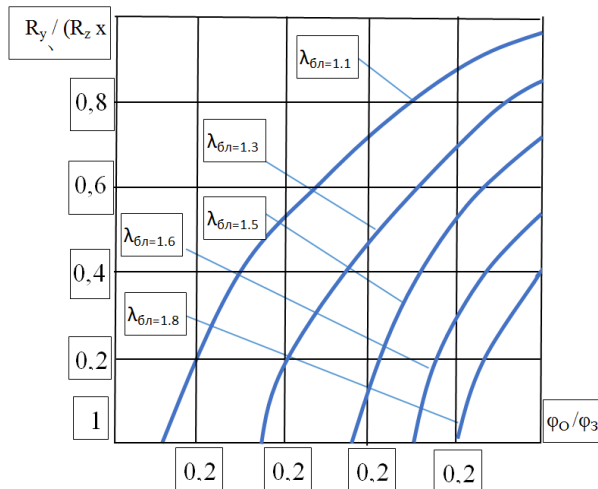
Полноприводный автомобиль

Схема сил, действующих на двухосный полноприводной автомобиль при бортовом отличии коэффициентов сцепления приведена на рис.4.

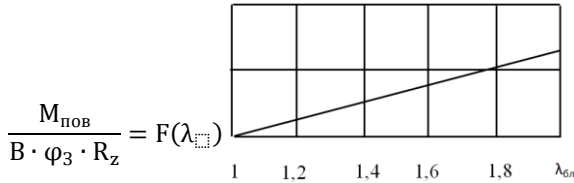

Рис. 4. Схема сил, действующих на полноприводный автомобиль в тяговом режиме при бортовой неравномерности коэффициентов сцепления

Для двухосного полно приводного автомобиля поворачивающий момент будет равен сумме моментов передней и задней осей

$$M_{пов} = M_{пов1} + M_{пов2} = B/4 \varphi_3 \left[R_{z1} \cdot \left(\frac{1-K}{K} \right) + R_{z2} \cdot \left(\frac{1-K}{K} \right) \right] \quad (11)$$

Восстанавливающий момент

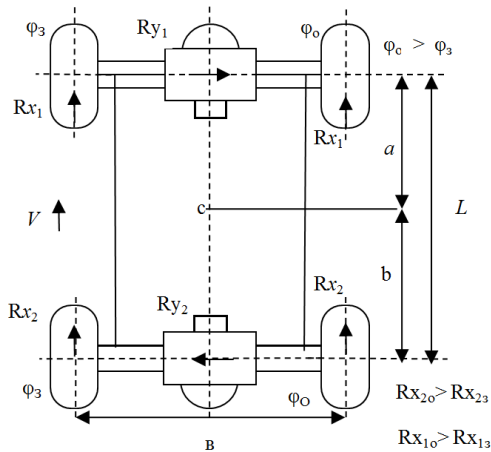
$$M_{вос} = R_{y2} * L = 0.5 R_{z2} \varphi_3 \cdot L \cdot \sqrt{\left(\frac{\varphi_0}{\varphi_3} \right)^2 - \left(\frac{1-K}{K} \right)^2} \quad (12)$$

По соотношению $M_{пов}$ к $M_{вос}$ можно судить об устойчивости движения

автомобиля. При $K_1=K_2=K$ (передней и задний мосты одинаковой конструкции) будем иметь

$$K_{уст} = \frac{M_{вос}}{M_{пов}} = \frac{a}{B} \cdot \sqrt{\frac{(\frac{\varphi_0}{\varphi_3})^2 - (\frac{1}{K} - 1)^2}{(\frac{1}{K} - 1)^2}} \quad (13)$$

$K_{уст}$ - коэффициент устойчивости. Для устойчивого движения автомобиля без заносов восстанавливающий момент должен быть больше поворачивающего, т.е. $K_{уст} \geq 1$

$$\frac{\varphi_0}{\varphi_3} \geq \sqrt{\left(\frac{1}{K} - 1\right)^2 + \frac{B^2}{a^2} \cdot \left(\frac{1}{K} - 1\right)^2} \quad (14)$$

Чтобы передняя ось автомобиля двигалась без заноса необходимо выполнение условия

$$M_{пов} < R_{y1} \cdot L \quad (15)$$

Или

$$\frac{B}{2} \cdot \varphi_3 \cdot m_a \cdot g \cdot \left(\frac{1-K}{K}\right) \leq 0,5R_{z1}\varphi_3 \cdot L \cdot \sqrt{\frac{(\varphi_0}{\varphi_3})^2 - \left(\frac{1-K}{K}\right)^2}, \quad (16)$$

где m_a - масса автомобиля; g - ускорение свободного падения.

Отсюда определим

$$\frac{\varphi_0}{\varphi_3} \geq \sqrt{\left(\frac{1}{K} - 1\right)^2 + \frac{B^2}{b^2} \cdot \left(\frac{1}{K} - 1\right)^2} \quad (17)$$

выражения (14) и (17) отличаются только параметрами a и B , при $a > B$ – автомобиль теряет сопротивляемость против заноса, а при $a < B$ его уводит в сторону. При $a = B$ автомобиль одновременно теряет устойчивость против заноса и его уводит в сторону.

Если принять $\lambda_1 = \lambda_2 = \lambda$ уравнение (14) примет вид

$$K_{уст} = \frac{a}{B} \cdot \frac{\sqrt{(\varphi_0/\varphi_3)^2 - \lambda^2}}{\lambda} \quad (18)$$

Из уравнения (18) следует, что при $\varphi/\lambda \geq 1$ величина $K_{уст} \geq 0$, Условие устойчивости автомобиля против заноса с учетом (4) примет вид

$$\frac{\varphi_0}{\varphi_3} \geq \sqrt{\lambda^2 + \frac{B^2}{4 \cdot a^2} \cdot (\lambda - 1)^2} \quad (19)$$

или, с учетом указанных выше допущений

$$\varphi_0/\varphi_3 \geq \lambda \quad (20)$$

Такой же вид, с учетом (4) и указанных допущений (19), примет и соотношение (17).

Исследование позволяет сделать вывод о том, что с ростом бортового отличия коэффициентов сцепления колес с дорогой у автомобилей с обычными симметричными коническими дифференциалами происходит увеличение устойчивости против заноса. При бортовом отличии коэффициентов сцепления возможен боковой увод автомобиля, сопровождающийся боковым скольжением передних колес

$\varphi_0/\varphi_3 \geq \lambda$ является условием отсутствия бокового заноса задней оси или бокового увода передней оси автомобиля.

СПИСОК ИСПОЛЬЗОВАННЫХ ИСТОЧНИКОВ

1. <http://geografiya.uz/fizicheskaya-geografiya-uzbekistana/11507-klimat-uzbekistana.html> (дата обращения:05.07.2019).
2. <http://fccland.ru/tipologiya-klimaticheskie-osobennost-i-uzbekistana.html> (дата обращения: 05.07.2019).
3. Литвинов А. Управляемость и устойчивость автомобиля. - М.: Машиностроение, 1971. - 416 с.
4. Вахламов А. Автомобиль. Конструкции и элементы расчета. М.: Академия, 2006., 300 с.
5. Лефаров А. Дифференциалы автомобилей и тягачей. - М.: Машиностроение, 1972. -147 с.

MODERN SCIENTIFIC CHALLENGES AND TRENDS

Executive Editor-in-Chief: PhD Oleh M. Vodiany

JANUARY 2020

ISSUE 1(23)

The results of scientific researches, errors or omissions are the authors' responsibility

Founder: "iScience" Sp. z o. o.,
NIP 5272815428

Subscribe to print 06/02/2020. Format 60×90/16.
Edition of 100 copies.

Printed by "iScience" Sp. z o. o.
Warsaw, Poland
08-444, str. Grzybowska, 87
info@sciencecentrum.pl, <https://sciencecentrum.pl>



ISBN 978-83-949403-3-1

