

# **POLISH SCIENCE JOURNAL**

INTERNATIONAL SCIENCE JOURNAL

Issue 11(44)

Warsaw • 2021



## **POLISH SCIENCE JOURNAL**

ISSUE 11(44)

INTERNATIONAL SCIENCE JOURNAL

WARSAW, POLAND  
Wydawnictwo Naukowe "iScience"  
2021

ISBN 978-83-949403-4-8

POLISH SCIENCE JOURNAL (ISSUE 11(44), 2021) - Warsaw: Sp. z o. o. "iScience", 2021. – 315 p.

**Editorial board:**

**Bakhtiyor Akhtamovich Amonov**, Doctor of Political Sciences, Professor of the National University of Uzbekistan

**Mukhayokhon Botiraliyevna Artikova**, Doctor of Science, Namangan state university

**Bugajewski K. A.**, doktor nauk medycznych, profesor nadzwyczajny Czarnomorski Państwowy Uniwersytet imienia Piotra Mohyły

**Tahirjon Z. Sultanov**, Doctor of Technical Sciences, docent

**Shavkat J. Imomov**, Doctor of Technical Sciences, professor

**Baxitjan Uzakbaevich Aytjanov**, Doctor of Agricultural Sciences, Senior Scientific Researcher, Karakalpak Institute of Agriculture and Agrotechnology

**Yesbos'ın Polatovich Sadi'kov**, Doctor of Philosophy (Ph.D), Nukus branch Tashkent state agrarian university

**Sayipzhan Bakizhanovich Tilabaev**, Candidate of Historical Sciences, Associate Professor. Tashkent State Pedagogical University named after Nizami

**Temirbek Ametov**, PhD

**Marina Berdina**, PhD

**Hurshida Ustadjalilova**, PhD

**Dilnoza Kamalova**, PhD (arch) Associate Professor, Samarkand State Institute of Architecture and Civil Engineering

**Sarvinoz Boboqulovna Juraeva** – Associate Professor of Philological Science, head of chair of culturology of Khujand State University named after academician B. Gafurov (Tajikistan)

**Oleh Vodianyі**, PhD

**Languages of publication:** українська, русский, english, polski, беларуская, қазақша, o'zbek, limba română, кыргыз тили, Հայերեն

Science journal are recommended for scientists and teachers in higher education establishments. They can be used in education, including the process of post - graduate teaching, preparation for obtain bachelors' and masters' degrees.

The review of all articles was accomplished by experts, materials are according to authors copyright. The authors are responsible for content, researches results and errors.

ISBN 978-83-949403-4-8

© Sp. z o. o. "iScience", 2021

© Authors, 2021

## TABLE OF CONTENTS

### SECTION: AGRICULTURAL SCIENCE

<b>Jo'rayev T.O., Dustkarayev A. (Bukhara, Uzbekistan)</b> ABOUT THE IMPACT OF ACCIDENTAL NON-STATIONARY LOADS ON THE CONSTRUCTION STRUCTURE.....	9
<b>Дусткараев Абдунаби Нартайлакович (Бухара, Узбекистан)</b> ВОПРОСЫ ИНТЕГРАЦИИ ГИС ТЕХНОЛОГИЙ В САПР .....	13
<b>Дусткараев Абдунаби Нартайлакович (Бухара, Узбекистан)</b> ПЛАНИРОВКА И ОРОШЕНИЯ ПОВЕРХНОСТИ ПОЧВЫ НА СКЛОННЫХ ПОВЕРХНОСТЯХ МЕТОДОМ ГЕОМЕТРИЧЕСКИМ МОДЕЛИРОВАНИЕМ .....	18
<b>Нормуродов Улугбек Абдимуминович, Рузиева Райхон Холмуротовна, Абдиримов Асадбек Эркин угли (Бухара, Узбекистан)</b> ВЛИЯНИЕ ГРУНТОВЫХ ВОД НА ОРОШЕНИЕ.....	22

### SECTION: ARCHITECTURE

<b>Арутюнян Сергій Гарегінович, Янтовська Олена Леонідівна (Харків, Україна)</b> АНАЛІЗ АРХІТЕКТУРИ ПОСТІНДУСТРІАЛЬНОГО ПРОСТОРУ .....	25
<b>Камалова Д. З., Нумонов А. (Самарканд, Узбекистан)</b> ИЗУЧЕНИЕ АСПЕКТОВ ПЛАНИРОВАНИЯ ЛАНДШАФТНЫХ РЕШЕНИЙ В ГРАДОСТРОИТЕЛЬНОМ ПРОЕКТИРОВАНИИ .....	31
<b>Камалова Д. З., Солежонов Ш. (Самарканд, Узбекистан)</b> ПРИМЕНЕНИЕ МЕТОДИКИ ПЕРМАНЕНТНОГО ПРОЕКТИРОВАНИЯ И ФОРМИРОВАНИЕ ЭКОЛОГИЧЕСКИХ ПАРКОВ.....	35

### SECTION: ART STUDIES

<b>Tohirova Gulnigor Kahramonjon kizi (Andijan, Uzbekistan)</b> THE ART OF BOOK GRAPHICS IN UZBEKISTAN .....	40
<b>Митюшина И. П., Мавшов П. В. (Владимир, Россия)</b> ХУДОЖЕСТВЕННО-ВЫРАЗИТЕЛЬНАЯ ЦЕННОСТЬ ВТОРСЫРЬЯ.....	42

### SECTION: BIOLOGY SCIENCE

<b>Zayed Fatimah Named Zayed, Eman Ibrahim (Grodno, Belarus)</b> EVALUATING THE EFFECTS OF NUMBER OF CIGARETTE PER DAY AND DURATION ON TESTOSTERONE LEVELS IN ADULT MEN .....	45
---	----

### SECTION: EARTH SCIENCE

<b>Камолова Шахзода Қахрамон қизи (Урганч, Узбекистон)</b> ЕР РАДИУСИНИ АНИҚЛАШ МАСАЛАЛАРИ.....	49
<b>Недострелова Лариса, Чаленко Владислав (Одеса, Україна)</b> БАГАТОРІЧІЙ РОЗПОДІЛ КІЛЬКОСТІ ДНІВ З ТУМАНАМИ НА ПІВДНІ УКРАЇНИ .....	56

**SECTION: CHEMISTRY**

- Durdona Baxodir qizi Abdusamadova,  
Ibragimov Vohid Ismatillayevich (Jizzax, O'zbekiston)**  
PROPILATSETAT MODDASINING OLINISHI VA AHAMIYATI..... 61

**SECTION: HISTORY**

- Jumaboyeva Nilufar Soyibjon qizi, Azimova Tamara Abror qizi,  
Xurramov Mahmudjon Chori o'g'li (Denov, Uzbekistan)**  
ABU AL-MU'YIN AN-NASAFIYNING ILMIY MEROSI ..... 65

**SECTION: INFORMATION AND COMMUNICATION  
TECHNOLOGIES**

- Ergashev Bahriddin Nomoz og'li (Jizzakh, Uzbekistan)**  
EASY TECHNICAL GUIDE TO UNDERSTANDING, TROUBLESHOOTING, AND  
REPAIRING PC MOTHERBOARD..... 68
- Khamrayev S. A., Adizov Sh. B. (Bukhara, Uzbekistan)**  
FOUNDATION AND FOUNDATION DESIGN DATA AND RULES..... 71

**SECTION: MEDICAL SCIENCE**

- Bugajewski K. A. (Mykołajw, Ukraina)**  
SPORTY KOBIET I ANTYKONCEPCJA..... 78
- Артиков Д. Д. (Ташкент, Узбекистан)**  
ОСОБЕННОСТИ МОРФОЛОГИЧЕСКИХ ИЗМЕНЕНИЙ ШЕЙКИ МАТКИ  
У ЖЕНЩИН РЕПРОДУКТИВНОГО И ПРЕМЕНОПАУЗАЛЬНОГО ВОЗРАСТА ..... 84
- Носиров Шавкат Баходирович,  
Шертаев Мухаметамин Маметжанович (Ташкент, Узбекистан)**  
АСПЕКТЫ ТОКСИДЕРМИИ ..... 86
- Саидова Мамура Абдуллаевна, Ходжаева Светлана Атахановна  
(Самарканд, Узбекистан)**  
ДИФФЕРЕНЦИАЛЬНАЯ ДИАГНОСТИКА И ВЫЯВЛЕНИЕ ТУБЕРКУЛЕЗА  
ХРОНИЧЕСКОЙ ОБСТРУКТИВНОЙ БОЛЕЗНЬЮ ЛЕГКИХ..... 91
- Усмонов Хусниддин Кутбидинович (Андижан, Узбекистан)**  
ОСОБЕННОСТИ РАСПРОСТРАНЕННОСТИ И ПРОФИЛАКТИКИ  
ЖЕЛЧНОКАМЕННОЙ БОЛЕЗНИ У ПОЖИЛОГО НАСЕЛЕНИЯ..... 98

**SECTION: PEDAGOGY**

- Abdullayeva Mehribon Rayimberganovna,  
Matyakubova Ro'za Ulug'bekovna (Urganch, O'zbekistan)**  
BOSHLANG'ICH SINFLAR O'QUVCHILARIDA EKOLOGIK MADANIYATNI  
SHAKLLANTIRISH USULLARI..... 103
- Allamov Shavkat Sharipovich,  
Kurbonboyeva Zebo Dadanazarovna (Urganch, O'zbekistan)**  
O'QUVCHILARDA MATEMATIKA FANIGA BO'LGAN QIZIQISHNI  
UYG'OTISHNING SAMARALI YO'LLARI..... 106

<b>Atadjonova Dinora Ulug'bekovna (Urganch, O'zbekistan)</b> IMOMI A'ZAM QARASHLARIDA SHAXSNI HAR TAMONLAMA RIVOJLANTIRISHDA FAN VA BILIMLARNING RO'LI .....	109
<b>Bolibekova Maftuna Shermuhammedovna,</b> <b>Biyturayeva Sayyora Uktamovna (Gulistan, Uzbekistan)</b> MAKTABGACHA TA'LIMGA VARIATIV O'QUV DASTURINI TADBIQ ETISH VA VARIATIVLIK ASOSIDA TAKOMILLASHTIRISH.....	112
<b>Musurmonov R., Sharakhmatova A.K. (Chirchik, Uzbekistan)</b> PROBLEMS OF UPBRINGING A CHILD IN UZBEK FAMILIES AND VIEWS OF ORIENTAL THINKERS IN THE PAST .....	115
<b>Neqqadamova Nodira Aslonovna,</b> <b>Farmonova Xosiyat Tolibovna (Buxoro, O'zbekiston)</b> MAKTABGACHA TA'LIM TASHKILOTLARIDAGI PEDAGOGIK KASB XODIMLARINING SHAXSIY XISLATLARI .....	119
<b>Otayeva Salamat Sabirovna (Urganch, O'zbekiston)</b> HARBIY OILA FARZANDINING IJTIMOIYLASHUV JARAYONI MEXANIZMLARI .....	122
<b>Quchqorova Nargiza Mamajonovna,</b> <b>Otaboyeva Inobat To'liq qizi (Urganch, O'zbekiston)</b> HARBIY OILA FARZANDLARINING IJTIMOIYLASHUV JARAYONIDA O'QITUVCHILARNING O'RNI .....	126
<b>Savchenko Olga, Dereka Irina (Kharkov, Ukraine)</b> INTERACTIVE METHODS OF A FOREIGN LANGUAGE LEARNING AT A MILITARY UNIVERSITY .....	129
<b>Siddiqov Xasan Taxirovich (Urganch, O'zbekiston)</b> IJTIMOIYLASHUV JARAYONIDAGI MUHIM JIHATLAR.....	136
<b>Yessenova Elmira Mingazilovna, Zhunisova Zhadyra Kondebyevna,</b> <b>Cherepanova Anna Sergeevna, Umbetbekova Kulyash Mukaramovna,</b> <b>Zhkipova Mira Nurzadinovna (Almaty, Kazakhstan)</b> INTRODUCING NEW APPROACHES AND METHODS OF TEACHING AND LEARNING PROCESS IN THE EDUCATIONAL SYSTEM.....	140
<b>Іванова Інна Леонідівна, Коршенко Анатолій Євгенович,</b> <b>Дягілева Людмила Дмитрівна (Харків, Україна)</b> ВИКОРИСТАННЯ KEYC-ТЕХНОЛОГІЙ У НАВЧАННІ ІНШОМОВНОМУ СПІЛКУВАННЮ .....	145
<b>Маденян Лариса Арамаисовна (Гюмри, Армения)</b> О ПРЕИМУЩЕСТВАХ БЛОЧНО - МОДУЛЬНОГО ОБУЧЕНИЯ В ВУЗЕ ПРИ ИЗУЧЕНИИ РУССКОГО ЯЗЫКА .....	152
<b>Такимова Гульнара Турсунбековна (Алматы, Қазақстан)</b> ДУАЛЬДЫ ОҚЫТУ ЖҮЙЕСІ – ЗАМАН ТАЛАБЫ.....	160
<b>Тўрахонова Барно Турсунбой қизи (Ташкент, Узбекистан)</b> ПЕДАГОГ-ПСИХОЛОГЛАРНИНГ КАСБИЙ МАҲОРАТИНИ ЭГАЛЛАШДА ҚОБИЛИЯТНИНГ ЎРНИ .....	165

**SECTION: PHILOLOGY AND LINGUISTICS**

<b>Abduazizova Shaxzoda, Sattarova Saodat (Samarqand, Uzbekistan)</b> JAHON MIQIYOSIDAGI RUS TILINING O'RNINI VA UNING RIVOJLANISHI .....	169
<b>Fayziyeva Ra'no Abdusamadovna (Bukhara, Uzbekistan)</b> THE ROLE OF AFFIXATION IN ENGLISH AND UZBEK WORD FORMATION .....	171
<b>Muhammedova Hulkar Eliboyevna (Tashkent, Uzbekistan)</b> SOCIAL NOVEL AS AN EXAMPLE OF WOMEN PROSE IN VICTORIAN ENGLISH LITERATURE.....	174
<b>Сафарова Зилова Сафаровна (Карши, Узбекистан)</b> ТЕНДЕНЦИИ РАЗВИТИЯ ЛИТЕРАТУРЫ УЗБЕКИСТАНА В ГОДЫ ВЕЛИКОЙ ОТЕЧЕСТВЕННОЙ ВОЙНЫ .....	180
<b>Шерқараева Тўхтатош (Фарғона, Ўзбекистон)</b> КИТОБХОНЛИКНИНГ ТАРФИБОТИНИ ТАШКИЛ ҚИЛИШ АСР ТАЛАБИ .....	192

**SECTION: PHILOSOPHY**

<b>Shavqatulloev Do'stmuhammad, Otamurodov Samandar,</b> <b>Xolboev Jo'rabek (Denov, Uzbekistan)</b> MUHAMMAD IBN ISO IBN SAVRA IBN MUSO IBN ZAXDOK SULLAMIY BUG'UY TERMIZIYNING QILGAN ISHLARI.....	196
<b>Toshqobilov Umid Sharofiddinovich (Denov, Uzbekistan)</b> KUSHON PODSHOLIGI DAVRIDA DINIY BAG'RIKENGLIK.....	200
<b>Zoilboev Javlon (Tashkent, Uzbekistan)</b> CONFLICT OF INTEREST AND THE FIGHT AGAINST IT ON THE EXAMPLE OF UZBEKISTAN .....	204
<b>Шодиева Сурайё Абдукаримовна (Тошкент, Узбекистан)</b> ГЛОБАЛЛАШУВ ДАВРИДА ЁШ АВЛОД ТАРБИЯСИНИ ТАКОМИЛЛАШТИРИШ ВАЗИФАЛАРИ.....	215

**SECTION: PHYSICAL CULTURE**

<b>Axmatov M., Bakiev Z. A., Davidov B. B.,</b> <b>Saydivaliev M. A. (Toshkent, O'zbekiston)</b> TA'LIM MUASSASALARIDA O'TKAZILADIGAN OMMAVIY SPORT MUSOBAQALAR TIZIMINING MENEJMENTINI TASHKIL ETISH.....	219
<b>Barakayeva Gavkha Lukmanovna (Samarqand, Uzbekistan)</b> A HEALTHY LIFESTYLE IS THE BASIS OF A HAPPY LIFE .....	226
<b>Исломов Ислонхужа Азимхужаевич,</b> <b>Козлова Галина Геннадьевна (Фергана, Узбекистан)</b> СТУДЕНЧЕСКИЙ СПОРТ В ВЫСШИХ УЧЕБНЫХ ЗАВЕДЕНИЯХ УЗБЕКИСТАНА	230
<b>Камбаров Козимжон Ибрагимович (Андижан, Узбекистан)</b> ФИЗИЧЕСКАЯ КУЛЬТУРА В ЖИЗНИ СТУДЕНТОВ.....	234
<b>Мухамеджанов Умидилло Файзуллаевич (Ташкент, Узбекистан)</b> ФИЗИЧЕСКАЯ КУЛЬТУРА В ОБЩЕКУЛЬТУРНОЙ И ПРОФЕССИОНАЛЬНОЙ ПОДГОТОВКЕ СТУДЕНТОВ .....	238

**SECTION: PHYSICS AND MATHEMATICS**

<b>Nilufar Rajabova, Hilola Baxriddinova (Tashkent, Uzbekistan)</b> DIOFANT TENGLAMALARI.....	241
<b>Saparov Zaripbay Begdullaevich, Kalbaev Sultanbek Nazerbaevich, Puxarbaev Islambek Adilbay uli (Nukus, Uzbekistan)</b> FUNKSIONAL TENGLAMALARNI YESHISHDA FUNKSIYANING SYUREKTIVLIGIDAN VA O'ZGARUVSHI ALMASHTIRISH USULIDAN FOYDALANISH .....	245

**SECTION: PSYCHOLOGY SCIENCE**

<b>Igilikov Aybek Jarliqasinovich, Kuanishbaev Temurbek Kudaybergen uli, Kalbaev Sultanbek Nazerbaevich, Seytjanova Ziyada Bazarbay qizi (Nukus, Uzbekistan)</b> GARMONIK FUNKCIYALAR VA ULARNI QURISH METODLARI .....	249
<b>Zueva Arina Viktorovna, Yakupbayeva Munira Karimbay qizi, Artikbaeva Qundiz Iqlasovna, Jannazarova Juldixan Aliyar qizi (Nukus, Uzbekistan)</b> PERSONAL RESOURCES OF PSYCHOLOGICAL SELF-DEFENSE OF STUDENTS IN ADVERSE REAL SITUATIONS.....	252
<b>Zueva Arina Viktorovna, Dos'jonova Nilufar Rustam qizi, Baxtiyarova Munira Mansur qizi, Kakabaev Arzuv Geldibay Uli (Nukus, Uzbekistan)</b> OVERVIEW OF RESEARCH OF MENTAL PROCESSES IN THE DIRECTION OF PSYCHOLOGY OF DEVELOPMENT .....	256
<b>Урумбаева Айгуль Нагметовна (Нукус, Узбекистан)</b> ПСИХОЛОГИЧЕСКИЕ АСПЕКТЫ СОЗДАНИЯ ОБРАЗА В СИСТЕМЕ PUBLIC RELATIONS.....	262
<b>Халилова Ш. Т. (Джизак, Узбекистан)</b> ПСИХОЛОГИЧЕСКАЯ ПРОФИЛАКТИКА НЕГАТИВНОГО ВЛИЯНИЯ СУБКУЛЬТУРЫ НА ЛИЧНОСТЬ ЖЕНЩИН И МОЛОДЕЖИ .....	267

**SECTION: SCIENCE OF LAW**

<b>Asadova R. B., Axmedova D. X. (Karshi, Uzbekistan)</b> O'ZBEKISTONDA MILLIY SAYLOV TIZIMI VA QONUNCHILIGINING TAKOMILLASHUVI .....	273
<b>Ибадуллаев Сарварбек Шухрат ўғли (Ташкент, Узбекистан)</b> ЖИНОЯТ ҲУҚУҚИДА СУДЛАНГАНЛИК ИНСТИТУТИ .....	278
<b>Шалкарова Ирина Александровна, Ушуров Камиль Турсунович (Алматы, Казахстан)</b> НАПРАВЛЕНИЯ ПРИМЕНЕНИЯ ОПЕРАТИВНО-РОЗЫСКНОЙ ИНИЦИАТИВЫ В ДЕЯТЕЛЬНОСТИ СУБЪЕКТОВ ВЫЯВЛЕНИЯ И РАСКРЫТИЯ ПРЕСТУПЛЕНИЙ..	284



**SECTION: TOURISM AND RECREATION**

**Abduraxmonova Zilola Alijonovna (Andijon, Uzbekistan)**

JANUBIY FARG'ONA TURISTIK KLASTERIDAGI ARXEOLGIK TURIZMNING  
RIVOJLANISHI.O'RGANISH ISHLARINING BOSQICHMA-BOSQICH DAVRI ..... 292

**SECTION: SOCIOLOGY**

**Ochilova Nigora Ruzimuratovna (Karshi, Uzbekistan)**

TOLERANCE BETWEEN NATIONAL CULTURAL CENTERS AND CONFERENCES IN  
STRENGTHENING SOCIAL SUSTAINABILITY IN UZBEKISTAN ..... 296

**SECTION: POLITICAL SCIENCE**

**Омонов Бахтиёр (Ташкент, Узбекистан),**

**Абуова Молдир (Нур-Султан, Казахстан)**

КОРРУПЦИЯ – ВРАГ МОДЕРНИЗАЦИИ, БЕЗ РЕШЕНИЯ ЭТОГО ВОПРОСА НЕ  
ПРОИЗОЙДЕТ НАЦИОНАЛЬНОГО РАЗВИТИЯ ..... 301

**SECTION: LOCAL LORE**

**Тилабаев Сайипжон Бакижанович (Ташкент, Узбекистан)**

ОСОБЕННОСТИ УПРАВЛЕНИЕ ТУРКЕСТАНСКОГО КРАЯ..... 311

**SECTION: AGRICULTURAL SCIENCE**

УДК 539.1

Jo'rayev T.O., Dustkarayev A.  
 Departments "General professional disciplines"  
 Bukhara branch of the Tashkent Institute of Irrigation  
 and Agricultural Mechanization Engineers  
 (Bukhara, Uzbekistan)

**ABOUT THE IMPACT OF ACCIDENTAL NON-STATIONARY LOADS ON THE  
 CONSTRUCTION STRUCTURE**

**Abstract.** *The paper considers the impact of random unsteady loads on building structures and gives a general mathematical expression. A classification of random loads has also been made.*

**Key words:** *non-stationary loads, random load, design, stochastic process, oscillations.*

The description of random non-stationary rewarding is associated with the analysis of random functions [1]. Consider the effect on the structure caused by a complex physical phenomenon of stochastic nature, for example, aerodynamic turbulence. Statistical implementations of this process are shown in Fig. 1, where two sample functions of a random process are presented. A distinctive feature of random processes is the mismatch of sample functions or statistical implementations. The totality of all possible implementations that can give a random phenomenon is called a random or stochastic process. Implementation, therefore, is one of the possible outcomes of a random process. A process whose all implementations are identically equal is called deterministic. The classification of random effects on structures is: Random processes: Stationary; Ergodic Non-ergodic; Non-stationary.

Consider the set of sample functions  $P_i(t)$   $i = 1, 2, \dots$ , which determine the random process. The average value of a random process at an arbitrary time  $t$  can be determined as

$$\langle P(t) \rangle = \lim_{n \rightarrow \infty} \frac{1}{n} \sum_{i=1}^n P_i(t). \quad (1)$$

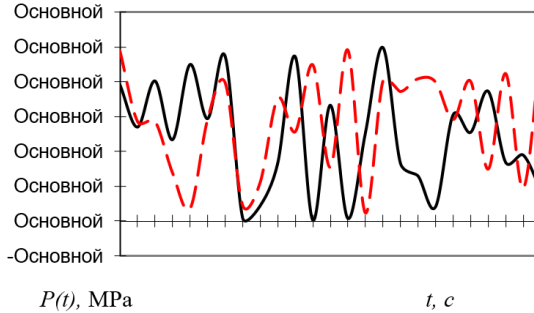

**Fig. 1. Selective functions of a random process**

Consider the covariance of a random process or a mixed statistical moment, which is defined as follows

$$R(t, t+\tau) = \lim_{n \rightarrow \infty} \frac{1}{n} \sum_{i=1}^n p_i(t) p_i(t+\tau), \quad (2)$$

where  $\tau$  – is the time shift. Stationary processes are those in which  $\langle P(t) \rangle = \langle P \rangle$ , and the covariance function depends only on the time shift  $\tau$  ( $R(t, t+\tau) = R(\tau)$ ). Otherwise, the process is unsteady. Consider the averaging of an arbitrary  $k$ -th implementation of a random process

$$\langle P(k) \rangle = \lim_{T \rightarrow \infty} \frac{1}{T} \int_0^T P_k(t) dt. \quad (3)$$

If the process under consideration is stationary, and the values of mathematical expectation calculated by formulas (1) and (3) coincide, then the process is ergodic for which the statement

$$\langle P_k \rangle = \langle P \rangle$$

$$\langle R_k \rangle(\tau) = R(\tau)$$

Only stationary processes can be ergodic. The ergodicity property allows one to establish the characteristics of a random process based on averaging over one implementation. The spectral density of a random process is determined as the result of the Fourier transform of the covariance function of a random process

$$S(f) = \int_{-\infty}^{\infty} R(\tau) e^{i2\pi f \tau} dt, \quad (4)$$

the inverse Fourier transform for the spectral density of a random process, known as the Wiener-Khinchin relation, allows one to obtain the covariance function

$$R(\tau) = \int_{-\infty}^{\infty} s(f) e^{i2\pi f \tau} df. \quad (5)$$

Very often in engineering applications, a random process is determined precisely through spectral density. In the work, to calculate the peak workload, we use the following equality, taking into account the mechanical hardening of pipe steel, we used:

$$\left( \frac{\sigma_{cr0}}{\sigma_c} \right)^N = -\frac{1}{2\alpha} \left( 1 + \frac{1}{N} \right) + \frac{4}{3\alpha\sqrt{N}} \frac{E}{\sigma_0} \frac{t}{D},$$

where  $\sigma_{cr0}$  - is the peak load without internal pressure;  $\sigma_0$  - is the yield strength of steel;  $\alpha$  and  $N$  are the parameters of Ramberg - Blame, we take  $\alpha=1,2$ ;  $E$  - modulus of elasticity;  $t$  - wall thickness;  $D$  - diameter.

The parameter  $N$  is taken equal to 19.9; 52.17; 65; 72 depending on the stress ratio according to the Ramberg - Osgood diagram. The calculation was carried out for four types of steel with  $Y/T$  equal to 0.82; 0.78; 0.75; 0.72. Next, we calculate the stress taking into account the geometry of the pipeline, nonlinear properties of the material and internal pressure [3]:

$$\left( \frac{\sigma_{cr0}}{\sigma_c} \right) (1 + f_i \sigma_r)^{-2} = 1 - 2.1 f_i \exp(-0.92 f_i)$$

where  $f_i$  - is the design parameter adopted 0; 0.4; 0.6; 0.8;  $\sigma_r$  - is the stress ratio obtained according to the Ramberg-Osgood diagram at 1.5 and 0.5% deformations,

respectively:  $\sigma_r = \frac{\sigma_{1,5}}{\sigma_{0,5}}$ . Values  $\sigma_r$  - 1.08; 1.03; 0.97; 0.95. Peak strain calculation.

## REFERENCES

- 1 A.A. Chekalkin, A.A. Pankov Lectures on structural mechanics from composite materials / Perm. state tech. Univ., Perm, 1999. - 150 p.
- 2 I.I. Safarov Oscillations and waves in dissipative inhomogeneous media and Designs - Tashkent. Fan. 1992 - 250 s.
- 3 I.I. Safarov, U.T. Edgorov, T.O. Zhuraev, Z.F. Dzhumaev About steady-state oscillations of three-layer cylindrical bodies // Mechanics muammolari. 2000.Nº. 1, p. 31-34.
- 4 Sh.R. Akhmedov, T.O. Zhuraev, D. Agzamova On resonance damping vibrations of tubular structures. - Bukhoro, 1998.-c. 44-45

- 5 KMK 11-7-81 Construction in seismic areas. Design Standards. - M.,1981.-49 p.
- 6 A.M. Demin Patterns of manifestations of slope deformations in quarries. - M: Science. 1981. - 144 p.
- 7 V.Z. Vlasov Structural mechanics of thin-walled spatial systems. -M.: Stroyizdat, 1949, - 250 p.
- 8 N.I. Muskhelishvili Some basic tasks of the mathematical theory of elasticity. –M: Nauka, 1966.- 478 p.
- 9 T.R. Rashidov The dynamic theory of earthquake resistance of complex systems of underground structures. – Tashkent: Fan. 1973. - 180 p.
- 10 Y.H. Pac, C.C. Mow The Diffraction of Elastic Wufes and Dunamic stress Constration- N.J. Crane Russah and 1973. - 675.
- 11 S. Okamoto Seismic resistance of engineering structures. - M.: Stroyizdat, 1980 - 344 p.
- 12 T.O. Jurayev State of tension and deformation of structures under the influence of unstable waves. “Our talented youth in innovative development”XXX scientific conferenceBukhara 2009 y.
- 13 Ya.N. Muborakov Earthquake resistance of underground structures such as cylindrical shells. - Tashkent: Fan, 1991, - 218.
- 14 T.Sh. Shirinkulov, Yu.K. Zaretsky Creep and soil consolidation. - Tashkent: FAN, UzSSR, 1986. - 391 p.
- 15 K.S. Abdurashidov, M. Eisenberg, T.Zh. Zhunusov and other seismic resistance of structures. - M.: Science, 1989. - 193 p.
- 16 M.M. Mirsaidov, I.E. Troyanovsky Dynamics of heterogeneous systems. – Tashkent: Fan. - 1990. - 106 p.
- 17 I.M. Idriss, H.B. Sed and H. Dezflulian Influence of Geometry and Material Properties on the Seismik Respose of Soil Deposits, Prog. of IV - WCEF., 1969, pp 255 - 261.
- 18 I.I. Safarov Oscillations and waves in dissipative heterogeneous media and structures - Toshkent. Fan. 1992 - 250 s.
- 19 G.I. Marchuk Mathematical modeling in environmental problems. - M.: Nauka, 1982. - 320 p.
- 20 E.I. Shemyakin The seismic effect of an underground explosion // Mountain Journal. - 2003. - No. 1. p.11 - 15.

**Дусткараев Абдунаби Нартайлакович**  
**ассистент кафедры «Общий специальности»**  
**Бухарский Филиал Ташкентского Института Инженеров**  
**Ирригации и Механизации Сельского Хозяйства**  
**(Бухара, Узбекистан)**

## **ВОПРОСЫ ИНТЕГРАЦИИ ГИС ТЕХНОЛОГИЙ В САПР**

**Постановка проблемы.** Для решения ряда задач сельскохозяйственной мелиорации с применением современных компьютерных технологий, в частности построение проектной поверхности планировки требует взаимодействие двух различных программ – программ построения топографических поверхностей ГИС и программ автоматизированного проектирования САПР.

Геоинформационные системы (ГИС) являются классом информационных систем, имеющим свои особенности. Они построены с учетом закономерностей геоинформатики и методов, применяемых в этой науке. ГИС как интегрированные информационные системы предназначены для решения различных задач науки и производства на основе использования пространственно - локализованных данных об объектах и явлениях природы и общества. ГИС обозначает «Организованный набор аппаратуры, программного обеспечения, географических данных и персонала, предназначенный для эффективного ввода, хранения, обновления, обработки, анализа и визуализации всех видов географически привязанной информации» [1, 2].

Особенностью ГИС является то, что она является интегрированной информационной системой. Между различными программными средами ГИС имеется связь для преобразования и представления данных в требуемом, ином формате.

Наиболее известные и широко применяемые в различных инженерных задачах являются программные обеспечения: SURFER разработанная фирмой Golden Software Incorporation (США) и САПР AutoCAD разработанная Американской фирмой Autodesk.

**Анализ публикаций.** Программная среда SURFER обеспечивает построение и визуализацию геометрических данных объекта. Поскольку объектом представления является топографическая поверхность (ТП), то построение ведется на базе XYZ координат точек расположенных на поверхности ТП. Эти точки являются входными данными для моделирования цифровой модели рельефа (ЦМР). Точки на ТП могут быть выбраны на основе регулярной или нерегулярной сети. Основываясь на эти входные данные, программа строит регулярную сеть, проводит линейную интерполяцию (или экстраполяцию) в узлах связи сети и может визуализировать объект в трехмерном или в плановом (двухмерном) виде, вычислять объемы площадей и земляных масс, определять контуры сечений что являются исходными данными – ЦМР [3].

Программная среда САПР AutoCAD предназначена для автоматизированного проектирования геометрических объектов различного рода. Так как проектирование является творческим процессом, то автоматизироваться может лишь его часть, которая связана со сбором, преобразованием, передачей и представлением информации [4].

Также система AutoCAD ведет анализ объектов, сопоставляет различные геометрические данные.

Достоинством данной системы является то, что автоматизированы базовые геометрические преобразования, такие как построение параллелей, проведение нормалей, привязка геометрических объектов таких как точка, линия, плоскость по различным параметрам к различным геометрическим объектам, что упрощает процесс проектирования.

На современном уровне САПР все более становится незаменимым инструментом инженера – конструктора.

**Цель статьи.** В различных инженерных задач, когда требуется преобразование данных некоторой программной системы в другую, требуется знание параметров и возможностей интегрирования различных систем. Предлагается вариант экспортирования данных разработанных на базе программы SURFER в САПР AutoCAD.

**Основная часть–предлагаемый вариант.** Построение топографической поверхности по XYZ данным возможно, как и в среде SURFER, так и в среде AutoCAD, с разницей лишь в том что, в среде AutoCAD данная задача требует ввода каждого параметра по отдельности и занимает длительный процесс, тогда как SURFER использует входные данные от различных источников. Так как задачей является построения проектной поверхности на базе предлагаемой ТП, то будем считать данные ТП входными для проектирования и следует воспользоваться готовым ЦМР построенным в SURFER. Для этого следует перевести ЦМР из среды SURFER в среду AutoCAD. Также требуется уточнить основные требования ко входным данным исходя из условий инженерной задачи.

Для проектирования в AutoCAD было бы удобнее воспользоваться трехмерным представлением ЦМР. Но трехмерное представление ЦМР из среды SURFER в AutoCAD представляется плоским двухмерным. Исходя из этого, выбираем двухмерное – плановое представление объекта SURFER. При этом двухмерный план должен быть построен только из геометрических объектов, таких как линия, прямая. Так как при геометрическом моделировании в основном учитывается геометрическая информация объекта то семантическая информация в виде обозначение уровней горизонталей, условные обозначения карты, словесное описание объектов может лишь препятствовать преобразованию и проектированию. Можно сохранить лишь осевые значения и описания расположенные за пределами плана для сопоставления размерности модели. Устанавливается требуемый уровень горизонталей и гладкость линий.

После чего из меню «File» программы выбирается пункт «Export». В раскрывшемся окне «Export» в ячейке «List files of type:» (Список файлов типа:) устанавливается тип файла. Для этого в раскрывающемся меню ячейки, из списка предлагаемых файлов выбирается строка AutoCAD (\*.DXF). Знак \*.dxf означает расширение опознавательных файлов AutoCAD и при выборе данной строки в ячейке «File name:» (Имя файла:) данное расширение отображается (Рис.1). Удалив знак \*, файлу присваивается имя. Можно также установить директорию назначения сохраняемого файла.

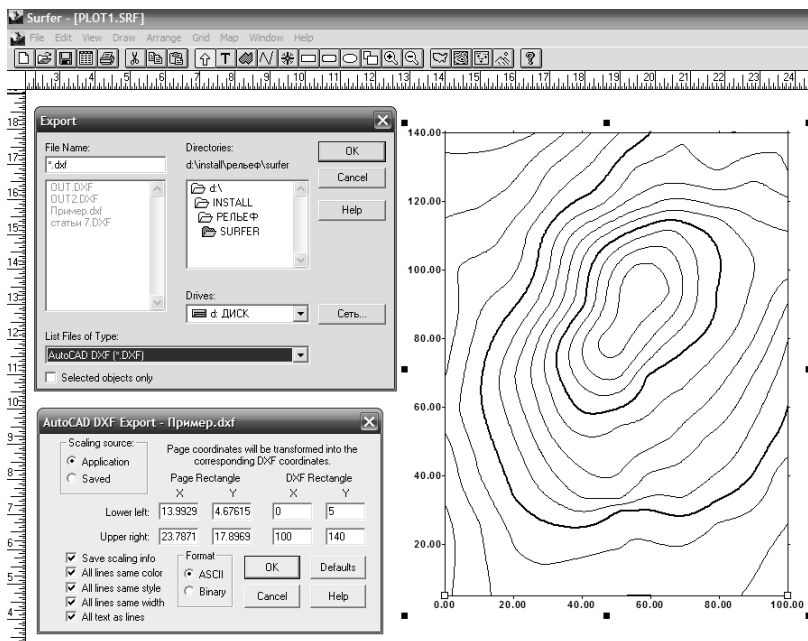

**Рисунок 1. Экспорт данных в среде SURFER для САПР AutoCAD**

После подтверждения, раскрывается новое окно «Auto CAD DXF Export». В данном окне устанавливаются параметры масштабирования и параметры перевода данных в среду AutoCAD. После подтверждения Surfer создает файл с расширением \*.dxf.

Запуская программу AutoCAD открываем созданный, экспортный файл с расширением \*.dxf. Получаем двухмерную карту-план местности созданную в среде Surfer. Для того чтобы восстановить трехмерный вид ЦМР требуется установить Z уровень относительно каждой горизонтали карты, что позволяет среда AutoCAD. К примеру: если первую горизонталь от края карты-плана считать нулевым уровнем то вторая горизонталь переноситься на соответствующий уровень  $Z=h$ , третья на уровень  $Z=2h$  относительно первой горизонтали и т.д., где  $h$  уровень сечения горизонтальных плоскостей с ТП (Рис.2). Ее значение нетрудно вывести из ЦМР Surfer где хранится информация карты плана.



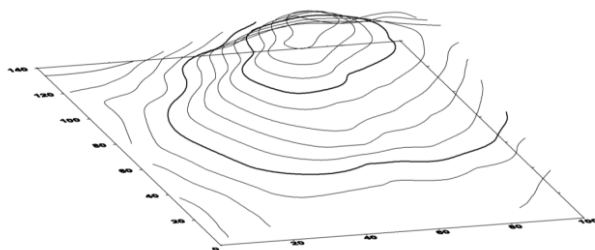

**Рисунок 2. ЦМР восстановленная в САПР AutoCAD**

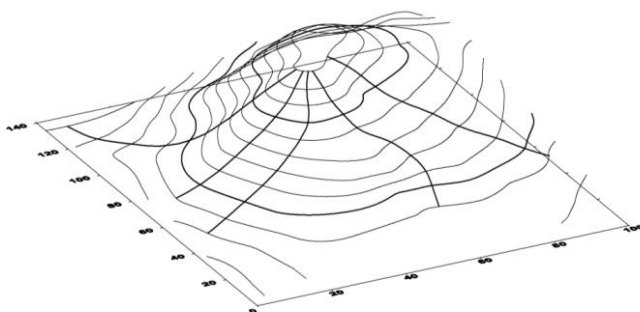

**Рисунок 3. Структурные линии ЦМР построенные в САПР AutoCAD**

**Выводы.** ЦМР созданная в программной среде AutoCAD можно использовать в различных инженерных задачах, в том числе и для построения проектных поверхностей, она становится геометрически преобразуемой и доступной для геометрического моделирования (Рис.3).

#### **СПИСОК ИСПОЛЬЗОВАННЫХ ИСТОЧНИКОВ:**

1. ГИС - определения и особенности. <http://www.gis-tech.ru/osnovaiis.html>
2. Структура геоинформационных систем. [http://loi.sssc.ru/gis/ecoinf/C4-1.htm#C4\\_1\\_1\\_AboutGIS](http://loi.sssc.ru/gis/ecoinf/C4-1.htm#C4_1_1_AboutGIS)
3. Андрей Колесов, Ольга Павлова. Пакет Surfer – обработка и визуализация двумерных функций. "Компьютер Пресс" № 2/99
4. Бугаевский Л.М., Цветков В.Я. Геоинформационные системы: Учеб. Пособие для вузов. – М.: Златоуст, 2000.
5. Черепанова Е.С., Пьянков С.В., Шихов А.Н. Геоинформатика: основы работы с географическими пространственными данными. - Перм., 2017. – 94 с.
6. Michael Law. Getting to Know Arcgis Desktop. Esri Press- 2018. 768 p.
7. Eric Pimpler. Spatial Analytics with ArcGIS. Packt Publishing Limited 2017. 290 / 285 p.

8. Michael D. Kennedy, Michael F. Goodchild, Jack Dangermond. *Introducing Geographic Information Systems with ArcGIS: A Workbook Approach to Learning GIS*. Wiley 2013. 672 p.
9. Heather Kennedy. *Introduction to 3D Data: Modeling with ArcGIS 3D Analyst and Google Earth*. Wiley 2009/ 350 p.
10. Paul Longley et al. *Geographic Information Systems and Science*.-UK 2nd Edition "John Wiley & Sons Ltd., 2005. – 517 p

УДК 539.1

**Дусткараев Абдунаби Нартайлакович**  
**ассистент кафедры «Общий специальности»**  
**Бухарский Филиал Ташкентского Института**  
**Инженеров Ирригации и Механизации Сельского Хозяйства**  
**(Бухара, Узбекистан)**

### **ПЛАНИРОВКА И ОРОШЕНИЯ ПОВЕРХНОСТИ ПОЧВЫ НА СКЛОННЫХ ПОВЕРХНОСТЯХ МЕТОДОМ ГЕОМЕТРИЧЕСКИМ МОДЕЛИРОВАНИЕМ**

**Аннотация.** При планировке почвы под топографическую поверхность на склонной поверхности и орошении по бороздам важно учитывать геометрическую форму проектной модели. От её формы – (наклонная плоскость, коническая, цилиндрическая, сферическая или эллипсоидная поверхность) зависит от формы оросительной борозды.

**Ключевые слова:** топографическая поверхность (ТП); плоскость; борозда; орошение; моделирование; растительные культуры.

Наиболее актуальной проблемой является орошение и улучшение свойства почвы на предгорных равнинах и склонах Среднеазиатского региона.

Создание благоприятных условий для роста растительных культур сводят к применению мелиоративных мероприятий. Все мелиоративные мероприятия связаны с орошением и вводом достаточной питательной среды в почву для всех видов растительных культур.

Наиболее актуально это проблема в условиях Узбекистана при недостаточности воды, требующей её рационального использования, а также всевозможные пути использования дождевых вод, причём использование без потерь растительных культур и смывания почвы эрозии.

Имеются различные методы орошения на склонных поверхностях. На рисунке 1 приведён пример расположения поливных борозд в условиях разного уклона поверхности. [1, ст. 147].

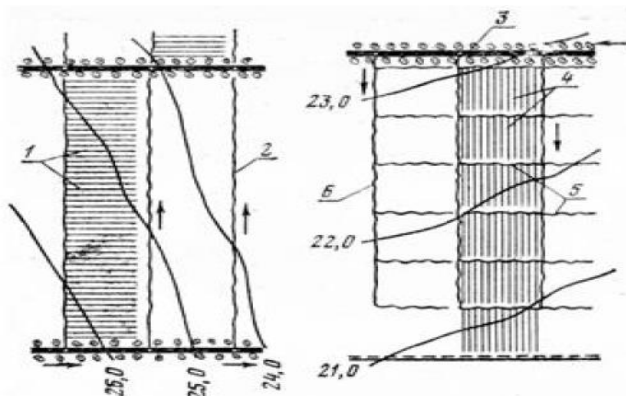

**Рисунок 1. Схема расположения поливных борозд в условиях разного уклона поверхности:**

1 – поливные борозды, 2 – временный оросительный канал, 3- распределитель, 4,5 – поливные и выводные борозды, временный ороситель.

Основные требования геометрического моделирования планировки и орошения почвы на склонных поверхностях должны учитывать следующие;

- равномерное распределение влаги по участку;
- сохранение комковатой структуры почвы;
- доступность использования агротехнической техники для обработки почвы сельскохозяйственных культур с целью повышения производительности труда.
- отвод излишнего стока с орошаемой поверхности с целью предотвращения возникновения эрозии и сохранения сельскохозяйственных культур.

Выбор метода планировки орошаемой почвы зависит от способа полива. На склонных поверхностях обычно используется лиманное орошение, предусматривающее использование в качестве источника полива дождевых и селевых вод. Но рассчитывать на благоприятные природные явления в условиях Среднеазиатского региона не разумно. Возможно как засушливые погодные явления, так и дождевое, селевое потопление. Требуется учитывать и то и другое. При засушливых погодных условиях требуется использовать искусственное увлажнение, а при повышенных осадках использовать дождевой сток как источник орошения. Выбор метода полива должен предусматривать именно эти факторы. Отсюда вывод – поверхностное орошение, в частности полив по бороздам. Другие методы не могут предусматривать отвода дождевых, селевых потоков.

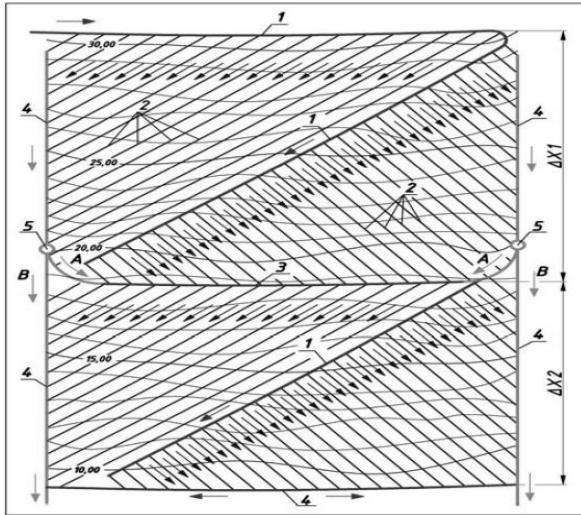

**Рисунок 2. Схема расположения поливных борозд на склонной поверхности при планировке под наклонную плоскость:**

1-Временный ороситель; 2-Поливные борозды; 3-Водоотвод ороситель;  
4-Водоотвод; 5-Шлюз

Выбор метода планировки на склонной поверхности, предусматривающий поверхностный полив, а именно полив по бороздам требует планировки почвы под топографическую поверхность, которая близка к естественному рельефу. Она предусматривает сглаживание микрорельефных неровностей. Поскольку планировка со срезками плодородного слоя почвы 10 – 20 см считается допустимой почти на всех почвах [2, ст. 8], то вполне возможно привести участок склонной поверхности к более регулярной поверхности. Каждый участок планируется отдельно под наклонную плоскость, коническую, цилиндрическую, сферическую, сферическую эллипсоидную поверхности исходя от формообразования рельефа местности. Также выбираются направления борозд исходя от планировки участка. Устанавливается требуемый продольный уклон и если продольный уклон борозды совпадает с уклоном самой поверхности, то борозда направляется сверху вниз по наклонной, в противном случае она направляется в сторону от наклонной и очертание её зависит от выбранной формы поверхности планировки. При планировке участка под наклонную плоскость как показано на рисунке 2 участок под наклонную плоскость борозды линейно ровные. Исходя от продольного уклона борозды выбирается наивысшая точка на самой верхней части поверхности и самая низкая по уклону борозды. Остальные борозды параллельны намеченной. Вода поступающая через временный ороситель (1) подаёт воду поливным бороздам. Через них увлажняя почву излишек воды поступает водоотводам (4). Часть оросительных борозд сбрасывает излишек воды водоотводу оросителю (3). Водоотвод ороситель выполняя функцию водоприёмника, также перенаправляет воду

оросительным бороздам нижнего уровня. Между первым и вторым уровнями участка на водоотводах имеются шлюзы (5), которые контролируют поток воды. При дождевых и селевых погодных условиях шлюзы перекрывают поток воды – водоотводу оросителю по направлению (А) и направляют к водоотводу нижнего уровня по направлению (В), тем самым предотвращают эрозию и смыва почвы. При искусственном орошении шлюзы также могут контролировать поток воды по направлению (А).

При планировке почвы под топографическую поверхность на склонной поверхности и орошении по бороздам важно учитывать геометрическую форму проектной модели. От её формы – (наклонная плоскость, коническая, цилиндрическая, сферическая или эллипсоидная поверхность) зависит от формы оросительной борозды.

### СПИСОК ИСПОЛЬЗОВАННЫХ ИСТОЧНИКОВ

- 1 Тимофеев А.Ф. Мелиорация сельскохозяйственных земель – М.: Колос 1982
- 2 Гаджиев Т.М. технология планировки орошаемых земель – М.: Колос 1981
- 3 Костяков А.Н. Основы мелиорации. – М.: Сельхозгиз, 1960
- 4 Ахмеджанов М Планировка орошаемых земель – Т.: Мехнат 1991
- 5 Каримов Н.Р Разработка метода эксплуатационной планировки орошаемых земель с использованием зерной техники в хоне хлопководства Автореферат дисс. на соис. уч. степени к.т.н. – Т.: 1993
- 6 Братишко В.И Технология и технические средства проектирования планировки орошаемых земель. Автореферат дисс. на соис. уч. степени к.т.н. – Новочеркасск, 1993
- 7 Точное земледелие: существо и технические проблемы.
- 8 Чжипин Лу., Юньин Цюй., Шубо Цяо., Геодезия У. Шофилд 2014. - 534 с.
- 9 Баканова В.В. Геодезия М., Недра. 2000. – 277 с.
- 10 Нурматов Э.Х., Ётанов Ё Геодезия. Тошкент: Ёзбекистон, 2003. – 224 б.
- 11 Начальная геодезия, штат Мэриленд, сентябрь 2010 г. - 424 р.
- 12 Геометрическая геодезия, часть 2, Ричард х. Рапп факультет геодезии и геодезии государственного университета штата Огайо лавеню Коламбус, штат Огайо 432 10 марта 2003 г. - 446 р.
- 13 История геодезии, Институт геодезии, Штутгартский университет 2010. - 249 с.
- 14 Мубораков Х., Ахмедов С. Геодезия ва картография. Тошкент: Ёқитувчи, 2002. – 304 б.
- 15 Ключин Е.Б. Инженерная геодезия. М, Высшая школа. 2000. – 464 с.
- 16 Охунов З. Геодезиядан практикум. Тошкент: Университет, 2009. 200 б.
- 17 Афанасьев В.Г. и др. Геодезия и маркшейдрское дело в транспортном строительстве М, Недра, 1978.
- 18 Баканова В.В, Геодезия. М, Недра, 1980.
- 19 Барш С.Е. и др. Инженерная геодезия. Минск. Вншшая школа 1976.
- 20 Нарходжаев К.Н. Геодезические работы Беруни. Таш. «Ёзбекистон», 1977.

УДК 631.84:633

Нормуродов Улугбек Абдимуминович  
асистент,  
Рузиева Райхон Холмуратовна  
магистрант,  
Абдиримов Асадбек Эркин угли  
студент,  
Бухарский филиал Ташкентского института  
инженеров ирригации и механизации сельского хозяйства  
(Бухара, Узбекистан)

### ВЛИЯНИЕ ГРУНТОВЫХ ВОД НА ОРОШЕНИЕ

**Аннотация.** Изучение биологических свойств растений хлопчатника и их адаптирование к природным условиям, особенно на юге Республики Узбекистан с оптимально подобранными нормами орошения по теории полива с повышением КПД техники полива, показывают пути повышения урожая хлопка-сырца в зоне хлопководства, рекомендованы оптимальные элементы техники полива, которые являются основой при технологии возделывания растений, обеспечивающие равномерное развитие растений по всему полю, как по длине его, так и по ширине при равномерном увлажнении всего поля, не позволяющие реставрации засоления почв.

**Ключевые слова:** хлопчатник, орошения, повышения урожая, хлопководства, техники полива, равномерном увлажнении, засоления почв.

**Annotation.** Study of biological properties of cotton-plant and their adaption to the natural conditions, especially in the south of Uzbekistan, where optimally selected norms of irrigation increase the efficiency of irrigating techniques, shows the ways of raising fertility of cotton-plant in the fields and recommends optimal elements of irrigation techniques which are considered as the basis of plant culturing technology, supplying entire, field uniformly with water, neither too much nor too little, since salinization is not restored.

**Key words:** cotton-plant, norms of irrigation, culturing technology, supplying entire, salinization.

Так как биологические особенности сортов хлопчатника связаны с почвенными условиями, то нам в опытах удалось изучить свойства почв.

Почвенное описание по мехсоставу и результаты агрохимического состава почвы опытного участка приведены в таблице 1, которая характеризует гидроморфный тип почв вместе с данными химического анализа почвы, которые влияют на корни растений, особенно в условиях влияния слабоминерализованных грунтовых вод на глубине 1,2-1,5 м (со слабым влиянием минерализации этих вод на мелиоративное состояние земель). Опытный участок находится на границе подгорных равнин и адырных возвышений в межадырной впадине, где выклиниваются слабоминерализованные грунтовые воды, имеются родники с дебитом до 10-20 л/с, которые собираются в дренах,

глубиной 2 м и по собирателям выводятся на ниже расположенные участки орошения и с оросительной водой используются для орошения риса, зерновых культур. Освоение верхнего яруса холмистых земель около 20 тыс.га под зерновые культуры, хлопчатник, огородные культуры вызывает дополнительный приток подземных вод на участок со стороны хозяйства "Хисор".

Таблица 1

## Элементы техники полива по бороздам на опытных участках

Расход, л/с	Уклон поля	Норма полива, м <sup>3</sup> /га			Время полива, час				Длина борозды, м			Параметры впитывания		
		брутто	нетто	сброс	утечка	добега	долива	общее	борозд	добег	сброс	K <sub>вст</sub>	β	α
Каршинской район хозяйство «Насаф»														
0,095	0,01	615	400	94	121	5,4	2,6	8,0	50	74	24	0,0063	0,31	0,50
		673	400	189	87	10,0	3,0	13	84	110	26	0,0042	0,23	0,54
		1207	860	144	63	14	2,7	16,7	65	79	14	0,0063	0,31	0,50
		929	800	108	21	17	3,8	20,2	106	124	18	0,0042	0,23	0,54
		1546	1200	294	52	20,5	1,5	22	75	81	6	0,0063	0,31	0,50
		1455	1200	218	37	31	1,2	32,2	123	126	3	0,0042	0,23	0,54
Яккабагский район, хозяйство им. Амира Темура														
0,14	0,007	719	400	245	104	1,7	2,8	4	50	58	8	0,0087	0,5	0,57
		555	400	101	54	2	34	6	62	91	29	0,0070	0,4	0,64
		1116	800	235	84	2	7,7	9,7	64	73	9	0,0087	0,5	0,57
		1264	800	342	62	2	18,4	14,4	88	100	12	0,0070	0,4	0,64
		1649	1200	281	68	3	12,3	15,3	74	78	4	0,0087	0,5	0,57
		1264	1200	209	53	4	15,8	19,8	100	117	9	0,0070	0,4	0,64
Яккабагский район, хозяйство им. Амира Темура (луговые почвы)														
0,20	0,003	626	400	-	-	2,3	0,7	3,0	140	140	-	0,0032	4	0,64
		701	400	-	-	1,2	2,8	4,0	140	140	-	0,0022	1	0,64
0,61	0,003	900	700	-	-	2,3	2,9	5,2	140	140	-	0,0032	4	0,64
		1010	700	-	-	1,2	4,8	6,0	140	140	-	0,0022	1	0,64
Яккабагский район, хозяйство им. Амира Темура (сероземно-луговые почвы)														
0,23	0,009	550	400	30	120	1,5	4,9	6,5	140	140	-	0,0636	1,0	0,60
		510	400	93	17	1,2	7,8	9,0	140	140	-	0,0028	0,5	0,75
0,16	0,009	1040	700	20	320	3,8	12,0	15,8	140	140	-	0,0636	1,0	0,60
		1085	700	68	317	3,0	19,6	22,6	140	140	-	0,0028	0,5	0,75

Таблица 2

## Содержание состава солей в почвогрунте в хозяйстве им. Амира Темура Яккабагского района

Слой почвогрунта	Сухой остаток, г/л	Общая щелочность		Cl	SO <sub>4</sub>	Ca	Mg	Na+K по разности	Карбонаты CO <sub>2</sub>	Гипс
		HCO <sub>3</sub>	CO <sub>3</sub>							
0-34	0,156	0,024	0,02	0,018	0,642	0,015	0,006	0,013	10,01	0,505
34-47	0,306	0,028	0,01	0,014	0,272	0,098	0,012	0,013	10,14	0,347
47-60	0,122	0,017	-	0,011	0,046	0,020	0,005	0,007	9,75	0,304
60-110	0,114	0,016	-	0,013	0,032	0,016	0,102	0,013	9,62	0,368
110-150	0,092	0,012	-	0,015	0,037	0,015	0,005	0,009	11,54	0,231
150-180	0,054	0,010	-	0,014	0,030	0,014	0,007	0,003	10,41	0,305

Кроме того, на участок влияет вышерасположенное водохранилище Найман, Камаша. Почвы, испытывающие влияние подземных вод в течение года переходят в режим: то в луговой процесс почвообразования, то опять возвращаются в сероземно-луговое состояние из-за неудовлетворительной работы коллекторно-дренажной сети. Поэтому особенно важны исследования по нормальному поддержанию мелиоративного



состояния почв оптимальными режимами орошения, так как подъем уровня грунтовых вод переводят с вымывом NPK почвы с категории среднеобеспеченных питательными элементами в низкообеспеченные и ухудшаются водно-, воздушно- и тепловые режимы почв.

По теории Н.Т.Лактаева впитывание воды в почву имеет закономерность.

$$K_t = K_{уст} \left(1 + \frac{b}{t^\alpha}\right)$$

Анализ рекомендаций по величине элементов техники полива по рекомендациям Н.Т. Лактаева (1978) показывает, что все рекомендации даны в основном для автоморфных почв, да и то даны скудные сведения о происхождении параметров впитывания:  $K_{уст}$ ,  $b$ ,  $\alpha$ . Поэтому мы были вынуждены их исследовать на опытных участках. Для гидроморфных почв с близким влиянием грунтовых вод сведения о влиянии их на процесс впитывания очень малы, тоже самое наблюдается и в зарубежной литературной информации, хотя очень обширные сведения имеются по влиянию на водопотребление сельскохозяйственных культур и на урожай. Нормы полива (как основное звено выполнения заданного режима орошения) является важной составляющей при выборе элементов техники полива по емкости влагосодержания почвы в пределах от уровня грунтовых вод и поверхности поля, где затраты воды на развитие растений или суммарное испарение (водопотребление) имеют иную динамику нежели на автоморфных почвах. О роли влияния грунтовых вод на орошение указывал В.А. Духовный (1974), так как уровень залегания грунтовых вод находится более или менее на стабильной глубине 1,2-1,5 м в вегетацию, то определить режим орошения хлопчатника и увязать его с суммарным испарением будет несложно. Для этих условий нами изучена техника полива, элементы которой приведены в таблице 1. и которые подобраны графоаналитическим методом их определения, для целей выполнения назначаемых схем режима орошения с максимальной КПД техники полива на поливе длиной борозды 140 м. Теория полива по впитыванию воды в почву уточняется по гидроморфным свойствам почв, так как при стабильности уровня грунтовых вод на глубине 1,2-1,5 м параметры впитывания оказались более или менее стабильными, с вариацией отклонения около 0,90-0,92, что считается вполне допустимой для применения на практике элементов техники полива (таблица 1).

#### СПИСОК ИСПОЛЬЗОВАННЫХ ИСТОЧНИКОВ:

1. Айдаров И.П. Методы и технология регулирования водо-солевого и пищевого режимов орошаемых земель. Дисс....докт.техн.наук. М., 1978. - 527 с.
2. Доспехов В.Н. Обработка полевых данных опытов. М., 1971. - 127 с.
3. Кривовяз С.М. Способы равномерного увлажнения почвы при поливе по бороздам. Журн.: Хлопководство, № 1, 1982. - С. 21-22.
4. Моделирование оптимального использования воды для орошения в условиях ее дефицита (США). М., 1989, вып.24; ЦБНТИ. - 28 с.
5. Хужакулов Р. Получение высокого урожая хлопчатника в зависимости от оптимального поливного режима в Кашкадарьинской области. // «Вестник аграрной науки Узбекистана». 2003, № 4. с. 81-83.

## SECTION: ARCHITECTURE

УДК 69.03

Арутюнян Сергій Гарегінович  
студент,

Янтовська Олена Леонідівна  
старший викладач

Харківський національний університет будівництва та архітектури  
(Харків, Україна)

### АНАЛІЗ АРХІТЕКТУРИ ПОСТІНДУСТРІАЛЬНОГО ПРОСТОРУ

**Анотація.** На сьогодні, в період постіндустріального суспільства, перед кожною особою настає мить, коли він вільно здатний обрати своє майбутнє, й для цього, сучасний світ надає безліч можливостей, які фокусуються на «Людині-особистості», аніж на «Людині-механізм». Так само як і архітектура, яка наділена можливістю бути не тільки бетонною коробкою, але й смисловою картиною, яка здатна відтворювати свою індивідуальність. Завдяки аналізу семантичних і синтаксичних аспектів це дослідження розкриє вплив натхнення на формування архітектурно-конструкційних форм, що відтворює дух постіндустріалізму.

**Ключові слова:** постіндустріалізм, інноваційні технології, сучасна архітектура, Сантьяго Калатрава, EXPO 2020.

Arutiunian Serhii G.  
Student,

Yantovska Olena L.  
Senior Lecturer

Kharkiv National University of Civil Engineering and Architecture  
(Kharkiv, Ukraine)

### ANALYSIS OF THE ARCHITECTURE OF POST-INDUSTRIAL SPACE

**Abstract.** Today, in the post-industrial society, every person has a moment when he is free to choose his future, and for this, the modern world offers many opportunities that focus on the "Person-Person" rather than the "Man-Mechanism".. As well as architecture, which is endowed with the opportunity to be not only a concrete box, but also a semantic picture that is able to reproduce its individuality. Through the analysis of semantic and syntactic aspects, this study will reveal the influence of inspiration on the formation of architectural and structural forms, which reproduces the spirit of post-industrialism.

**Key words:** post-industrialism, innovative technologies, modern architecture, Santiago Calatrava, EXPO 2020.

Метою роботи було дослідження впливу постіндустріального суспільства на засадах сучасної архітектури, а також дослідити їх інноваційні методи конструктивних рішень на прикладі проєкту архітектора Сантьяго Калатрава – виставковий павільйон для EXPO-2020.

Сучасні міста, незважаючи на довгу історію розвитку, існують під впливом взаємопов'язаних чинників, які постійно змінюють їх, як у певних сферах, так і всебічно. У середині минулого століття, коли більшість розвинених країн пройшло етап інтенсивної індустріалізації, серед ряду науковців утворилася ідея інакшого розвитку суспільства та територій. У цей період більшість суспільств та країн світу пройшли два етапи: аграрні та промислові, на зараз вже, або прагнуть до постіндустріального етапу. У той же час, найбільш активними переходами між цими стадіями виникають у великих містах.

Протягом століть архітектори та інженери-будівельники дивилися на природу, як на величезне джерело натхнення. Вони шукали відповіді на свої складні питання про різні види форм, конструкцій або процесів, і вони імітували багато природних форм, щоб створити кращі та ефективніші конструкції, придатні для різних архітектурних цілей. Дизайнери досить часто передавали різноманітність природних форм які часто чергувалися із суворим геометричним порядком

#### **Ознаки постіндустріалізму за Беллом**

Система «постіндустріалізму» у Белла характеризується п'ятьма ознаками:

1. Перехід від виробництва товарів до виробництва послуг;
2. Переважання серед працівників «класу» професійних фахівців і техніків;
3. Провідна роль теоретичних знань, як основи нововведень в економіці, політиці і соціальній структурі суспільства;
4. Ставка в майбутньому на методи контролю, і оцінка можливих напрямів розвитку технології;
5. Прийняття рішень на засадах нової «інтелектуальної технології»; ці процеси, на думку американського соціолога, уже набирають реальних життєвих форм, тоді як риси традиційного капіталізму поступово зникають. [1]

#### **Аналіз сучасної архітектури постіндустріалізму**

Інноваційні технології - технології які з'явилися у період часу, що не дуже віддалений від поточної миті часу. У разі корисності ці технології стають рушійними чинниками прогресу суспільства. [1]

Іспанський архітектор і інженер Сантьяго Калатрава представив дизайн павільйону на виставці Ехро 2020 в Дубаї, ОАЕ (рис.1). Павільйон площею 15000 квадратних метрів являє собою символічну інтерпретацію «поток руху», спроектований з ретельно продуманими лініями і простором, які поєднуються з оточенням зелені, затінених аркад і консольних крил. Національний пам'ятник покликаний створити для відвідувачів захоплюючий, мультисенсорний досвід як з архітектурної точки зору, так і з інтегрованими кінематографічними функціями, знайомлячи їх з історією, культурою і футуристичними інноваціями ОАЕ.



**Рис.1. Павільйону ОАЕ, арх. С. Калатрава**

*"Дизайн павільйону ОАЕ відображає самотність ОАЕ і дух першопрохідців, розвиваючи збалансований зв'язок між минулим, сьогоденням і майбутнім країни. Ми прагнемо до того, щоб передові методи забезпечення екологічної стійкості лежали в основі процесу проектування. Відповідно, павільйон ОАЕ є енергозберігаючим і об'єднує ряд елементів і якостей сталого дизайну, забезпечуючи довговічність конструкції, щоб витримати випробування часом», - зазначив автор. [2]*

Конструктивне рішення будівлі виставкового павільйону може трактуватися у двох напрямках: як дотримання суто утилітарних (функціональних) потреб та як важливий елемент архітектурно-композиційного рішення об'єкта.

Для організації вільних просторів, що перетікають, в інтер'єрі споруди доцільно використання каркасної схеми. Це рішення, характерне модернізму, дозволяє витончено вирішувати архітектуру мінімальними засобами, надаючи у своїй повну свободу у пошуках інших рішень (застосування різноманітних навісних панелей, використання декору). Застосування ферм поступово витісняється використанням просторових покриттів.

Щоб передати центральну тему павільйону для ОАЕ «крила, які зображують потік руху», конструкція даху складається з гібридної системи між оболонкою і порталній рамою, яка складається з 28 крил. Крила можна відкрити протягом 3 хвилин, охоплюючи діапазон від 110 до 125 градусів. Що стосується механізму, 46 гідравлічних приводів активують обертання крил, виконуючи функції поршнів. Після активації гідравлічне масло проштовхується через ці приводи, висуваючи поршні і відкриваючи крила на повну потужність (рис.2).

Використання великопрогонових просторових конструкцій доцільно для перекриття безопорних просторів, при цьому вони завжди надають будівлі додаткову образну виразність як в інтер'єрі, так і у зовнішньому вигляді. У ХХ столітті широко використовувалися всі типи просторових покриттів: оболонки одинарної та двоякої кривизни, всі типи склепін, куполів, складчасті покриття, пневматичні та повітряні оболонки, а також складні складові структури. Просторові форми для перекриття видовищних зальних просторів у практиці використовуються повсюдно. [3]

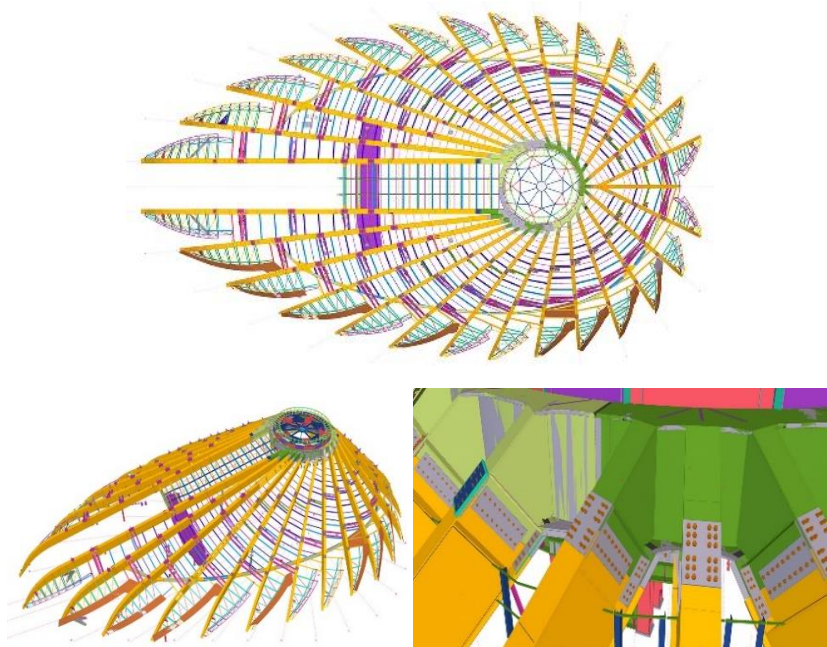

**Рис. 2. Конструктивна схема павільйону ОАЕ, в Дубаї.**

Архітектор прагнув, щоб передові методи забезпечення екологічної стійкості лежали в основі процесу проектування. Відповідно, павільйон ОАЕ є енергозберігаючим і об'єднує ряд елементів і якостей сталого дизайну, забезпечуючи довговічність конструкції, щоб витримати випробування часом.

Ще одна архітектурна особливість конструкції – світловий люк Oculi (рис.3), інтегрований у дах павільйону ОАЕ. Елемент розташований на висоті 27,8 метра і повторює форму логотипу Expo 2020 (рис.3). Oculi не тільки забезпечує природне денне світло, але і оточений решітками, які відкриваються в разі випадкового загоряння. В основі павільйону – грановане сферичне простір, в якому знаходиться зоровий зал з підйомною платформою. Платформа підтримує внутрішні сидіння і переносить аудиторію з одного поверху на інший під час їх аудіовізуального досвіду.



Рис. 3. Світловий люк Oculus. а) логотип EXPO-2020; б) інтер'єр павільйону; в) конструктивна 3д-модель.

Прихильність Калатрава екологічним дизайну підкреслюється фотоелектричними панелями, які були вироблені в ОАЕ і інтегровані в конструкцію даху. На додаток до естетичної привабливості, коли вони інтегровані з відкритими крилами, останні також служать захистом від дощу і піщаних бур, коли вони закриті, і поглинають сонячне світло для збору енергії після відкриття.

### Висновок

Постіндустріальний простір - це новий етап в історії людства, коли розумова діяльність приходить на заміну, переважно, звичайній фізичній праці. Архітектура за часів аграрного та індустріального періоду концентрувалася на виключно промислових забудовах. Перші створювали промислові будови, а другі винаходили технології, які заміняли в них мануфактуру. На сьогодні, інноваційні технології роблять великий крок у промисловості, майже 80% усієї роботи виконують механізовані роботи. Сучасна архітектура - це більше ніж забудова, вона має свій характер і свою красу, як зовнішню так і внутрішню (конструктивну) та функціональне рішення.

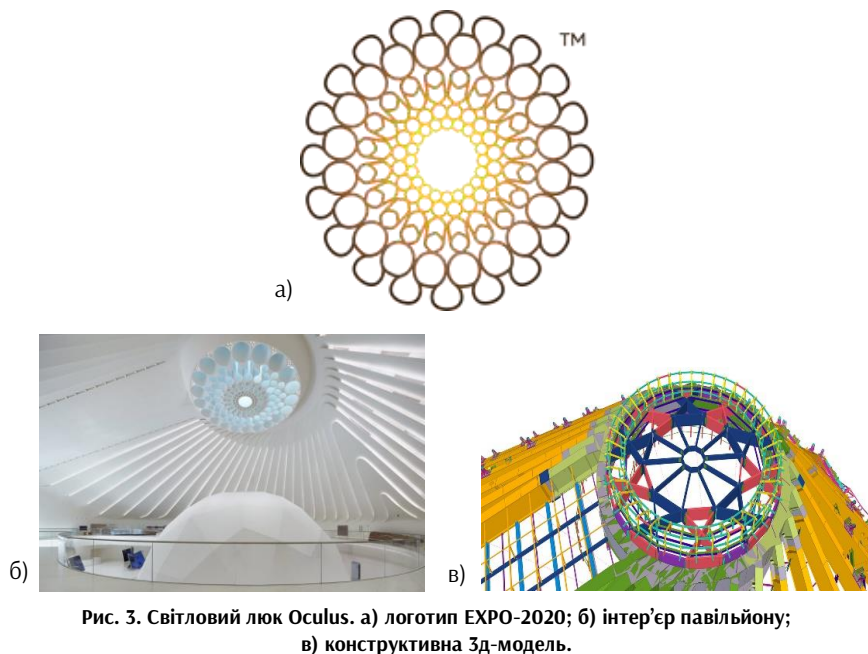
В архітектурних проєктах Калатрава використовував свої знання в інженерії для створення інноваційних скульптурних конструкцій, часто з бетону та сталі. Він заявив, що природа служила його провідником, надихаючи його на створення будівель, які відображають природні форми та ритми. Він сильно цікавився архітектурним використанням зооморфних форм, і ця пристрасть була очевидна не тільки в його останніх роботах, але й вся основна праця митця концентрована на семантичних проявах. Його скульптурна форма наводила на думку про вигнутий хребет людини. Для Ліона

(Франція) Залізничний вокзал аеропорту (1989-94), він створив будинок, що нагадував птаха з розпростертими крилами; внутрішня скелетна сталева рама посилювала цей пташиний ефект. Натяк на птацю також мав символічне значення, оскільки станція служила кінцевою точкою маршруту з Ліона в аеропорт. Інші пам'ятні будівлі Калатрави включають реконструкцію залізничного вокзалу Штадельхофен (1983-90) в Цюриху, галерею ВСЕ Place і площа Спадщини (1987-92) в Торонто, Оперний театр Тенеріфе (1991-2003) на Канарських островах і кілька споруд (у тому числі оперний театр, дендрарій і планетарій) для Міста мистецтв і наук (1991-2004) в Валенсії. [4]

#### **СПИСОК ВИКОРИСТАНИХ ДЖЕРЕЛ ТА ЛІТЕРАТУРИ:**

1. Постіндустріальне суспільство [Електронний ресурс] – Режим доступу до ресурсу: [https://uk.wikipedia.org/wiki/Постіндустріальне\\_суспільство](https://uk.wikipedia.org/wiki/Постіндустріальне_суспільство)
2. Ніланд Д. Павільйони ОАЕ та Катару, спроектовані Сантьяго Калатрава, висвітлюють урочисте відкриття Ехро 2020 в Дубаї [Електронний ресурс] / Джош Ніланд – Режим доступу до ресурсу: <https://archinect.com/news/article/150283620/santiago-calatrava-designed-uae-and-qatar-pavilions-highlight-expo-2020-dubai-s-grand-opening>.
3. ІСТОРІЯ І ТИПИ ПАВІЛЬЙОНІВ [Електронний ресурс] – Режим доступу до ресурсу: <https://studopedia.info/4-72637.html>.
4. Santiago Calatrava [Електронний ресурс] – Режим доступу до ресурсу: <https://www.britannica.com/biography/Santiago-Calatrava>.

Камалова Д. З.  
PhD (arch), доцент кафедры «Теория и история архитектуры»,  
Нумонов А.  
магистрант,  
Самаркандский Государственный архитектурно-строительный институт  
(Самарканд, Узбекистан)

## ИЗУЧЕНИЕ АСПЕКТОВ ПЛАНИРОВАНИЯ ЛАНДШАФТНЫХ РЕШЕНИЙ В ГРАДОСТРОИТЕЛЬНОМ ПРОЕКТИРОВАНИИ

**Аннотация.** Принципиальная схема ландшафтного подхода заключается в изучении природного и антропогенного ландшафта как сложной геосистемы, состоящей из комплекса различных компонентов, формирующих планировочную структуру города. Востребованность ландшафтного подхода в проектировании постоянно возрастает в результате существенной трансформации современных городов, смены архитектурных стилей, роста городского пространства и коммуникаций, стремления к повышению качества городской среды и комфортности проживания городского населения.

**Ключевые слова:** ландшафтный подход, городской ландшафт, градостроительное проектирование, планировочная структура, ландшафтная архитектура.

**Abstract.** The schematic diagram of the landscape approach consists in studying the natural and anthropogenic landscape as a complex geosystem consisting of a complex of various components that form the planning structure of the city. The demand for the landscape approach in the design is constantly increasing as a result of a significant transformation of modern cities, the change of architectural styles, the growth of urban space and communications, aspirations for improving the quality of the urban environment and the comfort of the city's population.

**Keywords:** landscape approach, urban landscape, urban planning, planning structure, landscape architecture.

В территориальном планировании и градостроительстве структура и свойства природных и городских ландшафтов раскрывается с использованием функционального, историко-генетического, морфотипного, экологического и визуального методов исследования. В зарубежных странах аналогичное направление получило название «ландшафтный урбанизм», теоретические основы которого базируются на понимании того, что лучший вариант организации городской территории должен основываться на ландшафтных особенностях города. С использованием таких подходов в городах формируется новая природно-градостроительная система - городской (урбанизированный) ландшафт, которая, кроме природных комплексов, включает в себя антропогенные образования: здания, сооружения, инфраструктура, парки, скверы. Если природный ландшафт - это саморегулируемая геосистема, то городской - управляемый человеком. Во всех действиях по преобразованию природных ландшафтов должны



учитываться их структура и функционирование, а также пределы возможных воздействий и вероятные последствия этих изменений.

Городской ландшафт может рассматриваться как организованная и устойчиво функционирующая геосистема с высокой концентрацией населения, постоянной и временной застройкой и взаимообусловленным взаимодействием ее природной и антропогенной частей. Городской ландшафт - единое образование, формирующееся и развивающееся во времени и пространстве. Чрезвычайной сложностью отличаются объекты исследования в урбанистике (природные ландшафты, природные комплексы, городские ландшафты, градостроительные комплексы и т.п.). Должным образом их можно исследовать с помощью методических приемов ландшафтоведения. Известно, что все протекающие в городе процессы (природные, социальные, экономические, градостроительные и др.) неразрывно связаны с территорией, с тем местом, где они происходят, т.е. территориально закреплены в нем. Ландшафтный подход, являющийся по сути дела системным, позволяет структурировать территорию города для повышения комфортности проживания населения. Цель данного научного исследования заключается в проведении анализа достаточно широко распространенного ландшафтного подхода в градостроительной деятельности, который охватывает все новые сферы в территориальном планировании и архитектуре, опережая в значительной мере научное осмысление этого феномена. саморегуляции и антропогенно-преобразованных, утративших способность к саморегуляции. В последние кроме природных компонентов входят созданные человеком объекты: здания, сооружения, инфраструктура. Выделяются также рукотворно созданные городские ландшафтные комплексы (парки, скверы), преимущественно регулируемые хозяйственной деятельностью [1-3].

Городской ландшафт - это созданный человеком ландшафт, детерминированный изначально природными условиями, и соответствующим образом организованное обществом пространство, в образе которого отражена совокупность всех принимаемых мер по формированию среды проживания населения.

Дифференциация территории города на участки с различными природными условиями и ландшафтными особенностями - результат его эволюции и процессов, протекающих в нем, а также предпосылки и направления развития города в будущем [4].

Городское пространство многообразное, сложное и в зависимости от территориальной структуры формируются интересы и потребности населения и предоставляемые им услуги. Фундаментальной базой застройки в городе является модульная сетка использования земель (land use). Разнообразие самой застройки во многом определяется характером заполнения ячеек этой сетки, которые изначально корректируются ландшафтными условиями и соответствующими техническими возможностями [5]. В градостроительстве сложная пространственно-временная организация сохранившегося природного ландшафта и городского ландшафта анализируются в соответствии с разработанными научными подходами в ландшафтоведении. Свойства естественных ландшафтов и урбандшафтов, важные с точки зрения решения конкретных задач территориального планирования и архитектуры, раскрываются с использованием функционального, историко-генетического, морфотипного, геоэкологического и визуального подходов.

Функциональный подход опирается на выявление особенностей и закономерностей функционирования природных ландшафтов и урбандшафтов как сложных геосистем. Историко-генетический подход характеризуется тем, что дает возможность воспроизвести изучаемый объект в контексте времени, на фоне исторического движения. Морфотипный подход включает подробный анализ планировочно-пространственной организации городской застройки в результате развития урбанизированной территории в пространстве и во времени. Геоэкологический подход определяет городской ландшафт как сложную природно-техногенную систему. Визуальный подход базируется на восприятии человеком городского пространства и архитектурной среды города.

В градостроительстве уже разработаны определенные подходы и приемы при формировании планировочной структуры города с учетом ландшафтных особенностей его территории [6]: развитие города вдоль основных природных осей (речная сеть, особенности рельефа и пр.); объемно-пространственная композиция города строится в соответствии со структурой природного ландшафта; формирование основных градостроительных объемно-пространственных структур осуществляется на «мысах», которым противостоят «амфитеатры»; выявление идентичности и уникальности ландшафтов.

Таким образом, ландшафтный подход в совокупности с изучением социально-экономических условий и детальным анализом функционально-планировочных особенностей города позволяет обоснованно выделять территории, как для градостроительного освоения, так и для зеленых зон и охраняемых территорий.

Основой ландшафтного подхода в территориальном планировании (ландшафтный анализ, ландшафтное планирование, ландшафтное градостроительство) является ландшафтный план, представляющий собой схему использования и охраны городских земель и отдельных природных комплексов [1; 3]. Ландшафтный анализ - это результат анализа ландшафтной карты и отдельных природных карт, затем интеграция и синтез всех возможных вариантов градостроительной деятельности на конкретной территории. В управляемом ландшафте человек не вступает в противоречие с протекающими в нем природными процессами, а корректирует и направляет их в нужную сторону [7]. Ландшафтная архитектура и ландшафтное планирование направлены на создание устойчивых, экологически безопасных и гармоничных городских ландшафтов. Ландшафтный подход в виде инновационных ландшафтных технологий и приемов ландшафтного проектирования и строительства позволяет восстанавливать или преобразовывать нарушенные, или малопривлекательные городские территории либо формировать современные эстетически привлекательные объекты и комплексы.

Такой анализ включает зонирование территории, отражающее ландшафтную дифференциацию и выделение экологически значимых показателей (факторов), как ценных, так и опасных для градостроительной деятельности. Исследованию и оценке подлежат отдельные уникальные природные комплексы и их компоненты, требующие особой охраны (ареалы распространения уникальной флоры и фауны, территории природного и культурного наследия, памятники природы. Заключительным этапом ландшафтного анализа является разработка предложений по структуре использования

городских земель, которая определяет те или иные виды градостроительной деятельности и соответственно антропогенные нагрузки на городскую территорию, что является основой реализации проектных решений и строительства в городе.

#### **СПИСОК ИСПОЛЬЗОВАННЫХ ИСТОЧНИКОВ:**

1. Кочуров Б. И. Геоэкология: экодиагностика и эколого-хозяйственный баланс территории. Смоленск: СГУ, 1989. 154 с.
2. Ивашкина И.В., Кочуров Б.И. О подходах к урбоэкодиагностике Большой Москвы в целях сбалансированного развития ее территории // Экология урбанизированных территорий. 2013. N 2. С. 6-15.
3. Сычева А. В. Ландшафтная архитектура: уч. пособие для ВУЗов. М.: ОНИКС XXI век. 2004. 87 с.
4. Сукманова Е.А. Количественная оценка современной антропогенной нагрузки и устойчивости урболандшафтов на примере города Твери // Проблемы региональной экологии. 2007. N С. 29-35.
5. Гладкий А.В. Агломерационная синергия в эпоху глобализации // География: развитие науки и образования. Часть 1. СПб: Изд-во РГПУ им. А.И. Герцена. 2016. С. 34-38
6. Красильникова Э. Ландшафтный урбанизм: новый взгляд на старую проблему // Зеленый город. 2014, N 4(11). С. 33-35.
7. Чистобаев А.И., Красовская О.В., Сктерщиков С.В. Территориальное планирование на уровне субъектов России. Изд. Дом «Инкери», 2010. 296 с.

Камалова Д. З.  
PhD (arch), доцент кафедры «Теория и история архитектуры»,  
Солежонов Ш.  
магистрант,  
Самаркандский Государственный архитектурно-строительный институт  
(Самарканд, Узбекистан)

## ПРИМЕНЕНИЕ МЕТОДИКИ ПЕРМАНЕНТНОГО ПРОЕКТИРОВАНИЯ И ФОРМИРОВАНИЕ ЭКОЛОГИЧЕСКИХ ПАРКОВ

**Аннотация.** В статье приведена методика создания и проектирования экологических парков на основе пермакультурного дизайна. На примере типичного для ландшафтного комплекса в Зарафшанской долине Самаркандской области рассмотрены особенности проектирования экологических парков: выбор территории для создания экологического парка; зонирование территории; состав и размещение основных объектов; применение принципов пермакультуры для экопарка.

**Ключевые слова:** экологический парк, пермакультура, методы, проектирование, зонирование территории.

**Abstract.** The article presents the method of creating and designing of ecological parks based on permanent design. On the example of a typical landscaping complex in the Zarafshan Valley of the Samarkand region, features of the design of environmental vapors are considered: the choice of the territory to create an ecological park; zoning territory; Composition and placement of basic objects; The use of the principles of permaculture for an ecopark.

**Keywords:** ecological parks, permaculture, methods, designing, zoning of territory.

Направление перманентного проектирования - это подход к организации окружающего пространства, основанный на взаимосвязях из естественных экосистем. Это система проектирования среды обитания человека и устойчивых сельскохозяйственных, зеленых систем, удовлетворяющих потребности человека при сохранении качества окружающей среды. Своеобразная философия сотрудничества с природой, а не борьбы с ней. Применение пермакультуры в экопарках является актуальным и своевременным с учетом законов экологии и особенностей функционирования природных экосистем. Экологический подход при проектировании такого рода садовопарковых объектов отражается в создании парковых экосистем, аналогичных природным. В экологических парках выделяются «зоны экопокоя», где создаются благоприятные условия для жизни мелких животных, птиц, насекомых. В эти части парков не ведут дорожки, там не косят траву, не срезают сучья, не собирают опавшую листву. Таким образом, в основу экологических парков уже заложены принципы пермакультурного проектирования.

Пермакультура (англ. permanent agriculture) - это система дизайна, цель которого состоит в организации пространства, занимаемого людьми, на основе экологически целесообразных моделей. В дополнении также обозначает и долговременную культуру.

Франклин Хирам Кинг впервые использовал термин «перманентная агрокультура» (permanent agriculture) в своей книге 1911-го года «Фермеры сорока веков». В контексте книги под этим термином понимается агрокультура с неистощимыми ресурсами [2]. Задача состоит в том, чтобы разрабатывать системы, которые являются целесообразными с экологической точки зрения и одновременно с этим экономически жизнеспособны. Эти системы должны обеспечивать сами себя, не опустошать и не загрязнять окружающую среду и, как следствие этого, оставаться устойчивыми в течение долгого времени [1].

Подход к такому методу проектирования окружающей среды сформировался во второй половине XX века из-за недоверия и оппозиции современным методам ведения сельского хозяйства (например, использование химических удобрений, активное применение пестицидов, обязательная вспашка земли и т. д.) многих агрономов и биологов, а также фермеров-практиков по всему миру [3].

Основой перманентного дизайна является грамотное функциональное проектирование компонентов, из которых строится конкретная система (огород, приусадебный участок, парк, экоселение, экопарк и прочее). Грамотность такого дизайна определяется достаточным знанием о свойствах и особенностях каждого составляющего (плодовые деревья, хозяйственные постройки, зелёные изгороди, пруды, площадки для отдыха, спорта, детские площадки) и умением установить связи между ними таким образом, чтобы повысить эффективность их обслуживания человеком и, соответственно, уменьшить трудозатраты на обслуживание [2]. А также уменьшить нагрузку на природные территории. Следует заметить, что прежде всего, пермакультура призвана служить природе, сохранять ее, восстанавливать, делать все возможное, чтобы природа и процессы, протекающие непосредственно в ней, как в экосистеме, были не в состоянии вымереть. Учитывая, что с каждым годом природа истощается, эта методика жизненно необходима при проектировании озелененных пространств в целом. Однако для осуществления успешного дизайна на основе идей пермакультуры необходимо учитывать два важных момента. Первый относится к законам и принципам, которые могут быть адаптированы к любым климатическим и социальным условиям, в то время как второй более тесно связан с практическими моментами, которые могут варьироваться в зависимости от климата и культурных традиций.

Основы любого дизайна в климатических условиях существования живых организмов и при любом масштабе выполняемых работ в свою очередь, сформулированы на основе принципов, относящихся к самым различным дисциплинам, таким как экология, энергосбережение, ландшафтная архитектура и естествознание. Коротко их можно описать следующим образом:

- относительное расположение - каждый элемент (дом, пруд, дорога и так далее) размещается относительно других элементов таким образом, чтобы они взаимодействовали друг с другом;
- каждый элемент осуществляет множество функций;
- Использование и активизация механизмов естественной смены видов с целью улучшения почвенных и других условий;
- Применение разнообразия видов для того, чтобы система была более

продуктивной, и в ней присутствовало взаимодействие компонентов [1].

В связи с тем, что территория располагается вдоль реки на обширных открытых и полуоткрытых пространствах, это является отличным местом для устройства экопарка. Причем это прекрасно соответствует взаиморасположению функциональных зон.

Положительно сказывается, когда территория располагается вдоль русла реки и отличается наличием открытых и полуоткрытых пространств. Исходя из планировочной и ландшафтной ситуации, на проектируемой территории может быть предложено создание следующих функциональных зон: экологического покоя, буферной, экологического образования с включением в нее зоны экспозиции флоры и фауны, экстенсивного (места для прогулок, видовые площадки, туристские стоянки, места для пикников) и активного рекреационного использования (автостоянки, спортивные и детские игровые площадки, пункты проката спортивного и туристского инвентаря, объекты питания и другие объекты обслуживания отдыхающих) (Рис. 1.)



Рис. 1 - Предварительная разбивка территории по функциональному зонированию

В схеме экопарка показаны также входы и въезды на территорию, центр экологического образования и активно посещаемые объекты.

Для зоны экологического покоя выбран участок территории, удаленный от входов в парк. Зону экологического покоя предусматривается отделить от остальной территории парка буферной зоной. Зону активного рекреационного использования предусматривается создать на максимальном удалении от зоны экологического покоя.

Ландшафтные условия (наличие открытых и полукрытых пространств) дают право на выделение такого экологического парка в отдельный тип - луго-экопарк. Территория, предложенная для создания экопарка, идеально вписывается под это определение.

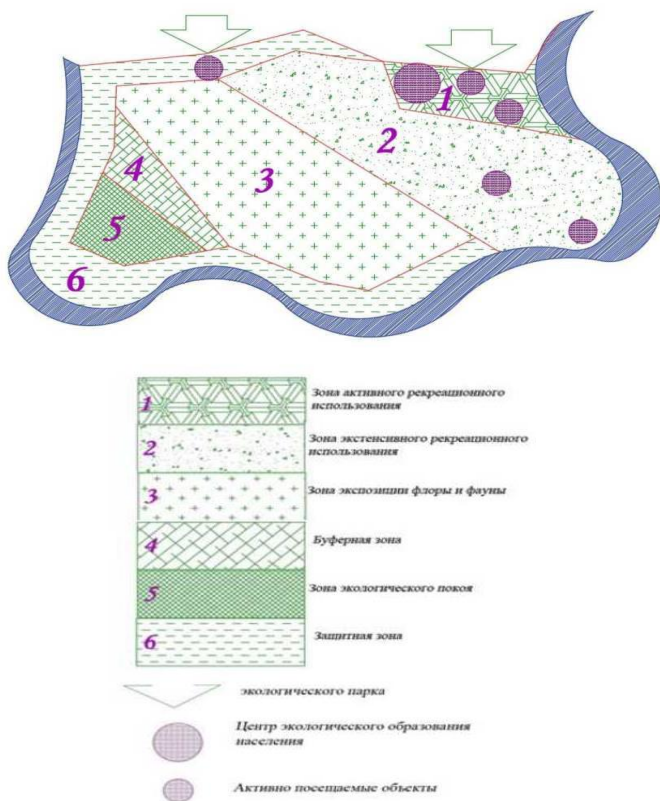
Такое расположение функциональных зон с одной стороны отражает суть создания экологического парка, а с другой - объясняют принцип относительного расположения пермакультуры. Зоны разбросаны по территории, однако взаимодействуют друг с другом. Например, зона активного рекреационного использования расположена ближе всего к дороге и к жилому комплексу, потому через эту часть парка будет проходить наибольшая нагрузка. В зоны экстенсивного рекреационного отдыха поток посетителей уже меньше, однако, расположение не совсем далекое, а также зона совмещена с зоной активного отдыха. Зона экспозиции флоры и фауны - между зонами экстенсивного отдыха и буферной. Такое расположение также не случайно - нет необходимости посетителям обходить весь парк для экскурсии в мир дикой природы в виде экспозиции. А те, кто гуляет по экологическим тропам в зоне экстенсивного рекреационного отдыха, могут с любой стороны попасть на экспозицию.

Своего рода организованный хаос, где каждый элемент имеет свое место. Каждая функциональная зона, выделенная в экологическом парке, осуществляет несколько задач. Например, зона активного рекреационного отдыха берет на себя наибольшую нагрузку посетителей, а также служит переходным звеном между свободно посещаемой территорией вне экопарка и другими зонами (экстенсивного использования).

Зона экспозиции флоры и фауны также имеет несколько функций - непосредственно экспозиционную, а также является связующей территорией для нескольких зон - защитной, буферной и экстенсивного использования.

В той последовательности, в которой расположены функциональные зоны экологического парка, они осуществляют стабильность жизнедеятельности и предназначения экологического парка в целом, используя рациональность распределения нагрузки на территорию. Благодаря этому, в зоне экологического покоя дикая природа будет развиваться и совершенствоваться, что подтверждает следующий принцип: использование и активизация механизмов естественной смены видов с целью улучшения почвенных и других условий.

Известный русский геоботаник Л.Г. Раменский в 1910 г. сформулировал принцип экологической индивидуальности видов - принцип, который является ключом к пониманию роли биоразнообразия в биосфере. Экологическая индивидуальность видов растений, обитающих в одном растительном сообществе в одной экосистеме, позволяет сообществу быстро перестраиваться при изменении внешних условий [4]. Говоря о разнообразии в пермакультуре, имеется в виду, что в ней нет ничего однообразного: нет

одного вида растений, одной формы рельефа, одного составляющего природной среды, нет повторяемости ландшафтов. Это касается не только видового разнообразия растительности, но и приемов их компоновки, формирования групп, массивов, метода устройства «ключевой линии», использования плодовых растений и многого другого.

Если следовать примеру природы, а именно примеру разнообразия, это будет показателем стабильности в любом случае. Ведь природа сама по себе существовала, существует и будет существовать, несмотря на «бешеное» вмешательство человека. Если помочь природе воссоздавать этот принцип разнообразия, можно добиться больших результатов, сдвигов в экологической направленности использования природных ресурсов.

Территория Зарафшанской долины славится своей природной уникальностью, видовым разнообразием растений, многочисленными естественными природными комплексами и многими другими неповторимыми ландшафтами. За столь долгие годы освоения и образования этого природного комплекса в зоне Зарафшанской долины Самаркандской области образовались такие сообщества разнообразных растений, которые уживаются друг другом и растут вместе миллионы лет [5]. Это своего рода закон совместимости растений, на нем целесообразно создавать (если речь идет о воссоздании дикой природы, создании экологического парка на новой территории) группы, массивы, - «каркас» экологического парка, на котором он будет держаться долгие годы.

Таким образом, центр экологического туризма должен быть направлен, в первую очередь, на развитие рекреационных целей. Задачи, которые ставит перед собой экологический парк, - сохранение природных комплексов, их укрепление и воссоздание. Человек не должен вмешиваться в природную среду, а лишь способствовать ее развитию. Поэтому и должны создаваться экологические парки, воссоздавая дикую природу, повторяя ее законы и следуя ее методам, принципам. При правильном проектировании и создании экологического парка, тем более с помощью принципов пермакультурного дизайна, он будет не только процветать, но и развиваться самостоятельно, без помощи человека.

#### **СПИСОК ИСПОЛЬЗОВАННЫХ ИСТОЧНИКОВ:**

1. Моллисон Б. Введение в пермакультуру / Б. Моллисон, Рени Миа Слей. - Калифорнийский университет: Tagari Publications, 1994. - 216 с.
2. Пермакультура [Электронный ресурс]. <https://ru.wikipedia.org/wiki/>.
3. Перманентное сельское хозяйство. [Электронный ресурс] - <http://ecology.md/page/permanentnoe-selskoe-hozjajstvo-chto-eto-video/>.
4. Биологическое разнообразие и его экологическое значение [Электронный ресурс] <http://botsad.ru/menu/activity/articles/galanin-v/lekcii-eco>
5. Парфенов, В.И. Флора: Современное состояние и тенденции развития - Минск: Наука и техника, 1993. - 295 с.



## SECTION: ART STUDIES

Tohirova Gulnigor Kahramonjon kizi  
4th year student  
Andijan State Pedagogical University  
(Andijan, Uzbekistan)

### THE ART OF BOOK GRAPHICS IN UZBEKISTAN

**Annotation.** *There are different types of graphic art, such as bench graphics, book, newspaper and magazine graphics, applied graphics, and posters, among which the art of book graphics is the most deeply ingrained in people's lives. Book graphics is the art of decorating books. Books are decorated according to their content and essence. Therefore, textbooks, teaching and methodological manuals, popular science books, dictionaries and encyclopedias, and illustrations for fiction are different. The possibilities of book graphic art are fully reflected in the artistic design of literary works. This article discusses book graphics in Uzbekistan.*

**Keywords:** *book graphics; illustrations; artifacts; aesthetic decoration*

The book is one of the greatest inventions made by mankind. Thanks to it, progress has accelerated several times. The unique masterpieces of human intelligence and thinking have been passed on to future generations. Every moment of history has been sealed in books for a lifetime. Thanks to the book, today's generations have an idea about the way of life, life experiences, dreams and hopes of their most ancient ancestors.

The art of modern Uzbek book graphics began to take shape in the late 19th century. Central Asia was once a great school of famous calligraphers, painters, and bookbinders. From the end of the 19th century to the beginning of the 20th century, book production turned from an art form to an industry. The introduction of technical publishing of books required attention to the number of products, not the artistic level. The introduction of lithographic printing equipment in Tashkent, Khiva, Samarkand, Andijan, Kokand and Margilan has led to the fact that books published in Turkestan and Europe are practically identical. By this time, it had become natural to industrialize the book to fully meet the needs of society. The conquest of Turkestan by the Mongols, as in all cultural life, greatly slowed down the creation and distribution of books. During the reign of the Timurids, it rose again. The proliferation of paper placed special emphasis on book decoration. Various miniatures and ornaments were placed on its pages. The art of fine books and calligraphy reached a new stage of development in the XIV-XV centuries.

The territory of Uzbekistan - ancient Bactria, Khorezm, Fergana - developed its own art schools. Archaeologists have unearthed ancient artifacts from the Middle Ages to the present day. They are created by talented, skilled masters, artists of Central Asia. Species cannot be imagined without the development of teacher-student traditions. The works of fine and applied decorative art created in Central Asia in the distant past testify to the ancient tradition of

succession here. Until now, the traditional system of "teacher-apprenticeship" of vocational training has been preserved in Uzbekistan. Every master strives to teach the secrets of his profession to his students. The talented artist wants his students to continue the work he started. Existing art schools also provide the basis for the emergence of a unique art education system, regardless of whether the master is engaged in traditional applied decorative arts or fine arts. Fine book art has evolved into a specific field of applied art.

Many books are now given in volumes. The artificial product used in place of the leather cover, however, is an aesthetic decoration to the look of the book. Forzats are made of paper or material that opens the cover and attaches the book pages to the cover. The title page of the book is the door to the book, more precisely, the inner and characteristic door, and it is partially transparent, allowing you to look inside the book. The entries on the title page are given in the center. The upper border is wider than the lower. Other options are also available. The verticality of a row with a sheet can be predominant, the page will have columns of different more or less widths, and vice versa.

In this way, the format of the page and the typeface of the letters are important in the book. For the title page, narrative, story, and action are characteristic, but it should not be an image with an independent meaning of deep meaning, otherwise it will impede the movement within the book. It should be noted that the title page of the book has a special feature. He is like the face of a book, its door; as we look at it and read it, we imagine a collection of pages in front of us at the same time. The title page is considered the same as the first level, after which the entire title page of the book is given the title in front of the book section or chapter. The title page can also have its own page on the left as the first page. Like the title, it doesn't draw us into the book, it doesn't require you to turn the pages. In it the main illustration of the book frontispiece is the picture on the front page of the first page of the book and above the text of the first page. An illustration may not be placed on an entire right-hand sheet.

Book art, its main artistic and graphic element - book illustration - is the pinnacle of artistic and creative activity of artists. That is why there are many examples in the history of art that many artists have turned to book illustrations, regardless of their main creative directions. This factor is also studied as an important didactic tool in the practice of school fine arts. After all, the book and its visual equivalent - illustrations - play an important role in the formation and development of artistic and creative abilities, logical and intellectual potential of students. In this regard, the stage of development of book art, the content of illustration in the content of school art classes, and materials on the artistic and graphic elements of book art will be the basis for improving the content of school art education.

#### **REFERENCES:**

1. A. Egamberdiev, S. Saidova, R. Rajabov - History of Fine and Architectural Arts. Tashkent. 2007.
2. B. Boymetov. Pen drawing. Tashkent - 2007.
3. Muminov. Rangtasvir. 2010.
4. A. Artiqov. Painting techniques and object technology. Tashkent. 2007
5. R. Hasanov Fundamentals of Fine Arts. Tashkent. 2014.

УДК 730

Митюшина И. П., Мавшов П. В.  
ФГБОУ ВО «Владимирский государственный университет имени  
Александра Григорьевича и Николая Григорьевича Столетовых» (ВлГУ)  
(Владимир, Россия)

### ХУДОЖЕСТВЕННО-ВЫРАЗИТЕЛЬНАЯ ЦЕННОСТЬ ВТОРСЫРЬЯ

**Аннотация.** В статье рассматриваются такие аспекты темы, как творческое использование отслуживших материалов, переработка вторсырья как социальный проект. Работы представленных авторов помогают прочувствовать важность сохранения природы в современном мире.

**Ключевые слова:** скульптура, вторсырье, природная структура, экологические проблемы, творчество.

Mityushina I.P., Mavshov P.V.  
Vladimir State University named after  
Alexander Grigoryevich and Nikolai Grigoryevich Stoletov (VLSU)  
(Vladimir, Russia)

### ARTISTIC AND EXPRESSIVE VALUE OF RECYCLABLE MATERIALS

**Abstract.** The article deals with such aspects of the topic as the creative use of used materials, recycling as a social project. The works of the presented authors help to feel the importance of nature conservation in the modern world.

**Keywords:** sculpture, recyclable materials, natural structure, environmental problems, creativity.

Среди современных художников наметилась тенденция использования давно отслуживших материалов для реализации творческого потенциала, в том числе в изготовлении скульптур и инсталляций. Использование таких материалов в творческом процессе несёт в себе важный социальный посыл. Массовое производство является источником бесконечного потока мусора, но при помощи различных композиций, создаваемых профессионалами своего дела, можно продемонстрировать красоту окружающего мира, используя предметы, с которыми люди часто сталкиваются в ежедневном обиходе. Так, художники, демонстрируя своё творчество, дают наглядное представление о производимом человечеством количестве отходов, которые негативно влияют на экологию.

В этом исследовании предлагается рассмотреть творческий путь нескольких авторов. Американская художница, скульптор и график **Кристал Вагнер** использует переработанную бумагу, нейлон, проволочную сетку и кабельные стяжки, гибкость которых позволяет добиться воплощения практически любого задуманного художественного образа, при создании своих работ. Стоит заметить, что ее скульптуры

напоминают растительность далекой планеты – настолько невероятно они выглядят. Эта особенность связана с тем, что Кристал интересуется диалог, который ведут между собой архитектурная и органическая формы и структуры, встречающиеся в природе [2].

В свою очередь, калифорнийская художница, скульптор, **Барбара Холмс**, является автором оригинальной стометровой инсталляции «Без названия, №5» в виде змеи, состоящей из тонких древесных планок. Каждая планка была обработана декоративной пропиткой для дерева. Алкидный краситель освежил природный цвет деревянной поверхности, и подчеркнул естественную фактуру материала. После обработки каждый элемент обрёл свежесть и получил второй шанс на существование в новом контексте. Дополнительного окрашивания не потребовалось. Вариации оттенков выветренной древесины создают красивые переходы текстур и оживляют длинную трёхмерную конструкцию. Отметим, как за счёт расположения в затейливом порядке фрагментов на полу и стенах помещения Барбара Холмс придала своей работе динамичность. Кажется, что в помещении поселилось живое существо, способное ползать, подпрыгивать и поглощать пространство.

Особого внимания достоин художник из США **Уилл Курц**. Он создает скульптуры из газет, которые символизируют скоротечный характер жизни. Она, как и бумага, хрупка и недолговечна. Стоит отметить, что герои произведений Уилла Курца – обычные люди и животные, вдохновленные персонажами, которые однажды повстречались ему на улицах Нью-Йорка.

Очень интересны скульптуры **Саяки Кайто Ганц**, которая использует для своей работы пластиковую посуду, переработанный металл и детские игрушки. С юных лет Саяка Ганц воспитывалась под влиянием синтоизма, который учит, что все предметы и организмы имеют духов, и если они попадают в мусорное ведро не в своё время, то духи плачут: на этой идее основано ее творчество. Основная техника выполнения работ художницы из мусора – объемный предметный ассамбляж. Она собирает детали своих работ вместе, как мазки, чтобы создать эффект, похожий на картины Ван Гога, в трехмерном измерении. Автор использует только выброшенные объекты, желая вернуть их духам жизнь через движение, выраженное именно в животных или органических формах.

Некоторые мастера не ограничивают себя при выборе материалов для своих арт-объектов. Так, британский скульптор **Ник Сэйерс** занялся сооружением сфер и куполов из вторичного сырья. Идея для творений автора взялась из раздумий о том, как можно творчески использовать повторно предметы повседневного обихода. В городе Гоув, Сассекс художник создал «карточный домик» который представляет собой вполне пригодное для жилья укрытие. Высота этого сооружения составляет четыре метра. В этой работе особенно интересным кажется то, что она создана из столбов и объявлений о продаже недвижимости. Среди его творений также есть абажур, собранный из пластиковых бутылок соединенных между собой без клея, вручную сплетенная сфера из кабельных стяжек, которая может послужить отличным абажуром, и сфера теней. Сфера создана из различных фигурок детей, вырезанных при помощи специального устройства из переработанного пластика.

В нашей стране также поддерживается тенденция использования вторичных

материалов для создания инсталляций. Мастерский мастер **Сергей Панков** создает удивительные скульптуры в стиле стимпанк. В своих работах художник использует бракованные детали со станции технического обслуживания и узнаваемые предметы обихода, такие как ножи, вилки, ножницы, мясорубки, будильники, огнетушители и прочее [3]. Одна из главных особенностей его инсталляций состоит в том, что их интересно рассматривать, и находить все новые детали от отлично знакомых вещей. Интересно заметить, что мастер применяет в своей работе и приемы создания иллюзий. Так, самое интересное и необычное его творение - одноопорный стул. У него три ножи, при этом конструкция устойчива - на ней можно посидеть, даже встать при желании.

Рассмотрев произведения этих художников можно сделать вывод о том, что каждый из них нашел уникальный выразительный и пластический приём создания неповторимых ярких образов из материалов вторичного использования, что побуждает пойти по их пути. Такие скульптуры и инсталляции демонстрируют первостепенную ценность таланта, мастерства и оригинального взгляда на окружающий мир художника перед материалом произведения. Анализ данных произведений доказывает высокую художественно-выразительную ценность вторсырья в создании скульптур и инсталляций. В то же время экологическая ситуация в мире вынуждает общество стремиться к тому, чтобы сортировать и перерабатывать отходы, рационально использовать природные ресурсы, и этот процесс не до конца ещё налажен [1]. И в этой ситуации важной миссией творческих людей, является призыв к разумному потреблению. Создавая свои произведения с использованием вторсырья, они заставляют задуматься, не стоит ли присмотреться внимательнее к тому, что мы выбрасываем, обратить внимание на важные экологические проблемы, которые рано или поздно могут коснуться каждого.

#### СПИСОК ИСПОЛЬЗОВАННЫХ ИСТОЧНИКОВ:

1. Мусор как произведение искусства [Электронный ресурс]: <https://vtor-resursy.com.ua/info/musor-kak-proizvedenie-iskusstva/> (Дата обращения: 30.11.2020)
2. Преувеличения от Кристалл Вагнер [Электронный ресурс]: <https://museum-design.ru/crystal-wagner-organicheskaya-forma-media-installyatsii-na-zdanii-v-lodzi/> (Дата обращения: 30.11.2020)
3. Трансформация: сделано из вторсырья [Электронный ресурс]: [http://www.archipeople.ru/index/index\\_1594.html](http://www.archipeople.ru/index/index_1594.html) (Дата обращения: 30.11.2020)

© Митюшина И. П., Мавшов П.В., 2020

## SECTION: BIOLOGY SCIENCE

Zayed Fatimah Hamed Zayed

1Al-sultany Ghadeer Husam

1-students at University of Karbala “Applied Medical Science”,

Supervisor: Ass. Prof. Eman Ibrahim

(Grodno, Belarus)

### EVALUATING THE EFFECTS OF NUMBER OF CIGARETTE PER DAY AND DURATION ON TESTOSTERONE LEVELS IN ADULT MEN

**Abstract.** *Testosterone, the primary male sex hormone, is an anabolic steroid that plays an important role in the development of male reproductive tissues such as testes and prostate in male humans. Insufficient levels of testosterone in men may lead to abnormalities including frailty and bone loss. Also, levels of testosterone higher than the normal total testosterone range can cause several condition in men. This study tested the serum levels of testosterone in adult smoker men for a purpose of evaluating the effect of number of cigarette per day and the duration of smoking. Results showed a negative correlation between Number of cigarette per day and testosterone level, which was statistically significant ( $r = -0.032$ ,  $n = 52$   $p = 0.0005$ ). Also there was negative correlation between Duration and testosterone level, which was statistically significant ( $r = -0.074$ ,  $n = 52$   $p = 0.599$ ). In conclusion, this study reports that serum testosterone level was lower in smokers who were smoking more cigarettes per day for long period of time.*

**Key words:** Testosterone, cigarette smoking

**The aim and bjective of the study:** to evaluate the effect of number of cigarette per day and the duration of smoking on serum levels of testosterone in adult men

#### Introduction

Testosterone, the primary male sex hormone, is an anabolic steroid that plays an important role in the development of male reproductive tissues such as testes and prostate in male humans, as well as promoting secondary sexual characteristics such as increased muscle and bone mass, and the growth of body hair [7] In addition, testosterone is involved in health and well-being, [2] and the prevention of osteoporosis. [10] Insufficient levels of testosterone in men may lead to abnormalities including frailty and bone loss.

Moreover, androgens are biologically diverse targeting both reproductive and nonreproductive tissues, such as the brain, liver, kidney, prostate, bone and skeletal muscle tissue. The diversity of androgens is largely the result of the ability of testosterone to act as a circulating precursor or prohormone for the formation of two active metabolites, dihydrotestosterone and oestradiol [1].

Testicular testosterone synthesis, as reflected in plasma hormone levels, changes throughout the life of a normal human male. The relative quiescence of the androgen synthetic

pathway persists throughout childhood until the beginning of the pubertal period. Plasma testosterone rises to adult levels by the end of puberty and begins to decline in middle age (andropause) [13].

Levels of testosterone higher than the normal total testosterone range (264–916 nanograms per deciliter (ng/dl) for males aged 19–39 years) can cause several condition in men. May include: acne, aggressive or risk-taking behaviors, excessive body hair, headaches, heart or liver problems, high blood pressure (hypertension), high sex drive (libido), increased appetite, infertility, insomnia, low sperm count, mood swings, prostate enlargement, which may cause difficulty passing urine, swelling of the legs and feet and unexplained weight gain [3]. Reduced testosterone level is associated with depressive disorders and depends upon the androgen receptor genotype.

Many factors can affect testosterone levels and one of them is smoking; however, data in available studies differ. Both decreased and increased levels have been described [4, 5, 8, 9]. Several reasons may be behind this discrepancy in results, e.g. smoking characteristic of the patients, preanalytical and analytical errors etc.

### Material And Research Methods

Fifty-two men were selected (39 are smoker and 13 of non-smoker). The selection was based on the age (19-33 years) by using a questionnaire including age, number of cigarette per day and duration of smoking. 2-3 ml of venous blood was with-drawn from each tested man by using sterile needle and placed into sterile gel-tube. Then blood samples were centrifuged to isolate the serum. After centrifugation, serum samples were kept under freezing temperature until being examined. Testosterone level was tested by using ELISA (Enzyme Linked Immunosorbent Assay) technique, Immunoassays involve tests using antibodies as reagents. Enzyme immunoassays make use of enzymes attached to one of the reactants in an immunoassay to allow quantification through the change of color after the addition of a suitable substrate [6]. The test is applied in AlHussein Educational Hospital laboratory.

**Statistical analysis:** Statistical analysis was performed with the SPSS version 23. Pearson Correlation test was run to determine the relationship between testosterone level and both of duration of smoking and number of cigarette per day. Kruskal Wallis Test was run to analyze the relationship between testosterone level and age group. P-value < 0.05 was used as a level of statistically significance.

### Results and Discussion

A “Pearson product-moment correlation” was run to determine the relationship between Number of cigarette per day and testosterone level (Table.1). There was, negative correlation between Number of cigarette per day and testosterone level, which was statistically significant ( $r = -0.032$ ,  $n = 52$   $p = 0.0005$ ). Results showed that testosterone level gradually decreased with increasing number of cigarette per day, but did not exceed the normal level.

Table (1) the effect of number of cigarette per day and testosterone level

	NO.	Mean	Std deviation	R	p-value
Number of cigarette per day	52	20.038	20.498	-0.033	0.0005
Testosterone level	52	7.227	1.190		

This can be observed in other study, for example, Briggs (1973) reported an association between male hormone levels and smoking, noting lower plasma testosterone levels among only six heavy smokers (30+ cigarette per day), aged 19-29 years, compared to non-smokers matched for age, height, weight, marital status and occupation. [4]

A “Pearson product-moment correlation” was run to determine the relationship between Duration of smoking and testosterone level (Table 2). Also there was negative correlation between Duration and testosterone level, which was statistically significant ( $r = -0.074$ ,  $n = 52$   $p = 0.599$ ).

	NO.	Mean	Std deviation	R	p-value
Testosterone level	52	7.227	1.190	-0.075	0.599
Duration	52	4.327	4.484		

The results of previous studies describing the effect of cigarette smoking on testosterone levels on human males have been conflicting, demonstrating that testosterone levels are lower [4], similar [9], or higher [5, 8] in healthy male smokers than in matched non-smokers. This indicates that not everyone who smokes cigarette can have lower testosterone level. This conflicting results may be explained by difficulties in the accurate assessment of testosterone levels. Androgens show marked circadian fluctuations in plasma levels, and great variance within and between individuals. In addition, much (65–80%) of the circulating total testosterone is inactive and tightly bound to SHBG, whereas the biologically active fraction circulates either free (1–3%) in the circulation or loosely bound (20–35%) to albumin. Therefore, levels of total testosterone can be directly affected by changes in levels of SHBG and other plasma proteins. In addition, the direct immunoassay techniques commonly used to measure free testosterone are also subject to variation due to differences in SHBG level. Thus it is insufficient to accurately assess the true impact of smoking on biologically active androgen status by measuring the total or free testosterone alone [14].

English et al. demonstrated that while total and free testosterone levels are significantly higher in smokers, plasma bioactive testosterone levels, as assessed by bioavailable testosterone levels, did not differ between healthy male smokers and non-smokers. This discrepancy is a reflection of the difference in SHBG, which was higher in smokers than in non-smokers. Since SHBG was the only variable closely related to serum cotinine levels, a measure of cigarette smoking, it was indicated that smoking has a greater relative effect on SHBG levels than on the hormones themselves. [14].

Also there are theories of smoking decreasing testosterone levels that usually based on the direct effect of smoking on steroidogenesis with an effect on enzymatic functions. Some studies are based on experimental models [11]. Meikle et al. (1988) studied the effects of nicotine and cotinine on canine prostate enzymes. It has been proved that nicotine and cotinine acted as competitive inhibitors of 3 $\alpha$  hydroxysteroid dehydrogenase (enzyme converting dihydrotestosterone to 3 $\alpha$ -androstadiol) and DHT cumulation occurred. As a result, it can change androgen effect on tissues, e.g. skin and prostate [12].



### Conclusions

In conclusion, our study reports that serum testosterone level was lower in smokers who were smoking more cigarette per day for long period of time. As number of cigarettes per day and duration of smoking increase serum testosterone level decrease, however it was not less than normal range. Therefore, the effects of smoking on testosterone levels depend on personal smoking history. And to assess the true impact of smoking on biologically active androgen status, it is necessary to measure SHBG level and other plasma proteins in addition to the measurement of the total or free testosterone.

### REFERENCES:

1. Sheffield-Moore, M. (2000). Androgens and the control of skeletal muscle protein synthesis. *Annals of Medicine*, 32(3), 181–186.
2. Bassil N, Alkaade S, Morley JE (Jun 2009). "The benefits and risks of testosterone replacement therapy: a review". *Therapeutics and Clinical Risk Management*. 5 (3): 427–48.
3. Jayne Leonard.(2020). "What are the signs of high testosterone?". *medicalnewstoday*.
4. Briggs, M. H. (1973) Cigarette smoking and infertility in men. *Med. J. Aust.* 1, 616– 617.
5. Field, A. E., Colditz, G. A., Willett, W. C., Longcope, C. and McKinlay, J. B. (1994) The relation of smoking, age, relative weight and dietary intake to serum adrenal steroids, sex hormones and sex hormone-binding globulin in middle-aged men. *J. Clin. Endocrinol. Metab* 79, 1310–1316.
6. John R. Crowther. *METHODS IN MOLECULAR BIOLOGY*TM.vol.149,No.9-11.
7. Mooradian AD, Morley JE, Korenman SG (Feb 1987). "Biological actions of androgens". *Endocrine Reviews*. 8 (1): 1–28.
8. Shaimaa K. Harmoosh, Zaid A. Al Madfai." The influence of smoking on male reproductive parameters in a group of Iraqi subfertile men" *Fac Med Baghdad* 2012; Vol.54, No.2.
9. Simon, D., Preziosi, P., Barrett-Connor, E., Roger, M., Saint-Paul, M., Nahoul, K. & Papoz, L. (1992) The influence of aging on plasma sex hormones in men: The Telecom Study. *American Journal of Epidemiology*, 135, 783-791.
10. Tuck SP, Francis RM (2009). "Testosterone, bone and osteoporosis". *Frontiers of Hormone Research*. *Frontiers of Hormone Research*. 37: 123–32.
11. Hruskovicova H, Duskova M, Simunkova K, Hill M, Pospisilova H, Racz B, Kralikova E, Vondra K, Starka L.(2013). " Effects of Smoking Cessation on Hormonal Levels in Men" *Physiol. Res*. 62: 67-73.
12. Meikle AW, Liu XH, Taylor GN, Stringham JD. (1988): Nicotine and cotinine effects on 3 alpha hydroxysteroid dehydrogenase in canine prostate. *Life Sci* 43: 1845-1850.
13. Fillppo Acconcia and Maria Marino. (2018). "Steroid Hormones: Synthesis, Secretion and Transport". *Principles of Endocrinology and Hormone Action*. *Endocrinology*. P 43-52.
14. ENGLISH, K. M., PUGH, P. J., PARRY, H., SCUTT, N. E., CHANNER, K. S., & JONES, T. H. (2001). Effect of cigarette smoking on levels of bioavailable testosterone in healthy men. *Clinical Science*, 100(6), 661–665.

**SECTION: EARTH SCIENCE**

**Камолова Шахзода Қахрамон қизи**  
**Хоразм вилояти Урганч шаҳридаги**  
**3-сон айрим фанлар чуқур ўрганиладиган**  
**ихтисослаштирилган мактабнинг 8-синф ўқувчиси**  
**(Урганч, Ўзбекистон)**

**ЕР РАДИУСИНИ АНИҚЛАШ МАСАЛАЛАРИ**

**Аннотация.** Ушбу мақола буюк аллома Ал – Берунийнинг Ер Қуёш атрофида айланиши мумкинлиги, Ой ва Қуёш диаметрини ўлчаш ҳамда Ердан Қуёш ва Ойгача бўлган масофани аниқлаш учун математик нуқтаи назардан мукаммал бўлган соялар назариясига бағишланган.

**Калит сўзлар:** соялар назарияси, осмон жисмлари, ер, қуёш, масъуд қонуни, соя, масофа

Хоразмнинг буюк алломаси, тарих, география, филология, астрономия, математика, геодезия, минералогия, фармакология, геология ва бошқа кўплаб фанларга оид қомусий асарлар муаллифи Ал - Беруний Ўрта Шарқда илк бора Ер Қуёш атрофида айланиши мумкинлигини айтиб, Ернинг айлана ўлчамини аниқлаган ва унинг ижоди ҳақида академик И.Ю. Крачковский шундай дейди: «Беруний қизиққан соҳаларни санаб чиқишдан кўра, қизиқмаган соҳаларни санаб чиқиш осонроқдир».

Узоқ вақт давомида кўплаб олимларнинг эътиборини осмон жисмларини (Ер, Ой, Қуёш) ўлчаш ҳамда биз турган жойдан бу жисмларгача бўлган масофаларни аниқлаш каби масалалар жалб қилган.

Беруний Ер, Ой ва Қуёш диаметрини ўлчаш ҳамда Ердан Қуёш ва Ойгача бўлган масофани аниқлаш учун математик нуқтаи назардан мукаммал бўлган соялар назариясини яратди. Бу назариянинг моҳияти қуйидагича эди: ўзимиз турган жойдан Қуёш томонга қараб  $d$  радиусли доирани бирор  $l$  масофада жойлашгирсак, у ҳолда айлананинг тўлиқ сояси (яъни бу нуқтада айлана Қуёшни тўлиқ қоплайди) ва қисман сояси (яъни бу нуқтада айлана Қуёшнинг баъзи қисмларини қамраб олади) Ерга тушади. Ушбу соялар ўлчамларини ўлчаш асосида Беруний Ердан Қуёшгача бўлган масофани ҳамда Қуёшнинг диаметрини ҳисоблаш усулини ишлаб чиқди (1-расм).

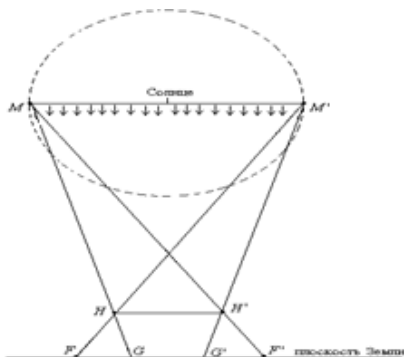

1-рasm

Бу ерда  $MM'$ -Қуёш диаметри,  $HH'$ -доира диаметри, яъни тўсиқ (гномон),  $GG'$ -гномондан тушган тўлиқ соя майдони,  $FG$  ва  $F'G'$ - гномондан тушган қисман соя майдони.

Ернинг диаметрини ўлчаш учун биринчи уринишлар Эратосфен номи билан боғлиқ (милoddан аввалги 276-196). У Ернинг ўлчамини Асван ва Искандария устидаги Қуёш ҳолати бўйича аниқлади. Худди шу усулда Птоломей (милoddан аввалги II аср) ҳам Ернинг ўлчамини ҳисоблаб чиқишга уринди ва буни у ўзининг "География" китобида келтирди.

Вақт ўтиши билан хусусан, "Байтул-хикма" академияси давридан бошлаб (IX аср) қадимги аср олимлари ишлатган ўлчов бирликларида бошқа ўлчов бирликларига нисбатан хатолик ва қарама-қаршилиқлар мавжудлики аниқланган.

Шунинг учун халифа Ал-Маъмун ибн ар-Рашид "Байтул-хикма" (Донишмандлар уйи) олимларига Ер шарининг ҳақиқий ўлчамларини аниқлашни буюради. Марказий Осиёлик олимлар иштирок этган ўлчов ишлари Санжар даштидаги Масул яқинида амалга оширилади.

Хусусан, ҳамюртимиз ал-Хоразмий бошчилиғида "Байтул-хикма" олимлари топшириқни муваффақиятли уддалашади ва Ер радиуси  $3247 \text{ мил} = 129865996 \text{ газ}$  ёки  $6406 \text{ км}$  га тенг эканлигини кўрсатадилар.

Аслида Ер экваторининг радиуси  $R = 6370 \text{ км}$ , ва кутб радиуси эса  $6357 \text{ км}$ .

Абу Райҳон Беруний (973-1048) ўзининг "Геодезия", "Масъуд қонуни" асарларида Ернинг катталигини ўлчашга бўлган уринишларини батафсил баён қилиб, яна бир янги усулни таклиф қилди. Беруний қуйидагича ёзади: "Мен ўзим Ернинг катталигини аниқлашни жуда хоҳлардим ва бунинг учун Журжонда катта текис жойни танладим, аммо чўлнинг оғир шароитлари ва ишончли шогирдларнинг етишмаслиги туфайли мен Ҳиндистонда текис юзаси бўлган баланд тоғни топдим ва бошқа ўлчов усулини қўлладим. Тоғнинг тепасидан мен Осмон билан Ернинг туташган жойини аниқладим ва қиялик бурчагини топдим(4-рasm), у  $0^{\circ}34'$  га тенг чиқди, тоғ чўққисини икки жойда ўлчаб уни  $652 \text{ газ}$  ва  $газ$ нинг ўндан бир қисмининг ярми эканлигини ҳисобладим.



4-расм

### ТОҒ БАЛАНДЛИГИНИ ЎЛЧАШ

Агар вертикал ҳолда жойлашган  $AB$  жисмнинг (масалан, минора) баландлигини ўлчаш керак бўлса, биз ушбу жисмдан маълум масофага узоқлашамиз, яъни  $C$  нуқтага борамиз (2-расм) ва алидода(нивелир) ёрдамида  $\alpha$  бурчакни аниқлаймиз. Натижада,  $tg\alpha = \frac{AB}{BC}$  тенгликдан  $AB$  кесмани узунлигини осонгина топамиз.



2-расм

Агар вертикал жойлашган жисмнинг асосига, яъни  $B$  нуқтага етиб бориш имконсиз бўлса (масалан, дарёнинг нариги тарафида жойлашган жисмнинг баландлигини аниқлаш керак бўлса ёки тоғни баландлигини аниқлаш керак бўлса) у ҳолда бу масалани ҳал қилиш янада қийинлашади.

Ал-Беруний “Гномоника” асарида бундай масалаларни ҳал қилишга батафсил тўхталади. Унинг фикрига кўра, вертикал жойлашган асосига етиб бориш имконсиз бўлган жисмнинг баландлигини ўлчаш учун ундан бирор масофагача текис бўлган жойни танлаш керак (3-расм).

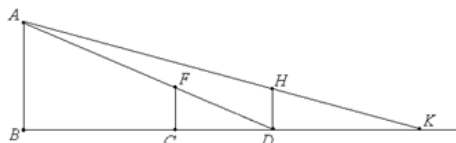

3-расм

Текис жойда  $C$  нуқтани танлаймиз ва шу нуқтада  $CF$  тўсиқ (гномон) ўрнатамиз ва унинг тўлиқ сояси  $CD$  ни топамиз. Беруний  $CD$  нинг тўлиқ соясини топишга ёрдам берувчи  $D$  нуқтани аниқлаш учун қуйидаги усулни таклиф қилади:



“...*C* нуқтадан қарама-қарши томонга қараб шундай нуқтага борамизки бу нуқтадан алидода диоптеридан қараганда *F* ва *A* нуқталар бир тўғри чизиқда жойлашиши керак. *D* нуқта Ернинг устида бўлганлиги учун сиз Ерга ётишингиз орқали ёки бўйингизга тенг чуқур қазиб шу чуқурга тушингиз ва диоптер орқали қарашингиз мумкин” (Ал-Беруний, Математик ва астрономик рисолалар, “Фан”, 1987, 244-бет). *D* нуқта аниқлангандан кейин *CF* гномонга тенг бўлган иккинчи *DH* гномонни тиклаймиз ва худди юқоридаги каби унинг тўлиқ сояси *DK* ни аниқлаймиз.

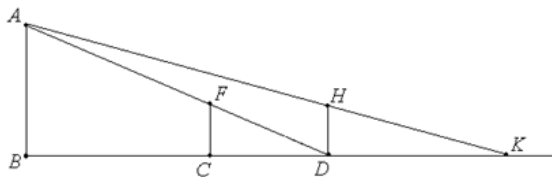

Натижада  $\triangle ABD \sim \triangle CDF$ ,  $\triangle ABK \sim \triangle DKH$  учбурчакларнинг ўхшашлигидан қуйидаги тенглик келиб чиқади:

$$\frac{AB}{BD} = \frac{CF}{CD}, \quad \frac{AB}{BK} = \frac{HD}{DK},$$

охирги тенгликдан эса биз излаган катталикларга эга бўламиз:

$$BD = \frac{CD \cdot DK}{DK - CD}, \quad AB = \frac{CF \cdot DK}{DK - CD}$$

### ЕР ДИАМЕТРИНИ АНИҚЛАШ

Ер сферасига перпендикуляр бўлган *CE* -чизиқ тоғнинг баландлиги, *F* -Ернинг маркази, *EA* -эса Ерга тоғ чўққисидан ўтказилган уринма (5-расм).

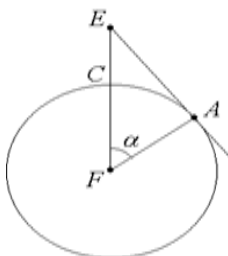

5-расм

$AF$  чизиқни горизонт чизиги билан туташтириб  $\Delta AFE$  учбурчакни ҳосил қиламиз. Бу учбурчакнинг барча бурчаклари маълум, чунки  $A$ -тўғри бурчак ва бурчак  $AEF$  - горизонтнинг қиялик бурчагини тўлдиради, яъни  $90^\circ - \alpha = 89^\circ 26' \dots$  (Ал – Беруний, “Масъуд қонуни”, V китоб, «Фан», 1973, с.386-387). Шундай қилиб, синуснинг таърифидан Ер радиуси  $R$  ни ҳисоблаймиз.  $\Delta AEF$  учбурчакдан  $\sin(90^\circ - \alpha) = \frac{AF}{FC + CE}$ , бундан эса қуйидагини ҳосил қиламиз

$$AF = \frac{CE \cdot \sin(90^\circ - \alpha)}{1 - \sin(90^\circ - \alpha)} \quad \text{ёки} \quad AF = \frac{CE \cdot \cos \alpha}{1 - \cos \alpha} \quad (1)$$

Тоғ баландлиги  $CE$  ва  $\sin 89^\circ 26'$  ларни билган ҳолда Беруний Ер радуси топади:

$$R = 12851370 \text{ газ} = 3212,8 \text{ мил} = 6340 \text{ км.}$$

### ОСМОН ЖИСМЛАРИ ОРАСИДАГИ МАСОФА

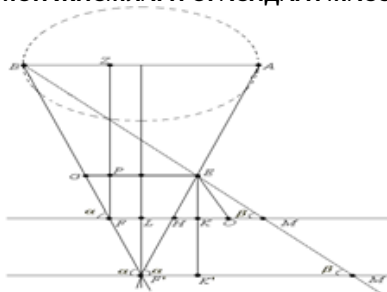

6-расм

Беруний қуйидагича ёзади: « $AB$  орқали Қуёш диаметрини белгилаймиз.  $FM$  - Ер сирти,  $EG$  - Ерга соя берувчи тўсиқ(гномон),  $FH$  - эса бу тўсиқнинг ердаги соясининг диаметри,  $L$  - бу диаметрнинг маркази (6 -расм, бунда  $FH$  - тўсиқнинг тўлиқ сояси,  $HM$  - тўсиқнинг қисман сояси). Агар бизга  $FH$ ,  $HM$   $EG$  ва  $EK$  ( $EK \perp FM$ ) катталиклар маълум бўлса у ҳолда биз Ердан Қуёшгача бўлган масофани ва

Куёшнинг диаметрини аниқлай оламиз<sup>\*)</sup>.

$$R = d \frac{\operatorname{tg} \beta + \operatorname{tg} \alpha}{\operatorname{tg} \alpha - \operatorname{tg} \beta}$$

Дархақиқат, агар  $GF$  га параллел қилиб  $EO$  ни ўтказсак, яъни  $EO \parallel GF$ , у ҳолда  $OF = GE$  ва  $OM$  катталиклар маълум бўлиб қолади. Унинг  $EM$  га нисбати,  $FM$  нинг  $MB$  га нисбати каби бўлади. Демак,  $MB$  ва  $FMB$  учбурчак маълум.  $FG$  ва  $GP$  нинг нисбати,  $FB$  нинг  $BZ$  га нисбати каби бўлади. Шундай қилиб,  $BZ$  яъни  $FZ$  маълум» (Ал – Беруний. Математик ва астрономик рисолалар, «Фан», 1987, 210-бет).

Беруний шуни тасдиқлайдики  $\Delta BFM \sim \Delta EOM$ , бундан эса қуйидаги тенгликларга эга бўламиз:

$$\frac{BM}{FM} = \frac{EM}{OM} \quad \text{ёки} \quad BM = \frac{EM}{OM} \cdot FM,$$

$$\frac{FB}{FM} = \frac{EO}{OM} \quad \text{ёки} \quad FB = \frac{EO}{OM} \cdot FM.$$

$\Delta FGP \sim \Delta FBZ$  муносабатдан эса қуйидагига эга бўламиз:

$$\frac{FZ}{FB} = \frac{FP}{FG} \quad \text{ёки} \quad FZ = \frac{FP}{FG} \cdot FB,$$

$$\frac{BZ}{FB} = \frac{GP}{FG} \quad \text{ёки} \quad BZ = \frac{GP}{FG} \cdot FB.$$

Ушбу тенгликлар ёрдамида биз Ердан Куёшгача бўлган  $L = FZ$  масофани ва  $R = BZ + LH$  Куёш радиусини осонгина аниқлашимиз мумкин.

$$L = \frac{EK \cdot FM}{FM - EG}, \quad R = \frac{GP \cdot FM}{FM - EG} + \frac{FH}{2}, \quad (2)$$

бунда

$$FM = FH + HM, \quad GP = \frac{EG - FH}{2}.$$

Агар биз  $\alpha$  ва  $\beta$  орқали  $F$  ва  $M$  ўткир бурчакларни белгилаб,  $\Delta EOM$  учбурчакка синуслар теоремасини қўлласак, у ҳолда (2) формулани қуйидаги кўринишда ёзиш мумкин:

$$L = \frac{\sin \alpha \sin \beta}{\sin(\alpha - \beta)} FM, \quad R = \frac{\cos \alpha \sin \beta}{\sin(\alpha - \beta)} FM + \frac{FH}{2}. \quad (3)$$

Ва ниҳоят,  $BF$  ва  $AH$  тўғри чизиқларни давом эттириш орқали  $F'$  нуқтани аниқлаймиз ва  $FM$  га параллел қилиб  $F'M'$  ни ўтказамиз, яъни  $F'M' \parallel FM$ .  $EK'$  ва  $F'M'$  ( $EK' \perp F'M'$ ) перпендикулярларини ўтказамиз ва  $\operatorname{tg} \alpha$ ,  $\operatorname{tg} \beta$  ларнинг таърифидан қуйидаги формулаларга эга бўламиз:

<sup>\*)</sup> Юқорида келтирилган  $FH$ ,  $HM$ ,  $EG$  ва  $EK$  катталиклар Ерда туриб ўлчамларини аниқлаш мумкин бўлган катталиклар.

$$L = d \operatorname{tg} \alpha \frac{\operatorname{tg} \beta + \operatorname{tg} \alpha}{\operatorname{tg} \alpha - \operatorname{tg} \beta} - d' \operatorname{tg} \alpha$$

$$R = d \frac{\operatorname{tg} \beta + \operatorname{tg} \alpha}{\operatorname{tg} \alpha - \operatorname{tg} \beta} \quad (4)$$

бунда

$$d = \frac{EG}{2}, \quad d' = \frac{FH}{2}.$$

(2), (3), (4) формулалар бу – Ердан Ойгача ва Қуёшгача бўлган масофаларни ҳамда Ой ва Қуёшнинг ўлчамни аниқловчи формулалардир.

Афсуски, амалда Ой ва Қуёшгача бўлган масофанинг жуда олислиги ҳамда оддий ўлчаш асбобларидан фойдаланилганлиги сабабли формулалардаги  $FM$  ва  $EG$  катталиклар ёки  $\alpha$  ва  $\beta$  бурчаклар деярли бир-бирига тенг эканлигидан (4) формуланинг махражи деярли 0 га тенг. Шу сабабдан Беруний даврида осмон жисмларини ўлчашда ушбу формулаларни қўллаш имкони бўлмаган. Шунинг учун Беруний Ой ва Қуёш ўлчамлари учун аниқ рақамларни келтирмаган бўлсада, у ўз ишида ўтмишдошларининг осмон жисмларини ўлчашга уринишлардаги ноаниқликлар ва уларда қўлланилган усуллардаги камчиликларини батафсил ёзган ва Осмон жисмлари ўлчамларини аниқлаш учун назарий жиҳатдан содда ва қулай формулаларни таклиф қилган.



Недострелова Лариса  
кандидат географічних наук,  
Чаленко Владислав  
студент,  
Одеський державний екологічний університет  
(Одеса, Україна)

## БАГАТОРІЧНИЙ РОЗПОДІЛ КІЛЬКОСТІ ДНІВ З ТУМАНАМИ НА ПІВДНІ УКРАЇНИ

**Аннотация.** В исследовании сделан анализ многолетней изменчивости количества дней с туманами на юге Украины за период с 2011 по 2020 годы.

**Ключевые слова:** вода в атмосфере, туманы, количество дней, многолетняя изменчивость.

**Abstract.** The study analyzes the long-term variability of the number of foggy days in southern Ukraine for the period from 2011 to 2020.

**Key words:** water in the atmosphere, fogs, number of days, long-term variability.

**Вступ.** З точки зору погоди, вода є найважливішою складовою частиною атмосфери, оскільки випаровування і конденсація супроводжуються поглинанням і виділенням великої кількості енергії, від якої залежить багато видів рухів у атмосфері, які впливають на атмосферні процеси, а тому і на погоду. Загальна кількість опадів, які випадають з атмосфери за рік, дорівнює приблизно  $5 \cdot 10^{14}$  тон, що в 40 разів перебільшує загальний вміст води в атмосфері. Ця цифра свідчить про інтенсивність вологообміну між землею поверхнею і атмосферою. Водяна пара на відміну від інших газів, що складають атмосферу, при температурах повітря, які спостерігаються в атмосфері, може змінювати свій агрегатний стан, переходячи у рідкий (воду), чи твердий стан (лід). Все це різні фази води, тобто фізично однорідні частини системи, які здатні переходити із одного стану в інший [1-3].

Тумани відносяться до числа явищ погоди, що є особливо небезпечними для руху всіх видів транспорту. Туман – це атмосферне явище, що полягає у скупченні продуктів конденсації водяної пари (дрібних крапель води, кристалів льоду або їхньої суміші), застиглих у повітрі безпосередньо над землею поверхнею, у приземному шарі атмосфери. Туман зменшує горизонтальну видимість до 1 км і менше, що викликано помутнінням повітря. Безперервна тривалість туманів, зазвичай, становить від кількох годин (іноді півгодини-годину) до декількох діб, особливо в холодний період року. Керування автомобілем в умовах туману вимагає ще більшого досвіду, ніж у дощ. Іноді туман буває таким сильним і створює таку велику небезпеку, що необхідно перервати рух і терпляче чекати зміни погоди. Туман створює небезпечні дорожні умови. В аваріях під час туману беруть участь десятки автомобілів, гинуть та отримують травми велика кількість людей. Туман сильно зменшує зону видимості, сприяє обману зору, ускладнює орієнтування. Він спотворює сприйняття швидкості транспортних засобів і відстань до предметів. Здається, що предмет далеко (наприклад, світло фар зустрічного автомобіля),

а насправді він близько. Швидкість автомобіля здається маленькою, а насправді він рухається швидко. Туман спотворює забарвлення кольору предмета, крім червоного. Тому сигнал світлофора червоний, щоб його добре було видно в будь-яку погоду. Наявність туману сильно ускладнює чи робить неможливими зліт та посадку літаків, ускладнює роботу повітряного та автомобільного транспорту, збільшує небезпеку руху на дорогах. Тому дослідження кількості днів з туманами, їх повторюваності, умов їх утворення було і є досить актуальним [4-6].

Метою роботи є аналіз багаторічного ходу кількості днів з туманами на півдні України за період 2011-2020 рр. Для дослідження обрано міста, що знаходяться в регіоні дослідження, такі як Одеса, Миколаїв та Херсон. В якості вхідної інформації використовувалися дані щоденних спостережень за атмосферними явищами у визначених пунктах.

**Результати.** В ході роботи проводились розрахунки й аналіз багаторічного розподілу кількості днів з туманами. В табл. 1 наведено багаторічний хід кількості днів з туманами за період 2011-2020 роки.

Таблиця 1 – Багаторічний розподіл кількості днів з туманами на півдні України за період 2011-2020 рр.

Станції	2011	2012	2013	2014	2015	2016	2017	2018	2019	2020	Всього
Одеса	27	23	36	46	31	22	23	34	37	34	313
Миколаїв	31	42	53	53	38	31	29	44	58	43	422
Херсон	27	25	42	44	37	42	39	41	38	28	363
Всього	85	90	131	143	106	95	91	119	133	105	1098

З таблиці видно, що на станції Одеса за досліджуваний період спостерігалось 313 днів з туманами. Найбільшу кількість визначено в 2014 році, яка становить 46 днів. Велика кількість також спостерігається в 2019, 2013, 2018 і 2020 роках і дорівнює 37, 36 і по 34 випадки відповідно. Мінімальні значення виявлено в 2016 році, цей показник дорівнює 22 дні. Невелику кількість зафіксовано і в 2012 та 2017 роках, де спостерігалось по 23 дні з туманами (рис. 1).



Рисунок 1 – Багаторічний хід кількості днів з туманами в Одесі за період 2011-2020 рр.

На станції Миколаїв за досліджуваний період спостерігалось 422 дні з туманами. Найбільшу кількість визначено в 2019 році, яка становить 58 днів. Велика кількість також спостерігається в 2013 і 2014 роках і дорівнює 53 випадки відповідно. Мінімальні значення виявлено в 2017 році, цей показник дорівнює 29 днів. Невелику кількість зафіксовано і в 2011 та 2016 роках, коли спостерігалось по 31 дні з туманами (рис. 2).



Рисунок 2 – Багаторічний хід кількості днів з туманами в Херсоні за період 2011-2020 рр.

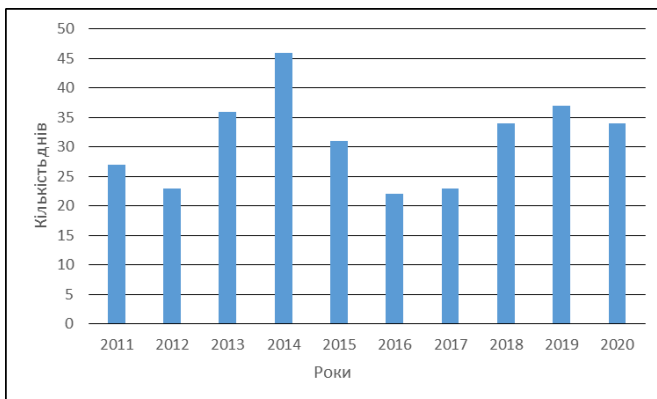

Рисунок 3 – Багаторічний хід кількості днів з туманами в Миколаєві за період 2011-2020 рр.

На станції Херсон за досліджуваний період спостерігалось 363 дні з туманами. Найбільшу кількість визначено в 2014 році, яка становить 44 дні. Велику кількість також зафіксовано в 2013 і 2016 роках, яка дорівнює по 42 випадки. Мінімальні значення виявлено в 2012 році, цей показник дорівнює 25 днів. Невелику кількість зафіксовано і в 2011 році, в якому спостерігалось 27 днів з туманом (рис. 3).

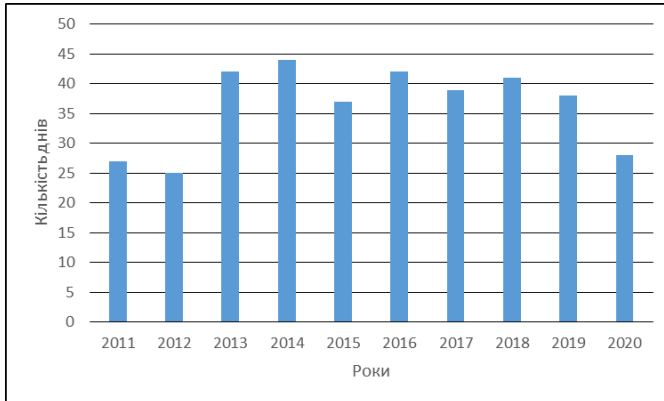
За період з 2011 по 2020 роки на станціях Одеса, Херсон, Миколаїв виявлено 1098 днів з туманами. З наведених результатів видно, що найбільшу кількість днів з туманами

виявлено в Миколаєві – 422 дні, в Херсоні спостерігалось 363 дні і найменшу кількість зафіксовано в Одесі – 313 днів за 10-річний період.

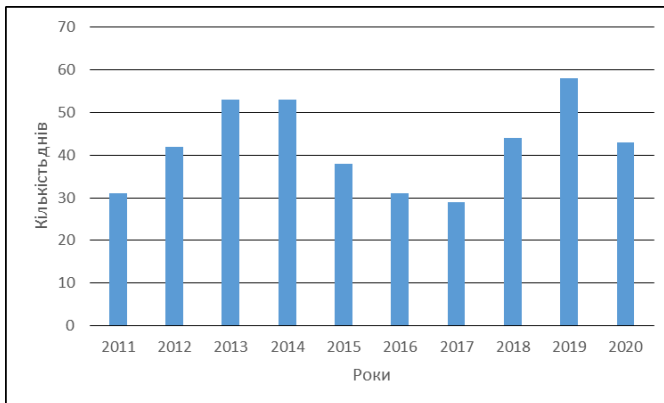
З рис. 4 можна зробити припущення, що розподіл кількості туманів за роками має коливальний характер з амплітудою коливань 5 років.



Рисунок 4 – Багаторічний хід кількості днів з туманами на півдні України за період 2011-2020 рр.

Максимальну кількість випадків зафіксовано в 2014 році – це 143 дні з туманами. Велика кількість днів з туманами спостерігається в 2019 і 2013 роках – 133 й 131 день відповідно. Мінімальну кількість визначено в 2011 році, що становить 85 днів. В 2012 та 2017 роках даний показник дорівнює 90 і 91 день відповідно.

**Висновки.** За період дослідження на станціях Одеса, Херсон, Миколаїв виявлено 1098 днів з туманами: найбільшу кількість днів виявлено в Миколаєві – 422 дні, в Херсоні спостерігалось 363 дні і найменшу кількість зафіксовано в Одесі – 313 днів. Розподіл кількості туманів за роками має коливальний характер з амплітудою коливань 5 років. Максимальну кількість випадків зафіксовано в 2014 році – це 143 дні з туманами. Велика кількість днів спостерігається в 2019 і 2013 роках – 133 й 131 день відповідно. Мінімальну кількість визначено в 2011 році, що становить 85 днів. В 2012 та 2017 роках даний показник дорівнює 90 і 91 день відповідно.

#### СПИСОК ВИКОРИСТАНИХ ДЖЕРЕЛ ТА ЛІТЕРАТУРИ:

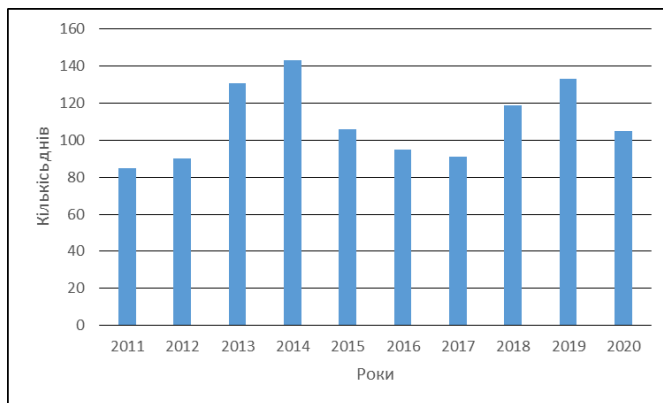
1. Школьний Є.П. Фізика атмосфери: Підручник. К.: КНТ, 2007. 486 с.
2. Борисова С.В., Катеруша Г.П. Метеорологія і кліматологія. Конспект лекцій. Одеса: «Екологія», 2008. 152 с.
3. Матвеев Л.Т. Курс общей метеорологии. Физика атмосферы. Л.: Гидрометиздат, 1984. 751 с.
4. Фасій В.В., Недострелова Л.В. Дослідження часової мінливості кількості днів з туманами в Одесі. Вестник ГМЦ ЧАМ. Випуск № 23. 2019. С. 17-25.

5. Фасій В.В., Недострелова Л.В. Тумани як небезпечний фактор життєдіяльності сучасної людини. Тези доповідей Міжнародної науково-технічної конференції «Перспективні технології для забезпечення безпеки життєдіяльності та довголіття людини», ОНМУ, 14-15 травня 2020 року, м. Одеса. С. 59-61.
6. Чаленко В.В., Недострелова Л.В. Аналіз кількості днів з туманами на півдні України. Збірник статей за матеріалами студентської наукової конференції ОДЕКУ. Одеса, 2021 р.

**SECTION: CHEMISTRY**

**Durdona Baxodir qizi Abdusamadova,  
Ibragimov Vohid Ismatillayevich  
(Jizzax, O'zbekiston)**

**PROPILATSETAT MODDASINING OLINISHI VA AHAMIYATI**

**Annotatsiya.** Alkinlarning dastlabki vakili atsetilenning kimyo sanoatidagi o'rnini, undan sintez qilinadigan moddalarning ishlatilish sohalari ko'rsatilgan. Atsetilendan sintez qilinadigan moddalarning hosil bo'lish reaksiya tenglamalari berilgan. Kimyo fanining hozirgi ishlab chiqarish sohalaridagi o'rnini ta'kidlangan.

**Kalit so'zi:** propilatsetat, alkin, polimer, atsetilen, sirka aldegid, polietilen, sirka kislota, vinilatsetilen, sintetik tola, yuqori molekulyar birikmalar, katalizator, kauchuk

**Аннотация.** Первый представитель алкинов - роль ацетилена в химической промышленности, областях применения веществ, синтезируемых из него. Приведены уравнения реакций образования веществ, синтезируемых из ацетилена. Подчеркивается роль химии в современном производстве.

**Ключевые слова:** пропилацетат, алкин, полимер, ацетилен, ацетальдегид, полиэтилен, уксусная кислота, винилацетилен, синтетическое волокно, высокомолекулярные соединения, катализатор, каучук.

**Annotation.** The first representative of alkynes is the role of acetylene in the chemical industry, the areas of application of substances synthesized from it. The reaction equations for the formation of substances synthesized from acetylene are given. The role of chemistry in modern manufacturing is emphasized.

**Keywords:** alkyne, polymer, acetylene, acetaldehyde, polyethylene, acetic acid, vinyl acetylene, synthetic fiber, high molecular weight compounds, catalyst, rubber

Hozirda organik kimyodagi moddalar kundalik turmushimizda ham keng foydalanib kelinmoqda. Ularni sintez qilib olish jarayonlari, ishlab chiqarish ko'lami va foydalanish sohalari alohida o'rganilmoqda. Shulardan biri propilatsetat moddasidir. Bu modda murakkab efirlar sinfiga mansub bo'lib, sirka kislota va propil spirtidan olinadi. Bu moddalar esa bosqichma-bosqich atsetilin moddasidan sintez qilinadi. Bundan yopishqoq modda olinib yelim sifatida ishlatiladi. Boshlang'ich xom ashyo sifatida atsetilin asosiy rol o'ynaydi. Atsetilen moddasi alkinlar sinfining muhim vakillaridan biri bo'lib, bu sinf boshqa sinflardan tarkibida uchbog' saqlaganligi bilan ham farqlanadi. Bu sinf vakillari asosida olinadigan moddalar sanoatda, qishloq xo'jaligida va har xil ishlab chiqarish sohalarida ko'p qo'llaniladi. Kimyoning organik kimyo bo'limida o'rganiladigan bu sinf vakillaridan polimer moddalar ham sintez qilinadi. Alkinlarning birinchi uch vakili gaz, C<sub>2</sub> dan C<sub>16</sub> gacha suyuqlik, qolgan yuqori vakillari qattiq

moddalaridir. Atsetilen kislorodda yonganda 3000 °C gacha issiqlik hosil qiladi. Bundan foydalanib qurilishda metallarni va metal buyumlarini payvandlashda keng ishlatiladi.

Atsetilen kimyo sanoatida asosiy xom ashyo hisoblanib, undan etil spirt, sirka kislota, allil spirt, glitserin, akrilonitril, vinilatsetat, lyuyizit, vinilatsetilen kabi moddalar olinadi.

Atsetilen 1836-yilda kashf qilingan. Uni ilk bor 1862 yil fransuz kimyogari M. Bertlo ko'mir va vodoroddan sintez qilgan. Olimlar polimerlar haqidagi ilm-fanni 20-asrning 20-yillarida, yog'och yoki kauchuk kabi moddalarning o'zini qanday tutishini qiziqish va hayrat bilan kuzatgandan so'ng boshladilar.

Ko'pchilik ishlarda vinil efirlari sintezi atsetilen asosida olib borilgan. Vinil efirlarini tarkibida vinil guruhi tutgan akril, metakril kabi to'yinmagan kislotalar bilan ham sintez qilish mumkin. Vinil efirlari olishning qulay, samarali va iqtisodiy jihatdan arzon bo'lgan usullarini yaratish, shuningdek, sanoat uchun zarur polimer materiallar ishlab chiqarish, biologik faol moddalar, tibbiy surkov vositalari, yangi organik birikmalar sintez qilish va boshqa soxalarning ilmiy amaliy ahamiyati juda katta. Yuqorida ta'kidlanganidek atsetilen va uning  $RC\equiv CH$  tarkibli gomologlari kislotali hossaga ega va o'z protonlarini oson almashadi

Ishqoriy metallarga, mis, kumush, nikel, simob, kobalt, rux va boshqalarga gaz holdagi atsetilen ta'sir qilganda, ularning atsetilenidlari hosil bo'ladi. Masalan, mis bilan:

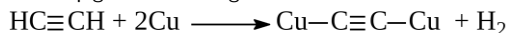

Bunday birikmalar, ayniqsa quruq holda juda ham portlovchi.

Atsetilen va  $R-C\equiv CH$  ni kumush yoki mis gidroksidining ammiakli eritmasiga ta'sir qildirilsa, atsetilenidlar (yoki atsetilidlar) cho'kmaga tushadi:

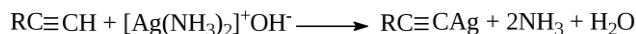

KOH yoki NaOH ishtirokida (dietilefir muhitida) 5 - 10°C da atsetilen ketonlar bilan reaksiyaga kirishib etinil guruhi ushlagan uchlamchi spirtlar (Favorskiy)



Yoki aldegidlar bilan ikkilamchi spirtlarni (Reppe)

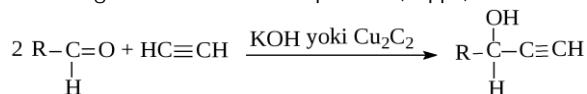

Formaldegid bilan esa birlamchi spirtli (propalgil spirt) hosil qiladi

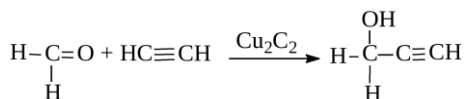

Bu reaksiyalarda yana qo'shimcha modda – glikollar ham sintez bo'ladi

Ilm-fan tarixida ba'zi bir kashfiyotlar tasodifan ro'y bergan va bugungi kunda talab qilinadigan materiallar ko'pincha ba'zi tajribalarning yon mahsuloti bo'lgan. Tasodifan matolarga anilin bo'yoqlari topildi, bu keyinchalik engil sanoatida iqtisodiy va texnik yutuqlarni berdi. Shunga o'xshash voqea polietilen bilan sodir bo'ldi. Birinchi marta polietilen olish 1898-yilda sodir bo'lgan. Diamezotanni qizdirish paytida nemisda tug'ilgan kimyogar Xans fon Pechmann probirkaning pastki qismida g'alati cho'kindi topdi. Materiallar juda zich va mumga o'xshash edi, olimning hamkasblari uni polimetillin deb atashdi. Ushbu olimlar guruhi tasodifdan tashqariga chiqmadi, natija deyarli unutildi, hech kim qiziqmadi. Hali ham g'oya osmonga osilgan va pragmatik yondashuvni talab qilgan. Va shunday bo'ldi, o'ttiz yildan ko'proq vaqt o'tgach, polietilen muvaffaqiyatsiz tajribaning tasodifiy mahsuloti sifatida qayta kashf etildi.

Asetilen va asetilen qatori uglevodorodlari nikel, platina, palladiy metallari katalizatorligida vodorodni oson birlashtirib oladi. Bunda oldin alkanlar keyin alkanlar hosil bo'ladi

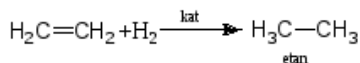
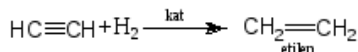

Atsetilening gidrogenlanishidan olingan etilenni polimerlash natijasida polietilen olinadi. polieten  $[-\text{CH}_2-\text{CH}_2-]$  – karbozanjirli polimer. Rangsiz, yarim shaffof modda. Suyuqlanish temperaturasi olinish usuliga ko'ra 105–130°, zichligi 920– 970kg/m<sup>3</sup>. Elastikligi va cho'zilishga mustahkamligi yuqori. Ishqorlar, xlorid, sulfat, ftorid va organik kislotalar ta'siriga chidamli; xlor va ftor ta'sirida parchalanadi. 80°dan yuqorida uglevodlar va ularning xlorli hosilalarida eriydi; radioaktiv nurlar ta'siriga chidamli; fiziologikjihatdan zararsiz. Polietilen– jahon miqyosida termoplastlar ishlab chiqarishda birinchi o'rinda turadigan eng arzon polimerlardan biri. Sanoatda 3 xil usulda: etilenni yuqori bosimda (1200–1500 at), o'rta bosimda (30–40 at) va past bosimda (1–7 at) polimerlab olinadi. Elektr izolyasiya qoplamlari, plyonkalar, yemiruvchi muhitlardan saqlovchi materiallar, sinmaydigan idishlar va boshqa tayyorlashda qo'llanadi.

Asetilenga sianid kislotasi birikishi muhim ahamiyatga ega bo'lib, undan sanoatda akrilonitril monomerini olishda foydalaniladi.

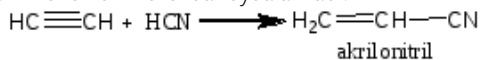

Akrilonitrildan to'qimachilik sanoatida ishlatiladigan sintetik tola – nitron tolasi olinadi. Nitron tolasi mineral moylar va benzin ta'siriga chidamlidir.

Bundan ko'rinib turibdiki, olingan mahsulotlarni ham yana qayta ishlab polimer moddalar ham sintez qilinadi. Bunda ayrimlari bir bosqichda, ayrimlari esa ikki bosqichda ham amalga oshirilishi mumkin. Masalan, propilatsetat sintez qilishda ham bosqichli amalga



oshiriladi. Dastlab atsetilendan suv ishtirokida sirka aldegid, undan keyin esa aldegidni oksidlab sirka kislota sintez qilinadi. Sirka kislota va propil spirtning o'zaro eterifikatsiya reaksiyasi orqali murakkab eferlar hosil qilinadi. Bunda katalizator ishtirokida sulfat kislotadan foydalaniladi. Hosil bo'lgan murakkab efer propilatsetatdan yengil sanoatda yopishqoq modda sifatida foydalaniladi.

Hozirgi texnika rivojlanish asrida yashar ekanimiz har qanday ishlab chiqarishda keng qo'llaniladigan kimyoviy moddalardan samarali foydalanish yo'llarini topishimiz kerak. Bunda sarflanadigan moddalarning xom ashyosini aniqlash, ulardan samarali foydalanish, chiqindisiz texnologiyani joriy qilish, olingan mahsulotlarni foydalilik jihatlarini etiborga olish, kam sarf va kam energiya bilan ishlash yo'llarini topish anchayin maqsadga muvofiq bo'ladi. Ishlab chiqarish jarayonlarida ham ekologiyaga ta'sir qiladigan jarayonlarni e'tiborga olishimiz kerak. Zero, tabiatni asrash barchamizning burchimizdir.

#### **ADABIYOTLAR:**

1. Sh. M. Mirkomilov, N.I. Bozorov, I.I. Ismoilov "Polimerlar kimyosi" nazariy asoslar Laboratoriya ishlari. Toshkent 2010
2. Baqo Umarov. Organik kimyo. Toshkent «IQ T ISO D -M O L I Y A» 2007
3. A. Abdusamadov, R. Mirzayev, R. Ziyayev "Organik kimyo" O'qituvchi. Toshkent 2015
4. Goffman D.D. Полимеризация винилацетиленовых углеводородов // J. Amer Chem.soc. 1978. - v. 57. - P. 1955-1959
5. <https://hozir.org/ozbekiston-respublikasi-oliy-va-orta-maxsus-talim-vazirligi-qa-v8.html?page=2>
6. <https://www.google.com/search?q=polimerlar&oq=polimer&aqs=chrome.1.69i57j0i512l9.10819j1j7&sourceid=chrome&ie=UTF-8>

## SECTION: HISTORY

**Jumaboyeva Nilufar Soyibjon qizi, Azimova Tamara Abror qizi,  
Xurramov Mahmudjon Chori o'g'li  
Denov tadbirkorlik va pedagogika institute talabarlari  
(Denov, Uzbekistan)**

### ABU AL-MU'YIN AN-NASAFIYNING ILMIY MEROSI

**Anotatsiya.** *Ushbu maqolada buyuk qomusiy olim Abu al-Mu'yin an -Nasafiyning hayot yo'li, ilmiy faoliyati, asarlari va mustaqillikka erishgandan keyin ilmiy merosiga berilgan e'tibor haqida fikr yuritiladi.*

**Kirish so'zlar:** *Nasaf, Kalom, G'azzoliy, Sa'duddin at-Taftazoniy, Bahr ul-kalom, Al-Kashshof, Toshkent, Ustoz ul-arab va-l-ajam*

Azaldan jonajon yurtimiz dunyoga ko'plab sohalarda buyuk olimlarni yetishtirib bergan. Bu ulamolar o'z yo'nalishlarida ulkan yutuqlarga erishgan. Shu qatorida kalom ilmi ham ravnaq topdi. Bu ilmda juda ko'plab olimlar ijod qilgan. Ushbu yo'lda hizmat qilgan yetuk allomalardan biri ulug' olim, ahli sunna val jamoa peshvosi, Abu Mansur Moturidiy maktabining atoqli namoyondasi, mutakallimlar tili va boshqa unvonlar sohibi Abul Muin Nasafiydir. Abu Mansur Moturidiy maktabining atoqli namoyandalaridan biri, ulug' olim Abul Muin Maymun ibn Muhammad ibn Mo'tamad ibn Muhammad ibn Makhul ibn Fazl Nasafiy milodiy 1027 yili Nasafda tug'ilgan. Abdulkarim Sam'oniylar Abul Muin ismiga "Ibsoniy"ni ham qo'shib aytadi va Ibson qishlog'i Qarshi shahridan bir farsah (taxminan 5–6 chaqirim) uzoqlikda joylashganini ta'kidlaydi. Abul Muin Nasafiy shu qishloqda tug'ilgan. Uning katta bobosi Makhul Nasafiy (vafoti 930 y.) Imom Moturidiyning shogirdlaridan edi. Bobosi Mo'tamid ibn Makhul Nasafiy esa hanafiy olimlar orasida mashhur edi. Abul Muin boshlang'ich bilimlarni bobosi va otasidan oladi. Keyinchalik Abul Yusr Pazdaviyga shogird bo'ladi.

Abul Muin Nasafiy Buxoro va Samarqandda yashab, samarali ijod qilgan. Uning shogirdlari orasidan Alouddin Samarqandiy, Ibrohim Saffor Buxoriy kabi olimlar yetishib chiqqan.

Abul Muin Nasafiy asarlarining ko'pi kalom ilmining turli masalalariga bag'ishlangan. "Al-umda fi usulil fiqh", "Bahrul kalom fi ilmil kalom", "Tabsiratul adilla fi ilmil kalom", "At-tamhid li qova'idit tavid fi ilmil kalom", "Al-olim val muta'llim", "Izohul mahajati li kavni ahli hujjatan", "Sharhul jome'ul kabir lish Shayboniy fi furu'" va "Mu'taqidot" kabi asarlari shular jumlasidandir.

Olimning "Bahrul kalom fi ilmil kalom" asari moturidiya maktabining kalom bo'yicha asosiy manbalaridan biridir. U o'rta asrlarda katta shuhrat qozongan, o'sha davrda ko'chirilgan qo'lyozma nusxalari hozir Dubai, Damashq, Bag'dod, Qohira va Iskandariya kutubxonalarida saqlanmoqda. Olimning ushbu asari uchta katta asari orasida ("Tabsiratul adilla", "At-tamhid li qova'idit tavid", "Bahrul kalom") birinchi bo'lib nashr etilgan.

Abul Muin Nasafiyning mashhur asarlaridan yana biri “Tabsiratul adilla fi usulid din ala toriqil imom Abu Mansur Moturidiy” (“Din asoslarini imom Abu Mansur Moturidiy tariqatiga binoan dalillar bilan sharhlash”)dir. Nomidan ham ma’lum, asarda moturidiya ta’limoti dalillar bilan sharhlanadi.

Allomaning kalom ilmiga oid yana bir mo’jaz kitobi “Kitobut tamhid li qova’idit tavhid” asaridir. Jahon kutubxonalarida qitobning ko’plab nusxalari saqlanadi. Yaqinda Turkiyada bu asar Istanbul kutubxonalarida saqlanayotgan qo’lyozmalari asosida qayta nashr etildi.

Abul Muin Nasafiy abbosiylar hukmronligi zaiflashib, inqirozga yuz tutayogan davrda yashab ijod qildi. Bu davrda ulkan imperiya bir necha mustaqil mamlakatlarga bo’linib ketdi, siyosiy ahvol ancha keskinlashdi. Bu holat ilm sohasiga salbiy ta’sir qilmadi. Aksincha, yuksak madaniyat markazi bo’lgan poytaxt Bag’dodga bellashadigan Qurtuba, Qohira, Buxoro kabi madaniyat o’choqlari paydo bo’ldi. Shunday ilm-irfon markazlarida Abul Muin Nasafiydek buyuk olimlar yetishib chiqdi.

Alloma mol-dunyoga qiziqmadi, parhezkor, faqih, muhaddis, mutakallim bo’lib, qat’iy dalillar bilan salaflarning fikrlarini mustahkamladi, mo’tazila, jahmiya, rofiziya, xorijiya kabi muxolif firqalarga qarshi turib, ularning aqidasi botilligini aniq, ishonchli hujjatlar bilan isbotlab, odamlar orasida ilmu ma’rifat ziyosini sochdi. Abul Muin Nasafiy milodiy 1114 yili vafot etdi. Qabri Qashqadaryo viloyati Qarshi tumanidagi Qovchin qishlog’ida.

Movarounnahrda kalom ilmining rivojlanishida, buyuk mutakallim Abu Mansur Moturidiyning o’rni nihoyatda katta bo’lgan. U yashagan davrga kelib islom dinida paydo bo’la boshlagan turli guruh va firqalarning soni ko’payib ketgan edi. Mana shunday murakkab sharoitda ulug’ alloma, mutakallim Abu Mansur Moturidiy faoliyat olib borgan va vujudga kelgan muammoli vaziyatni ilmiy asosda bartaraf etishda o’zining katta hissasini qo’shdi. Lekin Moturidiy vafotidan keyin Movarounnahrda mazkur maktabning mavqei ma’lum darajada susaya boshladi. Shuning uchun Moturidiydan keyin Movarounnahrda uning ta’limotini to’g’ri talqin qilib keng targ’ib qiladigan hamda asossiz fikr va tanqidlardan uni himoya qila oladigan bir olim zarurati sezila boshlagan edi. Mana shunday sharoitda uning ta’limoti bilan batafsil tanishib, bu ta’limotning mazmun-mohiyatini teran anglagan izdoshi, nasafiyilar sulolasidan yetishib chiqqan yirik mutakallim Abu Muin Nasafiy moturidiya ta’limotini davom ettirib uni yanada rivojlantirdi. Shuning uchun allomaning hayoti va ilmiy-ma’naviy merosi biz yoshlarga ilm va ibrat maktabi vazifasini o’taydi.

Avvalo Abu Muin Nasafiyning hayoti bugungi kunda barcha yoshlar va ilm istovchilarga yuksak namuna bo’ladi, desak mubolag’a bo’lmaydi. Zero, u kishining o’rnak bo’ladigan jihatlaridan biri dastlabki ilmlarini o’zining otasi va bobolaridan, so’ng mustahkam ilmni Buxoro va Samarqanddagi o’z davrining zabardast hanafiy ulamolaridan tahsil olganligidir. Shuni ta’kidlashimiz kerakki, Nasafiylerdeklar zabardast olimlar ham dastlab ilmlarni o’z davrining buyuk va el e’tirof etgan ulamolaridan olganligi ustoz tanlashga juda katta e’tibor berganligini bildiradi. Buning natijasida esa u kishi sof islomiy ta’limni hosil qilgan va adashgan firqalarning sirtmog’iga ilashib qolishdan saqlangan. Zero, dinimizni o’rganishda o’tgan solih musulmon ajdodlar izidan borishimiz va dinni ko’ringandan olavermay balki, ma’lum sifatlariga ega bo’lgan ulamo zotlardan olishimiz zarur.

Shuningdek, u kishining olgan ilmlarini o'z yurti va xalqining ilmu ma'rifati, hidoyati va manfaati uchun hamda e'tiqodining mustahkamligi yo'lida sarflagani ham biz yoshlarga katta o'rnak bo'ladi.

Abu Muin Nasafiy asarlari ming yillardan buyon o'zining ta'sirini yo'qotmagan holda eskirmay kelmoqda. Nasafiy asarlari o'z davrining o'ziga xos vaziyatlarida ahli sunna val jamoa e'tiqodini himoya qilib, xalqni turli adashgan firqalardan saqlashda muhim manba bo'lib xizmat qilgan. Buyuk vatandoishmizning qimmatli asarlari o'z davrida qanchalik muhim ahamiyat kasb etgan bo'lsa, bugungi kunda ham ular o'z ahamiyatini yo'qotmagan. Abu Muin Nasafiy yozgan asarlari shariat ilmlarining turli sohalarini qamrab olgan. Lekin, u zotning aqida bobida yozgan asarlari alohida tahsinga sazovardir. Xususan, allomaning kalom ilmi borasida yozgan "At-tamhid li qova'idi-t-tavhid" asari ham muhim manbalardan hisoblanadi. Bugungi kunda dunyo miqyosida o'zaro fikrlar va g'oyalar jangi bo'lmoqda, desak mubolag'a bo'lmaydi. Shuningdek, aqida haqidagi ilmlar musulmonlar uchun har bir zamonda dolzarb mavzu bo'lib kelgan. Shu bois diyorumizda azaldan joriy bo'lib kelayotgan Ahli sunna va jamoat e'tiqodining moturidiya ta'limotiga zid bo'lgan oqimlarga ushbu asar raddiya vazifasini o'taydi.

Abu Muin Nasafiyning asarlardan biri "Tabsiratul adilla" kitobidir. Uning shoh asari bo'lmish ushbu kitob moturidiya e'tiqodiy qarashlari bilan cheklanib qolmay, balki, ash'ariya, mo'taziliy, jahmiya, qadariya, xavorij va karromiya ta'limotlarini batafsil keltirgan. Shuning uchun ushbu kitobni aqida borasida buyuk asar desak, mubolag'a bo'lmaydi. Eng qizigi, bu asarda har bir raqib tarafga o'z tili va qarashi bilan hamda o'zining so'zini o'ziga qarshi dalil qilib keltirilgan. Nasafiy har bir raqib tomonni chuqur o'rganib, so'ngra batafsil raddiyalar bergan. Abu Muin Nasafiy asarlarini o'qib o'rganar ekanmiz, uning islom aqidasi borasida nechog'liq ilm va iqtidor sohibi bo'lganligini anglab yetamiz.

**Xulosa:** Yoshlarni turli diniy-siyosiy oqimlarning buzg'unchi g'oyalaridan asrash, ularda mafkuraviy immunitetni shakllantirishda Abu Muin Nasafiyning ilmiy-ma'naviy merosi muhim ahamiyat kasb etadi.

Ayniqsa, Abu Muin Nasafiy asarlari aqidaviy masalalar chuqur ilmiy tahlili va hanafiy mazhabidagi moturidiya ta'limotiga xos yechimi bilan yurtimizdagi barqaror tinchlik, shu bilan birga chetdan kirib kelayotgan turli "g'oya"larga raddiyalar berishda alohida o'rin egallaydi. Biz buyuk ajdodlarimizga munosib avlod bo'lishimiz kerak.

#### FOYDANILGAN ADABIYOTLAR

1. Каримов И.А. Тарихий хотирасиз келажак йўқ. Т., 1998.
2. Каримов И.А. "Юксак маънавият- энгилмас куч" 2008й. Т. "Ўзбекистон"
3. Маънавият юддузлари. Т., "Фан", 1999.
4. Хайруллаев М. Ўрта Осиёда илк уйғониш даври маданияти. Т., "Фан", 1994.
5. М. Аминов, Ф. Ҳасанов (нашрга тайёрловчи). Буюк аждодларимиз. Т., 2010 й
6. Буюк алломалар 1-2 ж. Т, 1998-2000.
7. Абул Муъин ан-Насафий. Тавҳид қоидаларига муқаддима. Т, "Мовароуннахр", 2006.
8. «YANGI NASHR», 2011
9. "Hidoyat" jurnalining 2012 yil, 1-soni

## **SECTION: INFORMATION AND COMMUNICATION TECHNOLOGIES**

**Ergashev Bahridin Nomoz og'li**  
Teacher

**Department of Informatics and its teaching methods**  
**Jizzakh State Pedagogical Institute**  
**(Jizzakh, Uzbekistan)**

### **EASY TECHNICAL GUIDE TO UNDERSTANDING, TROUBLESHOOTING, AND REPAIRING PC MOTHERBOARD**

**Annotation.** *With a myriad of advances in information technology and the use of automation in all areas without exception, information systems are becoming more prevalent. Thus, the automation of diagnosing computer failures is becoming so fundamental that every enterprise must soon adopt it. Parts 1 and 2 of this article series discussed the details and troubleshooting of various VRM circuits and the I / O controller block of an integrated motherboard. Part 3 of this article series discusses the details of the Northbridge Chipset and the Southbridge Chipset. It also describes how to identify, test and diagnose these sections, with an indication of possible remedies.*

**Keywords:** *Computer, Motherboard, North bridge chipset, South bridge chipset, stabilizer circuits.*

#### **Introduction**

The motherboard is the computer, so the usual symptom of a failed motherboard is a completely dead system. Fans, drives, and other peripherals may spin up if the motherboard is dead, but more often nothing at all happens when you turn on the power. No beeps, no lights, no fans, nothing.

If you think you have a dead motherboard, think again. The most likely cause of a dead system is a blown fuse or breaker at the wall receptacle. If you're certain the system is getting power and you have just installed the motherboard, it's much more likely that you've neglected to connect a cable or made some other basic error than that the motherboard itself is bad, assuming of course that the problem motherboard is a high quality product.

In the fast growing era of technology and science and the utmost importance of automation in this digital world, the widespread use of computers is indispensable in almost all sectors. Computers help us with calculations, storing data, staying organized and also entertain and inform us. They add speed and accuracy in performing various functions. Thus they help us save time and money. Computers have made major implications in various fields which includes Science, Education, Medical, Technology, Business, Agriculture and lot more. Computer is highly reliable scientific equipment. With the help of internet on computers we stay connected with our friends and family. People can find entertainment through Internet.

Computers have revolutionized the world as they have changed the way many things are done. The use of computers today holds a lot of importance in every sphere of human life. Even with more updated software and Hardware, occasionally computers can malfunction. In order to solve a problem, we must figure out which part of the system is not working properly or damaged. In the first part of this paper series different VRM circuits of integrated Motherboard, the fault finding and its remedies was described.

Many online vendors have stopped accepting returns of "bad" motherboards for just this reason. As it turns out, about 19 of 20 motherboards returned as defective are perfectly good. The buyer simply didn't install the motherboard correctly. Even so, many upgraders choose to buy their motherboards from a big-box store or other local source, because of their generally better return policies. In fact, some people troubleshoot their systems by buying a motherboard locally and then returning it if the motherboard turns out not to be the problem. We think that's unethical, but as any vendor will tell you, it's common practice.

Most name-brand motherboards, particularly those made by Intel and ASUS, are of very high quality; cheap motherboards, including those used in most consumer-grade mass-market systems, are of very poor quality. We've used Intel and ASUS motherboards for years. In a shipment of 100 motherboards, it's unusual to find even 1 DOA. In a shipment of 100 cheap motherboards, it's not uncommon to find half or more DOA, and many of the remainder failing soon after they're installed.

In a working system, it's very uncommon for a high-quality motherboard to fail other than from lightning damage or other severe abuse. In particular, it's nearly unheard of for a motherboard to fail while it is running, as opposed to when you start the system. A dead system is more often caused by a dead power supply than a dead motherboard, so the first step to troubleshoot an apparently dead motherboard is to swap in a known-good power supply. If the system remains completely dead with a known-good power supply, it's likely that the motherboard is defective and must be replaced.

It's not uncommon for a motherboard to fail partially. For example, an ATA interface or the embedded video, audio, or LAN may stop working, while the rest of the motherboard functions appear to work normally. It's possible to work around such partial failures; for example, by disabling the failed function in BIOS Setup and installing an expansion card to replace the failed embedded function. We recommend against this practice, however, because a partial motherboard failure is often soon followed by a complete failure.

If your computer is having problems, there are some early warning signs that a part is failing (most of the time). Here are some things to look out for when working with your motherboard:

- Motherboard does not recognize / display peripherals.
- Peripheral devices will stop working for a few seconds or more.
- Slow boot times may indicate that your motherboard is failing, although there may be other components as well (more on that below).
- The computer does not recognize the flash drive, or the monitor sometimes shows strange lines (especially if you have an embedded video on the motherboard).
- Motherboards not POST (Power On Self Test).
- A burning smell or burn marks on the motherboard itself.

- Swelling or leaking capacitors.

Motherboards are historically the most difficult pieces of hardware to diagnose because, in most cases, you have to rule out every other piece of hardware that is connected to it. There aren't usually any real signs of failure, other than your computer suddenly turning into an expensive doorstop.

A hard drive might give you signs of failure, such as blue screens or lost files, but a motherboard will just suddenly stop working. That being said, here are some things you can try first to ensure the problem is with your motherboard instead of another hardware component.

#### **REFERENCES:**

1. S.S. Patel, "Easy Technical Guide To Understand PC Motherboard, Troubleshoot Problems and Its Repair: Part I" International Journal of Advanced Research in Electrical, Electronics and Instrumentation Engineering, Vol.4, Issue 7, July 2015, P: 6143-6152.
2. S.S. Patel, "Easy Technical Guide To Understand PC Motherboard, Troubleshoot Problems and Its Repair: Part II" International Journal of Advanced Research in Electrical, Electronics and Instrumentation Engineering, Vol.5, Issue12, December 2016, P: 9092 -9097.
3. B. Govindraju, IBM PC and Clones –Hardware, troubleshooting & Maintenance – Tata McGraw Hill Publishing company Limited.
4. <https://www.alphr.com/>
5. <http://www.ijfrcsce.org/>
6. <https://ru.ifixit.com/>

**Khamrayev S. A., Adizov Sh. B.**  
**Tashkent Institute of Irrigation and Agricultural Mechanization Engineers**  
**Bukhara Branch**  
**(Bukhara, Uzbekistan)**

## FOUNDATION AND FOUNDATION DESIGN DATA AND RULES

**Annotation.** *The article studies the issues of "Soil Mechanics", which considers the physical and mechanical properties of soils, methods of calculation, strength and deformation of the bases, as well as methods for determining the pressure on the ground, where the issues of joint work of the foundation with the base and the methodology of their design are studied. The purpose of the foundation, which receives loads from the overlying structures of the building and transmits them to the base. In addition, mechanical compaction of soils, determination of their bearing capacity of the base, consideration of the feasibility of using the territory for buildings and structures are described. Therefore, the determination and design of the depth of foundation laying, the degree of soil compaction, the setting of soil testing experiments in laboratory conditions are studied. Also indicated are the bases where the influence of the weight of the soil on the uniform precipitation is taken into account, which is divided into artificial and natural bases.*

**Key words:** *Bases and foundations, design, soil conditions, the sole of the foundation, its occurrence on the base, deformation, the value of the standard pressure, frozen soils, the depth of the foundation.*

**Introduction.** In the material, the main data and provisions for the design of foundations and foundations are briefly considered, the strength and deformations of the base, methods for determining the ground pressure from the foundation and, accordingly, from the overlying structures. The field of the foundation of a structure includes a large range of theoretical and practical issues of designing and erecting foundations and their bases in the conditions of construction of buildings and structures in various geographical and climatic areas. The issues of joint work of foundations and foundations, the construction of foundations, the methodology of their design and calculation are also studied. Depending on the type of soil, the theory of elasticity, resistance of materials, and the theory of limit equilibrium are used to solve problems of soil mechanics. In addition, soil mechanics is one of the important sections of geotechnics, which is based on both the laws of theoretical mechanics. Soil mechanics is basically the theory of natural soil foundations, the role of soil mechanics as an engineering science is of great importance in the construction of buildings and structures, the factor of which is the load transmitted by the foundation, causes a stress state in the ground of the foundation and deforms it. As you know, the foundation is the main building structure of buildings and structures. Accordingly, the depth of the foundation is considered based on the type of soil, its physical and mechanical characteristics that give an idea of the physical and mechanical properties of the soil, its seasonal freezing, not yet subjected to freezing. The main reason for the increase in the volume of freezing soil is the influx of moisture. For the design of foundations and foundations and complex structures,



there is mainly a need to generalize the methods of development of foundation calculations [2, 4, 8].

The projected building and structure should always be considered together with the base on which it rests. In addition, the stability, strength and rigidity of the foundation depends on the stability, strength and rigidity of the foundation, as well as on the vertical and horizontal load-bearing structures of the building. With large operating loads of buildings and structures, the precipitation of the bases may be excessively large, accompanying the bulging of the soil from under the foundation [1].

As a result, before the start of work on the foundation of buildings and structures, the foundation soils are prepared by building codes and rules, while the site layout and ramming of pits are carried out in a mechanized way [1, 3]. Mechanical compaction of the soil is performed to increase their bearing capacity. According to the preliminary value of the expected soil precipitation, the bearing capacity of the base is determined and the expediency of using the territory for the building, its number of floors and operating loads are considered. Therefore according to these studies the depth of the foundation is taken i.e. the sole of the foundation mounted on the surface of the soil layer of the base [3].

**Methods.** Reasonable design of foundations and foundations is considered with a comprehensive account of the soil situation of the soils and groundwater themselves, which are distinguished into the following groundwater::

1. vaporous water is a gaseous state of the soil;
2. hygroscopic water-which is formed as a result of condensation of water vapor;
3. film water – the active forces of molecular interaction with solid particles of the soil;
4. gravitational water-which moves in a liquid state, the acting forces of gravity;
5. water in a solid state-having the amount of molecular-bound water and its properties, affecting the physical and mechanical properties of the soil [2].

The physical and mechanical properties of soils that affect their structures are determined by the mutual location of the soil grains and the quantitative ratio of fractions, e.o. the soils have a granular structure dense and loose [2].

The structure of the soil base is observed as follows:

1. cellular-a dusty soil is characteristic;
2. flake-clay soils of sedimentary origin;
3. lumpy – the top layer of connected soils, which are subjected to soil formation processes;

From the above, the degree of compaction of the soil in the conditions of natural occurrence is estimated on the basis of a number of physical characteristics that are identified by setting up experiments in laboratory tests.

Determination in laboratory conditions, the physical properties of soils are revealed: figure. 1.

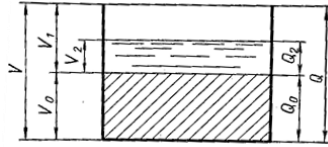

Figure. 1 Schematic separation of the soil.

From here we can consider the unit volume of soil with the notation:

$V$  - full sample volume;

$V_0$  - volume of solid soil particles;

$V_1$  - pore volume;

$V_2$  - volume of water in the pores;

$Q_0$  - weight of the ground skeleton;

$Q_2$  - water weight in pores;

$Q$  - total weight of the sample [2].

At the same time, soils that are weak under the sole of the foundation that do not correspond to the normative base pressures are satisfied with artificial mechanical properties of soils, where the soil resistance is considered to shear and compression, the properties of which are characterized by the deformability of the base soils and their bearing capacity [4, 8].

The design of bases where the influence of the weight of the soil on its sediment is taken into account, the period of the multi - year existence of the soil, the gentle deformation of the base, as well as the natural pressure does not affect that the sediment is entirely due to additional pressures from buildings and structures. Also, the main attention when designing, it is necessary to pay to the issue of ensuring the uniformity of precipitation. At the same time, it is necessary first of all to take into account that the load from the building can cause the destruction of the base with its insufficient bearing capacity. On the other hand, the foundation may not collapse, but the building's draft will be so uneven that it can lead to an emergency condition of the entire building or part of it, i.e. the rigid state of the structures can lead to a flexible position [5, 6]. The base is called an array of soil that is located under the foundation that takes the load from the foundation and is divided into natural and artificial.

A natural foundation is able to carry the load in its natural state, an artificial foundation that is not able to carry enough load-bearing capacity in its natural state at the depth of laying the foundation. The load transferred from the foundation to the foundation causes a stress state and deforms it. According to the depth of the foundation, the area of load propagation increases to a certain value, and the absolute value gradually decreases where the stress propagation decreases, therefore the acting loads deform the foundations, thereby causing the building to settle. In accordance with the above, the soils that make up the base must meet the necessary requirements and must have sufficient bearing capacity, that is the mechanical properties of the soil are determined by the properties and size of the components and their specific content in units of soil volume [3, 9].

Thus, the depth of laying the foundation during the design is determined by a set of requirements, the value of the normative pressure on the base, the design loads, the structure

of the soil, as well as the depth of freezing, the level of groundwater, and so on. In the design of buildings and structures, it is strictly necessary to take into account frozen and permafrost soils that require calculation of the forces caused by subsidence during thawing and heaving during freezing. From this point of view, soils are called frozen if they contain ice in their composition at negative or zero temperature, permafrost if they have not been subjected to seasonal thawing for many years [6].

**Result and discussion.** The value of the relative compression during the transition of frozen soil to the thawed state is determined by the formula:

$$\delta = \frac{h_m - h_t}{h_t}$$

$h_m$  - height (cm) of the soil sample in the natural frozen state:

$h_t$  - the height (cm) of the soil sample after its transition to the thawed state under conditions of impossibility of lateral expansion at a given pressure  $\sigma$ , kG/cm [2]. Subsiding and swelling soils during soaking, heaving when freezing and subsiding when thawing, should be evaluated as highly deformable, requiring calculation justifications, in order to ensure the strength and operational suitability of buildings and structures. For the design of foundations, it is necessary to know the dependence of soil compression on the load value, the rate of deformation increase and the final value, at a given load, taking into account its pressure in the soil. If a load  $P$  is applied to the ground surface of the base, accordingly, a stress state occurs in it, where the force effect  $P$  spreads in the ground in the form of force rays that cross the faces of the cube selected at point A of the soil. in fig. 2 that is, the total stresses along the faces of the cube can be decomposed into normal stress components.

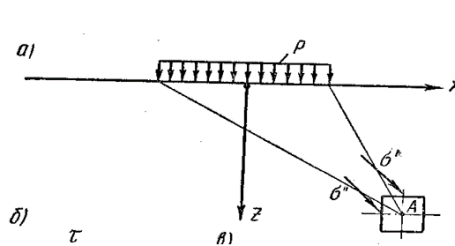

Fig. 2 The stress state and deformation of the soil at point A of the base of the structure.

Thus, to judge the working conditions of the soil in the base, it is necessary to be able to determine the value at any point and the value of the internal resistance of the soil to shear [2]. When designing foundations and foundations, the most interesting question is about the precipitation of buildings and structures, which cannot be resolved without knowing and taking into account the distribution of stresses in the soil layers to a considerable depth from the base of the foundation. To solve this problem, the equations of the theory of elasticity are used, considering the soils as a homogeneous, isotropic and linearly deformable body. In fact, the foundations transmit a continuous, rather than a concentrated load to the ground, and there are two methods for solving such a problem: approximate and accurate [3, 4].

An approximate method for determining stresses in the ground consists in the fact that

the foundation area is divided into a number of small sites and the load acting on each of them is taken as a concentrated force applied at the center of gravity of the site.

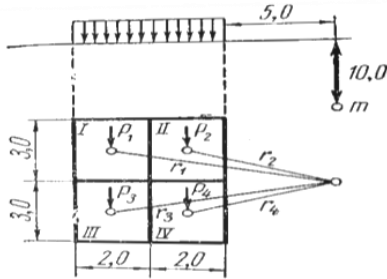

Fig. 3 To the definition of stresses-  $\sigma$ , where the total voltage at the point m will be equal to

$$\sigma_z = \frac{P_1}{z^2} K^I + \frac{P_2}{z^2} K^{II} + \frac{P_3}{z^2} K^{III} + \frac{P_4}{z^2} K^{IV} \quad [2]$$

where the value of K in each case is calculated depending on the relation to:  $r:z$   
 $P$  – current forces

When distributing the pressure in the base soils, the soils experience two types of pressure:

- a) household-arising in the soil under the influence of the weight of the overlying layers;
- b) additional – arising under the influence of loads from the foundation.

Additional pressure, according to the analysis of the study, decreases with the distance from the sole of the foundations to the depth of the soil. The pressure from the foundations directly under the sole of the foundations is transmitted unevenly. Therefore, in construction practice, when calculating and designing foundations, the elasticity of the base is neglected, while it is believed that the pressure from the foundations on the foundation soils is distributed according to the law of a straight line. In addition to the pressure directly under the sole of the foundation, the project must take into account the law of distribution of pressure from foundations thicker than the ground that is at a depth of two or three times the width of the sole of the foundation, which gives a uniform distribution load.

In this case, the distribution load can be considered as an infinitely large number of concentrated forces. Therefore, the pressure at any point of the ground from the foundation can be found by integrating with the instructions of any expressions and in the calculations, when designing, the value of the average pressure in the center of gravity of the sole of the foundation is used [7,9].

The determination of soil deformations under the influence of external forces is of great

importance for the practice, design of foundations and foundations. The factors determining the durability of buildings and structures, strictly speaking, are not stresses in the ground (if they do not reach the maximum values), but deformations of the bases, their precipitation, which is usually understood as vertical displacements of the soil bases. However, the uniform precipitation of the entire building or structure does not cause additional stresses in its structures, but the difference in the precipitation of individual parts of the base especially affects the strength of foundations and super-foundation structures [7, 8].

In practice, elastic deformations are of paramount importance in some cases, for example, when calculating dynamic loads (of course, including seismic impacts) and when calculating flexible foundations for their joint work with the compressible base of massive foundations according to the maximum deformations of the bases. Thus, the base soils can assume an elastic-compacted state under a certain loading mode. Among the methods for determining elastic deformations of soils, there are: the method of general elastic deformations, when elastic displacements of not only points lying under the loaded surface, but also points lying outside it are taken into account; the method of local elastic deformations, when only deformations directly at the places of load application are taken into account, and general elastic deformations of the soil mass are not considered; some generalized methods that take into account both general recovering deformations, including elastic and local, but residual deformations [3, 4].

As the above data and provisions on the design of foundations and foundations, which are the main interactions between each other, the foundation of the most critical parts of the building and structure, perceiving the load from the overlying structures and transmitting it to the base. The design of foundations is a complex task, for the solution of which it is necessary to take into account the joint work of the foundations of the foundations and underground structures of the building and structure [3, 4].

Therefore, it is recommended to perform the design of foundations in the following sequence:

1. evaluate the bearing capacity of the base soils;
2. determine the depth of the foundation;
3. choose the most rational type of foundation and install materials for the construction of foundations.
4. check the stability of the foundation in the presence of horizontal forces;
5. determine the stress state of the soil under the sole of the foundation;
6. perform the calculation of the foundation precipitation;
7. make the construction of the foundation and calculate its strength;
8. choose the most rational method of work production [2].

To perform all this work, it is necessary to have the basic data on which the design of foundations and foundations depends. All these specific data are no less important for the design of foundations than the data characterizing the construction site, which make it possible to collect loads.

**Conclusion.** Based on these factors, the most important documents for the design of foundations and foundations are geological and hydrogeological materials that give an accurate and clear idea of the soil stratification, structure and physical and mechanical

characteristics. The task of the designer is to ensure that with a given geology and load, the depth of the sole is the smallest and meets the requirements of the strength of the building being erected. Usually, several variants of possible types of foundations are schematically applied on the geological section of the site and the choice of the option is made by comparing the cost of materials and labor – the cost of the foundation and the foundation.

**REFERENCES:**

1. L. E. Linovich " Calculation and design of parts of civil buildings'.
2. V. A. Zurnadzhi ' Mechanics of soils, foundations and foundations Moscow.
3. M. I. Smorodinov Bases and foundations Moscow.
4. N. A. Tsytovich Mechanics of soils Moscow.
5. Yu. V. Zaitsev, V. F. Promyslov, etc. Architecture and building structures.
6. T. N. Tsai Building structures.
7. S. G. Strongin P. P. Serbinovich et al. Building structures.
8. P. G. Bug Civil, industrial and agricultural buildings.
9. N. F. Gulyanitsky Architecture of civil and industrial buildings Moscow.

**SECTION: MEDICAL SCIENCE****Bugajewski K. A.****Doktor nauk medycznych, profesor nadzwyczajny  
Czarnomorski Państwowy Uniwersytet imienia Piotra Mohyły  
(Mykołaiw, Ukraina)****SPORTY KOBIET I ANTYKONCEPCJA**

**Abstrakt.** Artykuł przedstawia materiały badania na dużą skalę poświęconę badaniu środków antykoncepcyjnych u sportsmenek wieku reprodukcyjnego, reprezentujące różne sporty. Ustalono, że najczęściej stosowane rodzaje antykoncepcji, we wszystkich kategoriach wieku, są: przerwane stosunek seksualny, plemnikicy/spermicydy, antykoncepcja barierowa (prezerwatywy mężczyzn), środki hormonalne. Często wykorzystywane są antykoncepcje hormonalne (jednofazowe łączone doustne środki antykoncepcji) i antykoncepcję wewnątrzmaciczną. Ustalono, że wybór jednego lub innego rodzaju antykoncepcji u sportsmenek jest określony przez takie wiodące czynniki jako aktywność seksualna, częstotliwość kontaktów seksualnych, liczba partnerów seksualnych, obecności lub braku stosunków rodzinnych i małżeńskich.

**Słowa kluczowe:** sportsmenki; wiek reprodukcyjny; zachowanie antykoncepcyjne; rodzaj antykoncepcji.

Bugaevsy K.A.

Candidate of Medical Sciences, Associate Professor  
Petro Mohyla Black Sea State University  
(Mykolaiv, Ukraine)**FEMALR SPORT AND CONTRACEPTION**

**Abstract.** The article presents the materials of a large-scale study devoted to the study of the contraceptive behavior of female athletes of reproductive age, representing different sports. It has been established that the most commonly used types of contraception, in all age categories, are: interrupted intercourse, spermicides, barrier contraception (male condoms), hormonal patches. The most rarely used are hormonal contraception (single-phase and three-phase combined oral contraceptives) and intrauterine contraception. It has been established that the choice of a particular type of contraception among athletes is determined by such leading factors as sexual activity, frequency of sexual contacts, the number of sexual partners, the presence or absence of a family and marriage.

**Keywords:** sportswomen; reproductive age; contraceptive behavior; type of contraception.

Бугаевский К. А.  
кандидат медицинских наук, доцент  
Черноморский государственный университет имени Петра Могилы  
(Николаев, Украина)

## ЖЕНСКИЙ СПОРТ И КОНТРАЦЕПЦИЯ

**Аннотация.** В статье представлены материалы проведённого масштабного исследования, посвящённого изучению контрацептивного поведения спортсменок репродуктивного возраста, представляющих разные виды спорта. Установлено, что наиболее часто применяемыми видами контрацепции, во всех возрастных категориях, являются: прерванный половой акт, спермициды, барьерная контрацепция (мужские презервативы), гормональные пластыри. Наиболее редко используется гормональная контрацепция (однофазные и трёхфазные комбинированные оральные контрацептивы) и внутриматочная контрацепция. Установлено, что выбор того или иного вида контрацепции у спортсменок, определяется такими ведущими факторами, как сексуальная активность, частота сексуальных контактов, количество сексуальных партнёров, наличие или отсутствие семьи и брачных отношений.

**Ключевые слова:** спортсменки; репродуктивный возраст; контрацептивное поведение; вид контрацепции.

**Wprowadzenie.** Sporty żeńskie a zdrowie kobiet, są to dwa ważne pytania, które są bardzo istotne i nie są w pełni badane. Wieloaspektowa ekspozycja sportów na żeński organizm nie jest zbyt zdecydowana! Istnieje dość kilku zwolenników kobiet sportowych, a nie mniej niż jego przeciwnicy. Szczególnie gorące spory powodują kwestię sportu. Ostatnio istnieją badania, które negatywnie oceniają rozpoczęcie sportu w dzieciństwie, a zwłaszcza przed pojawieniem się pierwszej miesiączki lub menarhe. Również kwestia stosowania różnych rodzajów antykoncepcji, sportsmenkami wieku reprodukcyjnego nie była w pełni zbadana. W szczególności dotyczy to zastosowania antykoncepcji hormonalnej u młodych sportsmenek. Jak wpływa na wskaźniki sportowe i stan zdrowia reprodukcyjnego oraz w układzie hormonalnym? Pytanie nie jest w pełni zrozumiałe, czym jest dla sportsmenki stosowanie antykoncepcji - korzyścią lub szkodą [1-10]? Ponadto dodatkowe badania wymagają kwestii zachowań reprodukcyjnych sportsmenek, obecności i częstotliwości ich spontanicznych i sztucznych przerwania ciąży, wpływ porodu do kariery sportowej. W niniejszym artykule będzie prowadzona analiza długoterminowego badania poszczególnych cech zastosowania antykoncepcji sportsmenkami wieku reprodukcyjnego, zaangażowanych w szereg sportów zawodowych.

**Cel artykułu:** aby zaprezentować analizę wyników badania, z definicją praktycznych wniosków, w sprawie stosowania środków antykoncepcji przez sportsmenek w wieku reprodukcyjnym, zaangażowanych w różne sporty.

**Główna część badania.** Do przeprowadzenia tego badania wykorzystano anonimowy kwestionariusz autorski (autor – dr n. med. Bugajewski K.A., 2018 ©), zawierający 28 pytań dotyczących indywidualnych zachowań antykoncepcyjnych i reprodukcyjnych badanych



sportsmenek. Również w celu wyjaśnienia szeregu pytań niezbędnych do badania zastosowano dodatkowo metodę wywiadu rozszerzonego. W celu porównania wyników badania autor przeanalizował dostępne źródła informacji na temat badanego zagadnienia. W badaniu wzięło udział 1687 sportsmenek w wieku od 17 do 29 lat, aktywnie uprawiających sport, aktywnych seksualnie i stosujących różne rodzaje antykoncepcji w celu zapobiegania niechcianym ciążom. Wszyscy sportsmenki, które wzięły udział w badaniu, wyraziły dobrowolną zgodę na udział w nim. Dla wygody oceny warunkowo podzieliliśmy zawodniczki na 2 duże grupy wiekowe: 1174 zawodniczki w wieku od 17 do 23 lat oraz 513 zawodniczek w wieku od 24 do 29 lat.

Po wypełnieniu anonimowych ankiet i przeprowadzeniu w razie potrzeby poszerzonych wywiadów ze sportsmenkami ustalono następujące wyniki ich indywidualnego stosowania środków antykoncepcyjnych, które przedstawia tabela.

Tabela

**Cechy stosowania różnych rodzajów antykoncepcji przez sportsmenek**

Nazwa wskaźnika	Grupa w wieku od 17 do 23 lat (n = 1174)	Grupa w wieku od 24 do 29 lat (n = 513)
Rodzaj/metoda antykoncepcji		
Przerwany stosunek	1174 (100%) sportsmenek	319 (62.18%) sportsmenek
Naturalne metody antykoncepcji	Nie używana	Nie używana
Antykoncepcja barierowa / prezerwatywa dla mężczyzn	1174 (100%) sportsmenek	223 (43.47%) sportsmenek
Plemnikiobójczy	1095 (93.27%) sportsmenek	91 (17.74%) sportsmenek
Łatka hormonalna	1174 (100%) sportsmenek	11 (2.14%) sportsmenek
Dopochwowy pierścień hormonalny	212 (18.06%) sportsmenek	Nie używana
Złożone doustne środki antykoncepcyjne	34 (2.9%) sportsmenek	Nie używana
Antykoncepcja wewnątrzmaciczna	Nie używana	481 (93.76%) sportsmenek
Wstrzykiwane hormonalne środki antykoncepcyjne	Nie używana	Nie używana

Analiza uzyskanych wyników anonimowego przesłuchania, a także dodatkowego wywiadu rozszerzonego wykazała, że żadna z badanych sportsmenek nie stosowała prawie żadnego z rodzajów naturalnej antykoncepcji, motywując to złożonością aplikacji (np. codziennej pomiar temperatury w odbycie i prowadzenie wykresu temperatury) oraz subiektywizm otrzymanych wyników (stan śluzu szyjkowego). Jedną z najpopularniejszych form antykoncepcji w obu grupach wiekowych jest stosunek przerywany i stosowanie męskiej prezerwatywy. Ponadto wśród najbardziej „popularnych” wśród sportsmenek obu grup badawczych wyróżniono stosowanie transdermalnych plastrów hormonalnych różnych firm farmaceutycznych, a także różnych rodzajów środków plemnikiobójczych (tabletki dopochwowe, maści, spraye). Sportsmenki decydują o wyborze tych konkretnych środków

antykoniecznych, łatwością ich użycia i zastosowania do określonego, pojedynczego stosunku płciowego lub ochrony przez krótki okres czasu (w ciągu 1-2 dni). Bardzo mało, niezwykle rzadko, a nawet wtedy, według zeznań ginekologa, często w drugorzędym celu), najczęściej stosuje się terapeutyczne i kosmetyczne, jednofazowe, a zwłaszcza trójfazowe złożone doustne środki antykoncepcyjne. Żadna ze sportsmenek nie stosowała dwufazowych złożonych doustnych środków antykoncepcyjnych. Dodatkowo wywiady ze sportsmenkami wykazały, że przerwane stosunki płciowe, prezerwatywy, plastry i środki plemnikobójcze są najczęściej używane przez młode i starsze sportsmenki, które mają nieuregulowane, niestabilne życie seksualne, rzadkie i okazjonalne kontakty seksualne, a także kilku partnerów seksualnych. Co więcej, liczba partnerów seksualnych może wynosić od dwóch do 10-12. Najczęściej są to niestety przypadkowi partnerzy seksualni. Stabilny partner niestety nie jest częstym zjawiskiem, co wiąże się ze specyfiką aktywności zawodowej sportsmenek, częstotliwością i intensywnością treningów, częstymi wyjazdami na zawody itp. Jednocześnie stosunek seksualny może być dość częsty - od dwóch lub więcej dziennie, czasem - codziennie! W starszej grupie zmniejsza się częstość współżycia seksualnego, podobnie jak liczba przypadkowych seksu. Dominuje w nim obecność stabilnego partnera, czasem dwójki, a nawet wśród zamężnych sportsmenek.

Ponadto wśród najbardziej „popularnych” wśród sportsmenek obu grup badawczych wyróżniono stosowanie transdermalnych plastrów hormonalnych różnych firm farmaceutycznych, a także różnych rodzajów środków plemnikobójczych (tabletki dopochwowe, maści, spraye) [1-10]. Jeśli chodzi o stosowanie antykoncepcji wewnątrzmacicznej, prym wiodą zamężni sportsmenki w starszym wieku (od 25 do 29 lat), o stabilnym życiu seksualnym, często mający już od 1 do 2 dzieci. Preferowany jest kompleks zawierający hormon wewnątrzmaciczny „Mirena®” lub konwencjonalna wkładka domaciczna zawierająca miedź lub srebro. Naturalnie młodszy i niezamężni sportsmenki wybierają środki antykoncepcji barierowej, ze względu na ich prostotę stosowania, szybki początek działania i czas ochrony wystarczający na 1-2 stosunki. Ponadto środki plemnikobójcze nie tylko niezawodnie chronią przed chorobami przenoszonymi drogą płciową, ale także skutecznie zapobiegają wystąpieniu niechcianej ciąży, co jest dość ważnym argumentem dla sportsmenek, którzy nie mają stałego partnera seksualnego. Barierowy środek antykoncepcyjny, taki jak prezerwatywa dla kobiet, otrzymał 100% ocenę negatywną, zarówno ze względu na „trudność w zakładaniu”, jak i ograniczenie/niedogodność estetyczną stosowania go w obecności partnera seksualnego, a także ciągły niepokój o to, czy przeniosł się do pochwy i czy chroni to, że jest partnerem. Lek z wyboru można nazwać plastrami przezskórnymi zawierającymi hormon, takimi jak „EVRA®” i tym podobne [1-10].

Wystarczająco wysoka niezawodność, łatwość użycia, szybki początek działania, możliwość zastosowania w niemal każdej sytuacji sprawia, że ten środek antykoncepcyjny jest niezbędny w kwestii niezawodnej antykoncepcji u badanych przez nas sportsmenek. Nieco inna motywacja dla sportsmenek, które mają jednego stałego partnera seksualnego i/lub są w związku małżeńskim, a także tych, którzy już urodzili i mają jedno lub więcej dzieci. Tutaj na pierwszym miejscu jest niezawodność środka antykoncepcyjnego, jego skuteczność i łatwość użycia. Niestety w tym przypadku kombinowane hormonalne preparaty nie są odpowiednie, przede wszystkim ze względu na ścisły obowiązek stałego przyjmowania, niebezpieczeństwo

pominięcia jednej lub dwóch tabletek z rzędu, a także obawę przed możliwymi komplikacjami podczas ich przyjmowania. Stosowanie wewnątrzmacicznego systemu uwalniania hormonów „Mirena®” i podobnych środków jest bardzo ograniczone ze względu na wysoki koszt tego środka na Ukrainie i częste wydalanie w wielu dyscyplinach sportowych, takich jak podnoszenie ciężarów, triathlon i wiele innych. kontaktowych sztuk walki [1-10]. Wstrzykiwane hormonalne środki antykoncepcyjne, takie jak „Depo-Provera®”, nigdy nie były stosowane przez żadnego z badanych przez nas sportsmenek. Taki środek antykoncepcyjny jak dopochwowy pierścień zawierający hormon „NOVA-RING®” nie znalazł aktywnych zwolenników w szczególnych grupach wiekowych sportsmenek. Na pierwszym miejscu pojawia się subiektywne odczucie obcego obiektu w pochwie i lęk przed jego wypadnięciem z pochwy, zarówno podczas stosunku, jak i podczas uprawiania aktywnego sportu, w tym treningu i zawodów. Należy również zauważyć, że młodsze i aktywnie seksualnie sportsmenki często stosują kombinacje środków antykoncepcyjnych - prezerwatyw i środków plemnikobójczych, plastrów hormonalnych i środków plemnikobójczych, wierząc, że w ten sposób będą bardziej niezawodnie chronieni zarówno przed niechcianą ciążą, jak i chorobami przenoszonymi drogą płciową [1-10].

### **Wnioski.**

1. Sportsmenki wszystkich badanych grup wiekowych dość aktywnie stosują różne środki antykoncepcyjne.
2. Młodsze sportsmenki preferują w praktyce seksualnej plastry hormonalne, męskie prezerwatywy i środki plemnikobójcze, uważając je za bardziej niezawodne środki ochrony przed niechcianymi ciążami i infekcjami przenoszonymi drogą płciową.
3. Sportsmenki w obu grupach nigdy nie stosowały dwufazowych doustnych środków antykoncepcyjnych, hormonalnych środków antykoncepcyjnych w postaci wstrzyknięć oraz naturalnych metod planowania rodziny.
4. Ponadto młode zawodniczki nigdy nie stosowały prezerwatywy dla kobiet i antykoncepcji wewnątrzmacicznej, a także złożonych doustnych środków antykoncepcyjnych, powołując się na niedogodności estetyczne i złożoność stosowania.
5. Starsze sportsmenki, mające przede wszystkim jednego stabilnego partnera seksualnego i pozostające w związku małżeńskim, preferują bardziej niezawodną antykoncepcję wewnątrzmaciczną, zapewniającą najdłuższą możliwą ochronę przed niechcianą ciążą.

### **BIBLIOGRAFIA:**

1. Аноприенко С.В. Современные методы контрацепции. – СПб.: Феникс. – 2008. – 176 с.
2. Корхов В.В. Медицинские аспекты применения контрацептивных препаратов. – СПб: Специальная литература. – 2006. – 198 с.
3. Руководство по контрацепции / под ред. проф. В.Н. Прилепской. – 2-е изд., перераб. и доп. – М.: МЕДпресс-информ. – 2011. – 448 с.
4. Стеняева Н.Н., Кузмин А.А. Женская сексуальная функция и гормональная контрацепция. // Гинекология. – 2013. – No 4. – С. 35–39.
5. Юрчук О.А. Репродуктивная функция женщин, занимавшихся различными видами спорта /О.А. Юрчук, С.В. Хлыбова, В.И. Циркин // Успехи современного естествознания. – 2006. – No9. – С. 91–93.

6. Burrows M., Peters C.E. The influence of oral contraceptives on athletic performance in female athletes. *Sports Med.* 2007; 37:557–574.
7. Bennell K., White S., Crossley K.: The oral contraceptive pill: a revolution for sportswomen? *Br J Sports Med* 1999 Aug; 33(4):231–8.
8. Frankovich RJ, Lebrun CM. Menstrual Cycle, Contraception, and Performance. *Clin Sports Med* 2000 Apr; 19 (2): 251–71
9. Iyer V., Farquhar C., Jepson R. Oral contraceptive pills for heavy menstrual bleeding (Cochrane review) / In: *The Cochrane Library*, Issue 2, 2004. – Chichester, UK.
10. Lebrun CM, Petit MA, McKenzie DC, Taunton JE, Prior JC Decreased maximal aerobic capacity with use of a triphasic oral contraceptive in highly active women: a randomised controlled trial. *Br J Sports Med* 2003;37:315–320.

Артиков Д. Д.  
(Ташкент, Узбекистан)

## ОСОБЕННОСТИ МОРФОЛОГИЧЕСКИХ ИЗМЕНЕНИЙ ШЕЙКИ МАТКИ У ЖЕНЩИН РЕПРОДУКТИВНОГО И ПРЕМЕНОПАУЗАЛЬНОГО ВОЗРАСТА

По литературным данным к фоновым заболеваниям шейки матки относятся эктопии, полипы, цервициты, простые лейкоплакии, эрозированный эктропион, рубцовые деформации. В структуре фоновых процессов шейки матки ведущее место занимают эктопии (псевдоэрозии).

При морфологическом исследовании различают железистые, папиллярные и железисто-папиллярные (смешанные) эктопии. По динамике развития различают эктопии прогрессирующие, стационарные и эпидермизирующиеся. Прогрессирующая эктопия характеризуется образованием железистых структур на поверхности и в глубине ШМ. Разрастаясь в глубину, ЦЭ в области эктопии образует железистые ходы, напоминающие железы слизистой оболочки цервикального канала. В образовавшихся в области эктопии железах эпителий выделяет секрет, а при отсутствии его оттока формируются кисты (Ovule Naboti). В этот прогрессирующий период эктопию называют железистой, фолликулярной, папиллярной или смешанной.

**Актуальность проблемы:** Состояние шейки матки определяется, одной стороны, тем, что она является гормонозависимым органом, а с другой – выполняет роль пограничного барьера между верхним отделом генитального тракта и внешней средой, представляя собой единую функциональную систему с влагалищем. Поэтому, рассматривая возрастные аспекты нормы и патологии шейки матки, следует сделать акцент на особенностях ее реакции на возрастные гормональные колебания, приобретенные нарушения иммунного и эндокринного статуса, а также на воздействие внешних повреждающих факторов и системы регуляции процессов клеточной пролиферации.

**Цель исследования:** изучение морфологических особенностей шейки матки у женщин репродуктивного и перименопаузального возраста.

**Материалы и методы.** За период 2013 по 2019 год в Патологоанатомическом бюро г. Ташкента проведено обследование 154 женщин с фоновыми заболеваниями шейки матки репродуктивного и перименопаузального возраста. Возраст колебался от 18 до 65 лет. Большую часть обследованных составляли жительницы города.

Для морфологических исследований брали кусочки из шейки матки, которые фиксировали в 10-12% нейтральном формалине, с последующей заливкой в парафин. Парафиновые срезы кусочков после проводки окрашивали гематоксилином и эозином. Из парафиновых блоков готовили 12-14 серийных срезов толщиной 8-10 микрон, находящихся на расстоянии 50-70 микрон друг от друга.

Микроскопические исследования проводились с помощью светового микроскопа «XS-213» (об.10-20-40, ок.- 10).

**Результаты исследования.** При изучении морфологических особенностей шейки матки с фоновыми заболеваниями выявлено 109 случаев псевдоэрозий шейки матки, из

них 103 женщины репродуктивного возраста, у 6 женщин перименопаузальный возраст. Анализ показывает, что в 84 случаях из 109 гистологическими исследованиями выявлен простой (стационарный) эндоцервикоз, в 6 случаях прогрессирующий эндоцервикоз и в 19 случаях заживающий эндоцервикоз. Наибольшее количество случаев зарегистрировано в возрастной группе 30-39 лет (45 случаев из 109), в возрастных группах 20-29 лет и 40-49 лет показатели также высокие. 47 случаев полипов шейки матки, из них 42 у женщин репродуктивного возраста и 5 перименопаузального возраста.

**Выводы:** таким образом, в репродуктивном возрасте чаще встречаются эктопии шейки матки воспалительного генеза, а в перименопаузальном чаще наблюдаются гиперпластические процессы как полипы шейки матки.

**Носиров Шавкат Баходирович**  
**врач**  
**Республиканской кожно-венерологической клинической больницы,**  
**Шертаев Мухаметамин Маметжанович**  
**Ташкентский Педиатрический Медицинский Институт**  
**(Ташкент, Узбекистан)**

### **АСПЕКТЫ ТОКСИДЕРМИИ**

В последние десятилетия проблема токсико-аллергических дерматитов приобретает всё большую значимость в связи с увеличением арсенала лекарственных средств, а также ростом числа случаев самолечения. Это побудило ВОЗ к созданию собственного комитета по изучению побочного действия лекарственных средств, под началом которого была разработана сеть национальных центров. Итоги работы этого комитета позволили предложить рабочую классификацию побочного действия лекарств.

Авторами зарубежных и отечественных источников отмечено, что для токсидермии характерно острое течение. По степени тяжести их подразделяют на легкие, тяжелые и крайне тяжелые. Показателями тяжести течения токсидермии являются тенденция к генерализации высыпаний и развитие эритродермии, поражение слизистых оболочек, отек лица, отек языка, наличие геморрагических высыпаний, болезненность кожи при пальпации в зоне высыпаний, появление пузырных сыпей с отслойкой эпидермиса, нарастание признаков интоксикации с вовлечением в процесс внутренних органов (артралгии, миалгии, гематурия, признаки ДВС\_синдрома и др.), изменения показателей периферической крови (повышение СОЭ, лейкоцитоз с эозинофилией, анемия, тромбоцитопения, агранулоцитоз).

Основной сложностью клинической диагностики подобных патологических состояний является дифференциальный диагноз с инфекционными экзантемами.

Дифференциальный диагноз зачастую является сложным, предлагается оценить временное соотношение между введением лекарственного средства и дебютом реакции; важно учитывать состояние кожи, слизистых оболочек, наличие лихорадки, лимфаденопатии, изменения лабораторных анализов (эозинофилия периферической крови, повышение уровня печеночных трансаминаз).

Анализ литературных источников показал, что имеющиеся в настоящее время научные данные пока, не позволяют сформировать исчерпывающий комплекс мероприятий по диагностике токсикодермии. В связи с этим определяющее значение по-прежнему имеют методы общеклинической диагностики, особенно данные анамнеза (аллергологического, фармакологического, семейного), общеклинического обследования с выявлением основных синдромов, свойственных токсикодермии. Для диагностики некоторых клинических и патогенетических вариантов токсикодермии могут быть применены тесты *in vivo* и некоторые биологические тесты *in vitro*.

В список методов диагностику включены гемограмма, рентгенологическое исследование легких, исследование функций печени и почек, определение

антинуклеарных и антицитоплазматических антител, специфические иммунологические тесты, в некоторых случаях – биопсия тканей.

Специалистами отмечен тот факт, что методы *in vivo* (кожные тесты, провокационные тесты), как правило, доступны с экономических позиций, клинически информативны. Однако данные тесты могут быть выполнены не ранее 4–6 нед после купирования лекарственной гиперчувствительной реакции, требуют соблюдения специальных условий. Это снижает их значимость, так как не позволяет применять в условиях экстренной диагностики и терапии (диагностика *post-factum*).

Постановка прик-тестов и внутрикожных проб особенно важна с целью выявления IgE-зависимых механизмов лекарственной аллергии. Прик-тесты рекомендуются для начального скринингового исследования. Внутрикожные тесты могут быть выполнены при отрицательных результатах прик-тестов, они достаточно информативны в случаях развития немедленных гиперчувствительных реакций к бета-лактамам антибиотикам, гепарину, в некоторых случаях – при замедленных реакциях. Для выявления доказательств возможного развития, Т-клеточно-опосредованных лекарственных гиперчувствительных реакций замедленного типа, выполняют патч-тесты (аппликационные накожные тесты) и/или внутрикожные пробы. Постановка провокационных тестов с лекарством, может подтвердить или исключить диагноз лекарственной гиперчувствительной реакции. Выполнение такого рода тестов проводится не ранее чем через месяц после перенесенной первоначальной лекарственной аллергической реакции, только специально обученным персоналом в специализированных центрах, имеющим опыт по раннему выявлению гиперчувствительных реакций и готовым оказать адекватную лечебную помощь в случае возникновения угрожающих жизни состояний.

Среди тестов *in vitro* большинство методов, внедренных в клиническую практику, основано на измерении алергенспецифических IgE-антител к лекарственным алергенам. Однако лекарственные гиперчувствительные IgE-зависимые реакции, по видимому, менее распространены, чем, например, гиперчувствительные реакции замедленного типа (опосредованные Т-лимфоцитами).

Отсутствие специфических IgE к исследуемым лекарственным средствам (отрицательные результаты тестов) не означает, что в этом случае лекарственная аллергия немедленного типа может быть отвергнута полностью.

В настоящее время активно изучается также возможность использования для диагностики лекарственной гиперчувствительности методов, основанных на изучении клеток, участвующих в иммунном ответе.

В повседневной клинической практике в настоящее время выше перечисленные методы практически не используются, так как пока недостаточно стандартизованы для диагностики лекарственной аллергии. Информативность многих из них не доказана и дальнейшее развитие требует значительных финансовых затрат.

Клиницистами установлено, что основой эффективной терапии как острых, так и хронических аллергических заболеваний является устранение причинно-значимых факторов (аллергены, лекарственные средства и т.д.). Необходимо подчеркнуть, что назначение ряда препаратов (например, нестероидных противовоспалительных



препаратов, поливитаминов и т.д.) у детей с хронической крапивницей должно определяться в соответствии со строгими показаниями.

Элиминационная диета у детей с токсико-аллергическими дерматитами состоит в исключении причинно-значимых пищевых продуктов, гистаминолибераторов (шоколад, цитрусовые, яйца, рыба, консервы, консерванты) и продуктов, содержащих высокие концентрации вазоактивных аминов. При выявлении заболевания, вызвавшего аллергию, проводится его терапия. Обоснованной является индивидуально подобранная диета, формируемая на основании аллергологического обследования, а также с учетом необходимости исключения продуктов, обладающих способностью к индукции дегрануляции тучных клеток. Так, при аллергической (IgE- опосредованной) крапивнице наиболее часто выявляется связь с пищевыми (яйцо, рыба, молоко, орехи) аллергенами. Кроме того, у детей с хроническими алергодерматозами возможно назначение элиминационной диеты с исключением продуктов, содержащих пищевые добавки, гистаминолибераторы, высокие концентрации гистамина. Данная диета особенно актуальна у детей с выраженными псевдоаллергическими реакциями. Положительный эффект от диеты с низким содержанием «псевдоаллергенов» можно ожидать не ранее, чем через 14 дней после ее начала. У детей с хроническими алергодерматозами длительность элиминационной диеты должна составлять не менее 3 месяцев и далее определяться с учетом клинического состояния больных. Если в течение этого срока не выявляется позитивного эффекта от элиминационной диеты, то она расширяется.

А также в литературе отмечен тот факт, что фармакотерапия токсикодермии у детей основана на применении антигистаминных препаратов в дозах, разрешенных инструкцией. В первый день при острых случаях антигистаминные препараты назначают парентерально (в случае значительной площади поражения и/или наличия ангиоотека) или перорально в возрастной дозировке. Антигистаминные препараты как 1, так и 2 поколения в большинстве случаев эффективны в контроле зуда, уменьшении количества, размера и длительности высыпаний. Длительность применения антигистаминных препаратов определяется течением заболевания и, как правило, составляет от 7 до 14 дней. При недостаточной эффективности H1-блокаторов (появление новых элементов высыпаний, генерализованное поражение) назначаются глюкокортикоидные препараты (преднизолон в дозе 1-2 мг/кг, в/м).

ГКС вводят парентерально, начальная доза соответствует 120–150 мг преднизолона. Выбирают антибиотик с широким спектром действия, не оказывающий нефротоксического действия и пролонгированного эффекта. Не используют пенициллины и тетрациклины, фторхинолоны.

Уход за пациентами с ТЭН осуществляется в соответствии с протоколом ведения ожоговых больных. Смена стерильного белья проводится 2–3 раза в сутки, вместо повязок рекомендуется применять марлевые «рубашки». Обработка кожи, перевязка, должна проводиться 2 раза в сутки.

При синдроме Стивенса–Джонсона рекомендуется как можно ранее назначение системных глюкокортикоидов в дозе 1–2 мг/кг в сут в течение первых 72 ч заболевания. Развитие синдрома Лайелла требует госпитализации в 100% случаев в реанимационное или ожоговое отделение. Крайне важно как можно быстрее выявить и

отменить препарат, ответственный за возникновение. Предусматривается поддержание водного, электролитного и белкового баланса; тщательный уход за больным, причем особое внимание уделяется профилактике инфицирования; необходимо назначение глюкокортикостероидов (ГКС), антибиотиков, симптоматических средств. При синдроме Лайелла системные глюкокортикоиды не рекомендуются: в целой серии случаев было показано, что риск превышает пользу (повышение частоты инфекционных осложнений и, как результат, увеличение летальности). При токсическом эпидермальном некролизе имеются данные о целесообразности назначения внутривенного иммуноглобулина в высоких дозах (0,8–3 г/сут), который снижает общую летальность до 20%.

Развитие синдрома Лайелла требует госпитализации в 100% случаев в реанимационное или ожоговое отделение. Крайне важно, как можно быстрее выявить и отменить препарат, ответственный за возникновение ТЭН. Пациенты чаще всего госпитализируются в острой фазе заболевания, более 70% больных поступают в клинику спустя 2-е суток после начала острой фазы ТЭН.

Существуют основные принципы лечения больного токсикодермией, которые сводятся к отмене всех лекарственных средств, кроме жизненно необходимых, назначению голодной паузы или гипоаллергенной диеты, обильного питья, очистительной клизмы, слабительных, энтеросорбентов, инфузионной терапии. Кроме того, необходимо назначение антигистаминных препаратов при развитии лекарственных аллергических реакций преимущественно по I типу, при всех остальных типах необходимо использовать глюкокортикостероиды. При лекарственных аллергических реакциях, развивающихся преимущественно по III типу (например, сывороточная болезнь), показан длительный прием глюкокортикостероидов и ингибиторов протеаз, гемосорбция и энтеросорбция.

Таким образом, подводя итоги литературного обзора можно отметить целесообразность дальнейшего изучения этой проблемы в медицине в целом.

### СПИСОК ИСПОЛЬЗОВАННЫХ ИСТОЧНИКОВ

1. Чистяков Г.М., Чебуркин А.А., Ефимова А.В., Евсеева Н.Н. О гипердиагностике пищевой аллергии у детей. Журн Педиатрия. - 1994. №6. - С. 10-12.
2. Шкарупета М. М. Влияние представителей нормальной микрофлоры и их компонентов на антиинфекционную резистентность // Автореф дис канд мед наук – М.-1990 -с 19.
3. Шкитин В А., Шпирина А.И. Старо войтов Г Н Роль *Helicobacter pylori* в патологии человека // Клинич микробиология и антимикробная химиотерапия - 2002. - Т.4, №2. - 128-145
4. Синчихин К.П. Диспансерное наблюдение за детьми с геликобактериозом Автореф Дис Канд Мед. наук Астрахань-1998.
5. Вельтишев Ю.Е. Клиническая иммунология детского возраста Москва, Медицина, 1987.
6. Балаболкина Аллергические болезни у детей. Руководство для врачей. Под редакцией- Москва, Медицина, 1998.

7. Субботина О. А. Аллергические реакции к белкам злаковых Автореф. Дис. Канд. Мед.наук. Москва, 1991
8. Baena Diez J.M., Garcia Lareo M., Marti Fernandez J. et al. Prevalence of Helicobacter pylori infection in primary care, sero- epidemiological study // Aten Primaria. - 2002. - Vol. 29. \*9 - P. 553-557.
9. Bants E.W., Dolen W.K., Chwick E.K. et al. Chronic chlorpheniramine therapy: subsensitivity, drug metabolism, and compliance // Ann. Allergy. 1987- v.59.-p.341-346.

Саидова Мамура Абдуллаевна, Ходжаева Светлана Атахановна  
Самаркандский государственный медицинский институт  
(Самарканд, Узбекистан)

## ДИФФЕРЕНЦИАЛЬНАЯ ДИАГНОСТИКА И ВЫЯВЛЕНИЕ ТУБЕРКУЛЕЗА ХРОНИЧЕСКОЙ ОБСТРУКТИВНОЙ БОЛЕЗНЬЮ ЛЕГКИХ

**Аннотация.** Целью настоящей работы явилось изучение проблемы выявления туберкулеза у пациентов с хронической обструктивной болезнью легких (ХОБЛ) в анамнезе и роли проб Манту и Диаскинтеста при диагностике туберкулеза у лиц, госпитализированных в пульмонологическое отделение Самаркандского областного центра фтизиопульмонологии.

**Ключевые слова:** пневмонии, туберкулез, хроническая обструктивная болезнь легких, иммунодиагностика, аллерген туберкулезный рекомбинантный, Диаскинтест.

**Abstract.** The purpose of this work was to study the problem of identifying tuberculosis in patients with chronic obstructive pulmonary disease (COPD) in the history and role of manta samples and diaskins in the diagnosis of tuberculosis in persons hospitalized into the pulmonary branch of the Samarkand Regional Center for Physiopulmonology.

**Key words:** pneumonia, tuberculosis, chronic obstructive pulmonary disease, immunodiagnosics, tuberculosis recombinant allergen, Diaskintest.

Туберкулез легких может как предшествовать ХОБЛ, так и быть его следствием; нельзя исключать также возможность их параллельного развития. Различаются несколько форм сочетания ХОБЛ и туберкулеза легких [1, 2, 3]. При развитии туберкулеза на фоне ХОБЛ, как и ХОБЛ на фоне туберкулеза, происходит взаимное утяжеление их течения. У больных с ХОБЛ в анамнезе отмечаются более тяжелые формы туберкулеза, выраженная их симптоматика с массивным бактериовыделением в мокроте, большей частотой образования полостей распада в легочной ткани, замедленной динамикой специфического процесса [4, 5]. Наличие же туберкулеза в анамнезе сопровождается как обструктивными нарушениями, что следует учитывать, как возможную причину ХОБЛ и снижения легочной функции. Туберкулез и ХОБЛ могут взаимно отягощать течение каждого заболевания. Туберкулез может являться фактором риска развития, обострения и прогрессирования ХОБЛ, а ХОБЛ, являясь сопутствующим заболеванием - изменять типичное течение туберкулеза, затрудняя его диагностику и лечение [6, 7].

**Целью данного исследования** явилось определение взаимосвязи между частотой выявления туберкулеза и наличием ХОБЛ в анамнезе у пациентов пульмонологического отделения Самаркандского Областного центра фтизиопульмонологии.

**Материалы и методы.** При проведении простого ретроспективного одномоментного исследования проанализированы 132 медицинских карт стационарных больных, госпитализированных в пульмонологическое отделение Самаркандского Областного центра фтизиопульмонологии с занесением в регистрационные карты. У

пациентов, поступающих в отделение с обострением ХОБЛ, должен быть исключен туберкулез, поэтому в стационаре обязательно проводилось соответствующее обследование.

Пациенты были разделены на 2 группы: 1-я ( $n=90$ : 50 (58,8 %) мужчин, 40 (41,2 %) женщин) - лица без ХОБЛ, госпитализированные в стационар. При поступлении; 2-я ( $n = 42$ : 24 (64,9 %) мужчины, 18 (35,1 %) женщины; больные ХОБЛ, причиной госпитализации которых явилось обострение заболевания. Средний возраст пациентов 1-й группы составил  $48,0 \pm 1,9$  года, 2-й -  $69,9 \pm 2,7$  года; средняя продолжительность пребывания в стационаре -  $17,7 \pm 0,9$  и  $18,1 \pm 1,0$  койко-день.

При поступлении пациентам проводилась обзорная рентгенография органов грудной клетки в прямой и боковой проекциях, проба Манту с 2 ТЕ с одновременным выполнением пробы с аллергеном туберкулезным рекомбинантным (АТР) - Диаскинтест - с оценкой результатов через 72 ч [10]. Частота выявления туберкулеза сравнивалась у пациентов с наличием и отсутствием ХОБЛ. Результаты сравнения групп наблюдения представлены в табл. 1.

**Таблица 1 Клиническая характеристика, результаты обследования и диагнозы пациентов сравниваемых групп;**  
 **$n$  (%  $\pm$  m)**

Клиническая характеристика	1-я группа (ВП без ХОБЛ)	2-я группа (обострение ХОБЛ)	$\chi^2$	$p$
<b>Диагноз при поступлении:</b>				
• ВП	90 (100,0 $\pm$ 0,0)	0	1,1	0,893
• ХОБЛ (обострение)	0	42 (100,0 $\pm$ 0,0)	22,6	0,000
• плеврит неясной этиологии	14 (10,6 $\pm$ 3,3)	6 (2,7 $\pm$ 2,7)	1,76	0,172
<b>Соматическая коморбидная</b>				
• ХОБЛ	0	42 (100,0 $\pm$ 0,0)	55,39*	0,000
• ИБС, ХСН	63 (74,1 $\pm$ 4,8)	31 (83,8 $\pm$ 6,1)	0,17	0,677
• вирусный гепатит В, С	19 (22,4 $\pm$ 4,5)	2 (5,4 $\pm$ 3,7)	3,91*	0,048
• ВИЧ-инфекция	24 (28,2 $\pm$ 4,9)	4 (10,8 $\pm$ 5,1)	2,95	0,085
• бронхоэктатическая болезнь	10 (11,8 $\pm$ 3,5)	3 (8,1 $\pm$ 4,5)	0,30	0,586
<b>Данные анамнеза:</b>				
• острое начало	74 (87,1 $\pm$ 3,6)	35 (94,6 $\pm$ 3,7)	0,09	0,770
• постепенное начало	11 (12,9 $\pm$ 3,6)	2 (5,4 $\pm$ 3,7)	1,28	0,258
<b>Клинические симптомы:</b>				
• кашель	74 (87,1 $\pm$ 3,6)	31 (83,8 $\pm$ 6,1)	0,02	0,895
• одышка	35 (41,2 $\pm$ 5,3)	31 (83,8 $\pm$ 6,1)	5,14*	0,023
• лихорадка	65 (76,5 $\pm$ 4,6)	17 (45,9 $\pm$ 8,2)	2,23	0,127
• боль в грудной клетке	31 (36,5 $\pm$ 5,2)	2 (5,4 $\pm$ 3,7)	8,12*	0,004
<b>Результаты лабораторного, бактериоскопического и молекулярно-</b>				
• лейкоцитоз ( $> 10 \times 10^9 / л$ )	43 (50,6 $\pm$ 5,4)	18 (48,6 $\pm$ 8,2)	0,01	0,909
• ускоренная СОЭ ( $> 30$ мм / ч)	57 (67,1 $\pm$ 5,1)	15 (40,5 $\pm$ 8,1)	2,08	0,149

Клиническая характеристика	1-я группа (ВП без ХОБЛ)	2-я группа (обострение ХОБЛ)	$\chi^2$	<i>p</i>
• КУБ в мокроте	0	0	-	
• ДНК МБТ в мокроте и	3 (3,5 ± 2,0)	1 (2,7 ± 2,7)	0,05	0,820
<b>Рентгенография органов грудной</b>				
• инфильтрация	85 (100,0 ± 0,0)	27 (73,0 ± 7,3)	1,14	0,268
• усиление легочного рисунка	3 (3,5 ± 2,0)	4 (10,8 ± 5,1)	0,70	0,402
• выпот в плевральную полость	10 (11,8 ± 3,5)	3 (8,1 ± 4,5)	0,53	0,465
• отсутствие патологических	0	3 (8,1 ± 4,5)	0,49	0,458
<b>Заключительный диагноз:</b>				
• ВП	64 (75,3 ± 4,7)	25 (70,3 ± 7,5)	0,12	0,724
• туберкулез	11 (12,9 ± 3,6)	2 (5,4 ± 3,7)	1,28	0,258
• плеврит нетуберкулезный	10 (11,8 ± 3,5)	3 (8,1 ± 4,5)	0,30	0,596
• обострение ХОБЛ	0	7 (18,9 ± 6,4)	12,44*	0,000

При поступлении у пациентов 1-й группы ВП диагностирована в 90 (100,0%), плеврит неуточненной этиологии – в 14 (10,6 %) случаях, у пациентов 2-й группы – только обострение ХОБЛ – у 42 (100,0 %) ( $\chi^2 = 22,6$ ;  $p = 0,00$ ) больных, связанное с гидротораксом неуточненной этиологии – у 1 (2,7 %) пациента.

Помимо заболеваний, при которых потребовалась госпитализация, у пациентов сравниваемых групп отмечена следующая сопутствующая патология: ХОБЛ - в 0,0 и 100,0 % ( $\chi^2 = 55,39$ ;  $p = 0,00$ ), ишемическая болезнь сердца (ИБС) – в 74,1 и 83,8 % ( $\chi^2 = 0,17$ ;  $p = 0,677$ ), вирусный гепатит и инфекция вирусом иммунодефицита человека (ВИЧ) - в 28,2 и 10,8 % ( $\chi^2 = 2,95$ ;  $p = 0,085$ ) случаев в 1-й и 2-й группах соответственно; в 1-й группе антиретровирусную терапию получали 3 (12,5 %) человека. Обращает на себя внимание, что во 2-й группе пациентов с ИБС несколько больше, они старше, в качестве коморбидной патологии у них отмечена ХОБЛ. В 1-й группе ВИЧ-инфекция наблюдалась чаще.

По данным анализа базисной терапии в группе пациентов с ХОБЛ показано, что ингаляционные глюкокортикостероиды в комбинации с длительно действующими в2-агонистами (ДДБА) (будесонид / формотерол 160 / 4,5 мкг или салметерол / флутиказон 25 / 250 мкг) по 2 ингаляции 2 раза в сутки получали 8 (21,6 ± 6,8 %) пациентов, при этом продолжительность использования ИГКС / ДДБА у 3 (8,1 ± 4,5 %) из них составила > 5 лет. Только короткодействующие бронхолитические пре-параты (изолированно или в комбинации) нерегулярно получали 17 (45,9 ± 8,2 %) больных, 7 (18,9 ± 6,4 %) пациентов в качестве базисной терапии получали тиотропия бромид 2,5 мкг по 2 ингаляции 1 раз в сутки, комбинацию ДДБА и длительно действующих М-холинолитических препаратов (тиотропия бромид / олодатерол 2,5 / 2,5 мкг по 2 ингаляции 1 раз в сутки) - 5 (13,5 ± 5,6 %) больных.

По результатам анализа клинических данных острое начало заболевания отмечено у 74 (87,1 %) пациентов 1-й группы и 35 (94,6 %) - 2-й ( $\chi^2 = 0,09$ ;  $p = 0,770$ ), подострое - у 12,9 и 5,4 % больных сравниваемых групп соответственно ( $\chi^2 = 1,28$ ;  $p$

=0,258). У пациентов без ХОБЛ обращает на себя внимание склонность к медленному началу инфекционного процесса. Пациенты обеих групп предъявляли жалобы на кашель ( $p > 0,05$ ), одышку, лихорадку ( $p > 0,05$ ) и боли в грудной клетке. При этом одышка преобладала у пациентов с ХОБЛ (41,2 и 83,8%); боль в грудной клетке - у пациентов без ХОБЛ (36,5 и 5,4 %). У пациентов обеих групп одинаково часто отмечались лейкоцитоз и повышенная скорость оседания эритроцитов (СОЭ) ( $p > 0,05$ ).

В дальнейшем при рентгенологическом исследовании органов грудной клетки у 100 % пациентов 1-й группы выявлена инфильтрация легочной ткани и подтвердился диагноз ВП; у 27 (73,0 %) больных 2-й группы также определялись инфильтративные изменения легочной ткани, что заставило продолжить обследование пациентов обеих групп для исключения туберкулеза, учитывая сходную клиническую и рентгенологическую симптоматику.

Троекратный анализ мокроты на кислотоустойчивые микобактерии (КУБ) проведен у 100 % пациентов обеих групп, но на данном этапе во всех случаях получен отрицательный результат.

**Таблица 2 Результаты иммунодиагностики внутрикожных проб у пациентов пульмонологического отделения**

Проба	1-я группа (ВП без ХОБЛ) <i>n</i> = 85	2-я группа (обострение ХОБЛ) <i>n</i> = 37	$\chi^2$	<i>p</i>
<b>Проба Манту</b>				
Отрицательная	50 (58,8 ± 5,3)	29 (78,4 ± 6,8)	0,89	0,346
Сомнительная	8 (9,4 ± 3,2)	0	3,37	0,065
<b>Положительная:</b>				
• нормергическая	26 (30,6 ± 5,0)	8 (21,6 ± 6,8)	0,60	0,439
• гиперергическая	1 (1,2 ± 1,2)	0	0,43	0,510
<b>Диаскинтест</b>				
Отрицательный	74 (87,0 ± 3,6)	30 (81,1 ± 6,4)	0,06	0,807
Сомнительный	0	0	-	
<b>Положительный:</b>				
• нормергический	6 (7,1 ± 2,8)	3 (8,1 ± 4,5)	0,04	0,850
• гиперергический	5 (5,9 ± 2,6)	4 (10,8 ± 5,1)	0,78	0,378

Отрицательная реакция (отсутствие инфильтрата при наличии реакции на укол или инфильтрат 1 мм) на пробу Манту с 2 ТЕ зафиксирована у 50 и 29 пациентов сравнимых групп (58,8 ± 5,3 и 78,4 ± 6,8 %;  $\chi^2 = 0,89$ ;  $p = 0,346$ ) соответственно, сомнительная реакция (инфильтрат 2-4 мм или гиперемия любого размера) - у 8 (9,4 ± 3,2 %) и 0 ( $\chi^2 = 3,37$ ;  $p = 0,065$ ) больных соответственно; положительная нормергическая реакция (инфильтрат диаметром 5 - 20 мм) - у 26 и 8 (30,6 ± 5,0 и 21,6 ± 6,8 %) больных соответственно ( $\chi^2 = 0,6$ ;  $p = 0,439$ ); положительная гиперергическая реакция (размер инфильтрата >21мм или наличие везикул, некроза, лимфангоита) - у 1 пациента 1-й группы

(папула 21 мм) и 0 больных - 2-й группы ( $\chi^2 = 0,43$ ;  $p = 0,510$ ). На пробу с Диаскинтест отрицательная реакция (полное отсутствие инфильтрата при наличии реакции на укол) развилась у 74 и 30 ( $87,0 \pm 3,6$  и  $81,1 \pm 6,4$  %) больных сравниваемых групп соответственно ( $\chi^2 = 0,06$ ;  $p = 0,807$ ); сомнительных реакций (наличие гиперемии без инфильтрата) в обеих группах не отмечено; положительный результат (наличие инфильтрата любого размера) выявлен в 11 и 7 ( $12,9 \pm 3,6$  % и  $18,9 \pm 6,4$  %) ( $\chi^2 = 0,53$ ;  $p = 0,465$ ), из них - гиперергические пробы (размер инфильтрата > 15 мм) – в 5 ( $5,9 \pm 2,6$  %) и 4 ( $10,8 \pm 5,1$  %) случаях соответственно ( $\chi^2 = 0,78$ ;  $p = 0,378$ ).

Все пациенты осмотрены фтизиатром. Диагноз туберкулез установлен у 11 ( $12,9 \pm 3,6$  %) больных 1-й группы и 2 ( $5,4 \pm 3,7$  %) – 2-й ( $\chi^2 = 1,28$ ;  $p = 0,258$ ). В 1-й группе совпадение результатов проб Манту и Диаскинтеста установлено в 8 (72,7 %) случаях. Необходимо отметить, что диагноз туберкулез подтвержден обнаружением ДНК МБТ в промывных водах бронхов методом ПЦР у 3 человек, все – с положительным результатом Диаскинтеста. Практически у каждого 3-го (27,2 %) пациента с установленным диагнозом туберкулез отмечен отрицательный результат иммунологических проб. У 4 (33,3 %) больных туберкулезом 1-й группы наблюдалось сочетание туберкулеза и ВИЧ-инфекции, чем и могут быть обусловлены сниженные реакции кожных иммунологических проб. Во 2-й группе у 2 пациентов с установленным диагнозом туберкулез пробы Манту и Диаскинтеста были положительными одновременно в обоих случаях, у 1 из них найдена ДНК МБТ в промывных водах бронхов методом ПЦР. Следует отметить, что 1 из 2 больных ХОБЛ с впервые выявленным туберкулезом получал в качестве базисной терапии и ГКС в течение > 3 лет, 2-й пациент при лечении ХОБЛ нерегулярно применял только короткодействующие бронхолитические препараты.

У пациентов пульмонологического отделения отмечено острое начало заболевания в сочетании с лихорадкой и кашлем. Для больных ХОБЛ характерно наличие выраженной одышки (83,8 %), а без ХОБЛ - болей в грудной клетке (36,5 %), что уже на начальном этапе определяет их в группу риска инфекционной патологии для дифференциальной диагностики с туберкулезом [5, 6]. При рутинном исследовании мокроты методом микроскопии КУБ не обнаружены, лишь при исследовании промывных вод молекулярно-генетическим методом у 4,87 % пациентов (от числа обследованных методом ФБС) выявлена ДНК МБТ, что позволило подтвердить диагноз туберкулез на этапе пульмонологического отделения.

Отсутствие КУБ при микроскопии с окраской по Цилю-Нильсену на этапе стационарной лабораторной диагностики общей лечебной сети диктует необходимость совершенствования обучения персонала соответствующих лабораторий [7, 8]. Исследование мокроты или другого диагностического материала молекулярно-генетическими методами для поиска ДНК МБТ является обязательным при обследовании лиц с подозрением на туберкулез, особенно это касается больных ХОБЛ, что по возможности должно шире использоваться при проведении дифференциальной диагностики туберкулеза и ВП.

Диаскинтест может использоваться при дифференциальной диагностике туберкулеза у пациентов разных возрастных групп при получении отрицательных результатов бактериоскопического исследования мокроты на КУБ [9, 10]. У лиц с



установленным диагнозом туберкулез результаты кожных иммунологических тестов часто оказываются положительными.

В отличие от пробы Манту, применение Диаскин-теста позволяет выявить лиц с латентной туберкулезной инфекцией. После исключения активного заболевания доля лиц с положительным результатом Диаскинтеста составила 6,9 и 14,3 % соответственно, что существенно выше, чем в целом в популяции. Таким образом, пациенты с ХОБЛ и лица, перенесшие ВП, являются группой повышенного риска по развитию туберкулеза и требуют повышенного внимания специалистов.

Все пациенты с установленным диагнозом туберкулез после осмотра фтизиатром были переведены для наблюдения в соответствующем отделении центра.

По результатам обследования в 1-й группе диагноз ВП подтвержден в 64 (75,3 %) случаях, в 11 (12,9 %) - выявлен туберкулез легких, в 10 (11,8 %) - плеврит. Во 2-й группе у 25 (75,3 %) больных установлена ВП, у 2 (5,4 %) - туберкулез, у 3 (8,1 %) - плеврит и лишь 7 (18,9 %) были выписаны после купирования обострения ХОБЛ.

Следует обратить внимание, что тщательное дообследование больных с целью выявления в т. ч. туберкулеза легких требуется даже при их поступлении в стационар без предварительного диагноза ВП, лишь с обострением ХОБЛ. Если при ВП всегда проводится дифференциальный диагноз с туберкулезом, то при госпитализации больного с обострением ХОБЛ в практике в стандарт обследования иммунодиагностика не входит. По результатам данного клинического исследования на небольшой выборке пациентов показано, что больные с обострением ХОБЛ являются потенциальной группой риска по развитию туберкулеза и нуждаются в дополнительном обследовании в условиях пульмонологического отделения стационара по стандарту ВП для исключения туберкулеза легких.

#### **Выводы:**

- в пульмонологическое отделение общесоматического стационара с ХОБЛ в анамнезе чаще поступают мужчины старшего возраста;
- для клинической картины ХОБЛ характерны острое начало заболевания, большие длительность и интенсивность кашля и выраженная одышка, при этом в дальнейшем при дообследовании обнаружена ВП;
- для лиц без ХОБЛ в анамнезе более характерны кашель, лихорадка, лейкоцитоз и повышенная СОЭ при лабораторном обследовании, кроме того, такие больные несколько моложе пациентов с ХОБЛ;
- в процессе обследования туберкулез выявлен у 10,7 % пациентов пульмонологического отделения;
- иммунодиагностика является одним из ключевых методов диагностики туберкулезной инфекции у лиц разных возрастных групп;
- при выполнении пробы с Диаскинтестом выявляются лица с латентной туберкулезной инфекцией. Пациенты с ХОБЛ и ВП составляют потенциальную группу риска по развитию туберкулеза. Уровень латентной туберкулезной инфекции в группе пациентов с ХОБЛ составил 14,3 %;
- для своевременной диагностики туберкулеза органов дыхания пациенты с обострением ХОБЛ нуждаются в комплексном дополнительном обследовании,

включающем исследование мокроты и промывных вод бронхов на ДНК МБТ при помощи ПЦР и Диаскинтеста.

#### СПИСОК ИСПОЛЬЗОВАННЫХ ИСТОЧНИКОВ:

1. Всемирная организация здравоохранения. Туберкулез. Доступно на: <https://www.who.int/ru/news-room/fact-sheets/detail/tuberculosis>.
2. Михеев Р.К. Туберкулез и ХОБЛ: от литературно-художественного пространства до дифференциальной диагностики. Международный студенческий научный вестник. 2019.
3. Yakar H.I., Gunen H., Pahlivan E., Yadogan S. The role of tuberculosis in COPD. *Int. J. Chron. Obstruct. Pulmon. Dis.* 2017; 12: 323-329.
4. Amaral A.F., Coton S., Kato B. et al. Tuberculosis associates with both airflow obstruction and low lung function: BOLD results. *Eur. Respir. J.* 2015; 46 (4), 2014.
5. Багишева Н.В., Мордык А.В., Мордык Д.И. ХОБЛ и туберкулез: существует ли связь? Медицинский вестник Северного Кавказа. 2019.
6. Визель А.А., Алексеев А.П., Шмелев Е.И. и др. Бронхообструктивный синдром у больных туберкулезом легких: аналитический обзор литературы. Практическая пульмонология. 2018; (1): 33-42.
7. Ханин А.Л., Кравец С.Л. Хроническая обструктивная болезнь легких и туберкулез: актуальная проблема в реальной практике (обзор литературы). Вестник современной клинической медицины. 2017; 10 (6): 60-70.
8. Багишева Н.В., Мордык А.В., Руденко С.А. и др. Сравнительные аспекты течения впервые выявленного туберкулеза, изолированного и при его сочетании с ХОБЛ, у пациентов старше 50 лет. Забайкальский медицинский вестник. 2015; (3): 73-77.
9. Багишева Н.В., Неганова Ю.А., Неганова Н.А. и др. Хроническая обструктивная болезнь легких и туберкулез как взаимоотягощающие заболевания. Туберкулез и болезни легких. 2015; (6): 21-22.
10. Слогодкая Л.В., Сеницын М.В., Кудлай Д.А. Возможности иммунологических тестов в диагностике латентной туберкулезной инфекции и туберкулеза. Туберкулез и болезни легких. 2019; 97 (11): 46-58.

**Усмонов Хусниддин Кутбидинович**  
**Андижанский государственный медицинский институт**  
**(Андижан, Узбекистан)**

## **ОСОБЕННОСТИ РАСПРОСТРАНЕННОСТИ И ПРОФИЛАКТИКИ ЖЕЛЧНОКАМЕННОЙ БОЛЕЗНИ У ПОЖИЛОГО НАСЕЛЕНИЯ**

**Аннотация.** В статье анализируются причины распространенности желчнокаменной болезни среди населения, особенно в пожилом возрасте. Описаны факторы риска образования камней в желчном пузыре, их раннее выявление, лечение и профилактика. Выделяются недостатки и уязвимости в этой области, и одновременно объясняются решения. Обоснованы профилактические и профилактические практические и научные направления.

**Ключевые слова:** эпидемиология, желчнокаменная болезнь, факторы риска, профилактика, пожилое население, профилактические научные и практические направления.

**Annotation.** The article analyzes the reasons for the prevalence of gallstone disease among the population, especially in old age. Risk factors for the formation of gallstones, their early detection, treatment and prevention are described. Gaps and vulnerabilities in this area are high lighted and solutions are explained at the same time. Preventive and prophylactic practical and scientific directions have been substantiated.

**Key words:** epidemiology, cholelithiasis, risk factors, prevention, the elderly, preventive scientific and practical directions.

По данным Всемирной организации здравоохранения (ВОЗ), неинфекционные хронические заболевания (НИЗ) лидируют по показателям смертности и заболеваемости во всех странах [2019]. В Узбекистане, по данным Госкомстата, в 2019 году 60,6% населения умерло от сердечно-сосудистых заболеваний (ССЗ), 5,5% - от болезней желудочно-кишечного тракта (ЖКТ), 4,2% - от болезней органов дыхания, Инфекционных и паразитарных болезней - 1,4% и другие болезни - у 12,1%.

Желчнокаменная болезнь (ЗППП) - одно из самых распространенных заболеваний пищеварительной системы. В частности, исследования показали, что частота его распространения и / или возникновения продолжает увеличиваться. В частности, было подтверждено, что такая тенденция усиливается в промышленно развитых странах. Среди взрослого населения Европы и США НИЗ выявляются у 10-15%, а высокие экономические затраты превратились в болезнь.

К сожалению, до сих пор большинство врачей считали безрецептурные препараты хирургической патологией, злоупотребляли хирургическим лечением или считали удаление желчного пузыря золотым стандартом лечения.

Но удаление желчного пузыря не решает проблемы. В частности, примерно у 40% пациентов после холецистэктомии или по прошествии определенного периода времени, прямо или косвенно связанного с операцией, возникают нарушения со стороны

пищеварительной системы, даже в результате того, что заболевание обостряет определенные заболевания (рак желудка, печени и рак толстой кишки и т. д.). Современные научные открытия изменили восприятие НИЗ, включая необходимость проведения исследований для изучения прогноза этих заболеваний и разработки научных механизмов для улучшения активных методов профилактики и лечения или усиления профилактических мероприятий в течение их клинического периода. Такие результаты получены с точностью, в основном в эпидемиологических исследованиях, и служат основой для усиления профилактической, лечебной и профилактической тактики на ранних стадиях ОКР, среди населения с высоким риском его возникновения или у пациентов.

Анализ источников показывает, что распространенность безрецептурных препаратов практически отсутствует в группах населения с селективным приемом носа и в основном изучается в организованном населении, среди тех, кто обращается за медицинской помощью. В результате истинные показатели распространенности этого заболевания в большинстве регионов или групп населения до сих пор неясны, а поздняя диагностика и неэффективная профилактика четко видны. Причина в том, что при таком подходе популяция с латентными и нелатентными формами заболевания остается вне поля исследования и внимания исследователей. Неуклонный рост заболеваемости ОКР в последние десятилетия показывает, что таких научных направлений недостаточно. Согласно литературным данным, наряду с увеличением числа случаев желчнокаменной болезни, быстро растет число пациентов с осложненными формами заболевания.

Хаджибаев Ф.А. и соавт. (2017) предполагают, что осложнения ОКР, в частности синдром Мирizzi (PC), представляют собой тяжелые заболевания желчевыводящих путей, требующие сложных хирургических вмешательств и обеспечивающие высокую смертность. По нашему мнению, в этом или с помощью данных авторы выразили важное отношение к переходу к проблеме, сославшись на важность раннего выявления ранее существовавшего состояния болезни (усиление профилактики и практики). В частности, уже подтверждена необходимость усиления профилактической научно-практической деятельности по ОТК, наряду с внедрением высоких хирургических технологий: синдром Мирizzi («Гнойный холангит + механическая желтуха + холецистобилиарный свищ - XBF») является одним из осложнений каменной болезни. Исследователи сообщили о распространенности XBF на уровне от 2,7% до 5,0% [17, 20]; Из-за высокого (прямого) риска хирургических осложнений и развития большинства синдромов органной недостаточности летальность при этом заболевании достигает 13,3%, а зарубежные исследователи показали, что сложные реконструктивные операции могут осложняться непредвиденными последствиями в долгосрочной перспективе. ср., потребуется 5-20,8 процента или необходимость будет подтверждена.

Следует отметить, что исследования нашли доказательства аналогичных результатов в отношении других неинфекционных хронических заболеваний. И наоборот, если будут проведены эпидемиологические исследования и будет сделан вывод о назначении НПВП в популяции с селективным приемом, выявленные неопределенности и недостатки будут устранены сами по себе. Это означает, что любые эпидемиологические, профилактические и профилактические осмотры должны

проводиться периодически и регулярно, особенно в различных климатических регионах Узбекистана.

Однако в последние годы такие исследования были редкостью и не были специально проанализированы в случае Узбекистана, особенно среди пожилого населения.

Для обоих ОКР продолжает оставаться очень распространенным заболеванием, составляющим около 10 процентов населения, живущего с камнями в желчном пузыре (у взрослых), и его сложные виды также сохраняют высокий уровень распространенности. Литогенез не полностью описан и, по сути, представляет собой очень сложный мир, резко выраженное негативное влияние безрецептурных препаратов на социальную активность и образ жизни не вызывает сомнений [30], а уровень распространенности остается прежним. Мы считаем, что это еще одна научная проблема, которая доказывает необходимость обратить «ядро» новых исследований на профилактику и эпидемиологию НИЗ. Такие взгляды отчетливо ощущаются и видны в современных исследованиях. Современные изменения естественного течения ОКР (региональные особенности развития симптомов и осложнений) также ясно показывают важность теории и практики превентивного мышления или требуют, чтобы такие идеи были «базой» для клинической хирургии.

Поток данных также подтверждает, что UCI определяется в группах населения, в зависимости от места проживания и возраста, с распространенностью от 5-15% до 10-40% [34]. В частности, в странах с более старым возрастом (от 60 до 74 лет) распространенность ИППП среди населения в целом (до 60 лет) в 1,5 раза выше, чем среди населения в целом.

Еще один вывод об эпидемиологии НИЗ состоит в том, что данные скрининга по ней несколько устарели во всем мире, в том числе в Узбекистане, и, естественно, начинают терять свою практическую и научную ценность. Однако мы считаем, что их можно использовать для раннего выявления ОКР, а также для выявления и определения перспектив профилактики или лечения «без хирургического вмешательства».

Общим фактом, который был научно подтвержден в начале 21 века, является то, что разработка и совершенствование методов раннего выявления, профилактики и лечения этого заболевания является крайне актуальной задачей из-за растущей распространенности ОКР и опасных для жизни осложнений. 10-20% населения Европы страдает «прошлыми» стадиями ОКР из-за недостаточного создания этой системы или подвергается рискованной операции. Приблизительно в каждой четвертой (старше 60 лет) и каждой третьей (старше 70 лет) популяции были диагностированы камни в желчном пузыре.

Исследования также показывают, что новые факторы риска сердечно-сосудистых заболеваний связаны с неалкогольной жировой болезнью печени, одним из ее осложнений, которое привело к увеличению числа неотложных и плановых операций на брюшной полости среди геронтологического населения.

Согласно мировому опыту (Япония, США, Россия, Финляндия, Канада и др.), Основным выходом из таких неприятных клинических ситуаций являются скрининговые - эпидемиологические исследования, охватывающие большие группы населения. На

основе скрининга будет создана система защиты, разработаны стратегически важные профилактические программы, найдены и разработаны научные основы комплексных жизненно важных элементов здорового образа жизни, которые практически исчезают среди населения.

Практическое значение. Обеспечение разработки основанных на исследованиях и ориентированных на практику систем и алгоритмов профилактики снизит заболеваемость желчнокаменной болезнью, поздним выявлением и обострением осложнений примерно на 50% среди пожилого населения. Это резко снижает потребность в холецистэктомии или ятрогенных осложнениях, которые могут возникнуть в результате этого. У пожилых людей, то есть у пациентов с препятствиями к холецистэктомии, такие результаты имеют «незаменимое» практическое значение.

### СПИСОК ИСПОЛЬЗОВАННЫХ ИСТОЧНИКОВ:

1. Сандлер Р.С. Эверхарт Дж. Э, Доновиц М. и др. Бремя отдельных заболеваний органов пищеварения в США // Гастроэнтерология. - 2002. Т.122 - С. 33-63.
2. Эверхарт Дж. Э., Кхаре М., Хилл М. и др. Распространенность и этнические различия в заболеваниях желчного пузыря в США // Гастроэнтерология. - 1999. Т. 117. - С. 635.
3. Сапеин В.П., Юдин В.А., Сапеин И.В., Нупедиксин А.В. и др. Операционные риски и профилактика их при лапароскопической холецистэктомии // Хирургия б. -2015.- С. 17- 18.
4. Гудулин А.А., Некрасов А.Ю., Сергеев А.В., Безалтынник А.А. Оптимизация лечения острого холецистита // Эндоскопическая хирургия. -2014; 20: 1: 175
5. Сакпак С.Дж., Биндра С.С., Чемберлен Р.С. Показатели конверсии лапароскопической холецистэктомии два десятилетия спустя // JSHS. -2010; 20; 14: 478-481.
6. Игнатьева В.И., Авксентьева М.В., Омельяновский В.В., Деркач Е.В. Социально-экономическое время воспитательных заболеваний кишечника в Российской Федерации // Профилактическая медицина. -2020. -Т-23. -№2. -С. 19-23.
7. Петришин П.В., Витчак И. Затраты при воспалительных заболеваниях луковичи // Pvs Gastroenterology. -2016; 11 (1): 7-12.
8. Буриш Дж., Джесс Т., Мартинато М., Лакатос Ф. Бремя воспалительных заболеваний кишечника в Европе // J. Crohns Colia. -2013; 7 (4): 323-335ю
9. Лазебник Л.Б., Ильченко А.А. Желчнокаменная болезнь. Поставьте решение проблемы. // Terax. -2005-№2. -С6.
10. Ильченко А.А. Желчнокаменная болезнь. -М. - Анаксорсис. -2004. - С. -198-199.
11. Боццов С.А. Зачем снова надо менять порядок диспансеризации взрослого населения // VII международный конгресс специалистов по внутренним болезням. - Москва. - VI DOX. - 2018. - С. 20-22.
12. Ивашкин В.Т., Широкова Е.Х. Маннал холестаза для врачей. - М.: СИМК. - 2012: С. 175
13. Ходжибаев Ф.А., Тилемисов С.О., Хашимов М.А. Хирургическая тактика при желчнокаменной болезни, осложненной синдромом Мирizzi // Хирургия Узбекистана. - 2017. - №2. - С. -38-40.
14. Алиджанов Ф.Б., Хашимов М.А., Ризаев К.С., Байназаров И.Х. Роль эндоскопической ретроградной панкреатохолангиографии в диагностике синдрома Мирizzi,

- вызванного холецисто-билиарным свищем // *Анналы хирургической гепатологии*. - 2006. -11 (3): 62-63.
15. Назыров Ф.Г., Хаджибаев А.М., Алтьев Б.К. Операции при повреждении и струйкурак желчных протоков // *Хирургия*. - 2006 г.; 4: 48-50.
  16. Ревякин В.И. Диагностика и лечение синдрома Мириizzi В. Кн: «50 лекций по хирургии» *Media Medical / -2003 / -С. 401-404.*
  17. Каримов Ш.И. Малоинвазивные взаимодействия в лечении ксоледоксолитиаза // *Тез. Докл. VIII мэйд. Науч. Конф. Хирурги-гепатологи стран СНГ. Анналы ксирургической гепатологии*. -2000; 5 (2): 34.
  18. Совелев В.С., Ревякин В.И. Синдром Мириizzi, диагностика и лечение. М.: Медицина. -2003. -S. 150-151.
  19. Хаджибаев А.М., Алтиев Б.К., Ходжибоев А.М., Алиев М.А. и др. Синдром Мириizzi - диагностика и хирургическое лечение // *Анналы хирургической гепатологии*. -2006; 11 (3): 64.
  20. Хаджибаев А.М., Алиджанов Ф.Б., Арипова Н.У. и др. Эндоскопические вмешательства в лечении резидуального и рецидивного холедоксолитиаза // *Хирургия*. - 2006; 12:28.
  21. Аль-Акили М.Х., Алан М.К. и другие. Синдром Мириizzi и холецистобилиарный свищ: объединяющая классификация // *Bg / J / Surg / -1989; 76: 1140.*
  22. Джонсон Л.В., Сехон С.К., Ли В.С. Синдром Миризиса: опыт мультиинституционального обзора // *Am. Surg*. - 2001. - 67 (1): 12-13.
  23. Csendes A., Diaz J.C., Burdiles P. et.al. Синдром Мириizzi и холецистобилиарный свищ: объединяющая классификация // *Брит. J.urg*. - 1989 г.; 76 (11): 1140-1141.
  24. Бузин В.Н., Михайлова Ю.В., Чуксриенко И.Ю., Бузина Т.С. и др. Российское здравоохранение глазами населения: динамика удовлетворенности за последние 14 лет (2006-2019): обзор социологических исследований // *Профилактическая медицина*. -2020. - Т. 23. - №3. - С. 42-46.
  25. Поповин М.В., Маньшина А.В., Концевая А.В., Драпкина О.М. Корпоративные программы укрепления здоровья работников - обзор зарубежных публикаций // *Российский журнал профилактической медицины*-2020. -Vol. 23. - № 3. - С. 156-157.
  26. ВОЗ. Профилактика хронических заболеваний: витель. Женева: ВОЗ; 2013.

## SECTION: PEDAGOGY

Abdullayeva Mehribon Rayimberganovna  
UrDU, o'qituvchi,  
Matyakubova Ro'za Ulug'bekovna  
24-son maktab, o'qituvchi  
(Urganch, O'zbekistan)

### BOSHLANG'ICH SINIF O'QUVCHILARIDA EKOLOGIK MADANIYATNI SHAKLLANTIRISH USULLARI

*"...Biz yoshlarga doir davlat siyosatini hech og'ishmasdan, qat'iyat bilan davom ettiramiz. Nafaqat davom ettiramiz, balki bu siyosatni eng ustuvor vazifamiz sifatida bugun zamon talab qilayotgan yuksak darajaga ko'taramiz..."<sup>1</sup>*

**Sh. Mirziyoyev.**

**Annotatsiya.** Ushbu maqolada boshlang'ich sinf o'quvchilarining ekologik madaniyatini shakllantirish usullari ko'rsatilgan va yoritilgan.

**Kalit so'zlar:** boshlang'ich ta'lim, ekologik madaniyat, o'qitish metodlari, didaktik o'yinlar, bilim samaradorligi, interfaol metodlar.

**Аннотация.** В этой статье описывается и объясняется, как формировать экологическую культуру учащихся начальной школы.

**Ключевые слова:** начальное образование, экологическая культура, методика обучения, дидактические игры, эффективность знаний, интерактивные методы

**Annotation.** This article describes and explains how to shape the environmental culture of primary school students.

**Key words:** primary education, environmental culture, teaching methods, didactic games, knowledge effectiveness, interactive methods

Hozirgi davrda jamiyat va fan–texnika taraqqiyoti jadal rivojlanmoqda. Bu o'z o'rnida atrof–muhit va inson salomatligi haqidagi bilimlarni yosh avlodga kengroq tushuntirishni hamda anglatishni taqazo etmoqda. Ushbu muammo, albatta, ma'lum darajada ta'lim–tarbiya jarayonida o'z yechimini topadi, chunki bularning barchasi umumiy tarzda inson va tabiat munosabatida namoyon bo'lib, shaxsning ekologik madaniyatini takomillashtirish kabi yirik masalalardan hisoblanadi. Ekologik madaniyatning hozirgi paytdagi holati tabiatga yangicha

---

<sup>1</sup> Sh. Mirziyoyev - "Erkin va farovon, demokratik O'zbekiston davlatini birgalikda barpo etamiz." - T. O'zbekiston-2017.



qarashlarni taqazo etmoqda. Uning asosida istiqbolga yo'naltirilgan hamda inson bilan tabiat o'rtasidagi bog'lanishlarni tartibga soladigan ekologik madaniyat munosabatlari yotadi.

Ekologiya va shaxs madaniyati, avvalo, bir-biri bilan o'zaro aloqada bo'lib, ularning umumiy jihatlari ko'pdir. Madaniyatli kishi tabiat va jamiyat o'rtasidagi o'zaro aloqaning muvozanatini saqlaydi, bu borada boshqalarni ham to'g'ri faoliyat ko'rsatishga yo'llaydi. Kishilarni ma'lum bilimlar, mehnat qilish qoidalari bilan qurollantiradi.

Ekologik madaniyat bolalarda tabiatni asrash, unga oqilona munosabatda bo'lish singari ko'nikma va malakalarni shakllantiradi. Har bir shaxsda jamiyat va insoniyat oldida, shuningdek, tabiatga bo'lgan munosabatda o'z burchini anglab yetish kabi mas'uliyatini rivojlantiradi.

Boshlang'ich sinf o'quvchilarida ekologik madaniyat va bilimlarni shakllantirishda quyidagilarga e'tibor berish lozim:

- Boshlang'ich sinf o'quvchilarida ekologik madaniyatni shakllantirish masalalariga uzluksiz ta'lim jarayonining tarkibiy qismi sifatida qarash;
- Boshlang'ich sinf o'quvchilarida ekologik madaniyatni shakllantirishning ilmiy - nazariy asoslarini boyitish;
- Boshlang'ich sinf o'quvchilarida umummadaniy hulqida katta ahamiyat kasb etadigan ichki ekologik motivasiya imkoniyatlariga kengroq e'tibor berish;
- Boshlang'ich sinf o'quvchilarida ekologik madaniyatni shakllantirishning milliy - madaniy, umuminsoniy, tarixiy asoslaridan ta'lim-tarbiya jarayonida yetarlicha foydalanish;
- Ta'lim -tarbiya jarayonida axborot vositalaridan foydalanish;
- Boshlang'ich sinf o'quvchilarida ekologik madaniyatni tarkib topdirishda ilg'or pedagogik texnologiyalardan samarali foydalanish kabilar.

Ma'lumki, bolaga ta'lim-tarbiya berilar ekan, uni o'rab olgan ijtimoiy muxitdan ajralgan holda tasavvur etib bo'lmaydi. Bola qalbga ta'sir etuvchi, unda insoniylik his-tuyg'ularini shakllantiruvchi muxim tarbiya vositalaridan biri tabiatni, ya'ni inson o'z yashash joyini o'rganib borishdir. Bu, albatta dastlab maktabning boshlang'ich sinflarida turli faoliyatlar asosida amalga oshiriladi. Bolaning tabiat bilan yaqindan munosabatda bo'lishiga imkoniyat yaratish lozim. Ona yer boyliklarini asrashga, ularga tejamkorlik bilan munosabatda bo'lish ruhida tarbiyalash lozim. Boshlang'ich sinf o'quvchilariga beriladigan ekologik ta'lim-tarbiya orqali bolalar tabiatning tarkibini, uning inomlarini va ularning qanchalik ahamiyatga ega ekanligini tushunib yetadilar.

Ekologik ta'lim -tarbiya berishda bolalar ongiga «uvol »tushunchasini singdirish yaxshi natija beradi. Masalan mevali daraxtlarning shoxlarini sindirsa, anchagina mevalar uvol bo'lishini, qushlarning poloconi yoki inidagi tuxumni bolalar olib qo'ysa ularning onasi hafa bo'lishini, tuxumning sinib uvol bo'lishini va shu kabilarni aytib o'tish maqsadga muvofiqdir. Shu bilan birga foydali faoliyat turlari ham shakllanadi. Buni bolaning daraxt shoxlarini sindirmasligiga, parrandalarna, mehribonlik qilishda ko'rishimiz mumkin. Boshlang'ich sinf o'quvchilari maktabda ekologiyaga oid quyidagi bilimlar bilan tanishadilar:

**1) jonsiz tabiatdagi narsa va xodisalar bilan (qum, loy, toshlar, suv, ob-hovo sharoitining o'zgarishi);**

**2) uyda, polizda, gulzorda, bog'da, o'tloqda, o'rmonda, dalada uchraydigan eng oddiy o'simliklar bilan;**

**3) eng ko'p tarqalgan uy havonlari va yovvoyi hayvonlar bilan;****4) o'simliklarni o'stirish bilan va hayvonlarni parvarish qilayotgan kishilar mehnati bilan.**

Bolalar o'zlari tug'ilib o'sgan yerlarda o'sadigan va eng ko'p tarqalgan o'simliklarni barglariga, gullariga, xidiga qarab aniqlay bilishlari zarur; bu o'simliklar qayerlarda o'sishini, o'sish jarayonida qanday o'zgarishini, bu o'simliklardan odamlar qanday foydalanishlarini va qanday o'stirishlarini bilishlari kerak. Bolalar dasturda ko'rsatilgan hayvonlarning tashqi ko'rinishdagi xususiyatlari, xarakatlari, odatlari, nimani va qanday yeyishi, qayerlarda yashashi, kishilarga qanday foyda va zarar keltirishlarini bilishlari kerak. Bolalar tabiat xodisalarining izchilligi, ketma-ket sodir bo'lishi tartibini belgilay olishni o'rganishlari zarur. Mavsumiy o'zgarishlar; o'simlik va hayvonlar o'sishidagi o'zgarishlar va ular o'rtasidagi eng oddiy bag'lanishlarni payqay olishlari lozim.

Boshlang'ich sinf o'qituvchisi dars mashg'ulotlarda bolalarni dastur asosida rejali ravishda tabiat bilan tanishtiradi. O'qituvchi maktab yoshidagi bolalarga yangi ma'lumotlar beradi, ulardagi bor bilimlarni aniqlaydi va mustaxkamlaydi, kuzatishga o'rgatadi, hayvon va o'simliklarni parvarish qilishning boshlang'ich ko'nikma va malakalarni beradi.

Xulasa qilib shuni aytish lozimki ekologik muammolarning oldini olish uchun butun O'zbekiston aholisiga, ayniqsa yoshlarga ekologik bilim ko'nikma va malumot berish orqali, ularda ekologik madaniyatni takomillashtirish zarur.

Shunday ekan, bolalarda ekologik madaniyatni tarkib toptirish, ularga ekologiyaga oid bilim ko'nikma va odatlarni shakllantirish muhim ahamiyat kasb etadi.

**FOYDALANILGAN ADABIYOTLAR:**

1. 3-sinf "Tabiatshunoslik" o'quv darslik A.Bahramov. SH. SHaripov, M. Nabiyeva
2. 4-sinf "Tabiatshunoslik" o'quv darslik Shavkat SHaripov, Manzura Nabiyeva

**INTERNET TARMOQLARI:**

1. [www.ziyonet.uz](http://www.ziyonet.uz)
2. [www.lex.uz](http://www.lex.uz)

**Allamov Shavkat Sharipovich**  
**UrDU, o'qituvchi,**  
**Kurbonboyeva Zebo Dadanazarovna**  
**24-son maktab, o'qituvchi**  
**(Urganch, O'zbekistan)**

### **O'QUVCHILARDA MATEMATIKA FANIGA BO'LGAN QIZIQISHNI UYG'OTISHNING SAMARALI YO'LLARI**

**Annotatsiya.** Ushbu maqolada o'quvchilarning matematika faniga bo'lgan qiziqishini uyg'otishda samarali usullardan foydalanish, ya'ni interfaol ta'lim metodlari yordamida o'quvchilar qiziqishini uyg'otishga doir amaliy ishlar o'z aksini topgan.

**Kalit so'zlar:** qiziqish, interfaol metodlar, algebra, to'g'ri burchakli parallelepiped, Keys-stady.

**Аннотация.** В статье рассматривается использование эффективных методов стимулирования интереса учащихся к математике, то есть практическая работа по стимулированию интереса учащихся к интерактивным методам обучения.

**Ключевые слова:** интерес, интерактивные методы, алгебра, прямоугольный параллелепипед, Keys-stady.

**Annotation.** This article discusses the use of effective methods to stimulate students' interest in mathematics, that is, practical work to stimulate students' interest in interactive teaching methods.

**Key words:** interest, interactive methods, algebra, rectangular parallelepiped, Keys-stady.

Matematika darslarida o'quvchilarda ijodiy tafakkur etish ko'nikmasini shakllantirish, matematikaga oid atama va tushunchalarning mazmun-mohiyati ko'nikma va malaka darajasida o'zlashtirilishi, olingan bilimlarni amaliyotga tadbiq etish darajasi yuqori bo'lishi, ya'ni yuqori darajada tafakkur etish qobiliyati rivojlanishi uchun o'quvchidan 5-6-sinflarda matematikani o'qitish, 7-11-sinflarda algebra va geometriya kursini o'qitish maqsadlari va mazmuniga mos ravishda texnologiyalarni tanlash hamda qo'llash talab etiladi. Bizga ma'lumki, sinfda faol va bo'sh o'zlashtiruvchi o'quvchilar uchraydi. Faol o'quvchilarga doska va bo'rdan foydalanib dars o'tsangiz ham ularning qiziqishlari so'nmaydi. Lekin darsga qiziqmaydigan o'quvchilarni darsga jalb etish turli interfaol metodlardan foydalanishga to'g'ri keladi.

Masalan, 5-sinf matematika **darsida "To'g'ri burchakli parallelepiped va kub. To'g'ri burchakli parallelepiped va kub hajmi"** mavzusini mustahkamlash uchun amaliy dars o'tmoqdamiz. Bunda o'quvchilarni 4 yoki 5 guruhga ajratib "Keys-stady" metodidan foydalangan holda dars o'tish mumkin. Guruhlarni ajratish to'g'ri yo'lga qo'yilgan bo'lsa bo'ldi. Bu nafaqat 5-sinflarda, balki, boshqa sinflarda ham samara beradi. "Keys-stady" – inglizcha so'z bo'lib, ("case"–aniq vaziyat, hodisa, "study"–o'rganmoq, tahlil qilmoq) aniq vaziyatlarni o'rganish, tahlil qilish asosida o'qitishni amalga oshirishga qaratilgan metod hisoblanadi. Keysda ochiq

axborotlardan yoki aniq voqea-hodisadan vaziyat sifatida tahlil uchun foydalanish mumkin. Mazkur metod muammoli ta'lim metodidan farqli ravishda real vaziyatlarni o'rganish asosida aniq qarorlar qabul qilishga asoslanadi. Agar u o'quv jarayonida ma'lum bir maqsadga erishish yo'li sifatida qo'llanilsa, metod xarakteriga ega bo'ladi, biror bir jarayonni tadqiq etishda bosqichma-bosqich, ma'lum bir algoritim asosida amalga oshirilsa, texnologik jihatdan o'zida aks ettiradi. "Keys-stady" metodini amalga oshirish bosqichlari:

<b>Ish bosqichlari</b>	<b>Faoliyat shakli va mazmuni</b>
1-bosqich. Keys va uning axborot ta'minoti bilan tanishtirish	yakka tartibdagi audio-vizual ish; keys bilan tanishish(matnli, audio yoki media shaklida) axborotni umumlashtirish; axborot tahlili; muammolarni aniqlash;
2-bosqich. Keysni aniqlashtirish va o'quv topshirig'ini belgilash	individual va guruhda ishlash; muammolarni dolzarbliglik iyerarxiyasini aniqlash; asosiy muammoli vaziyatni belgilash;
3-bosqich. Keysdagi asosiy muammoni tahlil etish orqali o'quv topshirig'inining yechimini izlash, hal etish yo'llarini ishlab chiqish	individual va guruhda ishlash; muqobil yechim yo'llarini ishlab chiqish; har bir yechimning imkoniyatlari va to'siqlarni tahlil qilish; muqobil yechimlarni tanlash;
4-bosqich. Keys yechimini shakllantirish va asoslash, taqdimot.	yakka va guruhda ishlash; muqobil variantlarni amalga qo'llash imkoniyatlarini asoslash; ijodiy-loyiha taqdimotini tayyorlash; yakuniy hulosa va vaziyat yechimining amaliy aspektlarini yoritish

"Keys-stady" metodining o'ziga xos xususiyatlari:

- Izlanishga doir faoliyatning mavjud bo'lishi;
- Jamoaviy va guruhlarda o'qitish;
- Individual, guruhli va jamoaviy ish shakllari integratsiyasi;
- Xilma-xil o'quv loyihalarini ishlab chiqish;
- Muvaffaqiyatga erishish uchun talablarning o'quv-bilish faoliyatini rag'batlantirish.

Shu asosida guruhlarga bir xil topshiriq yoki masala beriladi va vaqti ham ajratiladi: Masala: Sinf xonasiga texnologiya darsiga o'quvchilar katta kub olib kelishdi va uni 27 ta teng kubchalarga bo'lishdi. Natijada ba'zi tomonlari bo'yalmagan kubchalar ham hosil bo'ldi. O'quvchilar kubchalarning qolgan qismlarini ham shu rangga bo'yashmoqchi bo'lishdi. Agar katta kubning bir yog'iga 100 gr bo'yoq ketsa, kubchalarning qolgan yoqlarini bo'yash uchun 1 kg bo'yoq yetadimi? Topshiriqni bajaragan guruhdan ixtiyoriy bir o'quvchi chiqib masalani bajarish yo'llarini tushuntirib beradi. Biz bilamizki, masalalarni turli yo'llar bilan yechish mumkin.

Bu jarayon yakunida o'quvchilarning shaxsiy kompetensiyasida:

- tarbiyalilik va mulohazaga kirishuvchanlik;
- o'ziga ishonch, fikrini bayon eta olish;

- o'zini va o'zgalarni hurmat qilish, o'zgalar fikrini eshita olish. Tayanch kompetensiyada:
- yangi bilim egallash;
- izlanuvchanlik, berilgan muammoni hal etish;
- ijodkorlik, rasmlar asosida ko'rsata bilish;
- tahliliy yondasha olish, boshqa o'quvchilarning javoblari bilan solishtirish;
- bajargan ishning natijasini namoyish qila olish kabi ko'nikmalar rivojlanadi.

Bundan tashqari, boshqa metodlarni ham shu metod bilan birga olib borish maqsadga muvofiq bo'ladi. Chunki deyarli barcha metodlarda topshiriqni to'g'ri bajarishga, javoblarini to'g'ri topishga harakat qilishga intilishadi.

Yuqorida aytilganlardan xulosa qilish mumkinki, interfaol ta'lim jarayonida o'quvchi kompetensiyasi an'anaviy ta'limga nisbatan samaraliroq shakllanadi va rivojlanadi. O'qituvchi darsga tayyorgarlik ko'rishda faqat ma'lum bir mavzuga oid bilim beraman, deb emas, balki bu jarayon o'quvchida qanday kompetensiyalarni shakllantiradi?

- Men o'quvchimni kelajakda qanday ko'rmoqchiman?
- Qanday bola mening nazdimda hozirgi zamon intellektual o'quvchisiga loyiq?
- O'quvchini bilimli bo'lishi uchun darsimda nimani o'rgatishim lozim? - degan bir nechta masalalarni hal eta olsa, bu pedagog kompetentli pedagogdir. Kompetentli pedagoglarda esa, albatta, zamonamizga xos o'quvchilar yetishib chiqadi.

#### **FOYDALANILGAN ADABIYOTLAR:**

1. Haydarov B.Q., Davletov D.E., Saparbayev J.Yu. "Matematika fanini o'qitishda zamonaviy yondashuvlar va innovatsiyalar" Toshkent – 2018.
2. Zunnunova A., Mahkamova U. "Didaktika". Oliy o'quv yurtlari talabalari uchun o'quv qo'llanma. – T.: "Sharq" – 2006.

Atadjonova Dinora Ulug'bekovna  
UrDU, o'qituvchi  
(Urganch, O'zbekistan)

## IMOMI A'ZAM QARASHLARIDA SHAXSNI HAR TAMONLAMA RIVOJLANTIRISHDA FAN VA BILIMLARNING RO'LI

**Annotatsiya.** Ushbu maqolada Imomi A'zam Abu Hanifa qarashlarida shaxsni har tamonlama rivojlantirishda fan va bilimlarning ro'li haqidagi fikrlari keng ochib berilgan. Imom A'zamning «Al-fiqh-al-akbar», «Al-fiqh-al-absat», «Al-Olimu va-al-mutaallimu», «Al-Vasiyat» va boshqa shu kabi asarlaridagi qarashlaridan misollar keltirilgan.

**Kalit so'zlar:** ilm, manmanlik, takabburlik, muhabbat, rizo, xavf, umid, iymon, xalollik, adolat, sabr-toqat, totuvlik, do'stlik, hamjihatlik, burch, mas'uliyat, mehnatsevarlik

**Аннотация.** В данной статье широко объясняются взгляды Имама Азама Абу Ханифы о роли науки и знаний во всестороннем развитии личности. Приведены примеры взглядов Имама Азама из произведений: «Аль-фикх-аль-акбар», «Аль-фикх-аль-абсат», «Аль-Олиму ва-аль-мутааллиму», «Аль-Васият» и другие.

**Ключевые слова:** знание, гордость, высокомерие, любовь, удовлетворенность, опасность, надежда, вера, честность, справедливость, терпение, гармония, гружба, солидарность, долг, ответственность, трудолюбие.

**Annotation.** In this article that the views of Imom Azam Abu Hanifa on the role scholar and knowledge in the comprehensive increase of the individual are widely explained. Examples are given from the views of Imom Azam in his works such as "Al-fiqh-al-akbar", "Al-fiqh-al-absat", "Al-Olimu va-al-mutaallimu", "Al-Vasiyat" and others.

**Key words:** knowledge, pride, arrogance, love, contentment, danger, hope, faith, honesty, justice, patience, harmony, friendship, solidarity, duty, responsibility, diligence

Shaxsni har tomonlama rivojlantirish hamma davrlarda muhim ijtimoiy vazifa hisoblanib, yaxshi tarbiya ko'rgan insonga jamiyat boyligi deb qaralgan. Inson ziynati u egallagan bilimlari bilan o'lgangan. Islom dini ta'limotida bilimli insonlar yetuk deb sanalsa, mutafakkirlarimiz qarashlarida komil inson bo'lish uchun ko'pgina xususiyatlarni egallash lozimligi o'z aksini topganini ko'rishimiz mumkin.

Imomi A'zam fikricha, odam jussasi, suratini o'zgartirib bo'lmasa-da, uning qalbini, ichki dunyosini cheksiz bir tarzda isloh qilib borish, salbiy jihatlarni bartaraf etib, ijobiy tomonlariga keng yo'l ochib borgan holda unda axloqiy fazilatlarni asta-sekin shakllantirib borish mumkin. Buning uchun esa, bir tomondan, aql-farosatli, islomiy bilim va ko'nikmalarga boy dono murabbiy-tarbiyachi zarur bo'lsa, ikkinchi tomondan esa, tarbiyalanishning o'zidan manfaatdor bo'lgan tarbiyalanuvchi muhayyo bo'lishi shartdir. Inson xulq-atvoridagi kibr-u- havo, manmanlik, takabburlik va faxrlanish bir-biridan tubdan farxlanishi lozim. Shu boisdan ham Abu Hanifa «Bandalarning xarakat va sukunatdan iborat fe'llarining barchasi haqiqatda ularning kasbidir. Alloh taolo esa ularning yaratuvchisidir. Ularning har biri Uning hohishi, ilmi,

qazo va qadari bilandir. Toatlarning barchasi vojib bo'lgan bo'lsa, Uning amri, muhabbati, rizosi, ilmi, hohishi, qazosi va taqdiri bilandir. Gunohlarning barchasi uning ilmi, qazosi, taqdiri va hohishi bilandir, Uning muhabbati, rizosi va amri bilan emasdir» deb yozadi. Aslida kibru havo, manmanlik, takabburlik xulq-atvordagi illat, inson axloqiy kamolotining zavolidir. Ular aql-zakovat nurini xiralashtiradi, o'zgalarda uchraydigan yuksak fazilatlarini mensimaydi, o'zi erishgan daraja va martabani mutloqlashtiradi. Fahrlanish tuyg'usi esa buning aksi bo'lib, insonning o'z qadr-qimmatini teran his qilishi va anglab olishidir.

Abu Hanifa jamiyat rivojini fan izmida ko'rar ekan, ilm diniy va hududiy chegaralarga qaramay inson va insoniyatga, mamlakat xalqlariga xizmat qilishi kerak, deb hisoblaydi. Islomiy ilm zahmati mehnatni, bedorlikni talab etadi, bu jarayonning natijasi ijodda, ilmning mahsuldorligida ko'zga tashlanadi. Agar ilm sohibi mustahkam bilimga, e'tiqodga, intellektual salohiyatga ega bo'lsa, uning ilmidan millat ham, davlat va jamiyat ham naf ko'radi. Shu boisdan ham Abu Hanifa «Alloh taoloni o'z kitobida jami sifatleri bilan o'zini vasf qilganidek haqiqiy ma'rifat ila taniymiz. Hech kim Alloh taologa unga loyiq bo'lganidek haqiqiy ibodat qilishga qodir bo'la olmaydi. Lekin, uni o'z kitobida va rasulining sunnatida buyurganidek buyrug'iga binoan ibodat qiladi. Mo'minlarning barchasi ma'rifat, aniqiq, tavakkul, muhabbat, rizo, xavf, umid va iymonda teng bo'ladilar. Iymondan boshqa ishlarda - bularning barchasida tafovutli bo'ladilar» deb ta'kidlaydi.

Ilmga bo'lgan rag'batni axloqiy me'yor sifatida e'tirof etish Abu Hanifaning ma'haviy jasoratidir. Abu Hanifaning ishonchi komilki, kishilar ilm-fanning xilma-xil sohalariga murojat qilib turishi, ilm axlini hurmat qilishi jamiyat intellektual mulkini rivoj topishiga, uning kundankunga ko'payib borishiga turtkidir.

Abu Hanifa o'zining «Al-fiqh al-akbar»(Ulug' fiqh) asarida huquqiy masalalarni yechish bilan bir qatorda jamiyat taraqqiyoti, inson kamoloti va insoniyat taqdirida axloqiy qadriyatlarining o'rni haqida ham baxs yuritgan. «Al-fiqh al-akbar»(Ulug' fiqh)da huquqiy masalalarning yechimi dastlab yirik fiqh olimlari fikrlarining bayoni va unga boshqa mualliflar e'tirozlari yoki ho'shilishlarini bayon etish yo'li bilan berilgan. Bu holat ham Abu Hanifaning ilm yo'lida qarama - qarshiliklarni to'g'ri ko'rsatish, ular orasidan to'g'ri yo'lni topa olish zarurligini uqtirganligini ko'rsatadi. Ana shu obro'li mualliflar fikrlaridan kelib chiqib, muayyan masalada eng ma'qul yechimni tanlab olish yo'lga amal qilingan. Shu tariqa unda qonunning aynan ifodasigina emas, balki uning mukammal sharhi ham asoslab keltirilgan. Shu boisdan ham Abu Said Muhammad Amin «Imomlar imomi Imom A'zam Abu Hanifa (rahimahulloh) Imom Molik (rahimahulloh)ning xizmatlariga borganlarida, u zot Imom A'zam Abu Hanifa (rahimahulloh)ni nihoyatda hurmatini joyiga qo'ydilar. Imom A'zam Abu Hanifa (rahimahulloh) ketganlaridan keyin Imom Molik (rahimahulloh) shu yerdagilarga: «Bu kishini taniysizmi?», dedilar. Ular: «Bilmaymiz» deydilar. U zot: «Bilingki, bu kishi Abu Hanifa No'mon ibn Sobitdir. U agar mana bu ustunni oltindan desa, o'shanga dalil keltira oladi!» («Hayrot al-hison»)» deb yozadi.

Buyuk imomning ta'limotlarining yana bir jihati shundaki, u doimo ilm-fanni o'rganishga ustuvor ahamiyat bergan va talabalarni ilm-fan va bilimlarni egallashga beparvo bo'lmaslikka, o'rganishni keyinga qoldirmaslikka chaqirgan. Masalan, Abu Hanifa o'zining eng yahshi shogirdiga: «Avval bilim izlang, so'ngra kerakli miqdorni oling, keyin hotin izlang. Agar siz avval boylikni qidirsangiz, endi siz bilim izlay olmaydiz va boylik sizni pul sotib olishga va ahloqsiz ishlarga jalb qilishga majbur qiladi. Va agar siz o'qish paytida turmush qurish haqida

o'ylasangiz, siz ayollar va bolalar uchun kurashishga majbur bo'lishingiz va ilmiy ta'limdan voz kechishingiz mumkin, bu holda siz na ilm o'rgangansiz va na boylik orttiringansiz». Ushbu ehtiyotkor ustozning so'zlariga ko'ra, bilim talabchan va ochko'z odamga berilishi kerak. Tushunishni istamaydigan, bilimni sevmaydigan va qo'pol bo'lganlar uchun bilim hor bo'lmasligi kerak. Ilmga hurmat yuqori pog'onada saqlanishi kerak. Sayohat paytida, yo'lda, ko'chada, bozorda yoki boshqa noo'rin vaziyatlarda savollarga javob berish bilim olishga halaqit beradi.

O'zining vasiyatnomasida u omma oldida gapirmaslik, savol doirasidan tashqarida gapirmaslik, boshqa masalalarni qo'shmaslik bu esa inson ongida olingan bilimlarning saqlanib qolmasligini aytadi. Odamlar bilan ularni tushunish darajasi va qabul qilishlariga qarab gaplashish kerak. Agar uchrashuvda sizning nuqtai nazarinigizga zid narsa aytilgan bo'lsa, siz birdaniga norozilik bildirmasligingiz kerak, lekin avval odamlar tanish bo'lgan fikrni bildirishingiz kerak, so'ngra shu nuqtai nazardan kelib chiqib, boshqa nuqtai nazarni ko'rib chiqishingiz to'g'ri bo'ladi. Bunday bahs-munozaralarda kim ishtirok etsa, ilmdan mahrum bo'lmasligi va shunga muvofiq sizdan bir oz bilimlarni o'rganish talab etiladi. Imom Abu Hanifa, ulamolarning savollaridan tashqari, kuchli mantiq va qat'iy dalillar bilan tezda javob berar edi va har qanday holatda raqiblar taslim bo'lishdan boshqa ilojlari yo'q edi. Ushbu zukko ustoz o'z shogirdlarida doimo shunday mantiqiy omillarni tarbiyalagan.

Xulosa qilib shuni aytilish mumkinki, Imom A'zamning avlodlariga qoldirgan ilmiy va madaniy merosi, shuningdek, shaxsning ma'naviy dunyosini shakllantirish, rivojlantirish, uning dunyoqarashi, odob-axloqi, jamiyatdagi muomala madaniyati va o'zini tutish, insonni to'laqonli a'zosi va hozirgi sifatida tarbiyalashga qaratilgan. Imom A'zamning «Al-fiqh-al-Akbar», «Al-fiqh-al-Absat», «Al-Olimu va-al-mutaallimu», «Al-Vasiyat» va boshqa shu kabi bir qancha asarlari haligacha o'zining ta'limiy va tarbiyaviy ahamiyatini yo'qotmagan. Buyuk mutafakkir yosh avlodni o'qitish va tarbiyalashning uyg'un konsepsiyasi yoki tizimini yaratishga intilgan. Uning bu sohadagi izlanishlaridan asosiy maqsad ezgulik, xalollik, adolat, sabr-toqat, totuvlik, do'stlik, hamjihatlik, burch va mas'uliyat hissi, ota-onalar va kattalarga hurmat, mehnatsevarlik kabi ma'naviy-axloqiy fazilatlarga ega bo'lishi kerak bo'lgan insonni tarbiyalashdan iborat bo'lgan edi. Uning so'zlariga ko'ra, bu komil insonni tarbiyalashga hissa qo'shadigan yuqori ma'naviy va axloqiy fazilatlardir.

#### FOYDALANILGAN ADABIYOTLAR:

1. Абу Ханифа. Труды Абу Ханифы: Аль Галим Валь-Мутагаллим, Аль-Фикхуль-Абсат, Аль-Фикхуль-Акбар, завещание Абу Ханифы Ар-Рисаля. - Казань: Изд-во Хузур, 2020. - 133 с.
2. Абу Ханифа. Фикх-уль Акбар = الأكبر الفقه / Имам Агазам Абу Ханифа Нугман бин Сабит; с разъяснениями Абу Мунтаха. - Казань: Хузур, 2018. - 40 с.
3. Abu al-Muddin. Buyuk imomning "Buyuk Fiqh" tarjimasini. Ho'jand. 2002.
4. Abu Said Muhammad Amin. Imomi A'zam Abu Hanifa // Tarjimon va nashrga tayyorlovchilar: Hamidulloh Beruniy, Jo'rabek Yusuf. - Toshkent: "Toshkent islom universiteti" nashriyot-matbaa birlashmasi, 2018. - 60 b.
5. Ahloq-odobga oid hadis namunalari.-T., 1991. 104-bet.
6. Ibn Nujaym al-Misriy. Bahr ar-roiq. 6-jild. - Misr: Ilmiya, 1893. - B. 294-295.
7. Imomi A'zam. Asarlar. - Toshkent: Movarounnahr, 2003. - B. 112.



**Bolibekova Maftuna Shermuhammedovna**  
**GulDu 2-kurs magistranti,**  
**Biyturayeva Sayyora Uktamovna**  
**GulDu 2-kurs magistranti**  
**(Gulistan, Uzbekistan)**

## **MAKTABGACHA TA'LIMGA VARIATIV O'QUV DASTURINI TADBIQ ETISH VA VARIATIVLIK ASOSIDA TAKOMILLASHTIRISH**

**Annotatsiya.** Ushbu maqola maktabgacha ta'limga variativ o'quv dasturini tadbiq etish metodikasi hamda maktabgacha ta'limni variativlik yondashuvi asosida takomillashtirish chora tadbirlari haqida yozilgan.

**Kalit so'zlar:** variativ, texnologiya, metod, ta'lim, tarbiya, tajriba, xalqaro.

O'zbekiston Respublikasida maktabgacha ta'lim tizimiga katta e'tibor qaratilmoqda. O'zbekiston Respublikasi Prezidenti Sh.M. Mirziyoyevning tashabbusi bilan, Prezidentning 2017 yil 30 sentyabrdagi "Maktabgacha ta'lim tizimini boshqarishni tubdan takomillashtirish bo'yicha chora-tadbirlar haqida"gi 5198 - Farmoni ko'ra, O'zbekiston Respublikasi Maktabgacha ta'lim vazirligi tashkil etildi. Shu bois eng yaxshi xalqaro tajribalar asosida tizimdagi dasturiy va o'quv-metodik ta'minotni takomillashtirish maqsadida maktabgacha ta'lim tizimini tubdan isloh qilish zarurati paydo bo'ldi.

Dunyo miqyosida maktabgacha ta'lim va tarbiyaning innovatsion modellarini ishlab chiqish, amaliyotga joriy etish, pedagog-tarbiyachilarni innovatsion faoliyatga tayyorlash, tarbiyalanuvchilarning intellektual, estetik va jismoniy qobiliyatlarini rivojlantirish bo'yicha tadqiqotlar alohida ahamiyatga molikdir. Shu jihatdan maktabgacha ta'lim-tarbiyada uning mazmuni, usullari va vositalarini innovatsion rivojlantirish maqsadida variativ yondashuv asosida dasturlar, kreativ texnologiyalarni ishlab chiqish pedagog-tarbiyachilarning ijodkorlik va texnologik kompetentligini takomillashtirish zaruriyatini izohlaydi.

Respublikamizda maktabgacha yoshdagi bolalarga bilimlar variativ yondashuv asosida o'qitish ta'lim-tarbiya sifatini oshirishda muhim ahamiyatga ega. "Maktabgacha ta'lim muassasalari tarmog'ini kengaytirish va ushbu muassasalarda bolalarning har tomonlama intellektual, estetik va jismoniy rivojlanishi uchun shart-sharoitlarni tubdan yaxshilash, bolalarning maktabgacha ta'limga to'laroq qamrab olinishiga erishish, pedagog va mutaxassislarning malakaviy darajasini yuksaltirish"<sup>2</sup> kabi muhim vazifalar belgilangan. Bunda har bir bolaga uning psixologik va jismoniy rivojlanish xususiyatlari, talablari va ehtiyojlaridan kelib chiqib individual yondashish, ota-onalar bilan olib boriladigan ishning mazmuni va shakllarini takomillashtirish, variativlik asosida tashkil qilishning ilmiy, didaktik va texnologik jihatlarini o'rganish muhim ahamiyat kasb etadi.

---

<sup>2</sup> Ўзбекистон Республикаси Президентининг 2019 йил 8 майдаги ПҚ-4312-сон "Ўзбекистон Республикаси мактабгача таълим тизимини 2030 йилгача ривожлантириш концепциясини тасдиқлаш тўғрисида" қарори

Maktabgacha ta'limni variativ yondashuv asosida tashkil etish tendentsiyasi dunyoning qator rivojlangan mamalakatlarida o'z aksini topmoqda hamda o'zining ijobiy samarasini bermoqda. Buning asosiy sabablari shundaki, maktabgacha ta'limning zamonaviy differentsiatsiyasi, turli ijtimoiy-hammabop maktabgacha ta'lim muassasalarining ta'lim bozorida ko'payishi pedagogik texnologiyalar va o'quv dasturlaridan foydalanishda sezilarli variativlikni talab qiladi. Har bir maktabgacha ta'lim muassasasiga namunali ta'lim dasturlari asosida o'zining umumta'lim dasturlarini ishlab chiqishga ruxsat berilgan.

Ta'limning variativligi – O'zbekistonda zamonaviy ta'lim tizimi rivojlanishining asosiy tamoyillaridan biri hisoblanadi. Variativlik – ta'lim tizimining sifatini anglatadi, bu esa tarbiyalanuvchilarni ta'lim dasturlari yoki muayyan turdagi ta'lim xizmatlarini yaratish va ularga o'zlarining o'zgaruvchan ta'lim ehtiyojlari va imkoniyatlari asosida tanlash imkoniyatini belgilaydi.

Maktabgacha ta'lim variativ tizimining maqsadi – har bir bolaning sifatli va ommabop (ochiq) ta'lim olish huquqini ta'minlash. Bu tizimda ta'lim oluvchilar uchun “individual traektoriya” ishlab chiqilgan ya'ni, ota-onalar talabidan kelib chiqqan holda, vaqtni belgilash, bola rivojlanishini inobatga olish, iqtidor va yo'nalishlarni hisobga olish, imkoniyati cheklangan bolalar, maxsus ta'lim talablarini inobatga olish va h.k. “individual traektoriya”ning asosiy mezonlari sifatida qabul qilingan.

An'anaviy maktabgacha ta'lim tizimi ya'ni, to'liq kunli maktabgacha ta'lim muassasasi o'rniga muqobil ko'rinishdagi ta'lim shakllarining kiritilishi aksariyat tashkiliy muammolarni bartaraf qilishga imkon berganligini ko'rishimiz mumkin.

Maktabgacha ta'lim jarayonining variativligi deganda maktabgacha ta'lim maqsadlarini amalga oshirishda ta'lim jarayonining barcha ishtirokchilarining muvofiqlashgan faoliyati tushuniladi. Bu jarayon ta'lim mazmunini tanlashda (ta'lim standartlari va talablari doirasida) ta'lim vositalari, usullari va muloqot yo'llarini, umuman olganda maktabgacha ta'lim mazmuni va jarayonini tanlashda namoyon bo'ladi.

Maktabgacha ta'limning amaldagi holatining tizimli tahlili asosida quyidagi kamchiliklar aniqlandi:

mavjud maktabgacha ta'lim dasturlari bolaning individual imkoniyatlarini, fiziologik va intellektual jihatlarini, maktabgacha ta'lim muassasasining o'ziga xos xususiyatlarini to'la qamrab olmagan;

qo'llab kelinayotgan o'quv-metodik, didaktik materiallar bolani ijodiy rivojlantirishga qaratilmagan bo'lib, reproduktiv maqsad va mazmunga ega;

kerakli bilimlarni mustaqil topish qobiliyatiga ega bo'lgan shaxsni tayyorlashga qaratilgan metodikalar va texnologiyalardan ta'lim tarbiya jarayonida keng ko'llamda foydalanilmayapti;

milliy madaniy-tarixiy qadriyatlarini aks ettiruvchi va bolalikdan kitob o'qishga qiziqishni uyg'otuvchi o'quv-metodik, didaktik materiallar va badiiy adabiyotlarni tayyorlash hamda maktabgacha ta'lim muassasalari faoliyatiga joriy etish ishlari zamonaviy talablarga javob bermaydi;

kadrlarni tayyorlash va qayta tayyorlashning amaldagi tizimi maktabgacha ta'lim sohasini bolalarni tarbiyalash va har tomonlama rivojlantirish masalalarini professional darajada hal etishga qodir yuqori malakali mutaxassislar bilan ta'minlay olmaydi.

Maktabgacha ta'limda variativ yondashuvlik.

1. Ta'lim metodlari va texnologiyalari.
2. Ta'lim tarbiya shakllari va vositalari.
3. O'quv dasturlari.
4. Pedagoglarni qayta tayyorlash tizimi.
5. Ijodiy fikrlarni rivojlantirish va shakllantirishga qaratilgan pedagogik texnologiyalar
6. Bitiruvchi shaxsining modeli
7. O'quv tarbiya jarayonida qayta aloqa tizimi.

Yuqorida aytib o'tgan fikr va mulohazalardan kelib chiqib, shuni e'tirof etish kerakki, zamon tendentsiyalari sifatida qabul qilinayotgan maktabgacha ta'limda variativlik yondashuvining metodologik, didaktik va texnologik jihatlarining mavjud maktabgacha ta'lim tizimiga tatbiq etilishi ko'plab rivojlangan davlatlar tomonidan maktabgacha ta'limni takomillashtirishda samarali yo'l sifatida qabul qilinmoqda.

Variativlik deganda, nafaqat mazmun jihatdan farqlanadigan o'quv dasturlaridan (umumta'lim, chuqurlashtirilgan, kengaytirilgan darajadagi), balki ta'lim usullari, shakllari va ta'lim texnologiyalari bilan farqlanadigan dasturlardan foydalanish ham nazarda tutiladi. Shundan kelib chiqqan holda, variativlik ta'lim oluvchi shaxsining talablari, ehtiyojlari, imkoniyatlariga yo'naltirilgan bo'lishi kerak.

#### **FOYDALANILGAN ADABIYOTLAR**

1. O'zbekiston Respublikasi Prezidentining "Maktabgacha ta'lim tizimini boshqarishni tubdan takomillashtirish bo'yicha chora-tadbirlar haqidagi PF- 5198 farmoni
2. Abdullaeva N.Sh. Maktabgacha ta'limga variativ yondashuv- maktabgacha ta'lim tizimi sifat ko'rsatkichidir G'G' Xalq ta'limi ilmiy-metodik jurnal. – Toshkent, 2018.–№3.–B.89-95. (13.00.00. №17)
3. Abdullaeva N.Sh. Variable System of Preschool as Main Factor of Establishing Healthy and Holistic PersonalityG'G' Eastern European Scientific Journal. Ausgabe 1-2018 (13.00.00. №2)
4. Abdullaeva N.Sh, Mahmudov S.Yu. Variability of the educational system as a subject of scientific researchG'G' European Research: Innovation in science, education and technology. London, Great Briatain, May 7-8, 2018 B.89-91. (13.00.00. №3)
5. <http://surxonvmb.uz>

**Musurmonov R.**  
**Associate professor, candidate of Pedagogical Sciences**  
**of the Department “Pedagogy and management”,**  
**Sharakhmatova A.K.**  
**teacher of the Department “Pedagogy and management”**  
**Chirchik State Pedagogical Institute**  
**(Chirchik, Uzbekistan)**

## **PROBLEMS OF UPBRINGING A CHILD IN UZBEK FAMILIES AND VIEWS OF ORIENTAL THINKERS IN THE PAST**

**Abstract.** *this article is about the views of Eastern thinkers and scholars such as Navai, Kaykavus, Ahmad Donish, Abu Ali ibn Sina, etc., as well as excerpts and examples from their works. The article states that the family has always been holy for the East, and raising a child in the family and society has played a very important role. The duty and duty of parents played an important role in the prosperity of a happy family. Summing up, we can say that the role and importance of the family in raising children is very important so that they are ideal people. Keywords: upbringing, family, orientalist views, parental functions, family life, deviant behavior, social significance.*

**Keywords:** *upbringing, family, orientalist views, parental functions, family life, deviant behavior, social significance.*

The problems of family and family relations have long attracted the most prominent people in society, that is, scientists and sages. Most scholars, writers and poets such as Abu Nasr Farabi, Abu Rayhon Beruni, Mahmud Kashgari, Kaykovus, Alisher Navoi, Rizuddin ibn Fakhridin, Ahmad Donish and many other great thinkers of the East have expressed their precious thoughts on these issues, which have a social and ideological significance in science to this day. In the works of scientists and philosophers, the theme of family and family relations has a significant place.

We would like to acknowledge that the psychological views and opinions expressed by the aforementioned thinkers have not lost their scientific value even today. The views of orientalist are reflected in the role of the family and the family environment in human development. They emphasize the role of the family in the intellectual and moral development of the individual, the socially oriented and educational functions of parents and close relatives. The authors highly appreciate and value human qualities that can only develop in the family. They emphasized the importance of honesty, purity, courage, goodwill, devotion, mercy and fairness in human relationships, primarily from the influence of parenting on a child, as well as a positive impact on personality development. Their valuable ideas in this direction are clearly reflected in their philosophical and educational, psychological and pedagogical views.

Striving for adherence to one of the most important human qualities is so important in life that it includes love, respect, loyalty and devotion to people, respect for the homeland, nation, maternal nature, preservation and enhancement of material values. They are a

collection of factors that contribute to the rapid growth of society, such as its rational use. Note that the meaning of the word decisiveness is a characteristic of human virtues.

When there are many good people in a society, that society will flourish. The question is, how to show decisiveness in a child? The answer is simple: "The bird does what it sees in the nest" (Uzbek proverb), that is, the family is the source of every positive and negative trait of an individual. Scientists say that seventy percent of a child's consciousness reaches the age of five. The rest is in educational institutions. Let's think about the fate and future of a child growing up in a family, in the hearts of parents. It is well known that a father is a good example for a boy and a mother for a girl. For example, the father has a high role, dignity and potential. Family discipline is controlled by a spiritually educated father. Every word he says will be fulfilled. If a father promises to bring a toy to his preschool son, daughter or to take his children on tour, he will definitely do it. A father can set a good example for his children. The same positive qualities will continue to grow in their children. And if this situation is the other way around? Unfortunately, this is the worst mistake a family can make when it comes to raising children. To confirm our point, we must recall the aforementioned proverb "Birds do what they see in the nest." Remember, when a family loses its reputation, you don't need to expect special qualities from an adult child. Of course, there are many families in terms of material support. Your child may not be able to do what he wants right away. You will pay attention to your condition and explain it to your child. Describe the temporary financial hardships you want to give, explain your current circumstances, and then follow through on your promise. Not only will you not be embarrassed by your conscience, but you will also have a positive impact on your child. As a parent, your reputation and respect for your children and their love and respect for you will grow. As far as possible, you will be as attentive to them in their development as they will be more attentive and closer to you [2, p. 50].

In family and family relationships, such valuable books as "Hadisi Sharif", "Hadisi Kalom" are the most important [1, p. 23]. It is well known that the hadiths also cover a wide range of issues of morality, the role of women in marriage, relations between spouses, issues of raising a child in the family, as well as in society. These issues relate to the sanctity of the family, the role and importance of the husband and wife for their families, their parents and their children. For centuries in the lives of our ancestors, who were taught spirituality, maintained family relationships, did not allow them to be frivolous in relation to the family and be faithful.

Abu Ali ibn Sina advocated the use of human values in the formation of a child's personality in his psychological and pedagogical views and urged parents to teach their children by personal example, and not with the help of harsh punishments. Such educational works of the great scientist as "Donishnoma", "Risolai ishk", "Canons of Medicine" ("Konuni Tib") are important sources of the inherent psychology of education, medicine and philosophy of the peoples of Central Asia. Ibn Sina's views on family and family problems are detailed in his book Tadbiri Manzil. In this work, the thinker sets out various aspects of family relations and puts forward a number of requirements for the head of the family. In his opinion, the head of the family should have both theoretical and practical knowledge about upbringing in the family. Parents should influence the spirit of the child not only in words, but also in practice. Only then can he become the real head of his family.

Kaykovus is one of the outstanding scientists of Central Asia and, in general, of Eastern philosophy and pedagogy. In his book *Kobusnoma*, he describes in detail the responsibilities of parents in raising children and the responsibilities of the child in relation to parents and family life. The main idea of Kaykovus' book is to encourage young people, in other words, to encourage them to respect and honor their parents. The author emphasizes that parents are ready to do anything for their children - they do not try to offend or offend them, but treat them with respect. He says: "When a child is wise, parents will not refuse to show their love."

From the point of view of family psychology, the opinions of Alisher Navai in his popular book "Mahbub-ul kulub" are very remarkable. In this work, the author talks about his own experience and personal observations. Describing the role of women in the family, Navoi claims that a good wife is the wealth and happiness of the family. Psychologically analyzing the opinions of Alisher Navai, it should be noted that a good wife is a good educator, a devoted wife, a neat and tidy housewife. It should also be noted, according to the author, that all of these above and other characteristics are rare in one woman.

Ahmad Donish's views on this topic are also invaluable. In his work "Navodir-ul voje", he discusses the morals and conditions of marriage, mother-in-law and daughter-in-law, the statement of true and imaginative love, the morals of lovers, as well as spiritual and material inheritance, the benefits of will and profession for children. He believes that when a person reaches a certain age, he has a desire to start a family. Of course, during this period, a person will understand the responsibilities of the family, family happiness, family relations, parenting and the duty of a father or mother [4, p. 96].

Summing up, we can say that the role and importance of the family in raising children is very important so that they are ideal people. This is why the great thinkers of the East have repeatedly emphasized the need to be very careful with this issue, urging parents to set a personal example in raising children. It is worth noting that adolescents studying in secondary schools and other educational institutions, to whom parents devote very little time or do not pay enough attention to upbringing, can see shortcomings, neglect, and behavioral deviations. Children with this type of deviant behavior, who refuse to obey the rules of society (if they are not prevented), can hinder the socio-political, legal, material and spiritual development of our society and their future fate. It would be wise for parents who are raising children in a family to follow and apply the principles of our ancestors in family education.

## REFERENCES

1. Ahloq-odobga oid hadis namunalari. T.: Fan, 1990.
2. Shoumarov G.B., Shoumarov Sh. B. Muhabbat va oila. T.: Ibn Sino nomidagi nashiryot-matbaa birlashmasi., 1994.
3. Maqsudxo'ja ibn Mansurxo'ja. Majma' ul-Maqsud. T.: "Adolat", 1996.
4. O'zbek pedagogikasi antologiyasi: Ikki jildlik. J. 1 / (Tuzuvchi mualliflar: K. Hoshimov, S. Ochil; Tahrir hay'ati: M/Hayrullayev va b.). T.: O'qituvchi, 1995.
5. Kadirova X.B. Klassikatsiya evfemisticheskikh sredstv po semanticheskomu obyomu. // Vestnik nauki i obrazovaniya. #23 (77). Chast 1. M.: "Problema nauki", 2019. S. 39-43. [Elektronniy resurs]. Rejim dostupa: <https://cyberleninka.ru/article/n/klassifikatsiya-evfemisticheskikh-sredstv-posemanticheskomu-obyomu/> (data obrasheniya: 20.02.2020).

6. Musurmanova N.R. Struktura obshchego znacheniya lategoriy vremeni I nakloneniya v uzbekskom yazike. // Vestnik nauki I obrazovaniya. #2 (80). Chast 1. M.: "Problema nauki", 2020. S. 36-40. [Elektronniy resurs]. Rejim dostupa: <http://scientificjournal.ru/a/114-fil/1349-srukturna-obshchego-znacheniya.html/> (data obrasheniya: 20.02.2020).

**Neqqadamova Nodira Aslonovna**  
**Shofirkon tumani “Kichkina xo’jayin”**  
**nodavlat maktabgacha ta’lim tashkiloti rahbari,**  
**Farmonova Xosiyat Tolibovna**  
**Shofirkon tumani 5-son maktabgacha ta’lim tashkiloti rahbari**  
**(Buxoro, O‘zbekiston)**

**MAKTABGACHA TA’LIM TASHKILOTLARIDAGI PEDAGOGIK KASB**  
**XODIMLARINING SHAXSIY XISLATLARI**

**Rezyume.** Maqolada maktabgacha ta’lim tashkilotlaridagi pedagogik kasb xodimlarining shaxsiy xislatlari haqida ma’lumot berilgan.

**Kalit so‘zlar:** tarbiyachi, mashg‘ulot, murabbiy, kasbiy faoliyat, analitik fikrlash, konstruktiv fikrlash.

O‘zbekiston Respublikasi “Ta’lim to‘g‘risida”gi Qonunning 10 – moddasida va “Kadrlar tayyorlash milliy dasturi”da maktabgacha ta’lim – uzluksiz ta’lim tizimining birinchi turi ekanligi qayd etilgan. Shuningdek, maktabgacha ta’lim to‘g‘risida “Ta’lim to‘g‘risida”gi Qonunning 11 – moddasida ham “Maktabgacha ta’lim bola shaxsini sog‘lom va yetuk, maktabda o‘qishga tayyorlangan tarzda shakllantirish maqsadini ko‘zlaydi.

MTT da bola odatda jamoada faoliyat yuritishga tayyorlanadi va ushbu jarayonda inoqlashuv davrini ham olg‘a suradi. Ayniqsa, bolalar o‘z murabbiylari va tarbiyachilarini diqqat bilan kuzatadi. O‘z navbatida tarbiyachilar va murabbiylar ham bolalarni nima qila olishlarini, nimani bilishlarini, ijodiy bilimlari bormi yoki yo‘qmi, mehnatsevarmi yoki yo‘qmi kabi nuqtai nazarlardan o‘rganadilar. Bunday holatlarda murabbiy va tarbiyachilarning asosiy vazifasi – hamisha ijodiy, sinchikov va tashabbuskor bo‘lishdan iborat bo‘lib, ularning asosiy shiori tarbiyalash, o‘qitish, o‘rgatish va o‘rganishdir.

Har bir o‘tkazilayotgan mashg‘ulotning maqsadi aniq bo‘lishi kerak. Belgilangan maqsadni amalga oshirishda tarbiyachi yoki murabbiy bolalar bilan birgalikda faol muloqotli faoliyat yuritish kerak. Ana shunday o‘zaro faol jarayonlarning nechog‘lik samarali bo‘lishi murabbiy va tarbiyachilarning shaxsiy xislatlariga bog‘liq bo‘ladi. Bu borada MTT da faoliyat yurituvchi pedagogik kasb xodimlariga zarur bo‘lgan shaxsiy xislatlarni shartli ravishda quyidagi yo‘nalishlarga bo‘lish mumkin: 1. Bolalarni sevish va ularni tushuna olishga bog‘liq xislatlar. 2. O‘z – o‘zini nazorat qilish, sabr – toqatli bo‘lish, bolaning har qanday holatida unga mos bo‘lgan muloyim muomalani qila bilishiga oid xislatlar. 3. Har bir yangi kelgan bolaga “Biz sizni kutgandik, kelishingizdan xursandman” va u kelib qo‘shiladigan guruhni ko‘rsatib “Mana shu sizning eng yaqin do‘stlaringiz” kabi muloyim muomalalarni qalbdan ayta ola bilishiga oid xislatlar. 4. MTT si xodimlari va bolalarni (u qaysi guruhdan bo‘lishidan qat’iy nazar) tushuna bilish qobiliyatiga mos xislatlar. 5. MTT xodimlari va bolalarga ta’sir o‘tkaza olishga doir xislatlar. 6. MTTda ma’naviyat, ma’rifat, mashg‘ulotlarini samarali olib borishga oid xislatlar. 7. MTT dagi pedagogik kasbga ega xodimlarning ibrat – namuna bo‘lishga oid xislatlari. Shuningdek, MTTdagi tarbiyachi va murabbiylarining shaxsiy xislatlari bola tarbiyasida muhim ahamiyat kasb etadi. Ularning bolalar jamoasidagi vazifalari o‘sha jamoadagi bolalar tarbiyasi orqali



aniqlanadi. Shu sababli murabbiy va tarbiyachilarning ham shaxsiy xislatlari bola tarbiyasida o'ta muhimdir. Ularni biz quyidagicha ifodalashni lozim topdik: bolalar bilan ishlashda, ularning tarbiyasi va rivojlanishiga qiziqish, bolalarni tushunish qobiliyatiga ega bo'lish, ularga ishonch, ularning faollik, havaskorlik, ijodiy qirralarini ochish, shuningdek, tashkilotchilik faoliyatiga bo'lgan katta qiziqish va bu boradagi faolligi, jamoaviy ishlarni tashkil etishda bolalarga ta'sir qila olish, o'z bilim va mahoratini ularga bera olish va ulardagi tashabbuskorlik, javobgarlik hislarini shakllantira olish; bolalar jamoasida ishlashga bo'lgan moyillik (bolalarni sevish, ular jamoasini hurmat qilish), bolalar jamoasi shaxs shakllanishining asosi ekanligini anglash; bolalarni jamoaviy ijodiy faoliyat usullari bilan tarbiyalashga bo'lgan qiziqish; o'z – o'zini boshqara olish, sabr – toqat, tanqidiy va tahliliy fikrlarni to'g'ri qabul qila olish; o'z – o'ziga o'ta talabchanlik, o'z – o'zini tanqid qila olishlik, o'z – o'zini nazorat qila olishlik; kirishuvchanlik, samimiylik, barcha bilan muloqot qilishga qiziqish; bolalar bilan tezda kirishib ketish, ya'ni muloqotda erkinlikka erisha olishlik; sezgirlik, sinchikovlik asosida mehribonlik, hamkorlik qila olishlikka oid xislatlar; yangiliklarga nisbatan xayrixohlik, ularni tez va o'z vaqtida qabul qila olishlik; tarbiya jarayonida bir faoliyat turidan ikkinchisiga muammosiz va qulay (uncha sezdimagan holda) o'ta olishlik; bolalar dardini seza olishlik va ular bilan qayg'udosh bo'lishlik hamda vaqti kelganda (ular bir muvaffaqiyatga erishganda) birga quvona olishlik; o'tkir zehnlilik, sezuvchanlik o'z e'tiborini va diqqatini tezlik bilan boshqa biror narsaga qarata olishlik; imo – ishoradan unumli foydalana olishlik; o'z hissiyotlarini boshqara olishlik; o'zini bosib olishlik, o'zini xotirjam ko'rsata olishlik; salbiy ruhiy ta'sirlarning (xoholab baqirib kulish, baqirib qo'pol ovoz bilan gapirmaslik, qo'pol muomala qilmaslik, birovni kamsitmaslik, birovni izza qilmaslik va h.k.) madaniy ko'rinishiga ega bo'lishlik; murabbiy va tarbiyachilar nutqining ravon hamda aniq bo'lishi (chiroyli gapira olish, o'z ovozini boshqara olish, yaxshi lug'at boyligiga ega bo'lish, nutqining obrazlilik va hayajonlilik) to'g'ridan – to'g'ri “qog'ozsiz” so'zga chiqa olishi va fikrini erkin namoyon qila olish va h.k.).

MTT pedagogik kasb xodimlarining yuqorida qayd etilgan xislatlari, xususiyatlari va fikrlashlari qamrovi bilan birga ularga nutqiy ko'rish va eshitish bo'yicha ham yaxshi xotira kerak. Bunga sabab ular kasbiy faoliyati davomida ma'ruzalar (suhbat, savol – javob ko'rinishidagi qisqa ma'lumotlar berish) qiladi;

bolalarga buyruqlar, takliflar, tavsiyalar beradi; bolalar va hamkasblarining to'liq ismi shariflarini aytib murojaat qilishlari kerak bo'ladi; bolalar va ota – onalarning yuz ko'rinishlari hamda ismlarini esda saqlab qolishlari hamda ularning tovushlarini tezlik bilan va mustahkam esda saqlab qolishlari kerak bo'ladi; shuningdek, she'r, qo'shiq, ertak, rivoyat va shu kabilarni yodlab va esda saqlash kerak bo'ladi. Ushbu jarayonda faoliyat yurituvchi tarbiyachi va murabbiylarda yuqoridagi xislatlardan tashqari psixofizologik xususiyatlar ham kerak. Ular: jismoniy va ma'naviy jihatdan salomatlik; jismoniy jihatdan chidamlilik, irodalilik; yuqori darajadagi ishchanlik, mehnatsevarlik.

Murabbiylar va tarbiyachilar turli xil fikrlash (ijodiy, analitik, konstruktiv va h.k.) larga ham qodir bo'lishi kerak. Ulardan ijodiy fikrlashda bolalarni tarbiyalash masalalarini mustaqil, qiziqarli, o'zaro faol qilib bajarishga bo'lgan faoliyatda e'tiborga olinadi va erishilgan natija muhokamasida u yaqqol seziladi. Analitik fikrlashda tarbiyachilar va murabbiylarning faoliyat turlari natijalarini tahlil qilishi va nazorat qilishi orqali amalga oshiriladigan faoliyat tushuniladi (tarbiya jarayonini nazorat qilish va tahlil qilish); Konstruktiv fikrlashda ularga ishni

rejalashtirish va loyihalashtirish (tarbiyachi tarbiya jarayoni (tarbiyalanuvchi) natija) va tashkil etishlar e'tiborga olinadi.

Demak, murabbiy va tarbiyachilar o'z kasbiy faoliyatida pedagogik mahoratning ahamiyati juda katta, chunki, uning yordamida guruh faoliyatini tushunish, bolalar bilan olib boriladigan tarbiyaviy ishlarni optimal tashkil etishlar amalga oshiriladi.

#### **FOYDALANILGAN ADABIYOTLAR:**

1. R. Mavlonova, O. To'raeva, K. Xoliqberdiev. Pedagogika. - T., "O'qituvchi", 2002.
2. Бердиева С.М., Имомова Ш.М. Использование инновационных технологий на уроках информатики // Наука, техника и образование. 2018. № 10 (51). С. 28-31.
3. Yu. Axmedova M. Maktabgacha yoshdagi bolalarning o'zlashtirish darajasini aniqlash va tahlil qilish. // Bola shaxsini rivojlantirishning dolzarb muammolari mavzusidagi xalqaro anjuman. - T.: 2008. - 204 b.

**Otayeva Salamat Sabirovna**  
**o'qituvchi UrDU**  
**(Urganch, O'zbekiston)**

## **HARBIY OILA FARZANDINING IJTIMOYILASHUV JARAYONI MEXANIZMLARI**

**Annotatsiya.** Ushbu maqolada harbiy oila farzandlarining ijtimoiylashuv jarayonining o'ziga xos jihatlari va ijtimoiylashuv jarayoni mexanizmlari haqida ma'lumotlar berilgan.

**Tayanch so'zlar:** ijtimoiy psixologik mexanizmlar, ajratish mexanizmi, o'z-o'zini cheklash mexanizmi, loyihalash mexanizmi, identifikatsiya mexanizmi, introyeksiya mexanizmi, empatiya mexanizmi, intellektuallashuv mexanizmi, ratsionallashuv mexanizmi, harakatlarni bekor qilish mexanizmi, refleksiya mexanizmi.

**Аннотация.** В статье представлена информация об особенностях процесса социализации детей из семей военнослужащих и механизмах процесса социализации.

**Ключевые слова:** социально-психологические механизмы, разделения, самоограничения, дизайна, идентификации, интроекции, эмпатии, интеллектуализации, рационализации, отмены, рефлексии.

**Annotation.** This article provides information on the specifics of the socialization process of children of military families and the mechanisms of the socialization process.

**Keywords:** social psychological mechanisms, separation mechanism, self-limiting mechanism, design mechanism, identification mechanism, introjection mechanism, empathy mechanism, intellectualization mechanism, rationalization mechanism, cancellation mechanism, reflection mechanism

Respublikamizda harbiy xizmatchilar oilalarida ijtimoiy muhitni yaxshilash, sog'lom turmush tarzini keng targ'ib etish, bir so'z bilan aytganda oila farovonligini ta'minlashga alohida e'tibor berish ayni kunlarda dolzarb masalalardandir. Chunki oilalarda shu jumladan Harbiy oilalarda ertangi kun egalari bo'lgan bolalar tarbiyaladi. Harbiy xizmatchilar oilalari farzandlari sharafli kasb egalari nasliy davomchisi ekanligini, mas'uliyatini va vazifani to'g'ri anglashlari uchun ularning ijtimoiylashuv jarayoni muhim ahamiyatga ega.

Bolaning ijtimoiylashuvi xususan harbiy oila farzandlarining ijtimoiy moslashuvi uning hamma narsani egallashga bo'lgan ob'ektiv ehtiyoji jarayonida paydo bo'ladi. Biroq bu bilan uzviy ravishda bolada boshqa bir ob'ektiv ehtiyoj o'ziga xosligini namoyon qilish hissi ham shakllanadi. Bola uni yuzaga chiqarish uchun turli usul va vositalarni qidira boshlaydi va buning natijasida uning individuallashuvi ro'y beradi. Bu hodisa shunda namoyon bo'ladiki, shaxsning ijtimoiy ahamiyatga ega hislatlari individual, faqat shu shaxsga tegishli tarzda namoyon bo'ladi, uning ijtimoiy yurish-turishi takrorlanmas jihatlarga ega bo'ladi. Shunday qilib bolaning ijtimoiy rivojlanishi ikki o'zaro bog'liq yo'nalishda olib boriladi: ijtimoiylashuv (ijtimoiy madaniy tajriba madaniyatni o'zlashtirish) va individuallashuv (mustaqillik, nisbiy o'ziga xoslikni qo'lga kiritish). Shu tarzda ijtimoiylashuv tushunchasi zamonaviy fanda moslashuv (birlashish) va individuallashuv jarayonlari bilan bog'liq ijtimoiylashuv jarayonining mazmuni bolaning aniq bir

jamiyat sharoitlariga moslashuvdir. moslashuv sub'ekt va ijtimoiy muhit faolliklarining yaqinlashuv jarayoni va natijasidir. (J. Pia Je, R. Mertoj).

Harbiy oila bolasining ijtimoiy moslashuvi esa ijtimoiy muhit talablariga insonning munosabat bildirishidir. Shunday qilib, ijtimoiylashuv (moslashuv) individning ijtimoiy mavjudodga aylanish jarayoni va natijasidir.

Individuallashuv insonning xali yoshligidayoq paydo bo'ladigan ob'ektiv ehtiyojlari bilan bog'liq jamiyatdagi o'z-o'zini egallashdir. Bu ehtiyoj:

a) o'z qarashlariga ega bo'lish;

b) o'ziga xosliklariga ega bo'lish;

v) unga tegishli bo'lgan masalalarni hal qilish, uning o'z darajasini aniqlab olishiga xalaqit beradigan hayotiy holatlarga qarshi turish xohishi sifatida namoyon bo'ladi.

Agar harbiy oila farzandining jamiyatga kirishida ijtimoiylashuv va individuallashuv jarayonlari o'rtasida tenglik yuzaga kelsa, bolaning jamiyatga yaqinlashuvi ro'y beradi. Shu bilan birga bu yerda shaxs va muhitning o'zaro ta'sir etishi ham sodir bo'ladi. Shunday qilib, muvaffaqiyatli ijtimoiylashuv moslashuv va individuallashuv o'rtasida muvozanat saqlangandagina amalga oshishi mumkin. Bu jarayon 3 asosiy sohada amalga oshadi:

- faoliyat-turlarning kengayishi, uning shakl va vositalarini qo'lga kiritish, erkin mo'ljal olish.

- muomala-muomala doirasini kengaytirish, uning mazmunini chuqurlashtirish, xulq-atvor me'yorlarini o'zlashtirish.

- anglash-shaxsiy men obrazini faoliyatning faol ishtirokchisi sifatida shakllantirish, o'z ijtimoiy mansubligi va o'rnini anglash, o'ziga baho berishni shakllantirish.

Harbiy oila farzandining ijtimoiylashuv vositalari. Inson ijtimoiylashuvi u yoki bu jamiyat ijtimoiy qatlamlariga xos bo'lgan universal vositalar orqali amalga oshiriladi, ularga: bolaga g'amxo'rlik qilish usullari, maishiy va gigiyenik yurish-turish qoidalari, insonni o'rab turuvchi moddiy madaniyat mahsulotlari, ma'naviy madaniyat unsurlari (alladan boshlab etaklargaacha), muomala usuli va mazmuni, shuningdek oilada jazolash va mukofotlash uslublari, insonning hayotiy faoliyatidagi ko'p sonli munosabatlari-muloqot, o'yinlar, ma'naviy-amaliy faoliyat, sport bilan shug'ullanish kiradi.

Har bir jamiyat, davlat, ijtimoiy guruh ijobiy va salbiy ta'qiqqlar-man etish, ruxsat berish, majburlash chora-tadbirlarini ishlab chiqishadi. Bu choralar yordamida inson xulq-atvori shu jamiyatda qabul qilingan me'yoriy qadriyatlarga moslashtiriladi.

Bola ijtimoiylashuvining yetakchi vositalari muomala (ota-onalar, tengdoshlar va boshqalar bilan) hamda faoliyat (o'yin, o'qish, ijod, sport) dir. Psixologik -pedagogik tadqiqotlar jarayonida turli yosh davrlariga turli faoliyat turlari mos kelishi aniqlangan.

Bolaning me'yorida rivojlanishining eng muhim shartlaridan biri bu muomala.

Harbiy oila farzandining ijtimoiylashuv agentlari. Harbiy oila farzandining voyaga yetishida, uning shakllanishi jarayonida, u bevosita munosabatda bo'lgan kishilar muhim o'rin tutishadi. Ularni ijtimoiy pedagogikaga oid adabiyotlarda ijtimoiylashuv agentlari deb ham nomlanadi. Turli yosh davrlarida agentlarning tarkibi turli bo'ladi. Bolalar va o'smirlar uchun ota-ona, aka-uka, opa-singillar, qarindoshlari, tengdoshlari, qo'shnilar agent bo'lishlari mumkin. Yoshlik davriga kelib agentlar qatoriga turmush o'rtog'i, hamkasblari ham qo'shilishlari mumkin. Ijtimoiylashuvdagi tutgan o'rinlariga, inson uchun qanchalik ahamiyatli ekanligiga qarab

agentlar ham farqlanadi: faol ta'sir etuvchi va faol ta'sir ko'rsatmaydigan.

Mexanizm' (yun. μηχανή *mechané* - mashina) – bir biri bilan bog'liq va kerakli (oldindan aniqlangan) harakatlarni bajaradigan jonsiz (odatda mashina detallari) yoki jonli tanlar majmui. Mexanizmlar harakatni (boshqa obyektga) o'tkazib berish va o'zgartirish uchun qo'llaniladi.<sup>3</sup>

Harbiy oila farzandining ijtimoiylashuv mexanizmlari.

Harbiy oila farzandining ijtimoiylashuvi turli omillar, agentlar bilan hamkorlikda va bir qator mexanizmlar asosida amalga oshadi. Fransuz olimi Gabriel Tard Amerikalik Uri Bronfenbrenner, rus olimlari V.S. Muxina va A.V. Petrovskiyning tadqiqotlari ijtimoiylashuv mexanizmlariga turli yondoshuvlarni keltirib chiqaradi. Mavjud ma'lumotlarning umumlashtirilishi quyidagi mexanizmlarni alohida ajratib ko'rsatish imkonini beradi:

1. I.P. Podlasov tasnifi bo'yicha:

*Bostirish mexanizmi*, uning mazmuni muayyan g'oya, fikr, xohish, istaklarni ongdan chiqarib tashlashdan iborat. Bu mexanizmning tashqi va ichki turlari mavjud. Ichki mexanizm ham o'z o'rnida ixtiyoriy va g'ayri ixtiyoriyga bo'linadi. G'ayri ixtiyoriy mexanizm-unutishdir. Ixtiyoriy bostirish mexanizmi esa iroda kuchi bilan amalga oshiriladi. Tashqi bostirish mexanizmi tarbiyaning keng tarqalgan usulidir;

*ajratish mexanizmi*, bu mexanizm ijtimoiylashuv mexanizmi sifatida inson o'zi uchun yomon taassurotlardan voz kechishi bilan bog'liq. Ajratish mexanizmi odatda nizolarni hal qilishda kuzatiladi.

*o'z-o'zini cheklash mexanizmi*, bu mexanizm ijtimoiylashuv jarayonida muhim o'rin tutadi. Agar tarbiyalanuvchiga uning yutuqlari do'stlarinikidan ko'ra ahamiyatsizroq tuyulsa, uning o'z-o'ziga hurmati pasayadi, yomon o'qiy boshlaydi. Bu o'z menini cheklab qo'yish, qiyinchiliklar oldida ojiz qolishdir. Ba'zi hollarda o'z-o'zini cheklash mexanizmini qo'llashni oqlasa bo'ladi. Chunki bu holatda moslashuv sodir bo'lishi mumkin. Biroq uzoq muddatli o'z - o'zini cheklash, o'z-o'ziga baho berishning pasayishiga olib keladi. Buning natijasida o'z salohiyatini bilmay turib tarbiyalanuvchi ilk muvaffaqiyatsizlikdan so'ng boshlagan ishini tashlab qo'yadi, oqimda suza boshlaydi;

*loyihalash mexanizmi* - o'z kamchiliklarini boshqalarga tegishli deb hisoblash *loyihalash mexanizmining* mohiyatini tashkil qiladi. O'ziga, boshqalarga qarshi qaratilgan salbiy hissiyotlar bilan inson o'ziga bo'lgan hurmatni saqlab qoladi. Shubhali inson hammadan gumonsiraydi, xudbin hammani xudbin hisoblaydi;

*identifikatsiya mexanizmi*, bu ijtimoiylashuvning yana bir asosiy mexanizmlaridan biridir. Identifikatsiya jarayonida tarbiyalanuvchi hayolan o'zini o'rtoqlari bilan qiyoslaydi. Identifikatsiya ob'ekti nafaqat real insonlar, balki tasavvurlardagi insonlar ham bo'lishi mumkin. Identifikatsiyaning to'liq, qisman, ongli, ongsiz turlari mavjud;

identifikatsiya mexanizimi *introyeksiya* mexanizimi bilan juda bog'liq. Bunda boshqalarning xislatlari o'zgarmagan holda o'zlashtirib olinadi. Garchi bu mexanizm xayolan amalga oshirilsa ham uning natijalarini anglab olish qiyin emas;

*empatiya* mexanizmi, ya'ni boshqa odamning hissiy holatiga hamdard bo'lish. Shaxsning muammo, qiyinchiliklarini yengishga yordam berish xissiyotga boy shaxslarning

<sup>3</sup> O'zME. Birinchi jild. Toshkent, 2000-yil

ijtimoiylashuvda muhim ahamiyatga ega;

qiyin holatlarda *intellektuallashuv* mexanizmi ishga tushadi. Katta yoshdagi tarbiyalanuvchi abstrakt fikrlay boshlaydi va vaziyatdan chiqib ketish yo'lini o'zi uchun emas, go'yoki boshqa odam uchun qidiriyotgandek tuyuladi. Bu mexanizm tarbiyalanuvchi hayotiy muhim muammolarga (kasallik, boshqa maktabga o'tish, institutga kirish) duchor bo'lganda namoyon bo'ladi.

*ratsianallashuv* mexanizmidagi tarbiyalanuvchi o'z xatti-harakatlarining mantiqiy xulosasini chiqaradi. Yosh ratsianalizatorlar odatda maqsadning diskreditatsiyasini qo'llashadi.

Fikr, xissiyot, harakatlarni susaytirish uchun *harakatlarni bekor qilish* mexanizmi qo'llaniladi. Tarbiyalanuvchi kechirim so'rganida, uning harakatlari kechirilishi va sof vijdon bilan harakat qila boshlashiga ishonadi. Ko'p shaxslar shu tarzda komillikka erishishadi.

2. I.V. Mudrikning fikricha psixologik va ijtimoiy psixologik mexanizmlarga quyidagilarni kiritsa bo'ladi:

*imprinting* (xotirada saqlab qolish)-insonga ta'sir qiladigan hayotiy muhim ob'ektlarni eslab qolishi. Bu mexanizm odatda go'daklik davrida ko'p qo'llaniladi. Biroq keyingi yosh davrlarida ham imprintingni kuzatishimiz mumkin.

*eksiztensial* bosim mexanizmi-tilni o'zlashtirish va munosabatga kirishganda kerak bo'ladigan ijtimoiy xulq-atvor normalariga anglamagan holda ega bo'lish.

*taqlid*-biror bir namunaga o'xshashga harakat qilish. Bu holat insonning ijtimoiy tajriba to'plashining ixtiyoriy va asosan ixtiyorsiz yo'llaridan biridir.

*refleksiya mexanizmi*-ichki suhbat. Unda inson jamiyatning turli institutlari, oila, tengdoshlar jamoasi, obro' e'tiborli shaxslarga xos xususiyatlarga baho beradi, ularni ko'rib chiqadi yoki inkor etadi. Refleksiya insonning turli "men" obrazlari orasidagi real va hayotiy shaxslarning ichki suhbatidir. Bu mexanizm yordamida insonning shakllanishi ro'y beradi.

Xulosa qilib aytganda, harbiy oila farzandining ijtimoiylashuvning ijtimoiy pedagogik mexanizmlariga quyidagilarni ham kiritsa bo'ladi: 1) ijtimoiylashuvning *an'anaviy mexanizmi* inson tomonidan oila, atrof-muhit, qo'shnilar, o'rtoqlariga xos norma, qarash stereotiplarini o'zlashtirishni ko'zda tutadi. Bu o'zlashtirish ongsiz holatda amalga oshib taasurotlar yordamida sodir bo'ladi.

2) *institutsional mexanizm* insonning jamiyat institutlari va turli tashkilotlari bilan o'zaro munosabati jarayonida kuzatiladi. Bu jarayonda inson turli bilim va tajribalarni to'plashi mumkin.

#### FOYDALANILGAN ADABIYOTLAR:

1. O'zME. Birinchi jild. Toshkent, 2000-yil
2. Л.М. Мардахаев. Социальная педагогика Москва, "Просвещение", 2006
3. www.pedagog.uz

**Quchqorova Nargiza Mamajonovna**  
**PhD, dots.,**  
**Otaboyeva Inobat To'liqin qizi**  
**magistr**  
**Urganch davlat universiteti**  
**(Urganch, O'zbekiston)**

### **HARBIY OILA FARZANLARINING IJTIMOIYLASHUV JARAYONIDA O'QITUVCHILARNING O'RNINI**

**Annotatsiya.** Ushbu maqolada harbiy oila farzandlarining ijtimoiylashuv jarayonida o'qituvchilarning o'рни, harbiy oila farzandlari bilan kuchli psixolog, bilimli ustoz va mehribon ota-ona, ishonchli do'st sifatida munosabatda bo'lishi haqida ma'lumotlar berilgan.

**Tayanch so'zlar:** ijtimoiylashuvini kompleks tadqiq etish, harbiy oila, farzand, kuchli psixolog, bilimli ustoz, mehribon ota-ona, ishonchli do'st, muhit, moslashish.

**Аннотация.** В статье представлена информация о роли учителей в социализации детей военных семей, взаимоотношениях детей военных семей с сильными психологами, знающими учителями и любящими родителями, верными друзьями.

**Ключевые слова:** комплексное исследование социализации, военная семья, ребенок, сильный психолог, знающий педагог, любящий родитель, верный друг, среда, адаптация.

**Abstract.** This article provides information on the role of teachers in the socialization of children of military families, the relationship of children of military families with strong psychologists, knowledgeable teachers and loving parents, trusted friends.

**Keywords:** complex study of socialization, military family, child, strong psychologist, knowledgeable teacher, loving parent, trusted friend, environment, adaptation.

Harbiy oila farzandlarining ijtimoiylashuv jarayonida va unda ishtirok etuvchi birlamchi agentlar sifatida o'qituvchi murabbiylarning o'рни katta.

Yoshlarni milliy va umumbashariy qadriyatlar ruhida, zamonaviy bilim va kasb-hunarlar, xorijiy tillarni puxta egallagan, Vatanimiz va xalqimizga sadoqatli insonlar etib voyaga yetkazishda, avvalo, sizlarga tayanamiz. Ayniqsa, butun dunyoda murakkab va tahlikali vaziyat hukm surayotgan hozirgi vaqtda yoshlar hayotiga tahdid solayotgan xavf-xatarlarning oldini olish, jaholatga qarshi ma'rifat bilan kurashishda sizlarning ibratli faoliyatingiz ulkan ahamiyatga ega.

Shu boradagi o'ta mas'uliyatli vazifalar sizlardan o'z ustingizda tinimsiz ishlash, farzandlarimizni yangicha tafakkur, yuksak insoniy tuyg'ular bilan oshno etish, ularda mustaqil va ijodiy fikrlash qobiliyatini uzluksiz rivojlantirib borishni talab etmoqda. Ishonchim komil, millati, tili va dinidan qat'i nazar, Vatanimizning har bir farzandini o'z bolasidek sevib, ardoqlab, ularni barkamol insonlar etib tarbiyalash uchun sidqidildan mehnat qilayotgan siz, hurmatli

O'zbekiston o'qituvchi va murabbiylari bu vazifalarni albatta sharaf bilan ado etasiz<sup>4</sup>.

Prezidentimiz ta'kidlaganlaridek har bir o'qituvchi maktabga yangi keladimi, 1- sinfdan buyon shu maktabda o'qiydimi, tili, dini va millatidan tashqari har bir bolani hayotga moslashishiga, intellektual o'sishiga va ta'lim-tarbiyasiga alohida e'tibor berishi lozim. Ayniqsa, harbiy oila farzandlariga ta'lim-tarbiya berayotgan ustozlar sabr-toqatli, izlanuvchan, eng asosiysi kuchli psixolog bo'lishlari kerak.

O'zbekiston Respublikasi Prezidentining 2017-yil 23-avgustdagi "O'zbekiston Respublikasi Mudofaa vazirligi huzuridagi Jamoatchilik kengashi faoliyatini takomillashtirishga doir qo'shimcha chora-tadbirlar to'g'risida"gi PQ-3234-son Qarori, 2019 yil 12 sentyabrdagi «O'zbekiston Respublikasi fuqarolarining harbiy xizmatni o'tash tartibi to'g'risidagi nizomni tasdiqlash haqida»gi PQ-4447-sonli qarori, O'zbekiston Respublikasi Prezidentining 2021-yil 27-fevraldagi "O'zbekiston Respublikasi Prezidentining ayrim qarorlariga o'zgartirish va qo'shimchalar kiritish to'g'risida" PQ-5010 qarori va "Bolalarni davlat maktabgacha ta'lim tashkilotlariga qabul qilish bo'yicha davlat xizmatlari ko'rsatishning ma'muriy reglamentini tasdiqlash to'g'risida" Vazirlar Mahkamasining 2018 yil 28 martdagi 244-son Qarorlarida qayd etilgan vazifalarni amalga oshirish maqsadida "Harbiy oila farzandlarining ijtimoiylashuvini kompleks tadqiq etish" masalasi ustida dolzarb muammo sifatida bir qancha ishlarni amalga oshirish belgilandi. Jumladan, harbiy oila farzandlariga ta'lim-tarbiya berayotgan ustoz-murabbiylar bilan pedagogik-psixologik jihatdan fikr almashish amaliy jarayonda samarali natija omili xisohlanadi.

Harbiy qismlar joylashgan hududlardagi maktab o'qituvchilari bilan harbiy oila farzandlarining ijtimoiylashuvidagi asosiy muammolar va ularning yechimlariga doir tadqiqotlar olib borishga, davra suhbatlari tashkillashga harakat qildik. Bunda bizning asosiy maqsadimiz harbiy oila farzandlarining ijtimoiylashuvini kompleks tadqiq etish bo'yicha ilmiy asoslangan taklif-tavsiyalar ishlab chiqish.

Harbiy oila farzandlariga ta'lim-tarbiya berayotgan ustoz- murabbiylarga asosan quyidagi savolnomalar bilan murojaat qildik:

1. Sinfingizda harbiy oila farzandlari bormi ?
2. Sizning fikringizcha, harbiy oila farzandlari yangi sinfga kirganida muhitga moslashishda qiyinchiliklarga uchraydilarimi?
3. Harbiy oila farzandlarining xulqi va o'qishi odatda qanday o'ziga xos xususiyatlarga ega bo'ladi?
4. Harbiy oila farzandlari va ularning ota-onasi bilan farzandlarining tarbiyasi hamda yangi muhitga moslashuvi borasida suhbatlashib turishga ehtiyoj bor deb o'ylaysizmi?
5. Harbiy oila farzandlari odatda qanday qiyinchiliklarga duch kelishadi?
6. Harbiy oila farzandlari ta'lim muassasasida tashkil qilinadigan tadbirlarda faol qatnashadimi?
7. Sizning fikringizcha, harbiy oila farzandlaridan o'g'il bolalar tezroq yangi muhitga moslashadimi yoki qizlarmi?
8. Sizning fikringizcha, harbiy oila farzandlarini o'smir yoshidagi o'tish davrida sodir

<sup>4</sup> O'zbekiston Prezidenti Shavkat Mirziyoyevning O'zbekiston O'qituvchi va murabbiylariga tabrigidan. <https://kun.uz/uz/78551379>



bo'ladigan psixologik o'zgarishlardan odatdagi bolalardan farqli ravishda qiyinchilik bilan o'tishadimi?

9. Harbiy oila farzandlarining maktabdagi o'zlashtirish darajasini yanada yaxshilash uchun qanday takliflarni bergan bo'lar edingiz?

Ustoz-murabbiylar harbiy oila farzandlari yangi sinfga kirganida muhitga moslashishda qiyinchiliklarga uchrashlari, harbiy oila farzandlarining xulqi va o'qishi o'ziga xos xususiyatlarga ega bo'lishi, ularning ota-onasi bilan farzandlarining tarbiyasi hamda yangi muhitga moslashuvi borasida suhbatlashib turishga ehtiyoj bor ekanligi, harbiy oila farzandlari ta'lim muassasasida tashkil qilinadigan tadbirlarda ishtirokidagi qiyinchiliklar va harbiy oila farzandlarini o'smir yoshidagi o'tish davrida sodir bo'ladigan psixologik o'zgarishlari odatdagi bolalardan farqli ravishda ekanligi haqida fikrlarini bildirishgan.

Xulosa qilib aytganda, tadqiqotimiz davomida o'qituvchilar bilan o'tkazilgan intervyulardan harbiy oila farzandlariga o'qituvchilar alohida e'tibor berishlari kerakligi aniqlandi. Harbiy oila farzandlariga ta'lim-tarbiya berayotgan ustozlar ularni yangi muhitga, yangi sinfdoshlarga va yangi ustozlarga, ularning nutqi, dunyoqarashi va hayot tarzlariga moslashishlarida amaliy yordam ko'rsatishlari nihoytda muhim. O'qituvchi bu jarayonda kuchli psixolog, bilimli ustoz, mehribon ota-ona, ishonchli do'st bo'lsagina harbiy oila farzandining ijtimoiylashuv jarayoni oson kechadi.

#### **FOYDALANILGAN ADBIYOTLAR:**

1. O'zbekiston Prezidenti Shavkat Mirziyoyevning O'zbekiston o'qituvchi va murabbiylariga tabrigidan. <https://kun.uz/uz/78551379>
2. "Bolangiz maktabga tayyormi?" metodik qo'llanma. T.; 2001
3. [www.pedagog.uz](http://www.pedagog.uz)
4. [www.Ziyonet.uz](http://www.Ziyonet.uz)

Savchenko Olga, Dereka Irina  
(Kharkov, Ukraine)

## INTERACTIVE METHODS OF A FOREIGN LANGUAGE LEARNING AT A MILITARY UNIVERSITY

**Abstract.** *The article deals with the interactive methods of teaching and specifies the goals, objectives, and principles of the interactive approach to learning a foreign language. The article focuses on the peculiarities of using an interactive approach to learning a foreign language and developing the speech skills of military university students. The article emphasizes the importance of interactive learning technologies in providing professionally oriented interaction of military students.*

**Keywords.** *interactive learning, principles of interactive learning, interactive learning methods, student's interaction*

In the system of higher professional education, the main goal of teaching foreign languages is communicative competence. Acquiring communicative competence, students are focused on developing such a level of proficiency in a foreign language, which enables meeting professional needs, establishing personal and business contacts and providing further self-education. The demand for communicative skills in foreign languages at the present stage of development of society requires the improvement of traditional technologies for teaching a foreign language and the development of new ones based on the latest achievements of psychological and pedagogical sciences. Under the new educational situation, the goals and objectives in the training of specialists are changing - the emphasis is shifted from the assimilation of knowledge to the development of competencies, which means that there is a reorientation of education to a person-centred approach.

New goals of education require changes in the methods and forms of organizing the educational process, enhancing the activities of students during the lesson, matching the topics studied to real life, which brings students as close to a real communication situation as possible, and contributes to developing such qualities as independence, responsibility for decision-making, stimulates cognitive, creative, communicative activities of students. A prerequisite for effective learning a foreign language in the context of a scientific, technical and information progress is a combination of traditional intensive learning methods with the development and use a number of modern interactive methods that are focused on the student's personality, wider interaction of students not only with the teacher, but also with one another, as well as the increase the activity of students in the learning process.

In recent years, the methodology of learning foreign languages has tended to involve the interactive approach, the main goal of which is to create conditions for comfortable learning and active interaction of students, and which offers pedagogical conditions that would contribute to the optimal use of individual capabilities and would lead to effective accelerated learning. L.V. Lier believes that the interactive model of language acquisition assumes that learning takes place during and in the process of participating in speech events (L.V. Lier, 2014). Interactive learning implies learning focused on communication, aimed at the development of

a personality that can think independently and have cognitive activity. Interactive learning also contributes to an increase in the intellectual activity of the subjects of the educational process. The basis of interactive learning is to focus on broader interaction of students both with the teacher and with one another, as well as on increasing students' activity in the learning process. Based on this, it is possible to determine the priority objectives of interactive learning. They are:

- increasing motivation and interest in the studied subject;
- quality acquiring the material being studied;
- students' autonomous solving the assigned tasks;
- capability to work in a team;
- developing students' speech skills;
- developing versatile thinking and creativity.

In the context of interactive learning, there is another understanding and strategy of knowledge acquisition. On the one hand, the knowledge is certain information about the surrounding world. The peculiarity of this information is that the student receives it not in the form of a ready-made structured system from the teacher, but in the process of his own activity. The teacher must create situations in which students are active, in which they ask, act, argue and reflect. In such situations, students master the competencies that allow them to transform initially problematic issues into knowledge. On the other hand, students in the process of interacting with one another in the classroom, masters the system of tested and approved ways of acting in relation to themselves, society, the world in general, assimilate various mechanisms of seeking knowledge. Therefore, students obtain the knowledge that is at the same time a tool that enables acquiring further knowledge independently. Thus, teachers must create such conditions for students where they can discover, acquire and construct knowledge on their own. This is the main fundamental difference between the goals of interactive learning and the goals of the traditional education system.

Thus, interactive learning can be defined as a purposeful interaction between the student and the teacher, on the one hand, and students with each other, on the other hand. Pedagogy considers interaction as a way of cognition, carried out in such forms of joint student activity, in which all the participants of the educational process can interact with one another, exchanging information, solving problems together, simulating situations, assessing the actions of peers and own behaviour, plunging into a real atmosphere of business cooperation aimed at solving problems. If teachers, students, and researchers work cooperatively on the importance of classroom interaction, the obtained results will surely assist language teaching (M. Fahim & A. Seidi, 2013). In the context of interactive teaching, the student becomes a full participant in the educational process, the content of which is the main source for developing language competencies. At the same time, the teacher's function is reduced to encouraging students to seek knowledge independently. In contrast to traditional methods of learning, in the context of interactive learning the interaction between the teacher and the student is different: the teacher's activity encourages the students' activity, and the teacher's task is to create conditions for students' initiative. Even the questions the teacher asks need to be considered from a goal-directed perspective if they are to aid in interaction (K. Hall & L. S. Verplaetse, 2001). When offering learning tasks (in games, while analysing various situation, etc.), the

teacher does not give students ready-made knowledge, the teacher encourages students to search for information independently using various didactic means. However, it should be kept in mind that the student's knowledge of a subject being studied may not always be correct, therefore, the teacher needs to provide corrective feedback to eliminate certain gaps in the students' knowledge. This actualizes the special role of the teacher, who is more focused on motivating students for cognitive activity (C. Burns & D. Myhill, 2004).

Interactive lessons should be based on a set of principles (H.D. Brown, 2015):

- all participants in the learning process must be involved in work, so it is necessary to use technologies that allow all students to be included in the process of discussion;
- students should be psychologically prepared for such activity, since not everyone may be ready to be directly involved in certain forms of work due to the closed-mindedness or framed behaviour; to get through this, warm-ups are necessary as well as constant encouragement of students for active participation in work, providing opportunities for self-realization;
- learning environment (classrooms) should be arranged so that all the students can work in large and small groups, as well as prepare in advance the materials necessary for creative work.

It should be noted that modern interactive methods have significant potential for organizing purposeful interaction of students with one another in the process of learning a foreign language, which involve a combination of collective, group, pair and individual methods of learning, as well as different modes of learning a foreign language: work in the classroom, extracurricular work, independent work.

Modern didactics offers such interactive methods as role-playing and learning business games, trainings, videoconferencing, round tables, brainstorming, lecture-talks, lecture-discussions, debates, creative tasks, case studies.

The experience of teaching a foreign language at a military university allows us to single out the two methods that are mostly used in learning the English language. Let us detail them below.

The method of case study is grounded on the active analysis of a particular problem and allow students to study a case, diagnose problematic issues and analyse them, and then suggest own ideas to solve the problem in the course of discussion with other participants of the study. This method enables stimulating learning and cognitive activities efficiently, increases the level of students' motivation for the learning process, contributes to the formation and development of information competence, communicative competence and competence of joint activities. Moreover, the case study method enables developing the skills of analysis, systematic and critical thinking as well as the skills necessary for solving actual problems by using theoretical knowledge and self-analysis. This method also allows all the participants in the learning process to develop their research and creative abilities.

Let us consider as an example the lesson on the topic *Crash Landing* (Campaign 1).

Students are given a text for reading that describes the air accident. Warm-up tasks are done before reading the text. After reading the text and answering the question to check the comprehension, the students are divided into groups to decide on the course of action to survive the crash. Then each group briefs the others on their plan. In the end, all the

participants discuss the presented plans and choose the best one justifying their opinions.

Involvement in the situation, in the task that needs to be solved through the case-study method, makes communication in the classroom more productive, which ultimately increases the students' readiness to speak, improves their ability for heuristic activity, and ensures the transition from the use of memorized speech samples and clichés for building own sentences and perceiving information and adequate responding to it and further reasonable discussing.

### Integrated skills: crash landing

**Task 1** Look at the pictures. Say what happened. Use these words.

pilot crash mountain survivor



**Reading Task 2** Read the text and answer the questions.

## CRASH LANDING

It is the last day of a military exercise in a desert area. You are travelling in a military helicopter from Camp WHISKY to Camp YANKEE, located 150 km to the south. The helicopter has two crew members, a pilot and his co-pilot, and there are two soldiers with you. Before you left WHISKY, you asked the pilot how long it takes to fly to YANKEE and he told you it normally takes 45 minutes.

The helicopter takes off but after about 35 minutes in the air, you see smoke coming from the helicopter's engine. Suddenly, the helicopter crashes to the ground.

You are not injured in the accident and you check the crew and other passengers. The two soldiers are shaken but they are not injured. One of the pilots is dead and the other is bleeding and unconscious.

You are the most senior and you take command. You check the helicopter's radio – it is broken. You have a map of the exercise area and a compass. One of the soldiers has a small radio, but it only has a range of 10 km.

You look at your watch. The time is now 1300.

First flight	0630
Last flight	1700
Maximum temperature	30° Celsius
Minimum temperature	11° Celsius
Maximum speed on foot	5 km/h

- 1 What is the position of Camp WHISKY? Say the coordinates.
- 2 What is the position of Camp YANKEE? Say the coordinates.
- 3 What was the average speed of the helicopter?
- 4 What is the location of the crash? Say the coordinates.
- 5 What equipment do you have?

**Speaking Task 3** Work in groups. Decide on a course of action.

**Task 4** Choose a student from your group to brief another group on your plans.

Another effective method to improve the learning, cognitive, creative, and communicative activity of students is the method of mini-presentations, which develops the ability to concentrate attention and thought processes in the process of perceiving information on the topic under study. This method involves several stages:

- grouping the students and giving assignments to every group; each group receives a

separate assignment within the same topic, for example, *Professional versus Conscripted Army*: A group is to prepare information on the advantages of Conscripted Army, B groups - on the advantages of Professional Army; C group - on the disadvantages of Conscripted Army; D group - on the disadvantages of Professional Army; depending on the language level, students either independently choose the parameters to be compared or the teacher suggest these parameters, for example, *motivation, experience, training, budget, etc.*;

- encouraging the discussion, for example, the teacher starts the topic with the quote "One volunteer is worth ten pressed men", asking the students to contribute their thoughts and ideas to the mutual debate. While presenting the material, the teacher gives numerous analogies and examples, including ones from real life, and asks the students to express their own attitude to the information presented, for example, *Who knows...?, Who thinks that...?, How can you assess...?* and so on;

- visualizing the information given in the presentation, for example, picturing the key information on a board, posters, or photos; writing quotes and placing them in the classroom; using cards with keywords/theses, which are placed on the board or on the walls of the classroom during the presentation; using pictures or realia that are appropriate for the given topic;

- active work of students in mini-groups or pairs, where the participants briefly exchange views on the issue; they also may get hand-outs containing information gaps to complete and discuss;

- after the presentation, students receive an assignment, for example, discuss the importance of certain points regarding the Professional Army / Conscripted Army; express their own ideas on the studied material and justify each idea; single out the main findings regarding the factual information of the presentation, and so on.

The interactive approach to learning is also implemented through autonomous learning a foreign language, the goal of which is to develop students' ability to set goals in their learning activities independently, choose the methods of activity, plan their own learning activities, carry out reflection and self-reflection, be responsible for the results and be able to transfer these results into a new learning context. Thus, three main components can be singled out in the structure of learning autonomy: methodological - mastering the techniques and strategies of learning activity, psychological - reflection and motivation, social - interaction in the course of learning activity, and four skills in the content of learning autonomy: planning, organizing, assessing, making corrections in learning activities.

The skills of learning autonomy are developed by mastering various types of speech activity (listening, speaking, reading, writing), which allows students to develop the skills of self-management in the field of foreign language learning activities. The use of podcasts - audio or video files that can be downloaded from the Internet to a computer or any other device to create an effective learning environment - has a great influence on the effectiveness of the development of learning autonomy skills. The foreign language that is studied at a military university has a certain specificity linked to general military issues and specialties that are being studied. For listening, topics are selected in accordance with the interests of the military personnel, their communicative and professional needs. Currently, there are a large number of podcasts in which the problems of the army and weapons are discussed. Here are the links to

some of them:

<https://player.fm/series/the-centre-for-army-leadership-podcast>

<https://audioboom.com/channels/5030989>

<https://www.beststartup.co.uk/20-best-british-military-podcasts-of-2021/>

However, it should be noted that the use of such materials is reasonable at the advanced stage of learning. This is due to the peculiarities of the audio material: military programs usually deal with a particular topic, as a rule, professionally-oriented. Usually, this is a dialogue with an invited expert, which is an authentic text that sounds at a fairly fast pace and contains a large number of terms and terminological combinations, which for the most part should be understandable to the students.

Preparing for using such materials in the classroom is a time-consuming process for the teacher. An example is a lesson based on the podcast *Jack and the British Army* (Love to learn English). Since the conversation with the guest lasted 20 minutes and concerned his career in the British army and experience in serving in the Afghanistan conflict, it was divided into two parts with thematic integrity, and the lesson also comprised consistently built semantic parts. Before listening, the teacher focused on the pre-listening lexical work, the teacher introduced new words and the students drilled their pronunciation, then the students completed tasks to repeat phrases with further broadening their structure and content, they formed words by patterns, worked with synonyms, and antonyms, decoded abbreviations, and so on. If there were any difficulties with understanding, students could turn to the script, and then listen to the problem passage once or twice again.

Actually, a podcast is just part of the virtual language environment (VLE), which is considered to be a powerful information and training area that enables full implementation of a set of interactive technologies for teaching a foreign language to master various language aspects and to form certain speech skills (reading, listening, writing, speaking); it also makes it possible to ensure control over the level of the above-mentioned skills using electronic resources and means of communication. In addition to podcasts, VLE includes educational portals, electronic libraries, electronic dictionaries, authentic Internet resources that can be used in teaching a foreign language. This means that the concept of virtual language includes a wide range of materials presented using various modern technologies on various electronic devices. Such devices include personal computers, laptops, tablets, and mobile devices with Internet access. Among the modern technologies that provide virtual communication, a wide range of programs, including search services (Google, Yahoo), video hosting (for example, YouTube), virtual encyclopaedias and reference books (Wikipedia), etc. can be mentioned. Besides, VLE includes materials from electronic newspapers and magazines, video materials (films, series, TV shows, video blogs, news releases, videos of concerts and performances, advertising, etc.), messages on social networks (for example, Facebook, Twitter) and messengers WhatsApp, Viber, Telegram), thematic publics (personal correspondence, posts, reposts, etc.), comments on various sites, texts of notifications and instructions for working with content, radio broadcasts in English, etc.

Thus, VLE is part of a real learning environment since it is used by both native speakers in the country of the target language and foreign speakers who deal with authentic texts, which, to a certain extent, compensates for the lack of real communication media. In these cases, it

can also be said about the intercultural language contact, since communication takes place in the target language according to the rules and norms of communication characteristic for native speakers, and a foreign speaker does not receive language samples only, but the samples of national communicative behaviour (speech etiquette, communication clichés, etc.).

It follows from the above that the use of interactive methods enables turning the student into an active participant in the learning process; it also makes it possible to form and develop the cognitive activity of students, since the use of interactive methods contributes to the development of a creative and active personality capable of tailoring to the changing world. In the course of preparing an interactive lesson, teachers should deal with the task of choosing the most effective form of teaching a specific topic; they may combine several teaching methods to solve a problem, which allows students to understand the material being studied better and faster. Currently, there are a huge number of different interactive methods, a lot of experience has been accumulated in their practical use. In the course of teaching activities, teachers may choose those methods that they consider most suitable both for themselves and for the students. The use of an interactive approach in teaching a foreign language undoubtedly increases the effectiveness of the educational process, and also ensures the effectiveness of teaching, however, it requires that the teacher carefully prepare for the lesson and thorough control of students' activities when completing assignments.

#### REFERENCES:

1. Brown, H.D. Teaching by Principles: An Interactive Approach to Language Pedagogy/ Brown, H.D., Lee, H. Pearson Education ESL, 2015. - 688 p.
2. Burns, C. Interactive or inactive? A consideration of the nature of interaction in whole class teaching / C. Burns, D. Myhill // Cambridge Journal of Education. - 2004. - Vol. 34. - № 1. - P. 35-49.
3. Fahim, M. Interaction and Interactive English Teaching in the High School Level / M. Fahim, A. Seidi // Theory and Practice in Language Studies. - 2013. - Vol. 3. - № 6. - P. 932-937. URL: <https://www.academypublication.com/issues/past/tpls/vol03/06/09.pdf>
4. Hall, J. K. Second and foreign language learning through classroom interaction / J. K. Hall, L. S. Verplaetse // The Electronic Journal for English as a second language. - 2001. - Vol. 5. - № 2. - P. 314. URL: <https://www.tesl-ej.org/wordpress/issues/volume5/ej18/ej18r11/>
5. Lier, L.V. Interaction in the Language Curriculum: Awareness, Autonomy and Authenticity. Routledge, 2014. - 260 p.
6. Love to Learn English. URL: <https://lovetolearnenglish.com/podcast/2020/4/16/s01-e04-jack-and-the-british-army>
7. Mellor-Clark, S., Baker de Altamirano, Y. Campaign 1. English for the Military. McMillan, 2004. - 160 p.



**Siddiqov Xasan Taxirovich**  
**UrDU Pedagogika fakulteti Yoshlar bilan**  
**ishlash bo'yicha dekan o'rinbosari**  
**(Urganch, O'zbekiston)**

## **IJTIMOYILASHUV JARAYONIDAGI MUHIM JIHATLAR**

**Annotatsiya.** Ushbu maqolada ijtimoiylashuv jarayonining muhim jihatlari sifatida megaomillar, makroomillar, mezaomillar, mikroomillar hamda biologik omillar haqida ma'lumotlar berilgan.

**Tayanch iboralar:** ijtimoiylashuv, megaomil, makroomil, mezaomil, mikroomil, biologik omil, ijtimoiy sub'ekt, ijtimoiy moslashuv, muammolar, hayot tarzi.

**Аннотация.** В этой статье идет речь о мегафакторах, макрофакторах, мезофакторах, микрофакторах и биологических факторах как важный аспект процесса социализации.

**Ключевые слова:** социализация, мегафактор, макрофактор, мезофактор, микрофактор, биологический фактор, социальный субъект, социальное приспособление, проблемы, образ жизни.

Ijtimoiylashuv insonning butun hayoti davomida kechadigan ko'p qirrali jarayondir. U ayniqsa bolalik va yoshlik davrida nihoyatda jadallik bilan kechadi. Chunki aynan bolalikda asosiy ijtimoiy me'yorlar o'zlashtiriladi.

Barchamiz yaxshi tushunamiz, ta'lim-tarbiya – har qaysi davlat va jamiyatning nafaqat bugungi, balki ertangi kunini ham hal qiladigan eng muhim va ustuvor masaladir.

Shuning uchun mamlakatimizda bu masalaga davlat miqyosida ulkan e'tibor qaratilmoqda. Bu haqda gapirganda, oxirgi vaqtda mamlakatimizda ta'lim-tarbiya tizimini mutlaqo yangi bosqichga ko'tarishga xizmat qiladigan bir necha muhim qarorlar haqida alohida to'xtalishni o'rinli, deb bilaman.<sup>5</sup>

Haqiqatdan ham bugungi kunda yoshlar tarbiyasi masalasiga alohida e'tibor berilmoqda. Ijtimoiylashuv bolalar, o'smirlar, yoshlarning rivojlanishiga ta'sir qiluvchi ko'p sonli shart-sharoitlar bilan o'zaro munosabatida yuzaga keladi. Insonga ta'sir qiluvchi bu sharoitlar omil deyiladi. Aslida ularning hammasi ham aniqlanmagan. Insonning ijtimoiylashuvning omillarini 4 guruhga bo'lish mumkin:

**1. Megaomillar** (mega-eng katta)-kosmos, planeta, dunyo, shuningdek, bularga demografik, ijtimoiy siyosiy, ekologik, planetar jarayonlarni ham kiritsa bo'ladi. Ular boshqa omil guruhlari orqali yerning barcha aholisining ijtimoiylashuviga ta'sir ko'rsatadi.

**2. Makroomillar** (makro-katta)-davlat, xalq, jamiyat. Bu omillar muayyan hududda yashovchi aholi ijtimoiylashuviga ta'sir qiladi.

**3. Mezoomillar** (mezo-o'rta)-hudud va yashash joyi ommaviy aloqa tarmoqlari, auditoriya, u yoki bu submadaniyatga tegishliligiga ko'ra ajratilgan guruhlarining ijtimoiylashuvi

<sup>5</sup> <https://kun.uz/uz/78551379>

shart-sharoitlari. Mezoomillar etnik qurilmalarni shakllantirish jarayoniga, mintaqaviy sharoitlarga, shu hududning OAV lariga ta'sir qiladi.

**4. Ijtimoiylashuvga mezoomillar mikrooimillar** orqali ta'sir qiladi. Mikro oimillarga muayyan shaxslarga ta'sir qiluvchi oimillar-oila, qo'shnilar, tengdoshlar guruhlar, tarbiya muassasalari, turli ijtimoiy, diniy, davlat, xususiy tashkilotlar kiradi.

Shaxs tug'ilganidan boshlab rivojlanadigan muhit sotsium yoki mikrosotsium deyiladi.

Yuqorida insonning ijtimoiylashuv jarayoniga ta'sir etuvchi oimillarni nazariy jihatdan o'rgandik. Endi harbiy oila farzandini ijtimoiylashuv jarayoniga ta'sir etuvchi oimillarga to'xtalib o'tsak.

Harbiy oila farzandlarining ijtimoiylashuviga tashqi oimillardan tashqari ichki biologik oimillar ham mavjud. Ularni bir-biridan mustaqil o'rganishning iloji yo'q. Zamonaviy ilmiy nazariyalarda shaxs rivojlanishining asosiy oimillari sifatida biologik va ijtimoiy oimillar ajratib ko'rsatiladi.

**Biologik oimillar.** Biologik irsiyat insonni inson qiluvchi umumiy jihatlarini aniqlaydi. Irsiyat deganda ota-onalardan bolalarga turli belgi, o'xshashlik, xususiyatlarning o'tishi tushuniladi. Irsiyatga ko'ra bolaga ota-onasidan inson organizmi, asab tizimi, miya va xis tuyg'u organlari, shuningdek, qomat tuzilishi, soch, teri rangi o'tadi. Bular insonni boshqa insonlardan ajratib turuvchi tashqi oimillar hisoblanadi. Harbiy oila farzandlariga ota-onasining qaddi-qomati, asab tizimi va xis-tuyg'ularini o'xshashligi biologik omil hisoblanadi.

Shuningdek irsiyat bo'yicha nerv faoliyatini rivojlantiradigan nerv xususiyatlari ham o'tishi mumkin. Irsiyat bolaning tabiiy xususiyatlari asosida biror bir faoliyat sohasida muayyan qobiliyatlarining shakllanishini ko'zda tutadi. Psixologik ma'lumotlarga ko'ra qobiliyat insonning tabiiy xususiyati bo'la olmaydi. Bola qobiliyatlarining namoyon bo'lishi uning hayot, talim-tarbiya jarayonlariga bog'liq. Harbiy oila farzandlari hayotida shu jarayonlarda o'ziga xos muammolar mavjud bo'ladi.

Ota-onadan bolaga o'tuvchi bir qator kasalliklar mavjud-qon kasalligi, shizofreniya, epilepsiya, daun kasalligi va boshqalar. Bu kasalliklarni genetika o'rganadi. Shuni ta'kidlash joizki, xarbiylar oilasida ham nogiron farzandlar, yuqoridagi irsiy kasalliklarga duchor bo'lganlari mavjud.

Hozirgi paytda bola rivojlanishiga ekologik muhit, atmosferaning buzilishi kabi tashqi oimillar ham salbiy ta'sir ko'rsatadi. Buning natijasida jismoniy nuqsonli bo'lib tug'ilayotgan bolalar soni ko'paymoqda. Bunday bolalarning muomalaga kirishishi va faoliyat yuritishi nihoyatda og'ir kechadi. Shuning uchun ularga o'qitishning yangi metodlari joriy qilinmoqda va bu metodlar ularning aqliy rivojlanishiga erishishlariga yordam beradi. Jismoniy nuqsonli bolalar bilan maxsus pedagoglar shug'ullanishadi. Bu bolalar o'z tengqurlari bilan muomalaga kirishganlarida jiddiy muammolarga duch kelishadi. Bu esa ularning jamiyatga integratsiyalashuvlarini qiyinlashtiradi. Shuning uchun bunday bolalar bilan ijtimoiy pedagogik ish olib borishning asosiy maqsadi bolaga tashqi olam bilan aloqa qilish kanallarini ochishdir.

Insonning biologik mavjudotdan ijtimoiy sub'ektga aylanishi, uning ijtimoiylashuvi, jamiyatga integratsiyasi natijasida sodir bo'ladi. Bu jarayon shaxsning ijtimoiy ahamiyatga ega xislatlari asosida shakllanadigan qadriyat, ijtimoiy norma, xulq-atvor namunasi orqali amalga oshadi.

Harbiy oila farzandlarining ijtimoiylashuvida sotsium muhim ahamiyatga ega. Bu

ijtimoiy muhitni bola asta-sekinlik bilan o'zlashtiradi. Agar bola tug'ilgandan keyin asosan oilada rivojlansa, uning keyingi rivojlanishi yangi va yangi muhitlar-maktabgacha ta'lim muassasalari, maktab, maktabdan tashqari tarbiya muassasalari, turli ko'ngilochar maskanlarda kechadi. Yosh ulg'aygan sari ijtimoiy muhit "hududi" kengayib boradi. Bola qanchalik ko'p muhitlarni o'zlashtirsa, u shunchalik keng doira hududini egallashga harakat qiladi. Bola doimo o'zi uchun qulay bo'lgan uni yaxshi tushunadigan, unga hurmat bilan munosabatda bo'ladigan muhitni izlashga urinadi. Shuning uchun u bir muhitdan boshqa muhitga ko'chib yuradi. Muhit bolaning shakllantirishida, uning ijtimoiy tajriba to'plashida ijtimoiylashuv jarayoni uchun muhim ahamiyatga ega.

Muhit tushunchasi turli fan vakillari-sotsiologlar, psixologlar, pedagoglarning o'rganish ob'ekti hisoblanadi. Ular muhitning bunyodkorlik salohiyati va bola shakllanishi, rivojlanishidagi ta'sirini o'rgandilar.

Ijtimoiy pedagogikada jamiyat, ijtimoiy muhit, avvalambor, bolaning yangi muhitlarga integratsiyalashuvi nuqtai nazaridan o'rganiladi. Shu nuqtai nazardan inson va unga ta'sir qiluvchi tashqi omillarning jamiyatdagi o'zaro munosabati hamkorlik xarakteriga ega ekanligi muhimdir. Muhit-inson kirishishi, o'zini qulay sezishi uchun joylashuvinigina yetarli bilishi lozim bo'lgan ko'cha, uy va boshqa narsalar emas. Balki, muhit bu alohida o'zaro munosabatlar tizimi va qoidalari bilan xarakterlanadigan inson jamoalari hamdir. Shuning uchun inson muhitga yangilik kiritadi, muayyan darajada ta'sir qiladi hamda o'zgartiradi va o'z o'rnida muhit ham inson oldiga o'z talablarini qo'yadi. U insonni, uning xatti-harakatlarini qabul qilishi ham, inkor qilishi ham mumkin. Muhitning insonga munosabatini insonning yurish-turishi, uning talablariga qanchalik javob berishiga qarab aniqlasa bo'ladi. Insonning xulq-atvori uning jamiyatda tutgan o'rnini bilan belgilanadi.

Inson jamiyatda bir vaqtning o'zida bir qancha mavqe'larni egallashi mumkin. Masalan, harbiy ayol ham rafiqqa, ham ona, ham harbiy xizmatchi mavqe'larini egallashi mumkin. Har bir mavqe' insonga muayyan talablarni qo'yadi va shu bilan birga unga bir qancha huquqlarni beradi. Insonning jamiyatdagi muayyan huquq va majburiyatlar bilan xarakterlanadigan mavqe'i ijtimoiy maqom deyiladi. Insonda tug'ma maqomlar bo'lishi mumkin. Insonning ijtimoiy maqomiga millati, tug'ilgan joyi, familiyasi va boshqa omillar ta'sir ko'rsatishi mumkin.

Maqom insonning jamiyatdagi xulq-atvorini muayyan vaziyatlarda o'zini shu maqomdagilar holatiga ko'ra belgilaydi. Atrofdagilar u shaxsdan nima kutishlari xam muximdir. Shuning uchun inson maqomi bilan belgilanadigan xulq-atvor ijtimoiy rol deyiladi. Turli ijtimoiy rollarni o'zlashtirish shaxs ijtimoiylashuvi jarayonining ajralmas qismi hisoblanadi. Uning murakkabligi jihati shundaki, jamiyatda faqat jamiyat tomonidan ma'qullanadigan maqomlar bo'lmasdan ijtimoiy norma va qadriyatlarga mos kelmaydigan maqomlar ham mavjud. Shuning uchun bola shakllanishi va rivojlanishi jarayonida ham ijobiy ham salbiy rollarni o'zlashtirishi mumkin.

Pozitiv rollarga, avvalo, oila a'zosining rolini kiritish bo'ladi. Oilada bola bunday rollarning bir nechtasini o'zlashtiradi: o'g'il yoki qiz, aka yoki opa, jijan, nabira, shuningdek bobokalonlari bilan ham tanishishi mumkin.

Bola o'z rivojlanishi davomida o'zlashtiradigan yana bir muhim roli bu jamoa a'zosi rolidir. Bolalar bog'chasi va maktabda sport to'garagida tengqurlari bilan muomala qilganda bola jamoa a'zosi, o'rtoq, do'st, o'quvchi, yetakchi kabi rollarni o'zlashtiradi. Har bir inson

iste'molchi rolini bajaradi. Chunki u hayoti mobaynida zarur bo'lgan narsalarga doim ehtiyoj sezadi. Bular: ovqat, kiyim-kechak, kitob va boshqalar. Jamiyat insonga taqdim etgan xizmatlardan oqilona foydalana olishni bola yoshligidayoq o'zlashtirishi lozim.

Yana bir muhim ijtimoiy rol-o'z vatani fuqarosi bo'lish, uni sevish, u bilan fahrlanish, vatanparvar bo'lish bilan bog'liqdir. Shu bilan birga bola o'zlashtirishi mumkin bo'lgan boshqa rollar ham bor. Masalan, mutaxassis roli. Uni bola maktab, litsey yoki boshlang'ich kasbiy bilim yurtlarida o'zlashtiradi. Salbiy rollarga daydi rolini misol qilsak bo'ladi. Katta shaharlar ko'chalarida, magazin, bozor, jamoa transportlarida tilanchi bolalarni ham uchratishimiz mumkin. Ular bu rollarga ko'nikishgan. O'tgan-qaytganlardan mohirlik bilan pul undirib olishadi. Ular orasida o'g'irlik bilan shug'ullanadiganlari ham uchraydi. Ba'zi hollarda bo'lsa, ularni bu ishga kattalar undashadi.

Bolaning xulq-atvor mexanizmlarini o'zlashtirishi unga ijtimoiy munosabatlarga muvaffaqiyatli moslashuvini ta'minlaydi. ijtimoiy moslashuv deganda shaxsning ijtimoiy muhit sharoitlariga ko'nikishi tushuniladi.

Xulosa qilib aytganda, ijtimoiy moslashuv bolaning muvaffaqiyatli ijtimoiylashuvining sharti va natijasi hisoblanadi. Bu asosan uch yo'nalishda olib boriladi: faoliyat, muomala va anglash. Faoliyat sohasida bolada faoliyat turlarining kengayishi, faoliyatning zaruriy shakl va vositalarini qo'lga kiritishi, muomala sohasida muomala doirasining kengayishi, uning mazmunining chuqurlashishi, jamiyatda qabul qilingan xulq-atvor me'yorlarini o'zlashtirish sodir bo'ladi. Anglash sohasida o'z "men"i obrazini shakllantirish, o'zining ijtimoiy mansublik va ijtimoiy o'rnini anglash ro'y beradi. Bu jarayonlarning barchasini tarbiya tartibga soladi.

#### **FOYDALANILGAN ADABIYOTLAR:**

1. Sh.M. Mirziyoyev Buyuk kelajagimizni mard va olijanob halqimiz bilan birga quramiz. – T.: "O'zbekiston", 2017.
2. А.В. Мудрик. Социальная педагогика Москва, "Просвещение", 2005
3. Ю.В. Василкова, Т.А. Василкова Социальная педагогика Москва 2006
4. <https://kun.uz/uz/78551379>

УДК 37.012.017

**Yessenova Elmira Mingazilovna, Zhunisova Zhadyra Kondebyevna,  
Cherepanova Anna Sergeevna, Umbetbekova Kulyash Mukaramovna,  
Zhakipova Mira Nurzadinovna  
Almaty technological University  
(Almaty, Kazakhstan)**

### **INTRODUCING NEW APPROACHES AND METHODS OF TEACHING AND LEARNING PROCESS IN THE EDUCATIONAL SYSTEM**

**Abstract.** *The paper identifies and describes the levels of formation of new methods and forms in the educational process. Basic provisions of level methods of interactive teaching are discussed. The methodology of interactive teaching, particular technologies and methods contributing to developing professional competencies of future teachers in the process of professional competencies of future teachers in the process of teaching disciplines. The above-mentioned interactive teaching technologies ensure development of students' independence and creative activity, the ability to knowledge and skills in the future.*

**Key words:** *interactive technologies, interactive teaching, competency-based approach, professional competencies, methods.*

*Есенова Эльмира Мингазиловна, Жунисова Жадыра Конгыбаевна,  
Черепанова Анна Сергеевна, Умбетбекова Куляш Мукарамовна,  
Жакипова Мира Нурзадиновна  
(Алматы, Казахстан)*

### **ВНЕДРЕНИЕ НОВЫХ ПОДХОДОВ И МЕТОДОВ ПРЕПОДАВАНИЯ И ОБУЧЕНИЯ В СИСТЕМЕ ОБРАЗОВАНИЯ**

**Аннотация.** *В статье выделены и описаны уровни формирования новых методов и форм в образовательном процессе. Рассмотрены основные положения уровневой методики интерактивного обучения. Рассмотрены методология интерактивного обучения, конкретные технологии и методы, способствующие формированию профессиональных компетенций будущих учителей в процессе профессиональных компетенций будущих учителей в процессе преподавания дисциплин. Вышеперечисленные технологии интерактивного обучения обеспечивают развитие самостоятельности и творческой активности студентов, способности к знаниям и умениям в будущем.*

**Ключевые слова:** *интерактивные технологии, интерактивное обучение, компетентностный подход, профессиональные компетенции, методы.*

**Introduction:** *The modernization of higher vocational education is related to the needs of society for competitive, competent professionals with a desire for professional development. In this connection, modern society puts forward new requirements for schools and the*

educational environment as a whole, and the issue of shaping students' universal learning activities that generate an image of the world and determine a person's ability to learn, cognize, cooperate, master and transform the world around them, that is, raising a competent person capable of acting effectively in non-standard situations based on a holistic perception of the world is a matter of urgency. The state needs educated and thinking people. The future generation should be able to independently acquire knowledge, while acquiring the skills necessary for life in modern society, to contribute to the further development of that same society.

At present, society is making new demands on schools and the general education environment in general. To be successful in today's information society, children and young people need to be engaged in more effective forms of active, constructive learning that provide understanding and independence.

We believe that the reform processes in the global education system are relevant and applicable not only to schools in Kazakhstan in general, but these reforms are also applicable to rural schools in particular, but we need a number of conditions for its implementation. First of all, the process of professional development of teachers should be continuous and the principal, as a leader, should facilitate and actively participate in the professional training of teachers, and provide every possible effective assistance in the process of student learning.

There is no doubt that the modern school of the 21st century must make significant changes in teaching. To teach children to learn, to teach them to acquire knowledge independently is not an insignificant task. In his address to the people of Kazakhstan, President Nazarbayev set ambitious goals for educators. Let us remind, he commissioned to introduce modern methods and technologies into the educational process, to increase the quality of the pedagogical staff, to create an independent system of qualification confirmation, to expand accessibility of education for youth through public-private partnership mechanisms, and to adopt a five-year National Action Plan on development of functional literacy of schoolchildren. The Address sets specific tasks for the entire country, and for public education workers in particular. The Head of State has put an emphasis on raising the efficiency and quality of children's education. This is a super task which we must fulfill, because education is the process on which the future of the nation depends. At the present stage of educational development, the passive mode of learning is becoming irrelevant. Active methods are becoming more widely used. They are a form of teacher-student interaction in which both sides of the learning process communicate with each other. Students are not passive listeners at all. They become active participants in the lesson and have the same rights as the teacher. This stimulates their cognitive activity and independence. At the same time, the role of creative tasks in the process of acquiring knowledge increases. Moreover, while the passive method is dominated by an authoritarian style, the active method becomes democratic [1, 6].

But this model also has some disadvantages. When it is used, students are the subjects of learning only for themselves. Students communicate with the teacher, but do not engage in dialogue with each other. Thus, the active learning method is one-sided. It is relevant when using technologies of self-learning, self-development, self-education and independent activities. At the same time, the active mode does not teach students to share knowledge. Nor does it allow them to gain experience in group interaction.

There are also modern interactive teaching technologies. In this method, the entire lesson takes place in the form of a dialogue or conversation with someone. Active and interactive learning technologies have a lot in common. Some even equate the two. However, interactive methods focus on extensive interaction between students and the teacher as well as amongst themselves. What is the place of the teacher in this type of lesson? He or she guides the students in their work in order to achieve the goals of the group. Thus, interactive teaching technology is nothing less than a modern form of the active method. The interactive approach is one of the forms of the communicative approach. Interactive ("Inter" - mutual and "act" - to act) - means the ability to interact, to be in a mode of conversation, dialogue with someone. i.e. interactive learning is dialogic learning, in the process of which the teacher interacts with students. [2, 112].

In the structure of a modern lesson, the technology of interactive teaching methods should be used to the maximum extent, representing specific techniques. When they are used, the acquisition of knowledge will be more interesting and enriching. So what is interactive learning technology? These are such techniques, when the student is constantly responding to the objective and subjective relations of the learning system, periodically entering into its composition as an active element[1,188]. The main goal of the educational process is holistic development of a student's personality while carrying out independent thinking and cognitive activity. This is facilitated by modern interactive technologies. When they are applied, a student independently follows the path to knowledge and learns it in a greater volume.

Interactive learning technologies are the most advanced today. Their essence is reduced to the transfer of information not in a passive, but in an active mode using the method of creating problem situations. The task of the lesson is not to transfer ready-made knowledge to students or direct them to overcome difficulties independently. The interactive technology of learning differs from other existing methods by a reasonable combination of the teenager's own initiative and the pedagogical management of the lesson. All this contributes to the main goal of education - to create a well-rounded and harmoniously developed personality.

The use of interactive technologies in education makes it possible to increase the efficiency of information exchange of managerial, educational and instructional nature. In addition, interactive learning technology contributes to the rapid mental development of students. In addition, the exchange of information between the student and the teacher increases the teenager's confidence in the correctness of their conclusions. [3, 102].

The use of interactive learning technologies takes place in direct interaction between students and the learning environment. It acts as a reality in which students gain experience, which is a central activator of learning cognition. In conventional passive or active learning, the teacher is assigned the role of a filter of sorts. He or she has to filter through all the learning information. In contrast to these traditional methods, interactive learning involves the role of the teacher as an assistant to the student who activates the flow of information. Interactive learning models, as compared to traditional ones, change the interaction between the learner and the teacher. The teacher cedes her activity to the students, creating conditions for them to show initiative. The students are full participants in such lessons. At that, their experience is as important as that of the teacher, who does not give ready-made knowledge, but encourages his/her students to search. [4, 115].

The development of dialogical conversation in the classroom. Dialogue-based learning is a type of learning which ensures the creative acquisition of knowledge by the pupil through a dialogue specially organized by the teacher. The main difference of dialogic style of learning from traditional knowledge transfer is that the student does not receive the "truth" in a ready-made form, but discovers new knowledge in cooperation and with the support of an adult [4, 123]. In this way, the child learns to solve problems independently and learns to look for different solutions.

**Results and discussion:** The exchange of ideas can be achieved through a dialogue with the students, but the students can lead it among themselves in the process of joint research. Group learning is a learning technology in which the leading form of learning and cognitive activity of students is the group [5, p. 140]. In the group form of learning the class is divided into groups for solving specific learning tasks, each group receives a certain task (either the same or differentiated) and performs it together under the direct supervision of the group leader or the teacher. The aim of group learning technology is to create conditions for the development of cognitive independence of students, their communication skills and intellectual abilities through interaction in the process of completing a group task for independent work. The group form of work is described by A.G. Rivin, V.K. Diachenko, N. Guzik, I. Pervin, V. Firsov, A. Gin, et al. To study the state of practice in the modern school using "New Approaches in Teaching and Learning", the experience of a teacher from the Secondary School. In her pedagogical practice different ways of increasing cognitive interest are used, the main among them is a variety of forms, methods, means of teaching, selection of such combinations, which in arisen situations stimulate activity and independence of students.

Also, during interactive teaching, the teacher plays the role of an organizer-facilitator. This role consists in facilitating the interaction of the students with their physical and social environment. The teacher divides the students into subgroups, coordinates their tasks, encourages them to find their own answers, etc. The teacher's role in interactive teaching also includes being a consultant. The teacher not only refers to the accumulated experience of students, but also helps them in finding solutions to the problems. Types of interactive technology. [5, 112].

Modern pedagogy has many interactive methods. Among them are the following:

- *Creative tasks;*
- *Learning games (role-playing games, educational games, etc.);*
- *Work in small groups, pairs, triples (the method "2, 4, together");*
- *The "Carousel" method;*
- *The "Aquarium" method;*
- *"Brainstorming" or another name for "brainstorming";*
- *"Jigsaw."*
- *Brownian Motion.*
- *Mental mapping;*
- *"Choose a position";*
- *Debate;*
- *Use of project methodology. [6, 148]*

This list can be supplemented, as each teacher can introduce his or her own techniques



and methods. The scope of one article does not allow us to describe all the interactive methods of teaching English, so let's consider only those that are used in practice.

The Mind Map technique. For the first time, the term was suggested by British psychologist Tony Busen, author of the method of memorizing. A map is a scheme, where various ideas, tasks, theses, connected with each other and united by some common problem are demonstrated in a visual form. A map makes it possible to cover the situation as a whole, as well as to keep a large amount of information in the mind at the same time. Graphically, this map can be drawn in the form of a sun (with the main concept in the middle), from which the rays of association branch off. For example, a "mental map" of phrasal verbs. In the center, a verb (to look) is written from which the prepositions with which it is used (to look for, to look; to look after, to care; to look on, to count, etc.) are rayed off. Another example of such a map is the Fishbone method. We are presented with a fish skeleton. In the "head", we identify the main problem, on the upper bones, pupils identify the cause of the problem and on the lower bones, they write down facts reflecting the nature of the problem. Pick a position" method. Students are given a problem question where they have to divide into three groups. The first group has a point of view "For", the second "Against" and the third "I don't know, I haven't defined my own position". The students divide into groups, discussing the correctness of their position. One or more members of each group argue for their position, after which there is a collective discussion of the problem and the correct decision is made. For example, discussing a problem such as "The Internet". Initially, the teacher gives a phrase to the student: Just a century ago we didn't even know about computers and the Internet. But today we take them for granted and can't imagine our life without these inventions, especially without internet.

In conclusion, it is worth noting that the interactive teaching method increases motivation in learning English, the learning process becomes more interesting and engaging, and students feel more free. In addition, all methods and techniques develop communication skills, teamwork and listening to each other.

#### REFERENCES:

1. Alimov A.K. The use of active forms of learning. Methodological Handbook / "Nazarbayev Intellectual Schools" Centre for Pedagogical Excellence, 2014. - 188 c.
2. Bogochenkova A.M. The use of active learning methods in law classes. - Samara: SIPKRO, 2012. - 32 c.
3. Bannov A. M. Learning to think together // Budkov A.. S.: Materials for teacher training. - M.: INTUIT.RU, 2007. - C. 105.
4. Gladilina I.P. Some methods of work at English lessons // I.P. Gladilina // Foreign languages at school. - 2003. - №3.
5. Nezhivleva I.A. Interactive teaching of foreign as a way to activate cognitive activity // Personality, family and society: pedagogy and psychology issues. Proc. of XXXIII Int. scientific-practical conf. № 10(34). - Novosibirsk: SibAK, 2013. ©
6. McEnery (Eds.), English language. description, variation and context. London: Macmillan Palgrave. 2009. (p.p.439-453).

УДК 81'243:37.091.33

Іванова Інна Леонідівна, Коршенко Анатолій Євгенович,  
Дягілева Людмила Дмитрівна  
к. пед. н., доцент  
Харківський національний університет внутрішніх справ  
(Харків, Україна)

## ВИКОРИСТАННЯ КЕЙС-ТЕХНОЛОГІЙ У НАВЧАННІ ІНШОМОВНОМУ СПІЛКУВАННЮ

**Анотація.** У статті розглядається використання на заняттях з іноземної мови кейс-технологій з метою навчання здобувачів вищої освіти іношомовному спілкуванню. Аналізуються погляди науковців стосовно впливу методу кейсів на розвиток комунікативних та професійних вмінь та навичок майбутніх фахівців. Формування всебічно розвиненої особистості з критичним мисленням. Висвітлюються сутність кейс-методу, звертається увага на структуру кейсів та принципи, що покладені в основу їх класифікацій.

**Ключові слова:** навчальна діяльність, кейс-метод, знання, уміння, навички, іношомовне спілкування, інноваційні технології, іношомовна комунікативна компетенція.

**Аннотация.** В статье рассматривается использование на занятиях по иностранному языку кейс-технологий с целью обучения соискателям высшего образования иноязычному общению. Анализируются взгляды ученых по поводу влияния метода кейсов на развитие коммуникативных и профессиональных умений и навыков будущих специалистов. Формирование всесторонне развитой личности с критическим мышлением. Освещается сущность кейс-метода, обращается внимание на структуру кейсов и принципы, положенные в основу их классификаций.

**Ключевые слова:** учебная деятельность, кейс-метод, знания, умения, навыки, иноязычное общение, инновационные технологии, иноязычная коммуникативная компетенция.

**Abstract.** The article considers the use of case technologies at the foreign language classes for the purpose of teaching foreign language communication to applicants for higher education. The viewpoints of scholars on the impact of the case method on the development of communicative and professional skills and abilities of future specialists and the formation of a comprehensively developed personality with critical thinking are analyzed. The essence of the case method is revealed, attention is drawn to the structure of cases and the principles underlying their classifications.

**Key words:** educational activity, case-study, knowledge, skills, abilities, foreign language communication, innovative technologies, foreign language communicative competence.

Сьогоднішня вимогає від закладів вищої освіти якісної підготовки фахівців, які мають забезпечити ефективне функціонування усіх галузей суспільного життя. Вміння

спілкуватися іноземною мовою додає впевненості у професійній діяльності, тому є обов'язковою складовою навчання здобувачів вищої освіти. Оволодіння іноземною мовою як засобом комунікації і набуття професійно-спрямованої іншомовної компетентності потрібні для фахового спілкування. Іншомовне мовлення, як сукупність знань, умінь та навичок, успішно використовується не лише у професійній сфері, але й для самоосвіти і саморозвитку особистості за рахунок інформації, що надходить з іноземних джерел.

Якщо розглядати іншомовне мовлення у широкому сенсі, то воно передбачає сформованість у студентів/курсантів мовної, мовленнєвої, соціокультурної, соціолінгвістичної, дискурсивної та стратегічної компетенції. Більш вузьке розуміння даного поняття можна звести до практичного опанування студентами/курсантами мовленнєвими вміннями, достатніми для здійснення іншомовного спілкування на рівні чотирьох видів мовленнєвої діяльності (аудіювання, говоріння, читання, письма) в типових життєвих ситуаціях. Ефективність розвитку вміння спілкуватися залежить від багатьох речей, серед яких і методологічні прийоми, що впроваджуються викладачем під час занять.

На сучасному етапі в традиційне викладання іноземної мови привносяться педагогічні інновації, які сприяють підвищенню зацікавленості студентів/курсантів до навчання. Однією з таких інноваційних технологій є метод case-study.

Актуальність імплементації кейс-методу в навчальний процес обумовлена загальною спрямованістю розвитку освіти, яка націлена не стільки на отримання певних знань, стільки на формування професійної компетентності майбутніх фахівців, умінь та навичок працювати з великою кількістю інформації та критично її осмислювати, здатності до системних дій в кризових ситуаціях. Навчання орієнтоване на розвиток пізнавального потенціалу особистості і розширення її творчих можливостей.

Кейс-метод був запроваджений вперше у Гарвардському університеті, тому він є засновником американської школи case-study, для якої характерні великі кейси, що сягають за 20 сторінок і мають один варіант вирішення проблеми. До речі, європейській школі case-study притаманні кейси в 2 рази менші за обсягом та кількома способами розв'язання поставленої задачі. На початку минулого століття до кейс-методу долучилися практично в усіх провідних університетах світу. Українська освітня система застосовує його лише з 1992 року.

Варто звернути увагу на те, що питання імплементації кейс-технологій у викладання дисциплін зацікавлено розглядають науковці. Ю.П. Сурмін запропонував концептуально-методичне осмислення використання методу case-study для покращення ефективності навчання у закладах вищої освіти України. Дослідник розглянув багатофункціональність даного методу, який характеризується значним інтелектуальним потенціалом та зупинився на його гносеологічних можливостях під час аналізу ситуації [8]. В.М. Козлова дослідила технологію застосування методу case-study для формування професійної компетентності майбутніх юристів [6].

Імплементація кейс-технологій у навчальний процес має чітку практичну спрямованість і реалізується через систему вправ і ситуаційних завдань, які розроблені на основі реальних життєвих ситуацій з наявністю певної проблеми. Отже, кейс-метод – це метод конкретної ситуації. Назва кейс-технологія пов'язана з латинським терміном

«casus» - заплутаний, незвичайний випадок. Т.Ю. Айкіна пропонує визначення кейс-технології як методу проблемно-ситуаційного аналізу, який ґрунтується на навчанні шляхом вирішення конкретних завдань-ситуацій [4]. О. К. Ільїна вбачає сутність кейс-методу у самостійній іншомовній діяльності здобувачів освіти в межах штучно створеного професійного середовища. На наш погляд, кейс являє собою цілісний інформаційний комплекс, що включає опис певної ситуації, додаткові відомості, які необхідні для всебічного аналізу запропонованого життєвого випадку, та саме завдання до кейсу. Кейс-метод привносить в аудиторію ситуації з реального життя, які належить обговорити та знайти обґрунтоване рішення проблеми. Пізнавальний аспект кейс-методу як сучасної освітньої технології полягає «у розумінні досліджуваного предмета, що містить неоднозначне, імовірнісне знання, яке виявляється в ході аналізу практичної ситуації» [7, с. 56]

Здобувачам вищої освіти бажано надати приблизний алгоритм роботи з кейсом. Доцільно почати з опису проблеми, потім визначитись щодо причин її виникнення і розглянути додаткову інформацію, представлену в кейсі, далі трансформувати причини в завдання і запропонувати шляхи вирішення цих завдань. На останньому етапі слід підготуватися до представлення результатів проведених досліджень.

Під час заняття викладач може запропонувати один кейс для всіх, поділивши здобувачів освіти на групи, які будуть конкурувати між собою в пошуках найбільш прийняттого рішення. За результатами обговорення матеріалів кейсу здобувачі освіти, наприклад, напишуть есе, де послідовно і аргументовано викладуть свою точку зору щодо проблемного випадку з узагальненнями та висновками. Отже, кейс-метод – це інструмент, що дає можливість застосовувати теоретичні знання для вирішення практичних завдань. [8, с. 23]

У навчальній групі, де студенти/курсанти мають різний рівень знань та спроможності до самостійного навчання, дієвим методичним прийомом вважається їх розподіл на команди згідно з наступними критеріями. До першої команди слід віднести студентів/курсантів з сформованими і розвиненими навичками та вміннями самостійно вчитися. Друга команда буде охоплювати студентів/курсантів, які мають сформовані, але нерозвинені навичками та вміннями самостійно вчитися. Щодо третьої команди, то її створить решта студентів/курсантів, у яких відсутні вищезгадані навички та вміння. Таким чином здійснюється індивідуалізація навчання, жоден здобувач освіти не залишається поза увагою викладача під час виконання кейс-завдань. Варто зазначити, що студенти/курсанти за таких умов сприймають будь-яку наочну або вербальну інформацію більш впевнено, самостійно осмислюють, приймають рішення, а головне - паритетно діляться своїми знаннями і досвідом один з одним. Викладач лише керує діяльністю студентів/курсантів, можливо інколи застерігає їх від хибних дослідницьких кроків, але ніколи не нав'язує своє бачення випадку, здійснює контроль і оцінює результати роботи. Такий підхід сприяє подоланню психологічних труднощів у спілкуванні іноземною мовою.

Метод case-study суттєво змінює парадигму традиційного навчання, додаючи до нього дуже важливий елемент – практику. При цьому роль викладача набуває іншого змісту. Викладач не просто у класичному розумінні передає знання студентам/курсантам, але й стимулює їх інтелектуальний розвиток. "Якщо при традиційному навчанні дуже

багато часу потребувало детальне генерування інформації, читання або переказ текстів, то кейс-метод дає змогу вивільнити цей час і наповнювати його новим, більш творчим змістом." [8, с. 22] Однак плідна дискусія неможлива без попереднього пошуку необхідних знань в інформаційному полі, навичок аналізу і синтезу, які поступово формуються завдяки кейс-методу. На наш погляд, методологічне значення кейс-технології полягає в спрямованому переході від емпіричного досвіду до наукового пізнання і теоретичного осмислення.

Спираючись на власний досвід ми вважаємо, що кейс-метод потрібно використовувати під час викладання навчальної дисципліни "Іноземна мова професійного спрямування", оскільки він охоплює всі види мовленнєвої діяльності: читання, говоріння, письмо та аудіювання. У здобувачів освіти з'являється чудова можливість спілкування іноземною мовою в процесі роботи над проблемою у вигляді дискусії, актуалізуючи необхідні для цього знання.

Кейс технології привносять у навчальний процес діалог. Здобувачі вищої освіти спілкуються іноземною мовою під час взаємодії один з одним та викладачем, коли намагаються знайти оптимальне вирішення складної проблеми шляхом аналізу ситуації, критичного осмислення інформації та врахування альтернативних думок. У іншомовному комунікативному середовищі відбувається навчання мовленнєвої взаємодії між комунікантами.

С.М. Ковальова проаналізувала різні підходи до класифікації кейсів та можливі варіанти їх структури. Після проведеного аналізу дослідниця засвідчила, що спочатку відбувається поетапний розгляд проблеми, а потім здійснюється пошук напрямків її вирішення. При цьому суттєво зростає рівень пізнавальної діяльності здобувачів освіти [5]. В.М. Козлова також займалась дослідженням різних видів кейсів, звернувши увагу на їх структуру та особливості постановки задач [6].

У сучасній літературі зустрічаються різні класифікації кейсів. Найчастіше виділяють практичні, навчаючі, науково-дослідницькі; тренувальні, аналітичні, прогностичні кейси. За рівнем складності пропонуються наступні види кейсів:

1) дуже структуровані (highly structured) (Такі кейси з незначною кількістю додаткової інформації передбачають певну модель і оптимальний варіант рішення.);

2) маленькі епізоди (short vignettes) (В кейсах цього типу стисло подається основна інформація, пропонується також декілька додатків і передбачається використання знань здобувачів освіти.);

3) великі неструктуровані (long unstructured) (Це найскладніші кейси обсягом до 50 сторінок, які включають багато інформації часом навіть зайвої, тоді як потрібне може бути відсутнім. Студенти/Курсанти мають розібратися із запропонованим матеріалом і розв'язати завдання.);

4) нестандартні кейси (ground breaking) (Працюючи над кейсом здобувачі вищої освіти виступають у ролі дослідників. Застосовуючи наявні теоретичні знання і практичні навички, вони впроваджують щось нове для вирішення проблеми.).

Кейси також класифікують відповідно до їх розміру:

1) повні кейси (20-25 сторінок) орієнтовані на командну аналітичну роботу зазвичай протягом кількох днів, після закінчення якої команда презентує колективний

результат;

2) стислі кейси (3-5 сторінок) призначені для групового обговорення безпосередньо на занятті та прийняття узагальненого рішення;

3) міні-кейси (1-2 сторінки) розраховані на аудиторне опрацювання часто в якості практичного супроводу теоретичного матеріалу, що вивчається.

Ми певні, що саме застосування кейс-методу, як ситуаційної методики, може допомогти у навчанні іншомовному спілкуванню.

Здобувачі вищої освіти позитивно ставляться до методу case-study, вбачаючи в ньому особливу гру, під час якої відбувається синтез теоретичних знань і практичного використання іноземної мови. Обговорюючи випадок, взятий з життя, студенти/курсанти пропонують власний варіант вирішення поставленої задачі і обґрунтовують свій вибір, реалізуючи творчий потенціал і активізуючи певний лексичний та граматичний ресурс іноземної мови, який необхідно засвоїти в ході роботи над проблемою.

Кейс-технологія дозволяє враховувати не лише навчальні, але й особисті потреби здобувачів вищої освіти, проводити контроль знань з дисципліни "Іноземна мова професійного спрямування", застосовувати такі форми аудиторної роботи як індивідуальну, парну, групову та фронтальну, розвивати усі види мовленнєвої діяльності (читання, монологічне та діалогічне мовлення, письмо і аудіювання), долучитися до міждисциплінарних зв'язків і стимулювати творчу активність студентів/курсантів.

В основі кейсу має бути автентичний матеріал. Доцільно, щоб середовище, в якому відбуваються описані в кейсі події, було знайомим для здобувачів освіти. Тоді вони почуватимуться впевненіше, обґрунтовуючи свою точку зору. Студенти/курсанти також повинні володіти певним обсягом лексичного і граматичного матеріалу, необхідного для аналізу ситуації. Отже, треба спочатку проводити заняття з опрацювання лексики та граматики, а потім заняття з використанням методу case-study, щоб дискусії були більш ефективними, а їх учасники могли «ясно висловити свої думки і переконати співрозмовника або декількох членів групи в своїй правоті» [4, с. 254].

Імплементация кейс-технології у навчальний процес вимагає від здобувачів освіти наявності фахових знань, щоб професійно вирішувати кейс, і належного рівня володіння іноземною мовою. Однак кейс-метод, безумовно, сприяє формуванню лінгвістичної компетенції. При цьому викладачу слід орієнтувати студентів/курсантів на вживання лексики та граматичних структур професійного спілкування і вчити їх будувати логічні усні та письмові висловлювання у процесі вирішення конкретної проблеми.

Залучення здобувачів вищої освіти до ситуаційного спілкування, максимально наближеного до життя, сприяє формуванню іншомовної комунікативної компетентності, яка є необхідною складовою ефективного комунікативного процесу. Безумовно, процес навчання не є абсолютним віддзеркаленням реального процесу спілкування, але за основними характеристиками він йому відповідає. Маються на увазі наступні: дієвий характер мовленнєвої поведінки співрозмовників, предметність процесу комунікації, речові засоби, що забезпечують процес спілкування та навчання.

Іншомовна комунікація в процесі аналізу та вирішення ситуації являє собою поліваріантну інформаційну взаємодію всіх комунікантів, де останні мають поводитись відповідно до моральних норм і правил, що існують у суспільстві. "Колективна діяльність

з аналізу проблеми та її вирішення створює реальні труднощі перед емоційною, мотиваційною й етичною підсистемами особистостей учасників процесу комунікації, стимулюючи розвиток емоцій, мотивації та етики, і перетворюється в емоційно-моральну діяльність." [3, с. 134] Тому кейс метод має чималий навчально-виховний потенціал.

Сьогодні пропонує багато інтерактивних методів навчання. З нашої точки зору, метод case-study є справді дієвим тому, що активізує формування у здобувачів вищої освіти іншомовної комунікативної компетенції, яка є конче необхідною для того, щоб вони були спроможними до реального іншомовного спілкування. Кейс-технологія синергує теоретичні знання з практикою, вчить студентів/курсантів висловлювати свої ідеї та пропозиції засобами іноземної мови, обираючи необхідну комунікативну поведінку, працювати в команді на результат, враховуючи альтернативні точки зору інших комунікантів. Фахівець має вільно користуватися іноземною мовою, щоб долати комунікативні бар'єри на життєвому шляху. Саме присутність кейс-технології у освітньому просторі сприяє розвитку особистості, стимулює саморозвиток та самовдосконалення, формує активну життєву позицію студентів/курсантів, вчить їх знаходити найбільш раціональний шлях вирішення поставленої задачі. Отже, виходячи з вищевикладеного, можемо зробити висновок, що кейси, об'єднуючи в єдину систему лінгвістичні та професійні предметні знання, є достатньо ефективними у навчанні іншомовному спілкуванню.

#### СПИСОК ВИКОРИСТАНИХ ДЖЕРЕЛ ТА ЛІТЕРАТУРИ:

1. Айкина Т.Ю. Метод кейсов и формирование коммуникативной компетенции студентов, Вестник Томского государственного педагогического университета. 2013. № 1 (129). - С.58-61
2. Бутенко Н.Ю. Комунікативні процеси у навчанні. – К.: КНЕУ, 2004. – 383 с.
3. Знанецький В.Ю. Використання кейс-методу в процесі професійноорієнтованого навчання іноземній мові у немовних вищих навчальних закладах. Науковий вісник Міжнародного гуманітарного університету. Серія «Філологія». 2018. Вип. 37, т. 3. - С. 133-135
4. Ильина О. К. Использование кейс-метода в практике преподавания английского языка/Лингвострановедение: методы анализа, технология обучения. Шестой межвузовский семинар по лингвострановедению. Языки в аспекте лингвострановедения: сб. научн. статей в 2 ч. Ч. 1 / Под общ. ред. Л. Г. Ведениной. – М.: МГИМО - Университет, 2009. – С. 253–261
5. Ковальова С.М. Різноманітні підходи до класифікації кейсів. Вісник Житомирського державного університету імені Івана Франка. 2014. № 74. С. 20–24
6. Козлова В.Н. Использование метода кейс-стади как средства формирования профессиональных компетенций студентов-юристов. Исторические, философские, политические и юридические науки, культурология и искусствоведение. Вестник Краснодарского университета МВД России. 2016. № 1 (31). – С. 241-245
7. Ситуационный анализ или анатомия кейс-метода / под ред. Ю.П. Сурмина. Киев: Центр инноваций и развития, 2002. - 286 с

8. Сурмін Ю.П. Кейс-метод: становлення та розвиток в Україні / Вісник НАДУ, 2015. № 23.- С.19–28.
9. Романов І.Р. Метод-кейсів: перспективи використання у навчанні майбутніх правознавців англійської мови. Молодий вчений. 2017. № 10. - С. 529–534.
10. Юсупова И. В. Профессионально-ориентированное обучение в формировании коммуникативной компетенции // Вестник КазНМУ, 2012, №1. – С.12 - 16.



УДК 811.161.1 (075.8)

**Маденян Лариса Арамаисовна**  
**Ширакский государственный университет им. М. Налбандяна**  
**(Гюмри, Армения)**

**О ПРЕИМУЩЕСТВАХ БЛОЧНО - МОДУЛЬНОГО ОБУЧЕНИЯ  
В ВУЗЕ ПРИ ИЗУЧЕНИИ РУССКОГО ЯЗЫКА**

**Аннотация.** В связи с усилением внимания к поиску инновационных технологий, нестандартных форм и методов обучения в вузовском преподавании в статье рассматривается технология модульного обучения практическому русскому языку, которая способствует формированию навыков самообучения и самообразования; аргументируется эффективность модульного обучения; предлагается комплекс заданий для практических занятий на уроках «Практикум» и «Практический русский язык», организуемый тематическими блоками; обсуждаются разработанные автором некоторые требования к текстовому материалу учебников и алгоритм работы с учебными текстами различной направленности.

**Ключевые слова:** модель обучения, практический русский язык, русский язык как язык специальности, коммуникативная компетенция, модернизация вузовского образования, дидактические умения, модульное обучение.

Madenyan L. A.  
«Shirak State University named after M.Nalbandyan» Foundation  
(Gyumri, Armenia)

ABOUT THE ADVANTAGES OF BLOCK - MODULAR EDUCATION  
AT A UNIVERSITY WHEN LEARNING THE RUSSIAN LANGUAGE

**Annotation.** Due to the increased attention to the search for innovative technologies, non-standard forms and methods of teaching in university teaching, the article discusses the technology of modular teaching of practical Russian, which contributes to the formation of self-learning and self-education skills; the effectiveness of modular training is argued; a set of tasks for practical classes in the lessons "Practicum" and "Practical Russian", organized by thematic blocks, is proposed; some developed by the author are discussed requirements for the text material of textbooks and the algorithm for working with educational texts of various directions.

**Keywords:** learning model, practical Russian language, Russian language as a specialty language, communicative competence, modernization of university education, didactic skills, modular training.

В настоящее время важным направлением образовательной политики Республики Армения является воспитание у старшеклассников и студентов понимания важности и необходимости изучения иностранных языков, в частности, русского языка,

что является условием самосохранения и развития нации, вхождения в международное экономическое и образовательное пространство. В период изменений в системе образования в Армении важной является проблема формирования коммуникативной личности. Основной компетенцией называется коммуникативная.

Коммуникативная направленность в преподавании русского языка как языка специальности в Армении состоит в том, чтобы выдвинуть на передний план практическое владение языком. Качество педагогического образования в Армении определяется его соответствием требованиям современного развития мирового образовательного пространства. Развитие профессиональных знаний и умений будущих учителей русского языка и литературы требует тщательного подхода к формированию профессионально-коммуникативной компетенции. В условиях недостаточно организованной коммуникативной среды необходим поиск новых путей в образовании, предполагающий, прежде всего, возможность усвоения студентами больших объемов информации на русском языке как языке обучения. При этом компетентностное и личностно-ориентированное обучение, которые предполагают активное участие в образовательном процессе как преподавателя, так и студента, не стоит сбрасывать со счетов.

Изменения в системе современного вузовского образования РА предполагают компетентностный подход как «одно из важных концептуальных положений обновления содержания образования» [1: 4]. Поэтому именно в высшей школе необходимо обратить особое внимание на методы повышения качества образовательного процесса. Модернизация высшего образования связана с вхождением армянской высшей школы в Болонский процесс. Происходят значительные изменения структурных и содержательно-методических компонентов системы филолого-педагогического образования, внедрение инновационных педагогических технологий, направленных на активизацию профессиональной деятельности студентов педагогических вузов, особенно на занятиях курса «Практикум по СРЯ». Речь студентов на русском языке часто бедна просто потому, что они не испытывают потребности говорить более ярко, эмоционально и выразительно. При этом многие выпускники школ стремятся получить специальное университетское или педагогическое образование на русском языке обучения, стать учителями русского языка в армянской школе.

Современные образовательные стандарты Армении придают вузовскому курсу коммуникативно-ориентированный и профессионально направленный характер, и иноязычная компетентность, таким образом, включает в себя понятие коммуникативности. Коммуникативная компетенция предполагает овладение видами речевой деятельности и основами культуры речи, базовыми умениями и навыками использования языка в жизненно важных для данного возраста сферах и ситуациях общения [2]. Задача преподавателя вуза - совершенствовать ключевые компетенции обучающихся русскому языку как языку будущей специальности, развивать аналитические способности студентов, совершенствовать речевые умения по созданию собственного речевого высказывания (как устного, так и письменного). Особую сложность представляет необходимость соотнести предметный курс и реальный речевой опыт учащегося, процесс приобретения знаний о языке и процесс овладения

языком. Практические задачи по развитию коммуникативной компетенции студентов отделения «Русский язык и литература» факультета Гуманитарных наук и искусства Ширакского государственного университета им. М. Надбандяна (ШГУ) следующие: формирование прочных орфографических и пунктуационных умений и навыков, овладение нормами русского литературного языка, обогащение словарного запаса, обучение умению связно излагать свои мысли в устной и письменной форме.

Работа по формированию дидактических умений у студентов 1 - 2 курсов в процессе Практикума важна при подготовке будущего учителя русского языка, т.к. непосредственно развивает у студентов интерес профессии. В связи с предъявляемыми новыми требованиями к организации учебно-воспитательного процесса нам пришлось обратиться к поиску инновационных технологий, форм и методов обучения. Такой технологией является модульная технология обучения. Студент учится сам, а преподаватель управляет его учением (мотивирует, организует, консультирует, контролирует). В этой методике нас привлекает то, что каждый студент должен не только получать знания в аудитории, но и «добывать» их вне её, объективно оценивать себя и свои возможности, работать самостоятельно, помогать товарищу, учить и учиться общаться и отвечать за результаты своего труда. При модульном обучении студент работает максимум аудиторного и внеаудиторного времени самостоятельно, учится самоконтролю и самооценке. Это даёт возможность самому определить уровень освоения материала, увидеть собственные пробелы в знаниях и вовремя исправить их.

Модульное обучение приобретает особую актуальность с переходом на кредитную систему обучения: студент самостоятельно достигает конкретных целей в процессе работы с модулем («накапливает кредиты», реализуя предоставленные ему программой «кредит-часы»). Модульная технология предполагает деление урока на несколько учебных элементов. Каждый учебный элемент имеет свою цель, ставит перед учащимися конкретные задачи и дает алгоритм выполнения задания, проверки и оценки правильности своих ответов. Организацию и проведение уроков «Практикума по орфографии и пунктуации» на основе принципов модульного обучения мы считаем одним из перспективных направлений современных вузовских образовательных технологий. Каждый урок «Практикума» должен целенаправленно развивать универсальные учебные действия. Вот почему основной дидактической единицей при обучении русскому языку считаем учебный текст и фрагменты публикаций современных средств массовой информации. Текстовый материал носит познавательный-развивающий характер, отражает специфику учебной, научно-популярной и специальной литературы.

На каждом уроке «Практикума» целесообразно уделять внимание работе с текстами: преобразованию и интерпретации текстовой информации, представленной в разных формах (учебный текст, таблица, схема, графики), самостоятельной её оценке в устной или письменной форме. В нашей преподавательской деятельности большое место отводим такой форме работы с учебным текстом, как «Лингвистический эксперимент». Он может проводиться на уроках грамматики, развития речи; при работе над языком художественных произведений; может сопровождать многие другие виды работы. Исходным материалом лингвистического эксперимента служит текст, а непременным условием проведения такого эксперимента является наблюдение над лингвистическими

единицами: звуком, словом, словосочетанием, предложением в рамках данного текста. При подобном подходе возможна любая, даже самая необычная, форма работы с языковым материалом: на занятиях мы уделяем внимание и выразительным возможностям русской графики, и экспрессивным средствам русской орфографии, и экспрессивности пунктуационного оформления текста, и авторской пунктуации, и трансформации текста. Модуль состоит из познавательной и учебно-профессиональной частей. Познавательная часть формирует теоретические знания дисциплины (темы), а учебно-профессиональная часть – овладение навыками и умениями на основе познавательной части. В структуру модуля мы вводим лексико-грамматический материал, текстовый материал, лингво-культурологический материал и методические рекомендации к анализу текста. В результате внедрения этой методики, студенты достигают высокого уровня владения продуктивными способами решения учебных задач.

Учет особенностей родного языка и его использование в учебном процессе являются важнейшей особенностью методики обучения русской грамматике в армянской аудитории. При сопоставительном анализе грамматического строя русского и родного языков необходимо выявить, какие грамматические категории русского языка имеют прямые соответствия в родном языке учащихся; какие грамматические категории русского языка, обнаруживая сходство в значении и употреблении, не имеют аналогии в формах выражения; каким грамматическим категориям родного языка нет прямых соответствий в русском языке. Учет сопоставительного анализа внутри модулей по темам изучения позволяют наметить оптимальную систему преподавания. Необходимость подобного сопоставления грамматических явлений русского и изучаемого языков, по утверждению Н.М. Шанского, вызвана тем, что порядок и глубина, методы, приёмы, средства, формы обучения некоторым явлениям русского языка обуславливаются специфическими особенностями самих этих явлений [3: 226].

Выбор правильного написания зависит от целого ряда условий: фонетико-графических, смысловых, структурных, грамматических. Поэтому для повышения уровня грамотности и формирования орфографических навыков необходимо использовать знания учащихся по фонетике, лексике, словообразованию, морфологии и синтаксису. Заниматься выработкой орфографических и пунктуационных навыков необходимо постоянно: при изучении всех разделов языка и на всех этапах обучения. Русская орфография должна описываться в ее отношении к фонетической системе русского языка. Поэтому основные принципы орфографии изучаются параллельно с изучением фонетики. В то же время овладение основами грамотного письма связано с изучением других ярусов языковой системы – не только фонетики, но и морфологии, и словообразования. При изучении лексики также может быть учтен орфографический интерес в отборе материала. Учащимся предстоит в каждом конкретном орфографическом правиле распознать общее правило. Новизна опыта заключается в применении блоков-уроков, блоков-схем, блоков-алгоритмов, блоков-таблиц, опорных карточек, опорных конспектов, портфолио, системы рейтингового контроля и оценки усвоения знаний учащимися с целью достижения эффективных результатов обучения русскому языку и выработке навыков орфографического, пунктуационного и других

видов анализа и правки письменного текста. В результате складываются предметные компетенции по русскому языку в соответствии с разделами языка [4].

Орфография подробно изучается в конкретных разделах учебного курса, при этом системный подход к описанию словоизменения и словообразования является условием выработки правильного «алгоритма» орфографических «действий». Первый шаг орфографического действия – словообразовательный анализ: он задаёт правильные границы основы и аффикса, всех морфемных швов. Этот этап анализа помогает предупредить ошибки на стыке морфем. Обучение орфографии, таким образом, должно включать следующие модули для усвоения: 1) общий фонемный принцип; 2) реализация его в системах словоизменения и словообразования; 3) отступления от него [5: 26-35].

В течение четырех учебных семестров предполагается реализовать актуальные задачи обучения: «приобретение знаний о языке как знаковой системе и общественном явлении, его устройстве, развитии и функционировании; овладение умениями и навыками использования языка в различных сферах и ситуациях общения, основными нормами русского литературного языка; формирование способностей к анализу и оценке языковых явлений и фактов; умение пользоваться различными лингвистическими словарями; совершенствование умений и навыков письменной речи» [6: 16]. В результате изучения дисциплины «Практикум по СРЯ» студент должен: На первом курсе - знать принципы и правила орфографии и пунктуации русского языка; владеть следующими профессиональными умениями и навыками: – находить по опознавательным признакам орфограммы и пунктограммы; – точно формировать правила объясняющие написания; – уметь производить все виды разбора практикуемые в школе; – исправлять и классифицировать ошибки различного типа в том числе, грамматические и речевые; уметь – оперировать базовыми теоретическими понятиями; – работать со словарями и справочниками; иметь представление о важнейших лексических, орфоэпических, словообразовательных и других нормах, выполнять пунктуационный разбор словосочетания и предложения. На втором курсе - распознавать тексты официально-делового стиля по их внеязыковым и лингвистическим признакам; анализировать официально-деловые тексты с точки зрения специфики использования в них лексических, морфологических, синтаксических средств; сопоставлять и сравнивать официально-деловые тексты и тексты других функциональных стилей; создавать официально-деловые тексты (заявление, доверенность, расписку, объявление, деловое письмо, резюме, автобиографию); анализировать и оценивать речевые высказывания с точки зрения грамматических норм; соблюдать пунктуационные нормы в собственной речевой практике; создавать публицистические тексты.

Нами разработан и апробирован следующий комплекс разноуровневых заданий для «Практикума» по темам и блокам, который позволяет: а) читать, запоминать, пересказывать, писать, вставляя буквы и (или) знаки препинания; б) отвечать на проблемные вопросы, придумав их, выполнять усложнённые задания (составить схему, таблицу, алгоритм); в) выполнять творческие задания (писать сочинения, эссе). Практика показала, что процесс «конструирования» модулей позволяет «отсечь» все лишнее, всю избыточную информацию, которая не только способствует, а чаще всего затрудняет усвоение нового материала. Модульный подход в обучении позволяет

систематизировать и структурировать большой по объему учебный материал и в необходимых пределах уплотнить его. Модульный подход предполагает также выбор метода обучения.

Модуль 1. Орфография. Формирование орфографической нормы. Принципы русской орфографии. Фонемный фонетический и традиционный Морфологический принцип как ведущий в русской орфографии. Орфографические умения и навыки. Орфографический анализ слова. Его связь с другими видами лингвистического разбора. Методика орфографического анализа. Правописание гласных проверяемых ударением в корне в приставке в суффиксах. Правописание и смысловоразличительная роль приставок Ъ и Ы. Правописание звонких и глухих, непронизосимых согласных. Двойные согласные. Согласные на стыке приставки и корня. Реализация традиционного принципа орфографии. Правописание безударных гласных не проверяемых ударением. Чередующие гласные в корне. Семантические морфологические синтаксические свойства слов. Орфография и морфология. Трудности орфографии.

Модуль 2. Синтаксис и пунктуация (используем авторский учебник, созданный на нашей кафедре) [7]. Функции и принципы русской пунктуации (грамматической, смысловой, интонационной). Понятие авторского знака и нерегламентированной пунктуации. Пунктуация в простом и сложном предложении. Трудности пунктуации. Пунктуационный разбор. Методы формирования пунктуационных умений и навыков. Типы пунктуационных упражнений: пунктуационный разбор, наблюдение над синтаксическими конструкциями, конструирование, работа по схемам и моделям.

Модуль 3. Структура текста. Смысловая и композиционная цельность, связность текста. Лексические, грамматические, смысловые средства связи предложений и частей текста. Основная и дополнительная информация текстов. Разные виды плана (простой, сложный, тезисный, вопросный). Описание как функционально-смысловой тип речи, его особенности. Виды переработки текста. Функциональные типы речи, их особенности, сочетание с другими функционально-смысловыми типами речи. Работа над планом при анализе готового текста и созданием нового. Текстовые ошибки и недочеты. Текстовый дидактический материал, приемы работы с ним.

Модуль 4. Текущий и итоговый контроль знаний: диктант с грамматическим заданием; сочинение; эссе; тест; практическая работа; грамматическая задача; лингвистический анализ текста; тренировочные упражнения с разнообразными грамматическими заданиями. Формой контроля внутри данного модуля предлагаем диктант «Проверяю себя», предложенный А.И. Кобызевым [8]. Выполняя этот диктант, учащиеся могут спрашивать, как пишется то или иное слово. Достоинство диктанта в том, что студенты начинают «нащупывать свои слабые места», учатся спрашивать и сомневаться, и мы им даём возможность писать без ошибок, предупреждать их. Учащиеся могут обратиться к справочной литературе, заполнить пропуски, внести исправления. Этот диктант позволяет писать часто и много, а ошибок делать мало или не делать вовсе: орфографический и пунктуационный навык совершенствуется и укрепляется.

Нами разработаны требования (на заключительной стадии апробации работа с «Дидактическим сборником», включающим тексты для чтения, тестовый материал по

всем изучаемым темам, грамматические упражнения, примеры анализа различных текстов) к текстовому материалу учебников и алгоритм работы с учебными текстами различной направленности, которые уже апробированы в старших классах школ и колледжей г. Гюмри РА, в сельских школах Арктической и Лорийской областей. На занятиях «Практикума» студенты работают с этим дидактическим материалом, проводя все виды анализа. В перспективе - создание учебно-методического комплекса, включающего: чётко сформулированную комплексную дидактическую цель модулей; выделение интегрирующей дидактической цели для каждого отдельного урока (модуля); разработку модульной программы – все занятия в перспективе, т.е. планы занятий по темам на каждый семестр; учебник (учебники), «Дидактический сборник», тематика обучающих работ, примерные тестовые работы по темам, образцы контрольных работ, тексты диктантов и виды грамматических заданий к ним. Задания рассчитаны как на простое репродуктивное воспроизведение учебного материала, так и на творческую деятельность, они ориентируют на работу с различными источниками знаний: текстами и словарями, таблицами и схемами, алгоритмами. Содержание учебника на текстовой основе будет реализовывать коммуникативно-деятельностный подход, взаимосвязь когнитивного и речевого развития учащихся, формирование не только предметных, но и межпредметных умений. Задания различной степени сложности позволят организовать дифференцированное модульно - блочное обучение, обеспечат поэтапную подготовку всех учащихся к экзаменам по предмету, будут способствовать формированию навыков свободного владения устной и письменной речью, развитию творческих способностей учащихся, возникновению интереса к предмету как предмету будущей специальности – учителя русского языка.

Отдельное внимание мы уделяем решению грамматических задач на основе изучаемых текстов, относящихся к каждому конкретному модулю. Учебная грамматическая задача - это цель познавательной деятельности, содержащая вопрос (задание, цель - определяющую часть задачи), данные, на которые можно опереться в её решении, условия выполнения, предполагающие порядок выполнения (план решения, или алгоритм), который должен найти каждый решающий задачу, и предполагает объявление результата верного решения – ответ (ключ). Мы применяем эти задачи на каждом практическом занятии или задаём их в качестве домашнего задания дополнительно ко всем упражнениям и текстам, предусмотренным нашим поурочным планом. Иногда мы просто видоизменяем задание к упражнениям так, чтобы они содействовали обнаружению грамматического правила по его опознавательным признакам. Этот вид работы очень эффективен при подготовке к экзаменационному тестированию в конце модуля.

Таким образом, основная задача современного образования, состоящая в необходимости интеграции инновационных подходов к профессионально - коммуникативной подготовке специалистов и её междисциплинарных аспектов в целях формирования компетентной и высококультурной личности профессионала, отвечающей потребностям общества, может быть решена в результате успешной реализации новых подходов к профессиональному обучению студентов их будущей специальности, в необходимости совершенствовать методическую науку, усилить

поиск новых, более эффективных средств и направлений для решения задач в области обучения русскому языку как языку специальности.

**СПИСОК ИСПОЛЬЗОВАННЫХ ИСТОЧНИКОВ:**

1. Зеер Э.Ф., Павлова А.М., Сыманюк Э.Э. Модернизация профессионального образования: компетентностный подход. - М.: МПСИ, 2005. 216 с.
2. Асмолов А.Г., Бурменская Г.В., Володарская И.А. Формирование универсальных учебных действий в основной школе: от действия к мысли. Система заданий. - М., Просвещение, 2011. 151 с.
3. Русский язык в национальной школе. Проблемы лингводидактики / Под ред. Н.М. Шанского, Н.З. Бакеевой. – М.: «Педагогика», 1977. -248с.
4. Беспалько В.П. Модульное обучение: опыт и перспективы. М.: Высш.шк., 1996. 412 с.
5. Никитина Л.М. Формирование функциональной грамотности с использованием блочно-модульной технологии // Русская словесность. № 3. 2007, с. 57-63.
6. Третьяков П.И., Сенновский И.Б. Технология модульного обучения в школе: Практико-ориентированная монография. – М., 2001. 352с.
7. Оганесян Э.М., Оганесян А.Г. Маденян Л.А. Русский язык в алгоритмах и упражнениях. Пунктуация. - Ереван, 2013. 288с.
8. Кобызев А. И. Новый вид диктанта «Проверяю себя»: пособие для учителя. - М.: Гос. уч.-пед. изд-во просвещения РСФСР, 1986. - 89 с.



**Такимова Гульнара Турсунбековна**  
**Кәсіптік оқудағы көпсалалы колледжі директоры**  
**(Алматы, Қазақстан)**

### **ДУАЛЬДЫ ОҚЫТУ ЖҮЙЕСІ – ЗАМАН ТАЛАБЫ**

**Аннотация.** Мақалада дуальды оқыту жүйесінде техникалық және кәсіптік білім беру орындарының жұмыс беруші, жеке кәсіпкерлермен серіктестік ретінде бірлесе отырып, осы нарық заманында бәсекелестікке төтеп бере алатын, жаңа заманауи технологияларды, жаңа инновациялық технологиялық бағдарламаларды меңгере алатын дайын жұмысшы мамандар даярлау айқындап көрсетілді.

**Түйін сөздер.** Дуальды оқыту, техникалық кәсіптік оқу орындары, бәсекеге қабілетті, экономика, сапалы маман.

*Такимова Гульнара Турсунбековна*  
*Директор многопрофильного колледжа профессионального обучения*  
*(Алматы, Казахстан)*

### **ДУАЛЬНАЯ СИСТЕМА ОБУЧЕНИЯ-ТРЕБОВАНИЕ ВРЕМЕНИ**

**Аннотация.** В статье отражена подготовка в системе дуального обучения специалистов технического и профессионального образования в партнерстве с работодателями, индивидуальными предпринимателями, готовых к освоению новых современных технологий, новых инновационных технологических программ, способных выдерживать конкуренцию на данном рынке.

**Ключевые слова.** Дуальное обучение, технические профессиональные учебные заведения, конкурентоспособный, экономика, качественный специалист.

*Takimova Gulnara Tursunbekovna*  
*Director of the Multidisciplinary College of Vocational Training*  
*(Almaty, Kazakhstan)*

### **DUAL TRAINING SYSTEM – A REQUIREMENT OF THE TIME**

**Abstraction.** The article defines the training of technical and vocational education institutions in the system of dual training in partnership with employers, individual entrepreneurs, ready-made workers who can withstand competition in this market, master new modern technologies, new innovative technological programs.

**Keywords.** Dual training, technical professional educational institutions, competitive, economy, high-quality specialist.

Білім әлеуметтік қажеттілік. Білім –қоғамдық құндылықтардың аса маңыздысы. Білім бар жерде алынбайтын қамал жоқ. Білім мен тәрбие өте тығыз байланысты.

Еліміздегі осы заманғы білімдену жүйесі-халыққа сапалы білім беріп, білікті маман даярлаудың бірден-бір жолы – елімізде **дуальді оқыту** жүйесін енгізу.

**Елбасымыз Нұрсұлтан Назарбаев «Қазақстанның әлеуметтік жаңғыртылуы: Жалпыға Ортақ Еңбек қоғамына қарай жиырма қадам» тұжырымдамасында ерекше айта отырып, бұл жүйені іске асырудың бірден-бір жолы елімізде дуальды оқыту жүйесін енгізуді атап көрсеткен.**

Дуальды оқыту жүйесінің негізгі мақсаты-техникалық кәсіптік оқу орындарының жұмыс беруші жеке шаруашылық мекемелерімен серіктестік ретінде бірлесе отырып, осы нарық заманында бәсекелестікке төтеп бере алатын, жаңа заманауи технологияларды, жаңа инновациялық технологиялық бағдарламаларды меңгере алатын дайын жұмысшы мамандар даярлау.

Білімгерлер өздері таңдаған мамандықтардың кәсіби тұрғыдан жан-жақты игеріп қазіргі заманауи озық технологияны меңгеріп ары қарай дамытуы керек. Сондықтан еліміздегі өндіріске қажетті мамандар әзірлеу деңгейін көтеру міндетін әлеуметтік серіктестік және теория мен тәжірбиенің үйлесімді болуынан дуальды білім беру жүйесін енгізу қажет. Қазіргі кезде оқытудың тиімді жобасы дуальды жүйесі кәсіптік техникалық колледждерде жұмысшы кадрлар даярлаудың ең тиімді жолдары. Дуальды оқыту - кәсіптік техникалық оқу орны мен өндірісте бірге оқыту, мұның ерекшелігі – еңбек нарығына қажетті жас мамандарды даярлауға кәсіптік техникалық колледждер ғана емес, сонымен қатар жұмыс беруші, өндірістік мекемелердің де жауапкершілігі артады. Қазіргі кезде еңбек нарығында білікті мамандар тапшылығы болып қол күші жетпей жатады. Қалыптасқан жағдайда білім беруді ұйымдастыру, яғни жас маманның өндірістік машықтандырудан толық кәсіпті игеруіне жағдай жасау.

Бұл мақсатқа жетудің жолы негізгі сапалы білім беріп, дұрыс жолға бағыттаушы, білімгерлердің кәсіби жетілуі үшін қажетті жағдайларды жасаушы - өз мамандығын жетік білетін кәсіби дағдылары, педогогикалық дарыны бар жаңашылдыққа ұмытылатын өзіне сын көзбен қарай алатын оқытушылар мен өндірістік оқыту шеберлері қажет. Білімді үйреніп басқаларға үйрету - халыққа сапалы қызмет көрсетудің тетігі тәжірбиелі, білімді мамандардың қолында - деп бекер айтылмаса керек. Білгенін басқаларға үйрету үлкен сауапты іс деп ойлаймын. Ол үшін білікті де тәжірбиелі тәлімгерлерден өндірістік базасында, жұмыс орнында жұмыстың әдістерін, қыр сырын үйлесімімен үйреніп сұранысқа ие нағыз өз ісінің шебер иесі болуға тырысу. Теориялық біліммен қатар өндірістік машықтану кезінде білікті мамандар дайындау мәселесін шешуге бағдарланған құрылымдармен, сондай-ақ кәсіптік техникалық колледж білім беру мекемелерімен сұранысқа ие болатын білім беру жүйесін енгізуді жан-жақты талқылануы қажет. Әлемдік тәжірбиеге қарағанда, білім берудің дуальды жүйесі мамандықты толықтай игеруіне ықпал етіп, еңбек өнімділігі артады және жұмыссыздық азаяды. Дуальды білім беруде әлеуметтік серіктестермен тығыз байланыста болу.

Еңбек нарығы жағдайларына байланысты кәсіпорындармен әлеуметтік серіктестік мекемелермен келісе отырып, өндірістік машықтандыруды жүзеге асыру бойынша бірігіп дуальды оқытуда мамандар дайындауда – әдістемелік мәселелер бойынша келісім шарт міндеттерін жасау.

Студенттердің қызығушылығы мен мекемелердің сұранысына қарай жұмысқа

деген ынтасын ептілігі мен ұқыптылығын арттыру. Дуальды жүйе бойынша оқытылатын тұлғаның қажетті біліктілік пен еңбек дағдыларына, кәсіби білімге ие болса еңбек нарығында сұранысы жоғарылайды. Сонымен бірге оқу орнының болсын мекемелерде де осы мамандыққа деген сұраныс көбейіп, халықтың жұмыссыздығы кемиді. Бұл біздің кәсіптік техникалық колледждердің, білім беру мекемелерінің бәсекелесуге қабілеттілігін жоғарылатады деп сенеміз. Өндіріс орындарының сұранысы негізінде кәсіби деңгейі жоғары көп салалы маман даярлауда колледж қосымша жұмысшы мамандықтарды оқытуды қажет етеді. Көп салалы мамандықтарды даярлаудың, қосымша мамандықтарды игерудің негізгі түсінігі тәжірибедегі уақыттарын тиімді пайдалану өндіріс орындарымен келісілген оқу жоспары арқылы жүргізіледі.

Қазіргі кезде кәсіптік техникалық колледждер заманымызға сай жаңару мен даму үстінде. Бұның барлығы кәсіптік білім беруде оқытудың заманауи бағдарламалары мен оқыту әдістемелерін жаңғырту игеру және пайдалануда басқару қызметінің маңыздылығына көз жеткізе түседі. Дуальды оқытудың артықшылығы ең алдымен жас мамандардың жұмысқа орналасуының жоғарғы пайзын көрсетеді. Өйткені олар жұмыс берушінің талаптарына толығымен жауап береді.

Дуальды білім беру процесі, ең алдымен жеке тұлғаға бағытталып, студенттің шығармашылық іскерлік сапаларын, коммуникативтілігін, жұмысқа бейімділігін, рухани-адамгершілік мәдениетін және болашақ мамандардың сауаттылығын қалыптастырады. Дуальды білім беру жүйесі оқу үрдісінде кәсіптік техникалық колледждер базасында қалыптасып, жұмысшы мамандарды өндіріске бейімдеу қажет. Дуальды білім беру жүйесі оқу үрдісінде кәсіптік техникалық колледждер базасында қалыптасып, жұмысшы мамандарды өндіріске бейімдеу қажет.

Біздің басты миссиямыз - **«Еңбек нарығын ескере отырып, оқытудың инновациялық технологияларын енгізу арқылы бәсекеге қабілетті мамандарды даярлау»** және өзінің туған жері мен елін сүйетін, білімді де білікті, ұтқыр ойлы ұрпақтар тәрбиелей отырып тәлімгерлеріміз сапалы білім алып, отанға деген патриоттық сезімін, еліне деген сүйіспеншілігін болашаққа деген нық сеніммен қадам басып өз міндеттеріне жауапкершілікпен қарау.

Қазақстан - 2050 мемлекеттік стратегиясына сүйене отырып «Кәсіптік оқудағы көпсалалы колледжі» МКҚК ұжымымен алдағы 5-жылдық стратегиялық жоспарымызды айқындап алдық.

Миссияны орындауда біздің Аламаты облысы Қарасай ауданы Шамалған ауылында орналасқан «Кәсіптік оқудағы көпсалалы колледжі» МКҚК 2021-2022 оқу жылында **дуальды оқыту** жүйесіне енгізілді.

- **«Ғимараттар мен құрылымдарды салу және пайдалану»** - ЖК «Jaras», ЖК «GoldenMaken» - 50 студент;

- **«Тамақтандыруды ұйымдастыру»** - ЖШС «Айкул», ЖК «Бычкова» - 49 студент;

- **«Автомобиль көлігіне қызмет көрсету, жөндеу және пайдалану»** - ЖК «Мурадов» - 25 студент **дуальды оқыту** жүйесі бойынша келісім шарттар жасалынып, қазіргі таңда студенттер өз практикалық біліктіліктерін шыңдауда.



**«Ғимараттар мен құрылымдарды салу және пайдалану» - ЖК «Jaras», ЖК «GoldenMaken»**



**«Тамақтандыруды ұйымдастыру» - ЖШС «Айқул», ЖК «Бычкова»**



**«Автомобиль көлігіне қызмет көрсету, жөндеу және пайдалану» - ЖК «Муратов»**



Студенттер осы әлеуметтік серіктестермен теория мен тәжірибені ұштастырып жұмыстар жасауда және олар өндірістік машықтану кезінде озат іс тәжірибелі мамандардан үйреніп, жаңа жабдықталған технологияны меңгеріп және жұмыс жасайды.

Қорыта келе **дуальды оқыту** жүйесін тиімді қолдана отырып, қазіргі әлемдік экономикалық дағдарыстан шығуға көмектесетін оқыту жүйелерінің бірі. Біз алдағы уақытта дәстүрлі оқыту жүйесінен бірте-бірте арыла отырып, толықтай дуальды оқыту жүйесіне көшуіміз қажет деп санаймын.

### **ПАЙДАЛАНЫЛҒАН ӘДЕБИЕТТЕР ТІЗІМІ:**

1. Қазақстан Республикасының Президенті Н.Ә. Назарбаевтың «Қазақстандықтардың әл-ауқатының өсуі: табыс пен тұрмыс сапасын арттыру» атты Қазақстан халқына жолдауы (2018 жылғы 5 қазан) // <http://www.akorda.kz/kz/>
2. Қазақстан Республикасындағы білім беруді және ғылымды дамытудың 2016-2019 жж. арналған мемлекеттік бағдарламасы. <http://adilet.zan.kz/kaz/docs/U1600000205>.
3. Қазақстан Республикасы. ҚР заңы. Дуальды оқытуды ұйымдастыру қағидаларын бекіту туралы: қабыл. 2016 жылғы 21 қаңтарда, №50.

4. Назарбаев Н.Ә. Қазақстанның әлеуметтік жаңартылуы: Жалпыға Ортақ Еңбек Қоғамына қарай 20 қадам // Егемен Қазақстан. – 2012, шілде 10. - №97 (28456). - Б. 6- 7.
5. Қазақстан Республикасының Президенті Н.Ә.Назарбаевтың Үздік отыздыққа апарар «100 нақты қадам» бағдарламасы. - Астана, 2015, мамыр – 20.
6. Stratmann K. Geschichteder beruflichen Bildung // In: Enzykopaioit Erziehungswssenenschaft. - Stuttgart,1982. - Bd. 9. - S. 247-249. 7 Сманова А.А. Кәсіби білім беру жүйесінде дуальді оқытудың даму тарихы // Абай атындағы ҚазҰПУ хабаршысы. Педагогика сериясы. – Алматы, 2016. - №4 (52). – Б. 245-251.

Тўрахонова Барно Турсунбой кизи  
“Умумий психология” кафедраси ўқитувчиси  
(Ташкент, Ўзбекистан)

**ПЕДАГОГ-ПСИХОЛОГЛАРНИНГ КАСБИЙ МАҲОРАТИНИ  
ЭГАЛЛАШДА ҚОБИЛИЯТНИНГ ЎРНИ**

**Аннотация.** Ушбу мақолада педагог-психологларнинг касбий маҳоратини эгаллашда қобилиятнинг ўрни ҳақида сўз боради

**Калит сўзлар:** педагог, малака ва кўникма, психик сифатлар, илмий мутолаа

Тўрахонова Барно Турсунбой кизи  
Преподаватель кафедры общей психологии  
(Ташкент, Ўзбекистан)

**РОЛЬ СПОСОБНОСТИ В ПРИНЯТИИ ПРОФЕССИОНАЛЬНЫХ НАВЫКОВ  
ПРЕПОДАВАТЕЛЕЙ И ПСИХОЛОГОВ**

**Аннотация.** В статье рассматривается роль способностей в профессиональном развитии педагогических психологов.

**Ключевые слова:** педагог, квалификация и умение, умственные качества, научное чтение.

Turahonova Barno Tursunboy kizi  
Teacher of the Department of General Psychology  
(Tashkent, Uzbekistan)

**THE ROLE OF ABILITY IN TAKING THE PROFESSIONAL SKILLS  
OF TEACHERS AND PSYCHOLOGISTS**

**Annotation.** This article deals with the role of ability in the professional development of pedagogical psychologists.

**Keywords:** pedagogue, qualification and skill, mental qualities, scientific reading

Қобилият – шахсининг индивидуал-психологик хусусияти бўлиб, муайян фаолият юзасидан лаёқати ва ишни муваффақиятли амалга ошириш субъектив шарт-шароитини ифодаловчи индивидуал психик сифатлар йиғиндисиға айтилади, зарур бўлган билим, малака ва кўникмаларни эгаллаш динамикасидаги фарқларни аниқлайди. Қобилиятлар индивидуал-психологик хусусият бўлгани сабабли, шахсининг бошқа сифатлари ва хусусиятларига, яъни ақл сифатларига, хотира ва характер хусусиятларига, ҳис-туйғуларига қарама-қарши қўйилмайди, балки улар билан бир қаторга қўйилиши керак. Қобилиятни инсон туғма, табиат инъоми сифатида тайёр ҳолида олмайди, балки ҳаётий фаолияти давомида шакллантиради.

Говард Гарднер қобилиятларни интеллектлар тўплами деб атади ва унинг еттита жиҳатини ажратиб кўрсатди. Биз интеллектнинг ушбу жиҳатларидан олтитасини педагог-психолог педагогик маҳоратини такомиллаштириш нуқтаи назаридан таҳлил қилишимиз мумкин. Психолог олим Ольга Матвеева ушбу жиҳатларни психологик технология билан кучайтириб модификациялайди ва педагог-психологнинг касбий фаолиятида муҳим аҳамият касб этишини таъкидлаб, қуйидаги қобилиятларни кўрсатиб ўтади:

1. Мулоқот қилиш (коммуникатив) қобилияти: Педагог-психологнинг дарс ва дарсдан ташқари жараёнларда гуруҳда ижобий руҳий иқлим ярата олиши.

2. Воқеаларни олдиндан кўра олиш қобилияти: ушбу қобилият тури ҳар бир педагог-психологнинг сергаклигида, таълим олувчиларнинг руҳиятини, ички дунёсини кўра олишида намоён бўлади. Шунда педагог-психолог ким нимага қодир эканлигини олдиндан башорат қила олади.

3. Эшитиш ва ҳис қилиш қобилияти: Бундай қобилиятга эга бўлган инсонлар мусиқани севишади, оҳангни яхши ҳис қилишади, декламация асосида яхши ўқишади, эшитган нарсасини хотирада сақлайди, айниқса шеър ва кўшиқларни севиб тинглайди.

4. Кинестетик (тери-мускул) қобилият: педагог-психологнинг ўз ҳатти ҳаракатларини мувофиқлаштириш қобилияти, ҳаракат оҳангини ҳис қилиб йўналтиради, вақтни, ҳаракат суръатини ҳис қилиш, маиший қулайликларни ярата олиш, ҳаёт марҳаматларидан роҳатланиш.

5. Мантикий қобилият: мулоҳаза юрийтишни, рақамларни, математикани, мураккаб масалаларни севиш, сабабият ва натижаларни тушуниш малакаси, воқелиқда асосийни иккинчи даражалисидан ажрата олиш;

6. Шахснинг ички қобилияти: ўз-ўзини билиш, тушуниш ва ҳис қилиш қобилияти. Эркин шахсда қўрқув ёки ноэркинлик туйғуси камдан-кам ҳолда бўлади.

Қобилият педагог-психологнинг индивидуал имкониятларини характерлайди. Бир хил шароитда қобилиятли педагог-психологлар ўз фаолиятларида ҳам қобилияти паст кишиларга қараганда кўпроқ ютуқларга эришадилар. Қобилият шахснинг ҳам умумий, ҳам махсус ривожланишида тезроқ силжиб боришини, унинг ижрочилик ва ижодқорлик фаолиятларида энг юқори натижаларга эришишини таъминлайди. Қобилиятли киши мутахассисликни тез эгаллай олади ва юқори маҳоратга эришадди ҳамда ишлаб чиқариш, фан ёки маданиятга янгилик кирита олади.

Қобилият билимдан фарқ қилади. Билим – бу илмий мутолаа натижасидир, қобилият эса инсоннинг психологик ва физиологик тузилиши хусусиятидир. Қобилият билим олиш учун зарурий шарт-шароит бўлиб, шу билан бирга, у маълум даражада билим олиш маҳсулидир. Умумий ва махсус билимларни ўзлаштириш, шунингдек, касбий маҳоратни эгаллаш жараёнида қобилият мукаммаллашиб ва ривожланиб боради. Қобилиятга яқинроқ турадиган тушунчалар кўникма ва малакалардир. Кўникмалар – педагог-психологнинг касбий фаолияти жараёнида ҳосил қилинган тажриба ва билимлар асосида бажариладиган ишнинг мукаммал усулидир. Малакалар – педагог-психологнинг онгли фаолиятни бажариши жараёнида ҳосил қилинган касбий интеллектуал фаолиятнинг автоматлашган компонентлари йиғиндиси.

Улар педагог-психолог касбий фаолияти механизмининг асосини ташкил қилувчи

жараёнлардир, улар қобилият билан биргаликда педагогик маҳоратга эришишни таъминлайдиларки, бунинг натижасида педагог-психолог касбий фаолиятида улкан ютуқларни қўлга киритади. Қобилиятли, аммо ношуд педагог-психолог кўп нарсага эриша олмайди. Қобилият кўникма ва малакаларда рўёбга чиқади. Дарҳақиқат, қобилиятли кишининг кўникма ва малакалари кўп қирралли ва мукамаллашган бўлади. Кўникмаларни умумлаштириб моҳирлик ҳам деб атайдилар. Моҳирлик ҳам қобилиятнинг ўзгинасидир.

Демак, қобилият кўникма ва малакаларнинг пайдо бўлиш жараёнида шаклланади. **Педагог-психолог қобилияти** – бу имкониятдир, унинг моҳирлиги зарурий даражаси фақатгина ўқитиш ва тарбиялаш жараёнида такомиллашиб боради ва ютуқларга эришишида замин яратади. Туғма қобилиятлар зеҳн дейилади. Иқтидор, истеъдод, даҳолик – инсоннинг ижодий фаолияти жараёнида эришилаётган қобилиятларнинг ривожланиш босқичлари ҳисобланади. Қобилиятлар, характер каби, – шахснинг фақатгина маълум фаолиятидагина мавжуд бўлган сифатларидир.

Психологияда қобилият – инсоннинг касбий билим, кўникма ва малакаларни қийинчиликсиз, осонлик билан мукамал эгаллаши ва бирор фаолият билан муваффақиятли шуғулланишига айтилади. У педагог-психологнинг касбий фаолиятида ҳам ёрқин намоён бўлади. Касбий фаолиятнинг таълим мазмунини белгилувчи сифатлари педагог-психологнинг ижодкорлигида намоён бўлади.

**Ижодкорлик** – бу сифат жиҳатидан янги, оригинал ва такрорланмас бирор янгиликни пайдо қилувчи фаолиятдир. Маҳсулдор ижодкорликда белгиланган ҳар қандай муаммо муваффақиятли ҳал қилинади; ижод қилишга лаёқатли бўлган педагог-психологларнинг асосий қисмида бу жиҳатлар намоён бўлади. Эвристик ижодкорлик, жамиятда рўй бераётган касбий фаолиятга оид янгиликларни дадил ўзлаштириш ва тарғиб қилишни англатади, яъни унинг асосида ғоялар (фаразлар) ҳосил қилиш жараёнини интенсификация қилиш ва уларнинг ҳақиқатга яқинлигини (эҳтимоллигини, ишончлилигини) изчил амалга ошириш ва бунда янги ҳолатда дадил ҳаракат қилиш қобилияти, фикрлаш жараёни асосида тафаккурни ривожлантириш кузатилади.

**Креатив** ижодкорликда педагог-психолог ижтимоий аҳамиятга эга бўлган янги назарияларни яратади, ўз фикрлари ва таклифлари билан чиқади, моҳир ва тажрибали, лаёқатли педагог-психологларгина бунга эришиши мумкин. Табиий анатомик-физиологик лаёқат нишонлари қобилиятларнинг физиологик асосини ташкил этади. Кейинчалик қобилиятга айланган лаёқат нишонларининг мажмуи инсоннинг истеъдоди дейилади.

Инсондаги билиш ва лаёқат нишонлари жараёнларининг йиғиндиси, истеъдоднинг юксак чўққиси – унинг интеллектини белгилайди. “Интеллект – бу ақлан иш кўриш, рационал фикрлаш ва ҳаётий муаммоларни моҳирона ҳал қилишнинг глобал қобилияти” (Векслер), яъни интеллект инсоннинг атроф муҳитга тўлиқ мослаша олиш қобилияти деб қаралади.

Бироқ, кишидаги табиий лаёқат нишонлари мукамал касбий фаолиятнинг муваффақиятли олиб борилишини таъминламайди. Киши ўзидаги лаёқат нишонларини доимий равишда ривожлантириб бориши керак, бу эса фақат шижоатли касбий фаолият жараёнида амалга оширилиши мумкин.



Педагог-психологнинг педагогик қобилиятини таҳлил қилган Н.В. Кузьмина шундай ёзади: “Таълим – тарбияда рўй берадиган кўпгина камчиликлар педагог-психолог ўз педагогик қобилиятининг амалий йўналишларини яхши билмаслиги, истеъдоднинг педагог-психологда йўқлиги натижасида рўй беради”. Махсус қобилиятга эга бўлган педагог-психологлар фақат ўзлари эгаллаган касбий йўналишлари бўйича муайян фаолият билан муваффақиятли шуғулланадилар. Бирор фаолиятнинг муваффақиятли, мустақил ва мукамал бажарилишини таъминлайдиган ноёб қобилиятлар бирикмаси талант дейилади. Барча мутахассисликларда бўлгани каби педагог-психолог касбида ҳам педагогик қобилият – унинг шахсий истеъдод хусусиятларини белгилаб, касбий фаолият турини муваффақиятли амалга оширишда субъектив шарт - шароитлар яратади. Ҳар қандай қобилият – шахсга тегишли бўлган мураккаб тушунчадир, у фаолиятнинг талабларига мос хусусиятлар тизимини ўз ичига қамраб олади. Ҳар қандай фаолият ҳам мураккаб бўлиб, у кишига турли-туман талаблар қўяди.

Агар шахс хусусиятлари тизими шу талабларга жавоб бера олса, киши фаолиятни муваффақият билан амалга оширишда ўз қобилиятини кўрсата олади, агар хусусиятларидан қайси бири ривожланмаган бўлса, шахс меҳнатининг муайян турига нисбатан кам қобилиятли, деб характерланади. Мана шунинг учун ҳам қобилият деганда бирорта хусусиятнинг ўзини эмас, балки инсон шахсининг фаолият талабларига жавоб бера оладиган ва шу фаолиятда юқори кўрсаткичларга эришишни таъминлай оладиган хусусиятлар ансамбли ёки синтезини тушуниш лозим.

### Фойдаланилган адабиётлар:

1. Абдуллаева К.М. Махсус фанларни ўқитишда бўлажак педагог-психологларнинг касбий билим ва кўникмаларини шакллантиришнинг методик асослари: Автореф. дис....пед. фан.ном. - Т.: 2006. - 23 б.
2. Исмоилова З.К. Талабаларнинг касбий педагогик малакаларини шакллантириш: Дис....п.ф.н. – Т.: 2000. – 133 б.
3. Файбуллаев Н. ва бошқ. “Педагогика”. Т. Педагог-психолог 2002.
4. Ишмухамедов Р., Абдуқодиров А., Пардаев А. Тарбияда инновацион технологиялар. Тошкент. 2010. 142 бет.
5. Ишмухамедов Р., Абдуқодиров А., Пардаев А. Таҳлимда инновацион технологиялар. Тошкент. 2010. 181 бет.
6. Рақибов Ж.А. Дарсларда ва амалий машғулотларда педагогик технологияларни қўллаш бўйича услубий кўрсатмалар. Қува. 2011. 68 бет.

**SECTION: PHILOLOGY AND LINGUISTICS****Abduazizova Shaxzoda****Talaba****Samarqand davlat chet tillar instituti,****Sattarova Saodat****Rus va adabiyot kafedrası o'qituvchisi****Samarqand davlat chet tillar institute****(Samarqand, Uzbekistan)****JAHON MIQIYOSIDAGI RUS TILINING O'RNI VA UNING RIVOJLANISHI**

**Annototsiya.** *Ushbu maqolada rus tilining qay darajada rivojlanishi va uning o'rni haqida keng yoritib beradi. Har bir tilning o'z o'rni bo'lgani kabi, rus tilining ham hozirgi kunda judayam katta o'rni bor. Masalan: Bizning O'zbekistonimizda ham faqat o'zbek millatigina yashamaydi, balki boshqa millat vakillari ham istiqomad qiladi.*

**Kalit so'zlar:** *rus tilining rivojlanishi, jahondagi o'rni, rus tilining paydo bo'lishi va kelib chiqish tarixi haqida.*

Rus tili – dunyo bo'ylab mashhurligi bo'yicha sakkizinchi o'rinda turadi. Rus tili hind – yevropa tillari oilasiga kiruvchi slavyan tillari guruhiga kiradi. Bu Rossiya Federatsiyasi hududida qabul qilingan davlat tili va geografik tarqalishi va Yevropada gapiruvchilar soni bo'yicha eng ko'p. Zamonaviy rus tilining leksik va Grammatik me'yorlari Buyuk Rossiya hududida mavjud bo'lgan turli xil sharqiy slavyan lahjalari va cherkov slavyan tilining uzoq muddatli o'zaro tasiri natijasida paydo bo'lgan. Ular birinchi nasroniy kitoblarini moslashtirish natijasida paydo bo'lgan. XIV – XV asrlarda qadimgi rus tili sifatida ham tanilgan. Sharqiy slavyan tili rus, ukrain va belarus tillarining shakllanishiga asos bo'gan, ammo ular bir – biridan juda farq qiladigan dialektik xususiyatlar biroz oldinroq paydo bo'lgan.

XV asrda Rossiyaning Yevropa hududidan 2ta asosiy dialektlar guruhi – janubiy va shimoliy dialektlar guruhi – janubiy va shimoliy dialektlar vujudga keldi. Ular bir qator o'ziga xos xususiyatlarga ega, masalan, akanya janubiy dialektga, ocean esa o'ziga xos xususiyatga ega. Shimoliy dialekt bundan tashqari, shimoliy va janubiy o'rtasida oraliq bo'lgan va o'ziga xos xususiyatlarni qisman o'zlashtirgan bir qancha Mosleva adabiy rus tilining paydo bo'lishiga asos bo'ldi, u hozirda klassik rus tili, boshqa shevalarda adabiyot va davriy nashrlar nashr etilmaydi.

Rus tilining katta qatlamini yunon va turkiy so'zlar egallaydi. XVI – XVII asrlarda rus tilida yangi leksik birliklarning paydo bo'lishining asosiy manbai polyak tili edi. Hozirgi kunda rus tilini o'rganishda talablar tobora ortmoqda. Rus tili ilm – fan va texnikaning barcha sohalarida boy lug'at va terminologiyaga, grammatik vositalarning ifodali qisqaligi va ravshanligiga, atrofdagi dunyoning xilma – xilligini aks – ettirish qobiliyatiga ega. 2005 – yil iyun oyida Rossiya Federatsiyasining davlat tilidan foydalanishni taminlash, Rossiya Federatsiyasi fuqarolarining Rossiya Federatsiyasining davlat tilidan foydalanish huquqlarini ta'minlash, shuningdek himoya

qilish va rivojlantirishga qaratilgan.

Rus tili nafaqat Rossiya Federatsiyasining davlat tili, u jahon tillari, ya'ni turli davlatlar xalqi o'rtasida xalqaro muloqot vositasi bo'lib xizmat qiladigan tillar qatoriga kiradi. Dunyoda ma'lum bo'lgan 2 yarim mingdan ortiq tillardan xalqaro muloqotni jahon tillari klubi deb ataladigan eng rivojlangan jahon tillari guruhi ta'minlaydi. Hozirgi vaqtda rus tili hali ham tarqalish darajasi bo'yicha dunyoda 4 – o'rinda turadi. Oldinda ingliz tili (taxminan 500 million kishi uni ona tilisida yoki 2- til sifatida gapirishadi). Xitoy tillari (bu deyarli faqat 1350 milliondan ortiq kishi ona tilisi sifatida gapiradi). 3 – o'rinni ispan tili egalladi (u 360 millionga yaqin odamga tegishli, ularning 335 million o'z mulkidir). Shunga qaramay, rus tili so'ngi 15 yil mobaynida dunyoning barcha yirik mintaqalarida o'z mavqeini doimiy ravishda yo'qotib qo'ygan yagona yetakchi jahon tili bo'lib, kelgusi 20 yil ichida bu tendentsiya samarali qo'llab – quvvatlash uchun zarur choralar ko'rilmasa, davom etardi. Rus tilining dunyodagi mavqeini mustahkamlash nafaqat muhim resurslar bilan ta'minlanishni, balki rus tili va madaniyatini qo'llab – quvvatlash, rivojlantirish va targ'ib qilishga qaratilgan barcha davlat va jamoat idoralari va tashkilotlarida o'zaro tasirini yaxshilashni talab qiladi. Shu bilan birga, talabalardan tashqari, che el va rossiya fuqarolarining quyidagi asosiy guruhlarining o'ziga xos xususiyatlarini yaxshiroq hisobga olish zarur. Ta'lim muassasalari o'qitish tili rus tili va russhunoslik o'qituvchilari: 1) o'qish, kasbiy, maishiy yoki madaniy – marifiy maqsadlarda o'z vatanida rus tilini o'rganishi mumkin. 2) Rossiyada joylashgan qo'shni davlatlardan mehnat muhojirlari. 3) Rossiyaga turli tillarda rus tilini o'rganish uchun kelishi mumkin bo'lgan UDH dan tashqarida yashovchilar. 4) Chet ellik talabalar, stajyorlar, aspirantlar, rus oliy o'quv yurtlariga va boshqa ta'lim muassasalari. 5) Bitiruvchilar Rossiya universitetlari va ularning milliy uyushmalari bugungi kunda dunyoning deyarli 70 mamlakatida mavjud. 6) Yaqin va uzoq xorijda yashaydigan, rus tili ona tili bo'lgan vatandoshlar. F.V.Nitshe, nemis mutaffakkiri va filologiya., Til – bu ajdodlardan olingan va avlodlarga qoldirilgan meros, bu qo'rquv va hurmat bilan muomala qilishi kerak, uni haqorat qilish uchun muqaddas bebaho va erishib bo'lmaydigan narsa” deb yozgan. Zamonaviy rus tilining lug'atida yarim milliondan ortiq so'z bor.

Xulosa qilib shuni aytish mumkinki, rus tili zamonaviy dunyoga qiziqish uyg'otishda davom etmoqda. Bu til dunyoda juda tez rivojlanib ketyapti. Misol uchun o'zimizning atrofimizdagi odamlarga bir nazar soling bog'cha yoshidagi yoshlardan to oliy ta'limda o'qiydigan yoshlargacha bu tilni o'rganish judayam tez rivojlanyapti. O'zbekistonning yoshlari kamida 2 ta tilde gaplasha oladi. Yoshlarning shu tilni o'rganishga intilishi mana shu tilning rivojlanishi emasmi?! Albatta, bu tilning rivojlanishidir.

Rus tilining boyliklari ega bo'lish har qanday odamning madaniy darajasining muhim ko'rsatgichidir. Talaffuz, grammatika, lug'at qoidalariga rioya qilgan holda o'z fikrlaringizni aniq va ravshan ifoda eta olish, rus tilida so'zlasha oladigan har bir kishiga yaxshi tushunilishini anglatadi.

#### FOYDALANILGAN ADABIYOTLAR RO'YXATI:

1. Manster – evo.uz sayti.
2. hhc.com. uzbek/lotin
3. giga.fox.uz sayti
4. Karimov.I.A. Yangicha fikrlash va ishlash davr talabi. – T.:
5. A.A. Bsalomov ”Rus tili tarixi haqida”.

Fayziyeva Ra'no Abdusamadovna  
English teacher of Bukhara State University  
(Bukhara, Uzbekistan)

## THE ROLE OF AFFIXATION IN ENGLISH AND UZBEK WORD FORMATION

**Annotation.** *This study aims to analyze the role of suffixes in both languages, to find similarities, differences, and describing the roles of the English and Uzbek suffixes. The method used in this study is descriptive qualitative research and linguistic methodology.*

**Key words:** *word formation, affixation, prefixes, derivation*

The ways in which new words are formed have long been discussed in classical literature from a theoretical perspective (see e.g., Adams, 1973, Bauer, 1983 or Marchand 1969, to name a few). According to Montero (2011) creating new words from a native word stock, may imply different word-formation processes making use of compounding, conversion, back formation or derivation. Derivation is yielded by means of affixation, i.e., adding a derivational affix to a word by means of prefixation, suffixation or infixation. Prefixes are attached to the front of a base, suffixes to the end of a base and infixes are inserted inside a root.

Affixation (prefixation and suffixation) is the formation of words by adding derivational affixes (prefixes and suffixes) to bases. Knowledge of prefixes and suffixes are one part of academic that may increase student achievement.

According to Ginzburg (1979) suffixation is the formation of words with the help of suffixes. Suffixes usually modify the lexical meaning of the base and transfer words to a different part of speech. There are suffixes, however, which do not shift words from one part of speech into another; a suffix of this kind usually transfers a word into a different semantic group.

Ginzburg (1979) divided suffixes into several groups according to different principles such as: 1) the part of speech formed, 2) the lexico-grammatical character of the stem the affix is added to, 3) its meaning, 4) its stylistic reference, 5) the degree of productivity, 6) the origin of the affix (native or borrowed). Plag (2003) defined 'affix' as a bound morpheme that attaches to bases. Montero (2011) considers affixes as bound morphemes opposed to free morphemes, i.e. morphemes that cannot be used on their own but must be attached to another word.

The present research will focus on comparison of word-formation making use of derivation, i.e., the use of suffixes, which allows the creation of new words enlarging or changing the structure of the headwords, and will analyze its productivity in English and Uzbek. The justification for the present research lies, thus, in the existing need of research on the comparison of suffixes as a word-formation process in the English and Uzbek languages.

Although many language contains words that are morphologically related, learning one base word might increase the total vocabulary. Therefore, learning inflectional suffixes helps us to put together sentences and understand the language of others. Not only knowledge of suffixes gives us the ability to determine words meaning without having to look it up, but also by understanding suffixes meanings, we have the tools needed for decoding difficult words. Studying the most common suffixes also make us gain the skills needed to become more

efficient readers. Not only does an understanding of suffixes meanings improve reading skills, but it also boosts comprehension. It also proven that, understanding various suffixes is one of an effective method for boosting test scores (Edunova, 2012).

The study presents a comparative analysis of the role of suffixes in the English and Uzbek languages. In English language, there are basically affixes that penetrated into the language together with Latin bases, but during development, English language received the ability to join not only Romanic bases but also Germanic origin bases.

Unlike English, the Uzbek language has the specific base structure. Affixes – loans of the Persian – Tadjik origin differently were accustomed in the language English is a language, being analytical, poorer elements of morphological word-building, moreover, there are so many producing words consisting of one root, so in English so developed and the semantic ambiguity and its nomination as a base.

The comparative analysis of semantic derivatives English and Uzbek languages will show that the compared languages have certain typological similarities. Isomorphism is manifested in the fundamental similarity of the semantics of general trends characterizing the synchronous organization of vocabulary.

### **The Role of Suffixes in English Word Formation**

English is one of the global language that is used by many countries in the world. Word formation is a characteristic of human language is the potential to create new words (Wulandari, 2014). In English, there are many words that are morphologically related, learning one base word such suffixes will increase the total vocabulary, if the student learns word-formation processes of English and the suffixes, by understanding the morphemes, children can decode longer words and develop their reading comprehension skills, the ultimate aim of reading (Waugh *et al*, 2015).

According to Arnold (1986) The role of suffixes in English is following the stem and forming a new derivative in different part of speech or different word class. When both the underlying and resultant forms belong to the same part of speech, the suffix serves to differentiate between lexico-grammatical classes by rendering some very general lexico-grammatical meaning.

There is no any new-formation with this suffix in Modern English. Analyses of numerous derivatives having above mentioned loan-word suffixes showed, that: 1). In Modern English some borrowed affixes are only morphological sign and the others got word-formative role and are live affixes in Modern English. 2). Live borrowed adjective suffixes are: 1) - **able**, 2) - **an (- ean, - ian)** 3) - **ous**, 4) - **al**, 5) - **ic** and some others.

### **The Role of Suffixes in Uzbek Word Formation**

According to Sapayev (2009) The role of suffixes in Uzbek is to change grammatical meaning of the word and lexical meaning as well. There are types of Uzbek Suffixes in word-formation, as follow (Wikipedia, 2018):

#### 1. Word formation suffixes

Nominal and Verbal with new lexical meanings can be created in Uzbek language through suffixation. So by adding suffixes, it creates new lexical meaning:

Bosh Head (anatomy)

Boshliq Chief, foreman

Bosh**lamoq** To begin (infinitive)

2. Grammatical suffixes.

Grammatical functions like number, case, mood or tense is accomplished by adding suffixes to the words. These grammatical suffixes change the relation of one word to other words in a sentence, but they do not change the basic lexical meaning of the word.

3. Plural suffixes.

The Uzbek language plural suffix **-lar** is added to nominals to indicate that there is more than subject or object, but also to verbals to indicate that there is more than one subject.

U keldi - she came

Ular keldi**lar** -they came

Uchta qiz- three daughters

4. Case suffixes.

Case suffixes express relationships between nominals and verbals and are equivalent to English “to”, “in”, “from” and other ideas:

O'g'il -son, o'g'il**ga -to** the son

Xalq -people, xalq**dan - from** people

5. Possession suffixes.

Uzbek has several means of expressing possession. One means require adding possessive suffixes to a nominal:

Kitob**im -my** book, kitob**imiz -our** book

Kitob**ing- your** book, kitob**ingiz -your** book

(singular) - (plural)

A second means requires the possessive relationship construction. In Uzbek, the possessor of an object is placed first, the Uzbek equivalent of an English phrase like “my son’s pen” is the following: O'g'lim**ning** ruchkasi

It is believed that some of the questions raised at the beginning of this work have, to a reasonable extent, been answered. There should be more meaningful, intensive and extensive research conducted in this field of comparative study of affixes in both English and Uzbek languages as well. This will help in creating a standard for the local languages and according them recognition and wider currency like the other world recognized languages of the world, particularly English and Uzbek.

#### REFERENCES:

1. Hasan, A. 2013. Dat Collection Technique. [http://eprints.walisongo.ac.id/1567/4/083411001\\_Bab3.pdf](http://eprints.walisongo.ac.id/1567/4/083411001_Bab3.pdf), (Access on December 20, 2018)
2. Hockett. 1960. A Course in Modern Linguistics. New York: University Press.
3. I. Plag. 2003. Word-formation in English. Cambridge University Press.
4. Karashuk, P.M. 1977. English word formation. Moscow.
5. Kerlinger, F. N. 1973. Foundations of Behavioral Research. Review Literature And Arts Of The Americas. <https://doi.org/10.2307/1161926>

**Muhammedova Hulkar Eliboyevna**  
Uzbekistan state world languages university,  
PhD, Senior Teacher of Theoretical aspects Department  
(Tashkent, Uzbekistan)

**SOCIAL NOVEL AS AN EXAMPLE OF WOMEN PROSE  
IN VICTORIAN ENGLISH LITERATURE**

**Annotation.** This article focuses on the Victorian period in English literature the development and origins of types of social novel in Women prose. Victorian age is connected with the queen Victoria who ruled country in XIX century in England. Charles Dickens created social novel. Sisters Bronte, George Eliot, Elizabeth Gaskell created types of social novel.

**Key words:** Victorian age, literature, women, prose, characteristics, novel, social

Мухаммедова Хулкар Элибаевна  
Ўзбекистон давлат тиллари университети  
PhD, доцент кафедрасы теоретик аспекти  
(Ташкент, Ўзбекистон)

**СОЦИАЛЬНЫЙ РОМАН НА ОСНОВЕ ЖЕНСКИХ ПИСАТЕЛЬНИЦЫ  
ВИКТОРИАНСКОЙ ЛИТЕРАТУРЕ**

**Аннотация.** в данном статье рассматривается социальный роман в Викторианском эпохе в женской прозе в Английской литературы. Этот период связана с именем Королева Виктории. Чарльз Диккенс, который жил в этом периоде создал тип романа социальный роман. Типы социального романа создали женщин писателей таких как Сёстры Бронте, Элизабет Гаскелл и Жорж Элиот.

**Ключевые слова:** викторианская эпоха, литература, женских, проза, качества, роман, социальный.

Мухаммедова Хулкар Элибаевна  
Ўзбекистон давлат жаҳон тиллари университети,  
PhD, назарий аспекти кафедрасы доценти  
Ташкент, Ўзбекистон)

**ВИКТОРИАН ИНГЛИЗ АДАБИЁТИДА ИЖТИМОЙ РОМАН  
АДИБАЛАР НАСРИ МИСОЛИДА**

**Аннотация.** Мазкур мақолада инглиз адабиёти тарихида йирик даврни ўзига ақс эттирган викториан даврида шаклланган ижтимоий роман жанри типлари таҳлил этилган. Викториан даври бевосита қиролича Виктория номи билан узвий боғлиқдир. Мазкур даврга яшаган Ч.Диккенс ижтимоий роман жанрига асос солди. Опа-сингил Бронтелар, Жорж Элиот, Э.Гаскелл каби адибалар ижоди эса ижтимоий роман

типларига бой ҳисобланади.

**Калит сўзлар:** *Викториан давр, адабиёт, аёллар, насри, хусусият, асар, ижтимоий.*

XIX аср Англия тарихида рўй берган ижтимоий жараёнлар кесимида шаклланган "адибалар насри" ҳозирги кунгача баҳсталаб мавзулардан бири ҳисобланади. Мазкур мавзу юзасидан олиб борилган тадқиқотлар мазмунида адибалар насри мавжуд бўлганми ва, агар у бўлса, қандай шаклларда намоён бўлган, деган муаммо ўртага ташланди. Бу борада адабиётшунослар ва танқидчилар мавжуд насрий асарлар фониди алоҳида ўзига хос хусусияти билан ажралиб турувчи яхлит адибалар насрини кўрсатиб бериш мушкуллигини қайд этишади.

XIX аср англизона ҳаёт тутуми, ахлоқ ва маданият мезонлари давлатни бошқарган қиролича Виктория (1837 - 1901) номи билан узвий боғлиқдир. Ўз фаолияти даврида империянинг ҳар томонлама гуллаб яшнашига эришган, фарзандларининг нафақат Англия мамлакатида, балки чет элларда ҳам нуфузли вазифаларни эгаллашлари натижасида Қиролича Виктория Европа бувиси номини олди. Дарҳақиқат, олтмиш тўрт йиллик ҳукмронлиги давомида қиролича Виктория оиладаги қоидаларига биноан мамлакатни адолат, тартиб-интизом, меҳнатсеварлик ва улуғворлик анъанасига риоя қилган ҳолда бошқарди. Юқори табақага мансуб аристократлар қиролича анъаналарига ҳурмат билан ёндашишди. Улардан фарқли равишда ўрта табақага мансуб аҳоли ўзининг тартиб-интизомли, меҳнатсевар жамоа эканлигини ишда исботлашди. Натижада ўрта табақа вакиллариининг ҳатти-ҳаракатлари жамият ҳаётида яққол кўзга ташланди. Аммо, маълумки, фақат ижтимоий ҳаёт тарзи инсон руҳий оламини тўла тўқис кўрсатиб беришга қодир эмас. Шу боис инсон қадр-қиммати ва оилапарварликни ҳар томонлама қўллаб қувватлаш, рағбатлантириш ўрта табақа вакиллари учун мушкул иш эди. Бинобарин, қиролича Виктория амал қилган анъаналардаги адолат ва улуғворлик туйғуларини ҳис қилиш улар учун мушкул машғулот эди. Қирол оиласи анаъаналари оддий одамларга ҳам ҳарқандай оғир дақиқаларда ҳам кулиб туриш кераклиги, айниқса фабрика ишчилари иш берувчилар олдида қатъий тартибга риоя қилиш лозимлигини ўргатди. XIX аср қироллик оиласининг ҳаёт тарзи англиз жамиятида оила культини шакллантиришга асос бўлди. Англия қироличаси Виктория аёлларнинг жойи фақат уй билан чегараланишини ва аёл фақат оила даврасида ўзини бахтли ҳис қилсагина, сиёсат унинг учун иккинчи даражага тушишини таъкидлаган эди [1. 165]. Ижтимоий-сиёсий соҳаларда етакчилик қилаётган эркаклар Британия аёлларини юридик жиҳатдан чеклаб қўйган эдилар. Аёллар мамлакатнинг тўла ҳуқуқли фуқароси сифатида тан олинмас, шунингдек улар меросга эгалик қилишдан ҳам маҳрум қилинганди. Мана шундай вазиятда энди аёллар ҳам эркаклар сингари ўз ҳақ-ҳуқуқини талаб қилиш учун ҳаракат қила бошлади. XIX асрда вужудга келган аёллар ҳаракати илк марта тарихда энг кучли мустақил ҳаракат сифатида тан олинди.

Ўзгаришлар адабиётга ўз таъсирини ўтказмай қолмади. Идеал аёл тимсоли ўзида садоқатли рафиқа, меҳрибон она каби кўплаб характерли қирраларни викториан адабиётида акс эттирди. Ковентри Петморнинг "Уй фариштаси" (The Angel Of The House) номили поэмаси бунга яққол мисол бўла олди. Ушбу поэма кўплаб викториан адибалар



ижодига ўз таъсирини кўрсатди.

XIX аср иккинчи ярмида ижод этган инглиз адибларининг XIX асрга бўлган жиддий эътибори Англиянинг маданий ҳаётида “викториан тикланиш даври” номини олди. Бу давр уч қисмга бўлинади:

I. 1810-1850 йилларгача бўлган давр илк викториан даврни ўз ичига олади. Бу даврда Англия мамлакатада ижтимоий-иқтисодий ўзгаришлар содир бўла бошлагани кузатилади.

II. Иккинчи давр 1850-1870 йилларгача бўлган ўрта викториан даврни ўзида акс эттиради. Бу даврда айнан sanoatнинг ривожланган яъни sanoatлашган Англия мамлакатини кўриш мумкин.

III. Учинчи давр 1870 йилдан XX асрнинг бошигача давом этди. Бу давр мобайнида биринчи ва иккинчи босқич викториан даврнинг таъсирини кўриш мумкин.

Айнан ўрта викториан давр ривожланган sanoat таъсирида жамиятда ижтимоий муаммолар кузатила бошлади. Жамиятда кузатилган ўткир ижтимоий муаммолар натижасида адабиётда “social novel-ижтимоий роман” типи вужудга келди. Инглиз адиби Чарльз Диккенс ижтимоий роман типини адабиётга олиб кирди. Ижтимоий роман эса қуйидаги икки хусусиятни ўзида қамраб олди.



Sanoatning keskin rivojlaniши va fanda sodir etilayotgan kashfiyotlar aellarining keng faoliyat olib boriшini chegarlab qўydi. XIX asr aellarни faqat uy beкаси, хизматкор, иши va гувернантка сифатида faoliyat olib boriшini мумкинлигини кўрсатди. Айнан таълим орқалигина гувернанткалик касби aellarнинг тафаккури кенглигини va ҳатто улар ҳам жамиятнинг пешқадам вакиллари сафида бўла олиши мумкинлигини исботлади. Aellar томонидан яратилган асарлар гарчанд танқидга учрасада, ammo улар ҳам роман ярата олиш қобилиятига эга эканлигини кўрсатди.

Мазкур давр адибалари опа-сингил Бронтелар (Шарлотта Бронте 1816-1855, Анна Бронте (1820-1849), Эмили Бронте (1818-1848), Элизабет Гаскелл (1810-1865), Жорж Элиот (1819-1886) ижодини ўзида акс эттиради. Таъкидлаб ўтилган адибалар томонидан ёзилган романлар адибалар насри шаклланганлигини исботлади, ammo у ўз даврида наср

сифатида эътироф этилмади.

Элаин Шовалтер викториан давр бу “айнан аёл адибалар даври – Age of Female Novelists” эканлигини ҳам таъкидлаб ўтади [6.99]. 1844 йилда Ж.Хорн инглиз адабиётида роман жанрида ярим аср ичида кескин ўзгариш юз берганлиги ва. эндиликда роман ҳис-туйғу, фантазия, қолаверса нозик қочиримлар билан бойиганини айтиб ўтади [4. 215]. Тадқиқотчи Тагачи Укичи аёл ёзувчилар ҳақида гапира туриб, XIX асрда роман ёзиш анаъанаси эркаклар қўлидан аёллар қўлига ўтганлигини ва роман аёллар қўли остида ривожланган деган фикрни билдиради [10. 80]. 1840 йилгача викториан танқидчилари адибаларнинг моҳирлик билан яратган ишларига эътибор қаратишмади. Адибаларнинг китобхонлари орта бошлагачина уларга “аёл ёзувчи, аёл қалами, адипа хонимлар – women writer, female pen, lady novelist” дея ном бердилар. 1847-1875 йилларда адибаларга қаратилган танқидларнинг аксарияти аёл ёзувчиларнинг замон суреотипларига мос келмаслигини кўрсатди. Шу билан бирга адабиётга Ж.Х. Луис, Р.Х. Хартон каби танқидчилар кириб келди. Эндиликда аёл ёзувчилар бир гуруҳ бўлиб роман насрига қандай ҳисса қўшиш мумкинлиги ҳақида ўйлаш кераклигини тушунишди.

Билдирилган салбий танқидларнинг аксарияти адибаларнинг романлари адибларникидан паст даражада ёзилган деган асоссиз фикрни беришга ҳаракат қилди. Жамият вакиллари аввало аёл деганда унинг жинсига ва унинг мажбуриятларига эътибор қаратишди. Эндиликда аёллар ўз зиммаларига фарзанд дунёга келтириш билан бирга роман яратишни ҳам олдилар.

Гарри Кэлли адибаларга нисбатан “профессионал эркак кишининг аёл вариантидир – a female version of professional man” эканлигини кўрсатишга интилди. “Роман энциклопедиясида – The Encyclopedia of the novel” адибалар насрида аёл асарнинг ядроси ҳисобланиб, воқеалар унинг атрофида бўлиб ўтиши кўрсатилган [9. 855]. Танқидчи Ж.Х. Луис “The Lady Novelists” асарида адибаларнинг асар ярата олиш маҳоратида ютуқлар борлигини айтиб ўтди [5. 133-134]. Унинг фикрича, тор маиший мавзуда ёзилган асарларнинг асосий хусусияти бу аёлларнинг уй вазибаларида орттирилган тажрибаси натижасида ҳаётнинг майда икир-чикирларигача деталлар билан аниқ тасвирлашидир. Танқидчи Ж.Х. Луиснинг адибалар насрини баҳолашида билдириб ўтилган ютуғи қисман бўлсада, аёлларни ижодқор сифатида тан олиш кераклигини эслатиб қўйди. У аёлларнинг ҳис-туйғуга бой романтик табиатини ва яхши кузатувчи эканлигига ҳам эътибор берди.

Инглизбабон мамлакатларда, хусусан Англия ва Америка адабиётшунослигида “адибалар насри – female prose”, “аёллар адабиёти- women writings” ва “аёллар романи – women novels” каби атамалар тез-тез учрайди. Аёллар насри илмий адабиётларда турлича ифода этилади. Хусусан, “The Encyclopedia of the Novel – Роман Энциклопедияси”да “women writings developed the concept of a feminine writing that could expressed as well as female authors – адибалар насри аёллар томонидан ёзилганлигини ифода этишини” [8. 350] кўрсатади.

Тадқиқотчилар Ж. Томкинс ва Л. Берлантлар эса “Women’s genres such as melodrama and sentimental fictions in producing national identity – адибалар насрида мелодрама ва муҳаббат романлари ўзига хос тарзда ифодаланишини” [2. 56] таъкидлаб ўтишади. Пенгуин адабиётшунослик назарияси ва терминлар луғатида эса адибалар

насрининг муҳим жиҳатларидан бири бу “Women writing that is essentially, characteristically feminine or female in language and style – адібалар насри асосан аёлга хос тил ва услубда талқин этилиши” [7. 336] изоҳланади. “Роман энциклопедияси” да “Female authored novel demonstrates a set of womanist attributes often operating in the interests of communal creation – муаллифи аёл бўлган асарларда аёлнинг қизиқишларига кучли эътибор берилиши” [9. 856] қайд этилади. Адабиётшунослик терминлари луғатида эса “Feminine writings- feminine subject matters in literature written by women; specify the traits of a woman language, feminine style of speech – аёллар насри – аёллар томонидан яратилган адабиёт; қолаверса аёлга хос тил, аёллар нутқини аниқлашда” [3. 91] кузатилиши изоҳланган.

Инглиз адабиёти тарихига назар ташласак, юқорида кўрсатиб ўтилган атамаларнинг хусусияти, яъни адібалар насри ва уларга тегишли бўлган хусусиятлар энциклопедия ва адабиётшунослик терминлари луғатларида бир-бирини тез-тез такрорлайди. Адібалар насрини тушуниш унинг ўзига хос хусусиятларини ўрганиш кераклигини талаб этади. Мазкур наср ўқувчи учун ишонч ва самимийлиги билан ажралиб туради. Кўпгина муаллифларнинг асарларида у ҳатто табиийлик билан чегараланади.

“Адібалар насри” куйидаги белгилар билан ажралиб туради:

- аёл дунёсининг ўзига хослиги;
- муаллифнинг образи ва китобхон образини шакллантириш (китобхонлар аудудориясининг аёллардан иборатлиги);
- ахлоқий ва эстетик қадриятлар (тафсилотларга эътибор, кичик тафсилотлар, дунёнинг "тасвирга кўчиши");
- танланган мавзулар (маиший-оилавий ва ижтимоий аҳамиятга эгаллиги билан устунлик қилиши);
- сўз бирикмаларининг хусусиятлари, бадий тил воситалари, ҳикоя тури ва бошқалар.

Мавзунини ўрганиб чиқиш жараёнида ҳар бир ёзувчининг ўзига хос услуби ва воқеаларни тасвирлаш хронотопларида намоён бўлиши кузатилди.

Адібалар насри XIX аср охирида адабий ҳодиса сифатида эътироф этилган ва бугунги кунда жаҳон адабиётининг яхлит насри сифатида ажралиб туради. Адібалар ижодининг алоҳида тадқиқ этилиши мазкур насрнинг турли жиҳатларини кўриб чиқадиغان махсус тадқиқотлар яратишга замин яратади.

#### Фойдаланилган адабиётлар:

1. Anderson B.S, Zinsser J.P. A History of Their own. Penguin Book. Vol. 2. 1990. – P. 260.
2. Berlant L. The Female Complaint. 2008. –P. 180; Thompkins J. Sensational Design. 1985. – p. 150.
3. Glossary of Literary terms. Ed. Abrams M.H. Cornell University: Heinle & Heinle. 1999. – p. 630.
4. Horn G. George Eliot: Voice of a century. London: Chapman and Hall, 1844, -P. 250.
5. Lewes J.H. The Lady Novelists. Westminster Review: London. 1852. – P. 134.

6. Showalter E. The Double Standard and the Feminine Novel. In *a Literature of their own: British Women novelists from Bronte to Lessing*. Princeton University Press 1977. – P. 150.
7. *The Penguin Dictionary of Literary Terms and Literary theory*. Ed. Gudden J.A. London: Penguin Reference. 1998. –P. 500.
8. *The Encyclopedia of the Novel*. Ed. Melville P.L. London: Blackwell Publishing. 2011. – P. 970.
9. *The Encyclopedia of the novel*. London: Willey-Blackwell. 2011, – P. 950.
10. Ukichi T. The gendering and regendering of medieval Japan. USA. *Japan women's journal*. 1995. – P. 120.

**Сафарова Зилола Сафаровна**  
**Каршинский инженерно – экономический институт,**  
**Узбекистан доктор философии (PhD) по историческим наукам**  
**(Карши, Узбекистан)**

## ТЕНДЕНЦИИ РАЗВИТИЯ ЛИТЕРАТУРЫ УЗБЕКИСТАНА В ГОДЫ ВЕЛИКОЙ ОТЕЧЕСТВЕННОЙ ВОЙНЫ

**Аннотация.** Данная статья посвящается деятельности творческой интеллигенции Узбекистана в годы Второй мировой войны. В статье также рассмотрены вопросы литературы и искусства, совместное творчество узбекских писателей и поэтов с творцами, эвакуированными в Узбекистан из западных территорий бывшего Союза.

**Ключевые слова:** Вторая мировая война, интеллигенция, искусство, литература, эвакуация.

Практически во все периоды исторического развития литература проявила себя в качестве одной из главных пропагандистов идеологии правящего класса. Учитывая этот факт, литература советских времен служила предвестником идей коммунистической партии. Годы Великой Отечественной войны стали большим испытанием для узбекской литературы, периодом политического, идейного и художественного подъема, всестороннего обогащения и закалки. В эти годы узбекская литература стала еще более активным помощником партии в решении новых идеологических задач, в моральном укреплении народа, в формировании их общественного сознания.

В годы войны перед деятелями литературы были поставлены очень трудные и ответственные задачи. В этот период узбекская литература пережила тяжёлые испытания, творцы приложили все свои усилия на агитацию и воодушевление всего народа и армии на борьбу против врага, а писатели в своих произведениях продемонстрировали ненависть к фашистам призывая народ ополчиться против захватчиков. В тяжелых условиях, в беспокойные годы военных лет литература Узбекистана проявила приверженность своим древним традициям, проявив организаторские способности, надежность и уникальность в пропаганде.

В первые годы войны, несмотря на все трудности было издано более четырех с половиной тысяч различных книг с тиражом на 48 миллиона <sup>6</sup>. В годы войны поэты и писатели нашей республики полностью выполнили свой патриотический долг. Многие узбекские писатели, поэты, художники, композиторы находились в рядах Действующей армии. Среди них были – Шараф Рашидов, Султан Джурра, Назира Сафарова, Мамарасул Бабаев, Парду Турсун, Зиннат Фатхуллин, Ибрагим Рахим, Мирзакалон Исмаили, Джуманияз Шарипов, Адхам Хамдам, Султан Акбари, Ямгир Мирза и другие. Оружием и острым словом они сражались против фашистских агрессоров, стихами и песнями призывали воинов к беспредельной отваге. В тылу плодотворно занимались творчеством Айбек, Айдын, Гафур Гулам, Хамид Олимджан, Уйгун, Миртемир, Мирмухсин, Абдулла

---

<sup>6</sup> Турдиев С. Жасорат солномаси. Қашқадарё 1941-1945 йилларда. – Тошкент: Фан, 2008. – Б. 301.

Каххар, Зульфия, Чустий, Туроб Тола, А. Умарий и другие.

С первых дней войны узбекские писатели начали борьбу против фашизма. От имени узбекских писателей и деятелей искусства Хамид Алимджан, Сабир Абдулла, Тохтасин Джалилов, Фазыл Юлдаш Углы, Халима Насырова, Етим Бабаджан и другие подписали «Письмо узбекского народа узбекским воинам» – образец узбекской советской боевой публицистики, сыгравшей большую роль в мобилизации узбекских воинов на героическую борьбу с врагом. В письме были написаны следующие строки «Мы, писатели Узбекистана, будем бороться за победу в эти тяжелые дни войны, и копье и перо будут нашим оружием»<sup>7</sup>.

Плодотворно трудились мастера литературного жанра. Силой художественного слова они поддерживали боевой дух народа, призывая к священной борьбе укрепляли веру в победу. Только за первые шесть месяцев войны было написано 80 прозаических, 350 поэтических и 64 пьес. Взволновано и проникновенно писали творцы о родном крае, его истории, прославляли славные подвиги воинов-узбекистанцев и труженников тыла, воспевали крепнущее единство народов страны в общемировой схватке с темными силами фашизма.

В первые дни войны были написаны стихи Ойбека «Смерть врагу», «Песнь победы», С. Абдуллы «Ода победы», А. Умария «Косите чисто парни», Гайрата «Наша воля уничтожит судьбу врага», Г. Гуляма «Проводы»<sup>8</sup>. В таких лирических произведениях основной настрой на призыв, обращение, трибуны. Потому что, перед писателями со стороны партии и правительства была поставлена задача сформировать в сознании народа чувство мести. Поэты обогатили свои поэтические произведения на военную тематику своими национальными взглядами. 7 июля 1941 года вышел в свет сборник стихов «Смерть врагу». В сборник вошли стихи Гафура Гулама, Миртемира, Уйгуна и других.

В годы войны открылись новые стороны творчества Гафура Гулама. Написанные им стихи были проникнуты искренним, любящим духом. В годы войны узбекские писатели обогатили литературу Узбекистана своими новыми произведениями. В своих произведениях писатели воспевали силу, выносливость, честь, отвагу узбекских воинов и их веру в победу. Партия и государство поставили перед писателями задачу прежде всего сформировать в сознании людей чувство мести и ненависти врагу.

8 июля 1941 года ЦК Компартии Узбекистана принял постановление «Об усилении политической агитации и пропаганды в республике в период войны». В данном Постановлении на Союз писателей Узбекистана, Управление по делам искусства, Союза композиторов были возложены конкретные задачи о создании произведений в духе патриотизма, побуждающие народ к борьбе с врагом. 23 июля 1941 года была создана Республиканская комиссия по содействию Комитету по делам искусства Узбекской ССР и Союзу писателей Узбекистана<sup>9</sup>. В состав комиссии вошли Т.Н.Кары-Ниязов, С.Азимов, И.Раззоков, Х.Олимжон и А.Лахути. Им было поручено перестроить деятельность всех организаций искусства и литературы Узбекистана. Советское государство, используя

<sup>7</sup> Правда Востока, 1941. 26 июня.

<sup>8</sup> Сайимов Б. УлуғВатанурушидаврийўзбекдбиётининг жанр хусусиятлари... – Б. 5.

<sup>9</sup> ЦГА РУз. 2087-жамғарма, 1-рўйхат, 63-иш, 181-варақ.

представителей узбекской литературы в качестве основных агитаторов и пропагандистов, пыталось ориентировать их деятельность на военный лад.

3 сентября 1941 года при Президиуме Союза писателей Узбекистана был создан отдел агитации и пропаганды, а 1 апреля 1942 года была сформирована военная комиссия. Перед отделом и комиссией были возложены задачи по отбору наиболее «особых» произведений писателей, работающих в стране, их продвижению через прессу и радио, по организации военных учений писателей за линией фронта, по обучению и подготовке военных журналистов, по поддержанию связи с Политическим управлением Среднеазиатского военного округа и писателями фронтовиками. В отделе агитации и пропаганды и в составе военной комиссии работали писатели и поэты, такие как Т. Фаттах, С. Сомова, И. Уткин, Э. Аббас, З. Фатхуллин, Х. Пулат<sup>10</sup>. В годы войны были созданы произведения в новых жанрах, таких как военный марш, агитационная поэма с призывом к действию, поэма о событии, поэтическое письмо, реальный рассказ и рассказ, историко-биографический роман, историческая и исторически-биографическая драма.

Как отмечал профессор А.П. Каюмов: «Характерной чертой литературы военного времени является стремительное развитие оперативных жанров, таких как боевые эссе, песни, баллады, публицистические статьи, обращения и др.»<sup>11</sup>. Основная идея произведений, созданных в годы войны, заключалась в любви к родине, ненависти к врагу, мести, прославлению труда и носила пропагандистско-агитационный характер. В узбекскую литературу, публицистику и издательство вошел новый жанр - «письмо». Жанр поэтического письма возник в ответ на запросы военных лет. Коллектив поэтов Г. Гулама, Х. Олимжона, Чусты создал произведение «Послание узбекского народа воинам Великой Отечественной войны», а коллектив М. Шайхзода, А. Умари, Т. Фаттоха «Прославим братство», Миртемира написал стих «Привет письмо». А также такие произведения, такие как «Письмо» Х. Алимджана, «Другу идущему с Востока на Запад», «Из письма воина» Айбека, «Ребятам», «Письмо Фархаду», «Твое письмо», «Священный» М. Шайхзода, «Любовь», «Фотография», «Письмо с фронта» Уйгуна и «Письмо воина» Шукрулло<sup>12</sup>. В стихах в основном воспевались отвага воинов на фронтах и самоотверженный труд людей в тылу, любовь и тоска по Родине.

Стихи стали верным спутником воинов, сражавшихся на фронте. В письме политрука Ибрагима Рахима поэту Хамиду Алимджану приводится следующий характерный факт: «Получили мы Ваши стихотворения, посланные в октябре (“Письма”, “Отправление джигитов на фронт”), читали их среди бойцов. Краткая беседа превратилась в митинг. Читая наставления матери-Родины, мы дали клятву – защищать её до последней капли крови. Один боец нашел на поле боя на снегу книгу Хамида Алимджана “Возьми в руки оружие!”, продырявленную осколком снаряда, пожелтевшую от дыма войны, растрепанную, местами сгоревшую. До последних дней войны он носил эту книгу с собой. Вдохновленные произведениями узбекских поэтов и писателей,

<sup>10</sup> Ўзбек тили ва адабиёти, 1968. №7, – Б. 28.

<sup>11</sup> Сайимов Б. Улуғ Ватан уруши даври ўзбек адбиётининг жанр хусусиятлари. – Т.: Фан, 1984. – Б. 11.

<sup>12</sup> Сайимов Б. Улуғ Ватан уруши даври ўзбек адбиётининг жанр хусусиятлари. – Т.: Фан, 1984. – Б. 139.

узбекские бойцы сумели проявить настоящий героизм. «Многие произведения узбекских писателей, завоевав у бойцов глубокую любовь, вдохновляют их на борьбу против Гитлера».<sup>13</sup>

Узбекские писатели побывав на фронте, знакомились с условиями бойцов, для своих произведений собирали доказательства и информацию о фронте. Один из бойцов в своем письме писал: «К нам на фронт пришли хлопкороб Шарифбобо, орденоносец поэт Гафур Гулам и другие товарищи. Весь личный состав дивизии хорошо знал их, и когда мы встретились с ними, мы поклялись, что будем сильнее наносить удары по фашистам, больше уничтожать технику врага и их солдат»<sup>14</sup>. 16 марта 1942 года Гафур Гулам с фронта отправил своему сыну письмо в Ташкент: «...всем сердцем мечтаю чтобы ты вырос и стал героем».

Хамид Алимджан, Гафур Гулям и другие в составе правительственной делегации ездили на фронт. Айбек более шести месяцев прожил среди бойцов на фронте, написал десятки стихотворений о воинской доблести и вернулся, собрав хороший материал для своего нового романа «Солнце не померкнет»<sup>15</sup>. А. Сурков писал: «Война научила все знать. Поэты научились писать передовые статьи, писатели научились писать поэтические фельетоны, а критики научились рисовать танки, истребители, литературные портреты разведчиков, саперов и воздушных истребителей»<sup>16</sup>. Художественная литература и на фронте и в тылу служила острым боевым оружием. Она разоблачала зверства немецких оккупантов, призывала воинов и весь советский народ к окончательному разгрому врага, уила их быть выносливыми и храбрыми, вдохновляла их на подвиги.

Деятельность представителей узбекской литературы в годы войны часто обсуждалась на пленумах Союза писателей Узбекистана, высказывались мнения о достижениях и недостатках. Пленум Союза писателей Узбекистана, состоявшийся в декабре 1942 года, призвал писателей помочь советскому народу, борющемуся за свободу и независимость. На пленуме обсуждались задачи литературы в годы войны, был дан анализ проделанной Союзом писателей работы за первый период войны и намечены пути дальнейшего развития советской литературы. На пленуме читали лекции И. Лежнев на тему «Советская литература за четверть века», Я. Колас «Белорусская литература», Ҳ. Алимджан «Узбекская советская литература за 25 лет», В.Жирмунский «Узбекские народные эпосы», В. Волькенштейн «Русская советская драматургия», В. Нечкина «Советская драматургия», К. Зелинский «Советская поэзия и драматургия», К. Чуковский «Детская литература»<sup>17</sup>.

31 января 1943 года состоялся большой антифашистский митинг представителей народов Узбекистана, Туркмении, Таджикистана, Казахстана и Киргизии, на котором выступали руководители партии и правительства, работники промышленности и

<sup>13</sup> Письма с фронта. Ташкент, 1940. С.35.

<sup>14</sup> Ватаннинг қақирғига жавоб. –Т.: Ўздавнашр. 1943. –Б. 57.

<sup>15</sup> Ойбек. Фронт бўйлаб. –Т.: Бадиий адабиёт нашриёти, 1985. –Б. 23.

<sup>16</sup> Литературная газета, 1945. 5 мая.

<sup>17</sup> Мамажонов С. Улуғ Ватан уруши даврида ўзбек адабиёти. –Т.: Фаъ, 1975. 13-14-б.



сельского хозяйства, а также такие крупные деятели литературы и искусства республик Средней Азии, как Мирзо Турзунзаде, Аали Токомбаев, Халима Насырова, Хамид Алимджан и Сабит Муканов. Ораторы призывали к защите Родины и разгрому фашизма.

18 декабря 1943 года состоялось очередное собрание Союза писателей Узбекистана, на котором выступил ответственный секретарь союза Хамид Алимджан. В своем выступлении он дал краткий обзор деятельности узбекских писателей во время войны. Отметил, что более 30 писателей находятся в рядах бойцов на фронте. Среди них были Назир Сафаров, Султан Джора и Адхам Рахмат. Хамид Алимджан отметил: «Узбекские писатели написали свои лучшие произведения в течении трех лет - во время войны Среди них Назир Сафаров, Султан Джора, Адхам Рахматлар. Хамид Алимджан отметил: «Узбекские писатели написали свои лучшие произведения в течении трех лет - во время войны». Среди них сборник Гафура Гуляма «Иду с Востока». Военная лирика Гафура Гуляма – активная наступательная, воинственная и одновременно лирическая, очень человечная. Всем своим творчеством он утверждает силу и красоту человека, говорит о равенстве народов. За сборник патриотических стихов «Иду с Востока», опубликованный в 1943 году Гафуру Гуляму была присуждена Государственная премия СССР (1946 г.).

Творчество Гафура Гулама в 1941-1945 годах более развилась и расцвела. Он призывает людей «всем терпением, всеми способностями» сосредоточиться на победе над нацистами. Гафур Гулам создал уникальную школу на примере своей уникальной поэзии, его примеру последовал многие писатели, он был признан учителем и наставником. Говоря о Гафуре Гуламе еще в 1935 году, Ойбек сказал: «Стихи и эпосы Гафура часто выражают воинственный и боевой дух, воспевая мысли и чувства, мотивы и энтузиазм великого революционного периода. Стремится передать мысли, чувства, события в ясных, ярких, многогранных, новых образах». А. Фадеев в своей статье «Гордость узбекского народа» (1945) охарактеризовал поэта и академика Гафура Гулама как «одного из самых уникальных и беспрецедентных явлений в советской поэзии. Его стихи всегда проникнуты мыслью и глубокими эмоциями».

В военные годы в узбекской литературе возрос интерес к классической литературе и фольклору. Для поднятия духа и формирования характера народа литературные деятели искусно пользовались узбекским фольклором, пропитанным идеями патриотизма, гуманизма, дружбы и героизма. Например, Собир Абдулла написал произведение «Алпамыш и Айбарчин». Институт филологии, литературы и истории в 1941 году издал сборник «Разгром врага», «Поле отважных» из цикла эпоса «Гуруглы», в 1942 году сборники «Гуруглы», «Храбрцы», «Храбрец Тулак», сборники вобравшие в себя образцы из фольклора «Песни любви к Родине» и «Песни»<sup>18</sup>. В создании настоящего литературного произведения должно быть эффективное использование памяти людей, исторических событий, исторических личностей, а не сюжетов и героев забывающихся быстро и надолго. Глубоко осозная этот факт, узбекские писатели обратились к прошлому и сделали исторических личностей героями своих произведений. Среди них, например, драмы «Муканна» Х. Алимджана, «Джалолитдин Мангуберди» М. Шайхзоды,

---

<sup>18</sup> Мамажонов С. УлуғВатанурушидавридаўзбекадабиёти... – Б. 18.

Ойбека «Махмуд Тараби».

Исходя из условий военного времени вместо больших произведений были созданы маленькие произведения такие как, рассказы и повести. В качестве самых лучших творческих образцов можно привести такие рассказы, как “Женщины”, “Асрорбобо”, “Синий конверт”, “Красный конверт”, “Ботирали” Абдуллы Каххара, “Девчата”, “Ширин пришла”, “С огнём в сердце”, “Воля”, “Настоящая любовь”, “Мужское сердце” Айдын, “Жена поспорившая с мужем” Гафур Гуляма, “Мастонбиби”, “Песня” Саида Ахмада<sup>19</sup>. Рассказ Абдуллы Каххора «Золотая звезда» и смелый очерк Ахмаджона Шукурова «Герой Додик» получили высокую оценку нашего народа. Также пользовались популярностью пьесы Камиля Яшина «Смерть захватчикам», «Офтобхон», А. Умари и Уйгуна «Месть», И. Султана «Полет орла».

Повести А. Каххара «Золотая звезда» и роман Ойбека «Навои» написанные в годы войны имели большое значение, тогда как в этот период в узбекской литературе было создано мало прозаических произведений. Роман Айбека «Навои» вышел в свет в 1944 году. «Ойбек доказал, что во время войны нужны и полезны не только военные произведения, но и художественные полотна, пропитанные общечеловеческими идеями, рассказывающие о вечно живущих героях и ярких страницах истории народа. Самое главное, с появлением этого произведения в узбекской литературе была положена основа такого жанра, как историко-биографический роман»<sup>20</sup>. В своем романе Айбек рассказывая об исторических событиях и личностях, поднял историческую правду до уровня художественной реальности. Но позже Айбек был обвинён в идеализации прошлого и образа Алишера Навои. Даже в монографии Т.Н. Кары-Ниёзова, опубликованной после смерти Сталина в 1955 году утверждается “автор идеализировал феодальное прошлое, осовременив образ великого Наваи; в романе много устаревших устоев, встречаются элементы национальной ограниченности”<sup>21</sup>. В произведениях созданных в этот период воспевались такие качества нашего народа, как патриотизм, гуманизм и толерантность. Фигуры вроде Улугбека и Навои прочно вошли в пантеон узбекских культурных героев, а пятисотлетие со дня рождения Навои отмечалось в 1941 году на всесоюзном уровне<sup>22</sup>.

В годы войны давление советской власти на литературу несколько ослабло. Произведения в основном стали прославлять труд народа. В довоенный период об исторических сведениях и о прошлом народа почти умалчивалось. В годы войны увеличилось создание произведений на историческую тематику. «Был принят ряд директивных решений, в которых утверждалось, что “в большинстве союзных республик историки и писатели были склонны идеализировать феодальное прошлое вместо марксистско-ленинского научного анализа». В числе «виновников» оказался и Узбекистан. Для проверки «правильности» оценки «выявленных недостатков» была

<sup>19</sup> Сайимов Б. УлуғВатанурушидаврийўзбекдабиётининг жанр хусусиятлари... – Б. 142.

<sup>20</sup> Ўзбекистоннинг янги тарихи. Ўзбекистон совет мустамлакачилиги даврида. 2-китоб. – Т.: Шарқ, 2000. – Б. 493.

<sup>21</sup> Эргашева Ю. Культура Узбекистана: тенденции и проблемы развития... – С. 148.

<sup>22</sup> Khalid A. Making Uzbekistan: Nation, Empire, and Revolution in the Early USSR... – 444 p.

создана специальная комиссия ЦК Компартии Узбекистана (б). По мнению комиссии, некоторые представители творческой интеллигенции республики фактически противоречат политике партии и «идеализируют дореволюционное прошлое и как рабы поклоняются старой культуре»<sup>23</sup>.

В период войны узбекская литература пополнилась новыми талантами, возрасла ее боевитость, политическая острота, окрепло чувство ответственности перед Родиной и народом. На новую, более высокую ступень поднялось творчество старшего поколения узбекской литературы. Дальнейшее развитие получили такие жанры, как поэзия, публицистика, рассказ и очерки. Нужно отметить, что характерной особенностью узбекской литературы военных лет было создание стихов основным мотивом которых были призыв, марш, боевой дух, ведущую роль в которых играла политическая лирика. Поэзия доминировала над прозой.

Многие писатели в годы войны работали редакторами, заместителями редакторов, военными корреспондентами фронтовых газет. Они громили врага и словом, и оружием. Произведения узбекских писателей регулярно печатались как во фронтовых газетах, так и в республиканской печати. Были выпущены сборники “Стихи бойцов”, “Пятый удар”, “Боевые страницы”, “Жизнь – подвиг”, “Работа в армейской печати, - говорил А.Сурков, - помогла писателям стать своими людьми среди воюющих соотечественников. Писатель общей жизнью с солдатами заработал право лица говорить обо всем, что делается на войне. Создалась та близость в отношениях между писателем и героем, без которой немислимо рождение правдивой, богатой литературы о войне”.

Многонациональное население СССР, недовольное насилием и репрессиями советской власти, объединившись перед лицом внешней угрозы жизни и свободе, мобилизовало на борьбу все свои силы и волю, экономические и духовные ресурсы. Все отрасли экономики были ориентированы на службу фронту: лозунг «Всё для фронта, всё для победы!» объединил все свободолюбивые республики, весь советский народ.

В 1946 году американский биохимик Джон Ховард Нортроп, лауреат Нобелевской премии, писал: «В 1941-1945 годах миллионы немусульман были переселены в республику, в итоге демография приняла плюралистический вид, а перемещенные сюда промышленные предприятия перестроили экономическую базу. Война изменила людей, и многонациональное население Узбекистана работало солидарно с эвакуированными, чтобы сокрушить фашизм и выжить»<sup>24</sup>.

Американский ученый Джордж Миллер писал: «Как только началась война с Германией, правительство СССР переселило немцев, финнов и греков на юго-восток страны, в 1941-1942 годах профилактической депортации подверглись 1.2 млн. людей»<sup>25</sup>.

Узбекские писатели показывали в своих произведениях великую борьбу народа, его героизм и самоотверженность, высокую сознательность, ненависть к врагу. Были

---

<sup>23</sup> Ўзбекистоннинг янги тарихи. Ўзбекистон совет мустамлакачилиги даврида. 2-китоб. – Т.:Шарқ, 2000. –Б. 497.

<sup>24</sup> Northrop D. Veiled Empire: Gender and Power in Stalinist Central Asia/ - Cornell University Press, 2004. – P. 350.

<sup>25</sup> Miller J. Soviet cinema: Politics and Persuasion under Stalin. – London: B. Tauris. 2010. – P. 64 p.

созданы образы замечательных героев фронта и тыла. Проникновением в народную жизнь, активной жизненной позицией, направленностью к победе характеризуется узбекская литература периода Великой Отечественной войны. Так, боевым призывом звучат стихи Х. Алимджана:

Если хочешь человеком быть,  
Если хочешь на свободе жить,  
Если ты не хочешь цепь влачить,  
Словно раб покорный и немой, -  
Меч заветный свой  
Точи на бой!<sup>26</sup>

Полны глубокого лиризма произведения поэта, опубликованные в сборнике «Родной Ленинград», который включает в себя рассказы, стихи, очерки, посвященные героическим защитникам города-героя на Неве. Узбекскими поэтами созданы такие поэтические произведения, как «Ленинград» (Уйгун), «Гордость Родины» (Ислам шаир), «Шесть рубаи о Ленинграде» (Шайхзаде), «Ленинград – Узбекситан» (А. Умари), «Крепость Севера» (Миртемир), в которых воспеваются стойкость и мужество защитников Ленинграда.

Большой известностью как мастер философской лирики пользовался Шайхзаде. В стихотворении «Нет, я не умер!» (1943) говорится, что человек, который героически сражается за свой народ и Родину, не умирает, вечно живет на родной земле в успехах и достижениях народа, в его трудах и мечтах.

Во годы войны активно и плодотворно творил Айбек. Он опубликовал много патриотических стихотворений, работал над историческим романом «Навои». В таких стихотворениях, как «Смерть врагам», «Победа за нами», «Джигитам», «Люби Родину», «Зебо», «Герои», «Настоящий сын узбекского народа», «Родина», «Октябрь», он отразил патриотические чувства и оптимизм советских людей. В них ярко вырисовывается богатый духовный облик рядового солдата, вчерашнего труженика и строителя. Айбек, находясь среди бойцов на фронте, читал им свои стихи.

Самоотверженный и героический труд работников тыла также вдохновлял поэтов и писателей. Образ женщины, стариков и подростков, взявших на себя все трудности и лишения военного времени, явились отражением великого трудового подвига советского народа в годы войны. Среди произведений военных лет достойное место занимают лирические произведения. В них чувство любви к Родине вдохновляло людей на героические подвиги, вызывало презрение и ненависть к врагу. Поэт Уйгун писал:

Любовью к народу и гневом к врагам  
Наполнено сердце мое до краев.

Высокие моральные качества воспеты в стихотворении Зульфийи «Сюзане», поэме «Фархадом звался он». «Где бы поэтесса ни говорила о земле, о любви, о войне писал В. Луговский, - оптимистическое, жизнеутверждающее ее начало звучит в ее стихах полным голосом. Она не преуменьшает горя, ужаса и трагичности войны. Нет, она верит, что придет, как весна, победа, именно как весна со всей неизбежностью, потому что весна

---

<sup>26</sup> Алимджан Х. Избранное. – М., 1951. – С. 137.

приходит, несмотря ни на что. Тогда вернутся любимые, тогда пробудятся народы от страшного сна, тогда зацветет вся природа:

Но верю, знаю, что настанет он –

Великий праздник наш, что мой любимый,

В сады родные, где цветет райхан, вернется и живой и невредимый.

В стихотворениях «Весна» и «Сюзане» и вообще во всех стихах поэта Зулфия живет единой жизнью со всей землей и обретает в этом лирическую силу, остроту и тонкость поэтической передачи»<sup>27</sup>.

В годы войны развивались также и такие новые для узбекской литературы жанры, как художественная публицистика и очерк, малая проза. Расширился круг жанров, поднялись роль и значение рассказов и корреспонденций. Активно работали в указанных жанрах Х. Алимджан, Гафур Гулям, А. Каххар, Айбек, Айдын, А. Умари, М. Исмаили, Н. Сафаров, С. Ахмад, Б. Рахмонов и другие. Заслуживали внимания многочисленные очерки и корреспонденции фронтовых писателей. Публицистические произведения, очерки, корреспонденции, письма, а также рассказы того периода основывались на документальных фактах, опирались на живых героев, поднимали большие эпические, политические и общественные проблемы.

Драматургия, являющаяся неотъемлемой частью узбекской литературы, - один из жанров, оказывающих сильное идейное воздействие на массы. Соответственно, в годы войны руководители партии и государства поручили писателям в короткие сроки создать и представить новые драматические произведения. За первые два с половиной месяца войны драматургами было написано 15 пьес<sup>28</sup>. В первый год войны Х. Алимджан, Уйгун, С. Абдулла и Н. Погодин совместно написали драматическое произведение «Меч Узбекистана», Туйгун и Амин Умари «Мечь», С. Абдулла и Чусты «Курбан Умаров», Камиль Яшин и С. Абдулла «Даврон ота».<sup>29</sup> «Меч - традиционное оружие узбекского воина, любовь бессмертных героев народных эпосов к своему мечу, тот факт, что меч является символом истинного мужества, показывает, насколько популярным и народным было это уникальное оружие. Оружие, изготовленное на территории древнего Узбекистана, - самаркандские кинжалы, ташкентские мечи (меч Шоший), бухарские щиты - пользовались большой популярностью и в свое время потрясли вражеские войска на полях сражений Средней и Центральной Азии. Меч для народа это символ мужества и героизма, и с этой точки зрения «Меч Узбекистана» является народным произведением»<sup>30</sup> - писал М. Шайхзода.

В узбекской драматургии военных лет особое место занимает историческая тема. Борьба народов Узбекистана против арабского и монгольского нашествия, жизнь великих гуманистов прошлого привлекали внимание и прозаиков, и драматургов. Исторические события и народные герои значимостью были связаны с событиями

<sup>27</sup> Узбекская ССР в годы Великой Отечественной войны. Том II. Коренной перелом (ноябрь 1942-1943 гг.). Ташкент, 1983. – С. 175.

<sup>28</sup> ЦГА РУз, 2356-жамфарма, 1-рўйхат, 84-иш, 6-варақ.

<sup>29</sup> Ўзбек драматургияси тарихи. – Т.: Ўқитувчи. 1995. – Б. 117.

<sup>30</sup> Ўзбек драматургияси тарихи. – Т.: Ўқитувчи. 1995. – Б. 118.

происходившей войны. Они воскрещали страницы героической борьбы узбекского народа против иноземных захватчиков, насилия и тьмы. И на этих произведениях воспитывалась любовь к Родине и ненависть к ее врагам.

Х. Олимжон в драматическом жанре работал только в последние два года своей жизни (1942-1944 гг.).<sup>31</sup> В январе 1942 года участвовал в написании драмы «Меч Узбекистана», а в 1942-1943 годах работал над драмой «Муканна» и одноименной музыкальной драмой под этим названием. Это произведение было поставлено в начале 1944 года в Академическом драматическом театре им. Хамзы под руководством С. Михозлса и Маннона Уйгура. «Патриотическая драма «Муканна» - самое сильное произведение Х.Олимжона, написанное в годы войны, драма повествует исторические события VIII века, периода завоевания Узбекистана арабскими захватчиками. Народный герой Муканна и героиня Гулоим – своеобразная узбекская Жанна д'Арк - это великое художественное достижение Хамида Алимджана»<sup>32</sup>, - писал А. Фадеев.

Художественный уровень пьес, написанных в этот период, был недостаточно высок. От драматургов требовалось поскорее заканчивать героические произведения. В годы войны узбекская драматургия не удовлетворяла потребности зрителей. Отсутствие драматургов также существенно повлияло на развитие драматургии.

Каракалпакские поэты также глубоко осмыслили суть военной действительности и свои задачи в ней. большой популярностью в дни войны пользовалась каракалпакская поэзия. Агитационность, патриотизм и интернационализм были основными чертами каракалпакской поэзии этого периода. Ж. Аймурзаев в сборнике стихов “Героическая борьба” (1942 г.), в поэмах “Сын”, “Кошкар батыр” воспевает героизм. А. Турымбетов в стихах “Клятва”, “Куйте его мечи для меня” выражает чувства и переживания фронтовиков. В балладе “Партизан” М. Дарибаева отражается подвиг народных мстителей, в стихотворениях “Москва”, Н. Жапакова, “Мечь Кирова” Д. Назбергенова, “На берегах Дона” Ж. Тамшенова воспевается дружба народов. Поэты А. Бегимов, Х. Сеитов, Б. Каипназаров, а также народные поэты А. Дабилов, Н. Нурымбетов создали много патриотических произведений. Произведение “Мой кетмень” Д. Назбергенова “Вперед!” А. Шамуратова, “Девушка богатырь” Ж. Аймурзаева, “Придет твой богатырь” Н. Жапакова, “Песня колхозников” Х. Сеитова<sup>33</sup> посвящены трудовому героизму труженников тыла, особенно женщин, их сильному духу и патриотизму. В 1943 году в Нукусе на русском языке вышел сборник «Победоносный народ». В сборник вошли произведения Д. Нозбергенова, М. Дорибаева, Ж. Аймурзаева, Н. Янакова, А. Шамуратова, Б. Кайрназарова, С. Нурымбетова и других.

В каракалпакских литературных произведениях этого периода было обращение к героям, воспетым в былинах и рассказах русской литературы. Поэма Ж. Аймурзаева «Именем предков» описывает различные эпизоды борьбы Александра Невского, Дмитрия Донского, Минина и Пожарского с иноземными захватчиками. В стихотворении

<sup>31</sup> Совет Ўзбекистони санъати, 1979. №10, – Б. 4.

<sup>32</sup> Искусство Советского Узбекистана, 1979. №10, –С. 4.

<sup>33</sup> Нурмухаммедов М. история Каракалпакской советской литературы (краткий очерк). – Т.: 1962. – Б. 100.

К. Дусанова «Сверкай мой алмазный меч» воспевается и восхваляется меч, которым Невский, Суворов дали отпор Колчаку, Врангелю и Махно<sup>34</sup>. Но не упоминаются герои национальные герои нашего и их храбрость, отвага в разгроме врага.

Во время войны одной из важных задач узбекской литературы было прославление труда женщин, которые были одной из основных трудовых сил в тылу, и создание образа женщин, вынесших на себя всю тяжесть войны. Например, в произведениях Г. Гуляма «Женщина», Х. Алимджана «Боец Турсун», А. Каххара «Асрор бобо», «Женщины», К. Яшина «Офтобхон»<sup>35</sup> было уделено большое внимание созданию образа женщин.

Среди писателей широкое распространение в годы войны получило написание баллад. Например, «Слезы Роксаны», «Боец Турсун» Х. Алимджана, «Вода и луч» Г. Гуляма, «Капитан Гастелло», «Дракон и человек», «Родня», «Пушкарь Мухаммед», «Судьба», «Дочь солнца Зебохон» М. Шайхзода, «Лучший парень», «Тетя Айша» Айбека, «Труп фашиста», «Месть», «Наказание лжеца» Уйгуна, «Память», «История цветка» Т. Фаттаха.

В годы войны в узбекской литературе мало внимания уделялось детской литературе и литературной критике. В этот период литературная критика сильно отставала. В некоторых критических статьях произведения писателей просто перечисляются, не имея глубокого анализа и без теоретических выводов. Жанры были смешаны друг с другом. Увеличение документационности, перевес эпических элементов в поэзии и типичных для эссе в рассказе.

В начале войны произведения писателей носили поверхностный характер, были недостаточно художественно развиты и идеологически невысоки. Например, работы были основаны на некоторые информации из информбюро, и эта информация повторялась через литературные образы. В произведениях военного времени был допущен ряд недостатков в изображении действительности, особенно в изображении сражений на фронте. В произведениях бойцы, вооруженные современной техникой, напоминали легендарных героев, встречающихся в фольклоре, а новое содержание пытались поместить в старую форму. В большинстве работ советского воина изображали на легендарном коне, вооруженного щитом и мечом. В эпизодах бойцы, в таком образе, противостоят фашистским захватчикам, вооруженным автоматами, пулеметами танками. Например, главный герой поэмы Д. Нозбергана «Два богатыря» Джадигар с помощью своего меча убивает троих немецких солдат, вооруженных пулеметами и наганами. Сюжет и художественный текст этого произведения скопированы с народных эпосов<sup>36</sup>. Таким образом, работы были далеки от действительности. Некоторые пьесы были маленькими и даже не могли раскрыть характер главных героев. В литературе военных лет было создано немало поверхностных по содержанию и уровню произведений. Возникли сомнения, к какому жанру принадлежат некоторые произведения.

<sup>34</sup> Нурмухаммедов М. Қорақалпоқ совет адабиёти тарихи. Қисқача очерк. – Т.: 1962. – Б. 95-100.

<sup>35</sup> Ўзбек тили ва адабиёти, 1975. №3, – Б. 7.

<sup>36</sup> Нурмухаммедов М. Қорақалпоқ совет адабиёти тарихи. Қисқача очерк. – Т.: 1962. – Б. 103.

14 декабря 1942 года состоялось собрание Союза писателей Узбекистана, на котором присутствовал и выступил Первый секретарь ЦК Коммунистической партии Узбекистана У. Юсупов<sup>37</sup>. В своем выступлении он обвинил узбекских писателей в отставании от развития общества. Резко раскритиковал пьесы Камиля Яшина «Холисон», С. Абдуллы «Тахир и Зухра», «Улугбек».<sup>38</sup> Он отметил, что большая работа, проделанная в республике за последние годы, не нашла своего отражения в произведениях.

Даже в тяжелые годы войны не прекратилось издание литературных и художественно-исторических сборников. Несмотря на недостатки некоторых произведений, созданные и опубликованные в годы Великой Отечественной войны произведения добились успеха и нашли свою аудиторию. Для тех, кто сражался лицом к лицу с врагом на фронте, а также для наших трудолюбивых людей в тылу литература служила острым оружием борьбы против врага, опорой и вдохновением.

В литературе военных лет имеет свое особое место жанр - "Письмо". В письмах родителей бойцам, девушек своим любимым парням, в письмах напечатанных в прессе, стихах, рассказах и очерках узбекский народ призывал своих родных быть храбрыми и отважными. «Сыны узбекского народа! Наши предки говорили, что стыд хуже смерти, не делайте того что принесет позор узбекскому народу. Богатыри которым ваши мамы пели колыбельную, называя вас именами народных героев, таких как Алпамыш, пахлавон Рустам, Равшабек, Авазхон! Будьте стойкими в бою, и беспощадными к врагам!»<sup>39</sup> - эти слова были написаны в одном из писем, опубликованных в прессе.

В дни тяжелых испытаний ощутимую лепту в общенародную борьбу с ненавистным врагом внесли деятели литературы и искусства нашей республики. Всё их творчество было подчинено единой цели: службе фронту и тылу. Очерки, стихи и статьи, созданные для укрепления единства фронта и тыла, не утратили своей силы влияния, несмотря на то, что прошло семьдесят пять лет. Произведения, написанные в годы Второй мировой войны, наполненные такими чувствами, как патриотизм, гуманизм, дружба, милосердие, добродушие усиливают нашу любовь к литературе и ее представителям того периода.

---

<sup>37</sup> ЦГА РУз, 2356-жамғарма, 1-рўйхат, 95-иш, 1-8-варақлар.

<sup>38</sup> ЦГА РУз, 2356-жамғарма, 1-рўйхат, 95-иш, 1-8-варақлар.

<sup>39</sup> Қизил Ўзбекистон. Газетаси, 1942 йил, 22 октябрь.



**Шерқараева Тўхтатож**  
**Ўзбекистон давлат санъат ва маданият**  
**институти Фарғона минтақавий филиали**  
**Кутубхона-ахборот фаолияти йўналиши**  
**3-босқич талабаси**  
**(Фарғона, Ўзбекистон)**

### **КИТОБХОНЛИКНИНГ ТАРҒИБОТИНИ ТАШКИЛ ҚИЛИШ АСР ТАЛАБИ**

**Аннотация.** Жамиятимиздаги кўп муаммоларимизнинг асл сабабчиси илмсизликдир. Интернет тармоғи пайдо бўлгандан буён китоб ўқийдиганлар сони камайиб кетди. Биз ота-оналар, педагоглар, кутубхоначилар ва китоб сотувчилар сифатида ёшларни китоб ўқишга тарғиб қилишнинг қандай усулларидан фойдаландик. Умуман олганда бу ҳақида кимдир ўйлаб кўрганми? Ушбу мақола ҳам айнан шу тарғибот ҳақида.

**Калит сўзлар:** совға, очиқ китоб расталари, оммавий тадбирлар, ижарага бериладиган китоблар, сайёр китоб дўконлари

*Sherkaraeva Tukhtatosh*  
*Uzbek state art and culture*  
*Fergana regional branch of the institute*  
*The direction of library and information activities*  
*3<sup>rd</sup> year student*  
*(Fargona, Uzbekistan)*

### **THE ORGANIZATION OF THE PROMOTION OF READING IS THE DEMAND OF THE CENTURY**

**Annotation.** Ignorance is the root cause of many problems in our society. The number of people reading books has decreased since the advent of the Internet. As parents, educators, librarians, and booksellers, we have used a variety of methods to encourage young people to read books. Has anyone thought about this at all? This article is about this promotion.

**Keywords:** gift, open bookcases, public events, books for rent, mobile bookstores

*Шерқараева Токхтатож*  
*Узбекское государственное искусство и культура*  
*Ферганский региональный филиал института*  
*Направление библиотечно-информационной деятельности*  
*студентка 3 курса*  
*(Фергана, Узбекистан)*

### **ОРГАНИЗАЦИЯ ПРОПАГАНДЫ ЧТЕНИЯ - ТРЕБОВАНИЕ ВЕКА**

**Аннотация.** Коренная причина многих наших проблем в нашем обществе - невежество. С появлением Интернета количество людей, читающих книги, уменьшилось.

Как родители, преподаватели, библиотекари и продавцы книг мы использовали различные методы, чтобы побудить молодых людей читать книги. Кто-нибудь вообще об этом думал? Эта статья про эту акцию.

**Ключевые слова:** подарок, открытые книжные шкафы, массовые мероприятия, книги напрокат, мобильные книжные магазины

Биз биламизки Хитой давлати худуди кичик бўлишига қарамасдан инновация, ахборот технологиялари, илм-фан анчайин тараққий этган бунга сабаб Хитой оммавий равишда ўз аҳолисини, уларнинг салоҳиятларини ошириш учун ишдан кейин кечки ўқишларга жалб қилар экан. Балки шу ҳам уларнинг муваффақиятларининг асосларидан бири бўлса ажаб эмас. Демак, илм манбаи бўлган китобларни ўқишимиз жамиятимиз учун катта малҳамдир. “Энди, тушунган одам ўзи шундоқ ҳам китоб ўқийверади. Унга айтишнинг кераги йўқ” - дейишингиз мумкин. Аммо, маълум сабабларга кўра китобдан узоқлашган одамларни, китобга яқинлаштириш ва уларнинг ҳам салоҳиятларини ошириш, бир халқ сифатида тараққий этиш ва эттириш, барчамизнинг бурчимиздир. Келинг, кўпроқ **совға сифатида** бир-биримизга китоб берайлик, **муваффақиятли юртдошларимиз** ўз муваффақиятларини кўпроқ китобларга боғлаб тарғиб қилишсин. Масалан, қайсидир танимаган раҳбаримиз- “мен сизга мана шу китобни ўқитшни тавсия қиламан”,- деса ўқимаслигимиз мумкин, аммо ўша машхур инсон –“мени муваффақиятимга шу китоб катта ҳисса қўшган”- деса минглаб юртдошларимиз унга эргашилари муқаррар.

Куйида китоб ўқишга тарғиб қилишнинг бир неча усулларини кўриб ўтамыз:

#### **Очиқ китоблар расталарини ташкил этиш**

Нима учун серқатнов ҳудудларда жойлашган очиқ китоб расталари, ёпиқ биноларда жойлашган ҳашаматли китоб дўконларидан кўра самаралироқ? Чунки, одатда серқатнов бўлмаган жойларда жойлашган китоб дўконларига, бугунги кунда жуда банд одамларнинг аниқ бир иши бўлмаса, вақт топиб боришлари қийин. Йўл устида жойлашган очиқ савдо расталаридан эса, кишида бир томоша қилиб ўтиб ҳам, 2-3 та китобни харид қилиш хоҳиши пайдо бўлади. Масаланинг иккинчи томони кўпроқ одамлар иш билан таъминланади (ўнлаб тадбиркорлар фаолият юритади), рақобат муҳити яратилиб, китоблар нархи тушади ва ҳашаматли биноларни қуришга кетган катта маблағлар тежалади.

#### **Қаерда расталарини ташкил этиш керак?**

1) Бозорларнинг кираверишдаги дарвозалари хариддорлар учун шаҳардаги энг серқатнов жойлардан бири ҳисобланади.

2) Шаҳар марказий истироҳат боғи ичида. Севишганлар билан тўла боғларимиз, китобсеварлар билан ҳам тўлса ажаб эмас.

#### **Тадбиркорлар учун ғоя.**

Сотувдаги китобларни **ўқишга ижарага** бериш. Гаров сифатида паспорт ёки пул олиб, кичик сумма эвазига китобни ўқишга бериш, кўпроқ одамни китоб ўқиш имкониятини яратади.

#### **Арзонлаштирилган сайёр китоб дўкони ташкил қилиш.**

Бу усул чекка қишлоқ ва туманларда яшайдиган ҳамюртларимиз учун жуда қулай

имконият. Чунки чекка қишлоқларда кутубхона бўлмайди. Борларида эса ёшлар ўзлари хоҳлаган китобни тополмасликлари мумкин. Чунки у ерлар ўз номи билан чекка ва бундай ҳудудлар аҳолиси айнан китоб хариди учун келмайди, келадиган бўлса ҳам марказгача анча масофани босиб келишига тўғри келади. Китоб нархи қиммат бўлса бошқа харидларига пул қолиши учун олмасдан кетишлари ҳам мумкин.

### **Юриб тарғиб қилиб, китоб сотиш.**

Авваллари гоҳ-гоҳида ноёб китобларни сотувчи савдогарларни кўрардик. Негадир улар кўринмай кетишди. «Муҳаммад тоғга бормаса, тоғ Муҳаммаднинг олдига келади» деганларидек мана шу фаолиятни ҳам оммалаштириш керак, шундагина кўпроқ одам китоб харид қилади ва ўқийди.

### **Шаҳар миқёсида оммавий китоб ўқиш акцияларини ташкил қилиш (Ҳар ойда битта китоб)**

Бу иш самарасиз ва хўжақўрсинга бўлмаслиги учун китоб танлашда адашмаслик ва ишни пухта ташкил қилиш керак. Масалан, юртимизда тадбиркорликни ривожлантиришга урғу қаратилаётган экан, биринчи галда кенг оммага мўлжалланган тадбиркорликка оид рисоаларни таклиф қилиш керак. Имкони бўлса бепул, бўлмаса арзонлаштирилган нархда катта миқдорда танланган рисоаларни шаҳарга олиб келиб, тарқатиш (сотиш) керак. Албатта телевизордаги каналлар, кўча билбордлари ва бошқа йўллар орқали **“ой китоби”**ни тарғиб қилиш керак. Ишонаманки, бундай китобни ўқиган одам тадбиркорликка бўлган қизиқиши ва билими ортади, шижоат пайдо бўлиб, ўз бизнесини бошлайди, мавжудларини эса кенгайтиради. Ўз навбатида шаҳарда ишсизлик муаммоси камаёди, аҳолининг турмуш даражаси фаравонлашади.

### **Шаҳар очик электрон кутубхонасини яратиш**

Шаҳар аҳолиси учун эркин кириш имкони бўлган (очик wifi) махсус платформада жойлаштирилган энг сара, фойдали китоблар бепул ўқиш имкони бўлса ва бу платформада гемификация (ўйин элементлари)дан кенг фойдаланилса, кўпроқ одамлар китоб ўқишлари мумкин бўларди. Платформада энг кўп китоб ўқиган фойдаланувчиларни йилида бир маротаба рағбатлантириш, уни шаҳарнинг энг зўр китобхона деб бошқаларга намуна қилиш, кўплаб одамларни, айниқса, ёшларни китоб ўқишга ундаши мумкин.

### **Ҳоким (вазир)нинг тавсия этган китоблари анъанаси**

Мактаб, олийгоҳ ўқувчилари учун ёзги таътил давомида статусли одам томонидан пухта ўйланиб тавсия этилган китобларни ўқишни оммалаштириш. Илм олувчига фойдали китобни ўқишга мажбурласак ҳам, балки, демократияга зид бўлмас. Яна, билмадим. Ёки, шу китоблар юзасидан ўқув йили бошида танлов қилиб, тақдирлаш керак.

### **Бошқа оммавий тадбирлар**

1) **Шаҳар бўйлаб китоб ўқиш куни оммавий марафони.** Шу куни ҳамма худди веломарафонга ўхшаб, кўчага чиқиб китоб ўқийди.

2) **Оммавий китоблар савдоси ҳафталиги.** Бир ҳафта давомида шаҳарнинг маълум бир қисмига кўча савдо расталари турли китобларни сотишади. Шу ҳафтада янги китоблар тақдироти ўтказилади, йилнинг энг яхши китоблари, китобхоналари эълон қилинади. Китоб қаҳрамонларига бағишланган карнавал парад ўтказилади.

Ҳар қандай қилинаётган таклиф-ташаббус кўр-кўрона жамиятга кенг оммалаштирмасдан, кичик кўламда синаб кўрилиб, таҳлил қилинса ва шундан кейингина кенг тарғиб қилинса, бизнинг ҳуда-беҳуда сарфлятган катта маблағлар ва вақтимиз тежалиб, кераксиз оврагарчиликларнинг олди олинган ва охир оқибат жамиятимиз янада фаровон бўлган бўларди.

Хулоса ўрнида шуни айтишимиз мумкинки, биз китобхонни ёши, миллати, жинси, ирқи, динидан қатъи назар китоб ўқишга, илмли бўлишга тарғиб қилишимиз ва бу орқали келажак авлодларимизни билимли, заковатли, одобли бўлиб етишишларига ҳисса қўшмоғимиз керак.

#### **ФЙДАЛАНИЛГАН АДАБИЁТЛАР:**

1. Википедия ижтимоий тармоғи
2. Ислом Каримов - “юксак манавият енгилмас куч” асари
3. Ш. Мирзиёев - “Буюк келажакимизни мард ва жасур халқимиз билан бирга қураимиз” асари

**SECTION: PHILOSOPHY**

**Shavqatulloev Do`stmuhammad, Otamurodov Samandar, Xolboyev Jo`rabek  
Denov tadbirkorlik va pedagogika instituti talabasi  
(Denov, Uzbekistan)**

**MUHAMMAD IBN ISO IBN SAVRA IBN MUSO IBN ZAXDOK SULLAMIY  
BUG‘IY TERMIZIYNING QILGAN ISHLARI**

**Annotatsiya.** Termiziy hadis ilmining buyuk namoyondalaridan bir hisoblanadi. Hadis ilmining rivojlanishi uchun o‘zining ulkan hissasini qo‘shganlar. Markaziy osiyolik mashhur olim v tarixchi Abu Saad Abdulkarim as-Samoniyy “Al-Ansob” nomli asarida yozishicha, at-Termiziy Bug` (hozirgi Sherobod tumani) qishlog`ida vafot etgani uchun uning nomiga al-Bug‘iy taxallusi ham qo‘shilgan. At-Termiziy diniy va dunyoviy fanlarni, ayniqsa, hadis ilmini alohida qiziqish bilan egallagan va bu boradagi o‘z bilimlarini muttasil oshirish uchun ko‘pgina Sharq mamlakatlarini ziyorat qilgan hadisshunoslardan biri hisoblanadi.

**Kalit so‘zlar:** Imom, Taqvodorlik, zikr, kanonik, Hadis

*Шавкатуллоев Достмухаммад, Отамуродов Самандар, Холбоев Жорабек  
Студент Института предпринимательства и педагогики Денау  
(Денау, Узбекистан)*

**РАБОТЫ МУХАММАДА ИБН ИСА ИБН САВРА ИБН МУСА  
ИБН ЗАХДАК СУЛЛАМИЙ БУГИ ТЕРМИЗИ**

**Аннотация.** Тирмизи - один из великих представителей науки хадисов. Он внес большой вклад в развитие науки хадисов. Абу Саад Абул Карим аль-Самани, известный центральноазиатский ученый и историк, написал в своей книге «Аль-Ансаб», что аль-Термизи получил прозвище аль-Буги, потому что он умер в деревне Буг (ныне Шерабадский район). Термези - один из знатоков хадисов, который проявляет особый интерес к религиозным и светским наукам, особенно к науке о хадисах, и посетил многие страны Востока, чтобы постоянно улучшать свои знания в этой области.

**Ключевые слова:** имам, благочестие, зикр, канонический, хадис.

*Shavqatulloev Dostmuhammad, Otamurodov Samandar, Xolboyev Jo`rabek  
Student of the Denau Institute of Entrepreneurship and Pedagogy  
(Denau, Uzbekistan)*

**THE WORKS OF MUHAMMAD IBN ISA IBN SAVRA IBN MUSO  
IBN ZAHDOK SULLAMIY BUGHI TERMIZI**

**Annotation.** Termizi is one of the great representatives of the science of hadith. They made a great contribution to the development of the science of hadith. Abu Saad Abdul Karim

*al-Samani, a well-known Central Asian scholar and historian, wrote in his book Al-Ansab that al-Termizi was nicknamed al-Bughi because he died in the village of Bug (now Sherabad district). At-Termizi is one of the hadith scholars who has a special interest in religious and secular sciences, especially the science of hadith, and has visited many countries in the East to constantly improve their knowledge in this area.*

**Keywords:** Imam, Piety, dhikr, canonical, Hadith

Termiziy Imom Buxoriy bilan uchrashganida (bu uchrashuv Nishopurda bo'lgan va ikki alloma 5 yil birgalikda yashashgan) qadisning matniningina emas, uning hikmati va falsafasini tushunib yetganini e'tirof etadi. O'z navbatida Imom Buxoriy o'z shogirdini maqtab, kamtarinlik bilan: "Sen mendan bahra topganingdan ko'ra men sendan ko'proq bahra topdim", degan. Bu Termiziyga berilgan juda katta baho edi. [1]

Termiziy yo'lda, safarda bo'lganda ham, yoki bir joyda muqim turganda ham ustozlaridan, uchratgan roviylardan eshitgan hadislarini yozib olar, ularni tartibli ravishda alohida alohida qayd qilib borardi. 868 yil xorij safaridan o'z yurtiga qaytgan Termiziy ilmiy ijodiy ish, shogirdlar tayyorlash bilan mashg'ul bo'ldi va yirik muhaddis olim, imom sifatida shuhrat qozondi. Taqvodorlik, islom dini va o'z obro'siga gard yuqtirmaslikka intilish, dunyo molmatosi va boylikka beparvo qarash, oxiratning g'amini yeyish Termiziyning hayoti tarzi edi. Termiziyning shogirdlari uning ishlarini davom ettirdi. Ular ichida Makhul ibn alFadl, Muhammad ibn Mahmud Anbar, Hamod ibn Shokir, Abd ibn Muhammad Nasafiy, Haysam ibn Kulayb Shoshiy, Ahmad ibn Yusuf Nasafiy va boshqalarni ko'rsatish mumkin. [3]

Termiziy qalamiga mansub asarlarning aksariyati bizgacha yetib kelgan. "Al-jome' as-sahih" ("Ishonarli to'plam"), "ashShamoil annabaviya" yoki "AshShamoil annabiy sallolohu alayhi va sallam" ("Payg'ambar alayhissalomning shakl va sifatleri"), "alIal filhadis" ("Hadislardagi illatlar"), "Risola filxilof valjadal" ("Hadislardagi itilof va bahsar haqida risola"), "atTa'rix" ("Tarix"), "Kitob uzzuhd" ("Zohidlik kitobi"), "Kitob ulasmo valkuno" ("Ismlar va kunyalar kitobi") va boshqa Termiziyning asarlari ichida eng mashhuri, shubhasiz, "Al-jome' as-sahih" bo'lib, 6 ta ishonchli hadislar to'plamidan biridir. Ushbu asar ilmiy manbalarda "Jome' at-Termiziy", "Sahih Termiziy", "Sunani Termiziy" nomi bilan ham ataladi. Termiziyning muhim asarlaridan yana biri "ash-Shamoil an-nabaviya" Muhammad (alayhi sallom)ning shaxsiy hayoti, u zotning suvrat va siyrati, ajoyib fazilatleri, odatlariga oid 408 hadisi sharifni o'z ichiga qamragan manbadir. Bu kitob azaldan islomshunos olimlar, tadqiqotchilarning diqqatini o'ziga tortib keladi. Arab tilida bitilgan ushbu asarga bir qancha sharhlar ham yozilgan. Uning tili ravon, uslubi g'oyatda oddiy. Asar fors va turk tillariga tarjima qilingan. "Ash-Shamoil annabaviya"ning 1-qismida keltirilgan hadisi shariflar payg'ambarning suvrat (tashqi qiyofasi) ega, 2-qismida keltirilgan hadisi shariflar esa ichki dunyosiyu, axloqiy fazilatlarini bayon qilishga bag'ishlangan. Kitobning 16-asrga oid bir qo'lyozmasi Toshkentda, O'zbekiston musulmonlari idorasi kutubxonasida saqlanadi. "Ash-Shamoil an-nabaviya" o'zbek tiliga o'girilib so'nggi yillarda Toshkentda bir necha bor nashr etildi. 1990 y. Termiziy tavalludining 1200 yilligi yurtimizda keng nishonlandi. Mustaqillik yillarida Termiziyning yodgorlik majmuasi qaytadan ta'mirlanib, qutlug' ziyoratgohga aylantirildi. [2]

At-Termiziy Xurosonda joylashgan al-Buxoriyning shogirdi edi. Zahabiy "Uning hadis ilmi al-Buxoriydan kelgan" deb yozgan. [1] At-Termiziy o'zining "Jomiy" asarida al-Buxoriyning

ismini 114 marta eslatib o'tgan. U hadis matni yoki uning uzatuvchilaridagi tafovutlarni eslatib o'tishda al-Buxoriyning "Kitob at-tarix" kitobini manba sifatida ishlatgan va al-Buxoriyning hadis Iroq yoki Xurosondagi hadis ma'lumotlari bo'yicha eng bilimdon odam sifatida maqtagan. U huquqshunoslarning hukmlarini eslar ekan, u al-Buxoriyning Abu Hanifah ismini zikr qilmaslik amaliyotiga amal qilgan. U Abu Hanifaning farmonlarini eslash uchun hech qachon ishonchli rivoyatchilar zanjirini olmaganligi sababli, u ularni o'rniga "Al-Buxoriy Termiziyda ham hurmat bilan qarashgan. Xabarlariga ko'ra, u Termiziyga: "Men mendan ko'ra sizdan ko'proq foyda ko'rdim", deb aytgan va u o'zining Sahihida Termiziydan ikki hadis rivoyat qilgan.

O'sha paytda at-Termiziyning vatani bo'lgan Xuroson ko'plab muhaddislarning uyi bo'lgan yirik bilim markazi bo'lgan. Termiziy tashrif buyurgan boshqa yirik o'quv markazlari Iroqning Kufa va Basra shaharlari edi. At-Termiziy 42 kufalik ustozdan rivoyat qilgan. U o'zining Jami' dasturida boshqa shaharlarning o'qituvchilariga qaraganda kufanlik o'qituvchilarning hisobotlaridan ko'proq foydalangan. [6]

Shuningdek, Termiziy Abu Dovuddan, Muslimdan esa bir hadisni rivoyat qilgan. Muslim ham Termiziydan bitta hadisni o'z sahihida rivoyat qilgan.

U to'qqizta asar yozgan, ulardan to'rttasi bizgacha etib kelgan. Eng taniqli al-Jomiy (Jomiy at-Termiziy), muhim ma'lumotnoma, sunniy Islomning kanonik hadislarining oltita to'plamlaridan biri va al-Ilal, bu erda u o'z uslubini boshqalari qatorida tushuntirib bergan. 'al-Jomi' tarkibi. Biz unga hadis ilmida turli xil ta'riflar va aniqroq tasniflovchi terminologiyani o'rnatgani uchun qarz dormiz.

Hadis uning taqdimotiga tufayli, u "Fikh pravoslav maktablarining Xilma ustida qiyosiy tadqiqotlar" eng qadimiy manbalardan biridir. Ammo At-Termiziy Abu Hanifa va uning huquqiy ta'limotini eslatib o'tmaydi, chunki rayning raqibi sifatida (ya'ni qonunning islom huquqshunosligining manbasi sifatida shaxsiy va sub'ektiv qarashlari) va bular u uchun; hadischi va Ahl al-Ra'y eng yaxshi ma'nosini va hadislar mumkin ilovalarni tushunish. Aynan at-Termiziy tufayli yuridik maktablarning (madahib) turli qarashlari rivojlandi. [2]

Uning asosiy asari - bu al-dschami 'as-sahih / sarlavhasi ostida Muhammad payg'ambarga asoslangan haqiqiy an'analar to'plamidir. *حريصصامع* / Al-Ġāmi' As-sahih deb e'lon qilindi, at-Termiziy Sunan Misr olimi Muhammad Ahmad Shokir (tomonidan et Alii besh jildli 1937 va 1965 o'rtasidagi). To'plamda muallifning tanqidiy sharhlari bilan jami 3956 ta urf-odatlar mavjud. Aynan at-Termiziy rahimahulloh tomonidan rivoyat qilingan hadislar an'anaviy tanqidning uchta asosiy toifasiga bo'lingan ("sahih": sog'lom; sahih, "xasan": chiroyli; to'g'ri va "g'arib": g'ayrioddiy, g'alati) va turli qarashlari ega qo'shiladi huquq maktablari. "U har qanday urf-odatlarni advokat tomonidan ilgari yuridik amaliyotda dalil va dalil sifatida ishlatilganligi, boshqacha aytganda, ilgari chiqarilgan har qanday jumla tomonidan isbotlanganidek qabul qiladi." [7]

Ishining oxirida uning kitob al-Zilol / *كتب* / '(Odatda ma'lum bo'lgan xatolar kitobi'), an'anaviy tanqid qilish va islom adabiyotida o'ziga xos bo'lmagan hadislarini etkazish, shu jumladan muallif tomonidan tanqid qilinganligi haqidagi nazariy risola. Ushbu risolada 'Abd ar-Rahmon b. Ahmad, Ibn Rajab al-Hanbaliy (Damashqda † 1393) taxminan 500 sahifani sharhlagan.

Asar islomiy an'anadagi oltita kanonik hadis to'plamlaridan biridir. Hadisni taqdim etgani bilan u "pravoslav fiqh maktablari ixtiloflari bo'yicha qiyosiy tadqiqotlar uchun" eng

qadimiy manbalardan biridir. At-Termiziyda Abu Hanifa va uning huquqiy ta'limoti haqida so'z yuritilmaydi, chunki u at-Termiziy am Rayning muxolifi deb hisoblangan, chunki Islomning huquqshunoslik manbasi sifatida huquqning shaxsiy, sub'ektiv qarashlari. Chunki hadislarining ma'nosi va mumkin bo'lgan qo'llanmalarini Ra'iyning izdoshlari emas, balki an'anaviylar yaxshi tushunadilar. [7]

Termiziy Kitob-ul-Ilel, Kitobu-Semayl, Kitobu Esmal's-Sahabe, Kitabo'l-Esma ve'l-Kuna kabi asarlarni qoldirgan bo'lsa-da, uning ulkan shuhrati al-Cami'ul- deb nomlangan asari bilan mashhur edi. Es-Sunen nomi bilan ham tanilgan Kebir g'alaba qozondi. Termiziy nafaqat ushbu masjid turidagi hadislarini to'plabgina qolmay, balki hadis haqidagi fikrlarini har bir hadisdan keyin "Abu Asa aytadi" deyish bilan tushuntirgan va baho bergan. Hadislarini islom huquqi sub'ektlariga muvofiq tasniflash va takrorlanishdan saqlanish uning asaridan foyda olishni osonlashtiradi. Hadisshunoslarning fikriga ko'ra, as-Sünenning uni boshqa hadislar to'plamidan ustun turadigan asosiy xususiyatlari quyidagilardan iborat: hadislarining ishonchligi darajasi, zaif tomonlariga e'tibor qaratadi va roviylar haqida ma'lumot beradi,

Termiziy o'zining ijodi haqida quyidagicha aytadi: "Men ushbu Komiyul-kebirni yozib tugatganimda, avval uni Hijoz ulamolarga ko'rsatdim. Hammasi yoqdi. Keyin men uni olib Iroqlik ulamolarga olib bordim. Ular ham mamnun bo'lishdi, keyin men kitobni ilm olamiga sovg'a qildim. Kimning uyida bu asar bo'lsa, u payg'ambar gapiradi". [5]

Andalusiya olimlaridan biri Termiziy ijodining xususiyatlari va qiymatini u yozgan she'rida quyidagicha tasvirlaydi:

"Termiziyning kitobi - bu ilm-fan bog'i. Uning gullari, xuddi osmondagi yulduzlarning yorqinligini aks ettirgandek. Hadislar o'sha asar tufayli yengillikka erishadi. U chiroyli so'zlar bilan aytilgan, rasm sifatida mahalliy tartibda joylashtirilgan."

"Hadislarining eng yuqori turi sog'lom hadislardir. Ular hamma joyda nurli yulduzlar ko'rinishida yoritib turadilar. Hadislarining sahiligi hasanlarga ergashadi. Keyin gariblar keladi. Hadislarining ovozi ustozni tark etdi. Termiziy ularni olimlarga Uni yoqtiradiganlar fazilat ilmining eng ulug'lari va solih yo'lni tutadiganlardir."

"Termiziyning kitobi shu tariqa nafis asar; bu olimlar qadrlaydigan, o'qigan va gapiradigan asar bo'ldi. Ular ruhlariga eng katta foyda keltiradigan eng qimmatli ma'lumotlarni Termiziyning kitobidan mahrum qildilar." [7]

#### FOYDALANGAN ADABIYOTLAR:

1. Qavt Al-Futuri Al- Suyuti Kirish 12-bet
2. "Imom al-Hofiz: Abu Issa at-Termiziy". www.alukah.net. 2016-03-06. Asl nusxasidan arxivlandi 2020 yil 04 aprel. Buni 2020 yil 4 aprelda ko'ring.
3. Kutubxonaning keng qamrovli nusxasi 2018 yil 20 yanvarda Vay Pak saytida sharmandali holda saqlangan.
4. Tassavuf zodagonlarning bayroqlari 13-qism, s.: 27127
5. Konservatsiya chiptasi o'ninchi sinf - Vikipediya manbasida "Arxivlangan nusxasi". Asl nusxasidan arxivlangan 2014 yil 21 avgust. Buni 2020 yil 29 mayda ko'ring
6. AL-Komil fi At-Tarix, Ibn Al-Ather, 6 - jild, 474-bet
7. Ibn al-Imad al-Hanbaliy tomonidan yozilgan oltin zarralar, 3 -tom, 327-bet



**Toshqobilov Umid Sharofiddinovich**  
**Denov tadbirkorlik va pedagogika instituti**  
**Tarix va falsafa kafedrası 3-bosqich talabasi**  
**(Denov, Uzbekistan)**

### **KUSHON PODSHOLIGI DAVRIDA DINIY BAG'RIKENGLIK**

**Annotatsiya.** *Ushbu maqolada yurtimizda hukm surgan Kushon podsholigi davrida diniy bag'rikenglik g'oyalari yoyilishi, podsholikning diniy hayotidagi turfa xillik, bag'rikenglik g'oyalari davlat siyosati darajasiga ko'tarilishi hamda buddaviylik ta'limotini O'rta Osiyo madaniy hayotiga ta'siri, buddaviylik manzilgohlari haqida so'z yuritiladi.*

**Kalit so'zlar:** *manixeylik, baktriya tili, Kanishka, Xuvishka, Vima Kadfiz, Vasudeva, Zeves, Gelios, Siyovush, Ayritom, Fayoztepa, buddaviylik, missioner, Hindiston, Varaxsha.*

*Ташқобилов Умид Шарофиддинович*  
*Институт предпринимательства и педагогики Денау,*  
*студентка 3 курса историко-философского факультета*  
*(Денау, Узбекистан)*

### **РЕЛИГИОЗНАЯ ТЕРПИМОСТЬ ВО ВРЕМЯ КУШАНСКОГО ЦАРСТВА**

**Аннотация.** *В статье рассматривается распространение идей религиозной толерантности в Кушанский период, подъем идей толерантности на политический уровень и влияние буддизма на культурную жизнь Центральной Азии, упоминаются буддийские поселения.*

**Ключевые слова:** *манихейство, бактрийский язык, Канишка, Хувишка, Вима Кадфиз, Васудева, Зевес, Гелиос, Слявуш, Айритом, Файозтепа, буддизм, миссионерство, Индия, Варахша.*

*Toshqobilov Umid Sharofiddinovich*  
*Denau Institute of Entrepreneurship and Pedagogy,*  
*3rd year student of the Department of History and Philosophy*  
*(Denau, Uzbekistan)*

### **RELIGIOUS TOLERANCE DURING THE KUSHAN KINGDOM**

**Abstract.** *This article focuses on the spread of the ideas of religious tolerance in the Kushan kingdom, the diversity of the kingdom, the rise of the ideas of tolerance to the level of state policy and the introduction of Buddhist in Central Asian cultural life, Buddhist settlements are mentioned.*

**Keywords:** *manichaeism, Bactrian language, Kanishka, Khuvishka, Vima Kadfiz, Vasudeva, Zeves, Gelios, Siyavush, Ayritam, Fayaztepa, Buddhism, missionary, India, Varaksha.*

## KIRISH

Markaziy Osiyo mintaqasi, xususan, O'zbekiston azaldan o'z urf-odatini, madaniyatini, tili va turmush tarziga ega bo'lgan, turli e'tiqod vakillari va bir-biriga ma'naviy jihatdan yaqin bo'lmagan xalqlar yashagan zamindir. Millati va diniy qarashlaridan qat'iy nazar insonni ardoqlash va o'zgaralarni qadrlash, o'zga din vakillarini hurmat qilish O'zbek xalqining yuksak sifatlaridir. (1, 8)

Aynan ushbu omillar xalqimizning ruhiyatida diniy bag'rikenglik xususiyatini shakllanishiga asos bo'ldi.

Bag'rikenglik g'oyalari hayotga tadbiiq etish uzoq moziyga borib taqaladi. Ajdodlarimiz amal qilgan diniy bag'rikenglik g'oyalari tarixning har bir davrida ijtimoiy, siyosiy va ma'naviy hayotni ajralmas qismiga aylangan bo'lsada, tarixning ma'lum davrlarida o'zining eng yuqori pog'onasiga ko'tarilgan. Kushon podsholigi hukm surgan tarixiy davr fikrimizga yorqin misoldir.

**MUHOKAMA VA NATIJALAR**

Kushon podsholigi asoschilari bo'lgan yuyechi (Xitoy manbalarida) qabilasi Sirdaryo ortidan Baktriyaga yerlariga kelib, sak qabilalarini yengan hamda Yunon- Baktriya yerlarini egalladilar. Natijada bir asr mobaynida Yunon-Baktriya yerlarida yashagan qabilalar 5 qabilaga bo'linib, istiqomat qilishgan. Milodiy I-asrda esa kusun qabilasidan bo'lgan Kudzula Kadfiz "Kushon" podsholigiga asos soldi.

Kushon podsholigi davrida bir hududda turli dinlar amalda bo'lgan. Saltanatda dinlar o'rtasida o'zaro tenglik siyosati olib borib, shahar aholisi podsholikning bag'rikenglik an'analariga muvofiq, zardushtiylilik, buddaviylik, manixeylik va boshqa dinlarga sig'inganlar. (2, 152)

Shuningdek, Kushon hukmdorlari hind e'tiqodlaridan buddaviylik, vishnuizm, jaynizm kabi oqimlarni yoyilishiga homiylik qilganlar.

Xorazm va Sug'dda esa mahalliy ta'limotlardan Siyovush e'tiqodi ham keng yoyilgan. (3, 122)

Podsholikda siyosiy hokimiyat ruhoniylar qo'lida bo'lib, dunyoviy davlat rahbari bosh qohin ham hisoblangan. (4, [https://: qobus.info](https://qobus.info)) Barcha diniy sohadagi islohotlar asoschisi ham davlat rahbari hisoblangan. Podsholikdagi bir qancha islohotlar asoschisi sifatida Kanishka e'tirof etilib, u hukmron bo'lgan davrda Kushon davlati ravnaq topdi. Davlat tarkibiga Hindistonni qo'shib olinishi, Hisor tog' tizmalari bo'ylab mustahkam chegara devorlarini barpo etilishi, baktriya tili bilan birgalikda hind tili ham muloqot tili sifatida iste'molda bo'lishi kabi islohotlar hukmdor Kanishka nomi bilan bog'liq.

Davlatda buddizm ta'limotini keng yoyilishi davlat tarkibiga Shimoliy Hindistonni qo'shib olinishi bilan tasniflanadi. Hukmdor Kanishka buddizm tarixida birinchi marta diniy yig'inlar chaqirishni joriy etib, dastlabki diniy yig'inda buddaviylikning mahayana oqimini rasmiy oqim sifatida e'tirof etdi. (5, [https://:qobus.info](https://qobus.info))

Aynan shu tarixiy jarayondan so'ng ushbu ta'limot podsholikda juda tez sur'atlarda yoyila boshladi.

Shuningdek, Kanishka barcha dinlarga erkinlik bergan holda, buddaviylik ibodatxonalarini qurishga ular uchun katta miqdorda mablag' ajratishga homiylik qilgan.

Kanishka nafaqat adolatli hukmdor, shuning barobarida adabiyot va san'at homiysi ham hisoblangan. Manbalarda Kanishka Kashmirda Kanishkapur shahriya asos solganligi,

Pareva, Vasumitra kabi buddaviy olimlar hamda Ashvagxosha, Vagarjuva, Matricheta kabi faylasuf va shoirlar hukmdor saroyida yashaganligi qayd etiladi.

Boshqa bir tarixiy manbalarda milloddan avvalgi I asrdayoq Baktriya aholisi buddaviylik g'oyalari bilan tanish bo'lganligi va Kushon davlati tashkil topgan bir davrda bu hududda Hindistondan kelgan budda missionerlaridan iborat yirik buddaviylik koloniyalari mavjud bo'lganligi borasida fikrlar mavjud. Ular esa ommaviy xalq orasida buddaviylik ta'limotini keng targ'ib qilgan. (6, 152)

Arxeologik topilmalar natijasida shu aniqlandiki, kushon hukmdorlari Kanishka va Xuvishka davrida zarb etilgan tangalarda Avesto ilohlari, Hind va Xorazm xalqi e'tiqod qiluvchi xudolar tasvirlangan bo'lsa, Vima Kadfiz va Vasudeva davridagi tangalarda hind ilohi Shiva tasviri tushirilganligi o'z tasvigi'ni topdi. (7, 122) Arxeologik izlanishlar podsholik davrida zarb etilgan ba'zi tangalarning orqa tomonida zartushtiylik ilohi Mitra, otashparastlik ilohi Otash (olov ma'budi) ham tasvirlanganligini ko'rsatadi.

Kushon podsholigi tarixiga oid yana bir manbalarda bu podsholik hukm surgan davr tangalarining oldi tarafida o'z dinlarining ilohlari, ikkinchi bir tarafida boshqa e'tiqodlarning ilohlari tushirilib, zarb etilganligi qayd etiladi. (8, 227)

Ushbu topilmalar podsholikda diniy bag'rikenglik g'oyalari davlat siyosati darajasiga ko'tarilganligini, davlatdagi e'tiqodiy hayot kayfiyatini ifodalab beradi. Chunki, zarb etilgan tangalar davlatning milliy ramzi hisoblanib, unda davlatning orzu-istaklarri, maqsadlari tasvirlanadi.

Xatto, davlat tangalarida yunon ilohlaridan Zevs va Gelios kabi ilohlar tasviri tushirilgan tangalar ham topilgan. Xorazm va Sug'dda mahalliy ta'limotlardan Siyovush e'tiqodi ham keng yoyilgan. (9, 122)

Buddaviylik ta'limoti O'rta Osiyo xalqi ma'naviyati va san'atiga ham munosib ijobiy ta'sir ko'rsatdi. Ta'limotning eng noyob yodgorliklari O'zbekistonning janubidan topilgan. Bu hudud esa milodning I-III asrlarida eng qudratli saltanatga aylangan Kushon podsholigi tasarrufida bo'lgan. Bu ta'limotning qadimiy manzilgohlariga (xususan Surhandaryoda) Qadimiy Termiz yorqin misol bo'la oladi. Shuningdek, Qoratepa, Fayoztepadagi yer osti va yer ustidagi ibodatxonalari, Zurmala stupasi, Ayritom, Dalvarzintepa, Zartepadagi buddaviylik ibodatxonalari ham buddaviylik ta'limotini madaniy hayotga ta'sirini namoyon etadi.

Buddaviylik nafaqat diniy ishonch sifatida, balki, madaniyat va san'atning yorqin ko'rinishi sifatida ham namoyon bo'ldi. Qoratepadan topilgan o'nta yer osti va yer ustiga qurilgan ibodatxona majmualari va mahobatli monastir binolari ham bu ta'limotni xalqning madaniyati, san'ati bilan uyg'unlashganini ko'rsatadi. Ushbu yangi ta'limot O'rta Osiyo xalqlari hayotidan muhim o'rin oldi. Marosimlar va madaniyatda eng nozik, murakkab san'at asarlarini vujudga keltirishga xizmat qildi. Kushon san'ati shunisi bilan harakterliki, u hind, yunon, rim, shuningdek, baktriya madaniyatlarining qorishmasi mahsulidir. Mahalliy hukmdorlar o'z saroylarini haykallar bilan bezaganlar. Bu ta'limot haykaltaroshlik sohasini rivojiga o'zining munosib xissasini qo'shdi. (10, 58)

#### **XULOSA**

Xulosa qilib aytganda, kushon podsholigi davrida tolerantlik barcha jabhalarda o'zini namoyon etdi va o'zining davlat, jamiyat oldidagi mavqeini mustahkamladi. Markaziy Osiyo hududida istiqbolda tarqalishi mumkin bo'lgan dinlar va ta'limotlar uchun bag'rikenglik,

kelishuvchanlik hususiyatlarini yanada mustahkamladi. Davlat aholisini birdamlikda yashashga o'rgatdi.

**REFERENCES:**

1. Amonov. A. Dinshunoslikning dolzarb muammolari. X. to'plam. "Toshkent islom universiteti" nashriyot-matbaa birlashmasi, T.: 2018. – B. 152
2. Ata-Mirzayev. O, Gentshke. V, Murtazayeva.R. "Межнациональная толерантность в Узбекистане: история и современность" Т.: Университет, 2004. - B. 58
3. Botirov.B. "Dinshunoslik fanining metodologiyasi, yondaashuvi va uslubiyatini takomillashtirishning dolzarb masaklari".VII son. T.: "Toshkent islom universiteti" nashriyot-matbaa birlashmasi, 2015. - B. 227
4. Husniddinov. Z. "O'zbekistonda diniy bag'rikenglik". Monografiya. T.: "Toshkent islom universiteti nashriyot- matbaa birlashmasi, 2006. – B. 8
5. Majitov. M. "Dinshunoslik fanining metodologiyasi, yondaashuvi va uslubiyatini takomillashtirishning dolzarb masaklari". T.: "Toshkent islom universiteti" nashriyot-matbaa birlashmasi, 2015. - B. 122
6. <https://qobus.info> "Kushon podsholigi".

**Zoilboev Javlon**  
**Tashkent State University of Law**  
**Sayilgoh street**  
**(Tashkent, Uzbekistan)**

## **CONFLICT OF INTEREST AND THE FIGHT AGAINST IT ON THE EXAMPLE OF UZBEKISTAN**

**Abstract.** *The theoretical basis and the role of a conflict of interest in the exercise by government bodies of their functions are highlighted in this work. The legal basis and priority directions of reforms, issues of improvement of legal regulation, the implementation of decency principle and restrictions related to the elimination of conflicts of interest in the public administration system of the Republic of Uzbekistan are explained considering the peculiarities inherent in the legislation of the Republic of Uzbekistan. Along with this, the experience of developed countries and comparative analysis is given. A general conclusion was made on the findings of the study, while these conclusions were mainly made in the field of prevention and combating conflict of interest.*

**Keywords:** *a conflict of interest, corruption, public administration, political situation, social relations, state and society.*

**The study analyzes** the causes, consequences of conflict of interest, which is a serious obstacle to the activities of public administration bodies, considered one of the bases of corruption, the struggle against it by the state, to eliminate conflict of interest in the Republic of Uzbekistan as a result of a comparative study of the experience of foreign countries. It is the development of promising proposals aimed at improving the organizational and legal framework.

### **Objectives of the research work:**

Based on the purpose of the study, the following objectives were formulated:

- the concept of conflict of interest in public administration, showing its place in the origin of a corrupt situation;
- to indicate the legal regulation of the Institute of conflict of interest;
- studying the experience of foreign countries in the framework of this topic;
- demonstrate ways to eliminate conflict of interest;
- to show the reforms conducted in this regard in Uzbekistan;
- To provide suggestions and recommendations on improving the legal and organizational issues of eliminating conflicts of interest.

### **INTRODUCTION**

Public administration is one of the most complex types of social interaction, the structure and content of these interactions is associated with many contradictions due to the specificity of their interaction with all social relations, which in this area leads to many contradictions, including conflicts of interest. Conflict of interest in civil service as one of the actual social problems of the theory and practice of Public Administration between public and legal duties and private interest of the public official it is expressed in dependence, which

means that his private interests can affect the performance of his official duties or duties illegally. The unresolved nature of these types of conflicts leads to the fact that the civil service does not develop and, as a result, the inefficiency of influence on economic and social processes can decrease confidence in the authorities of the state.

Currently, the expression "conflict of interest" is closely associated with the civil service as a feature of processes and phenomena in the field of public administration. Conflict of interest, this is a situation in which personal (direct or indirect) violence affects or may affect the performance of a person's career or service obligations to the extent that it is necessary, and between personal violence and the rights and legitimate interests of citizens, organizations, society or the state, there is or may raise resistance. Personal interest, in turn, means the opportunity to receive income in the form of money, another property, property-related services, including property rights, the results of the work performed or any benefit to a civil servant and persons who are closely related to him (parents, spouses, children, brothers, sisters, as well as brothers, parents, children, spouses and children of spouses), citizens or organizations, corporate.

#### **SCIENTIFIC RESEARCH.**

As we see, the main terms that determine the content of conflict of interest in the activities of public administration bodies are the terms "interest" and "personal interest". These invasions are of direct interest to us, because they are a certain type of generalizing concept, without which it is impossible to determine the social essence of such a phenomenon as a conflict of interest in the activities of Public Administration.

There is no doubt that the most important category for the consideration of the essence of conflict of interest in the activities of Public Administration bodies is "interest". D.I. Dedov puts forward the idea that "conflict of interest" always arises from the dependence on the interests of a person, first on their personal interests, on interests, contrary to the interests that are protected by law, "he said [1]. Many researchers believe that when considering the concept of "conflict of interest," the category "interest" should be taken as the initial definition. Thus, the main factor in the conflict of interest is personal interest, and the personality of civil servant is in the center of the interaction. Material benefits are the main feature of personal interests, which are usually directly related to the object and satisfaction of developing needs. This material benefit is an aspect that may conflict with all subjects of the relationship in the system of Public Administration. Material interest is expressed in a financial or proprietary form, as well as in the results of property rights, property-related services and work performed.

Social Interest reflects the system of social relations of an individual with various small and large social groups. The more closely they cover the individual, the stronger the personal interest in the realization of these interests. In this respect, first, it is necessary to separate the family, since this group is distinguished by the closest ties and direct cooperation that form the circle of mutual responsibility and affection. Another group of friends who have a strong direct connection to the personality of civil servants can become friends. Here, however, note that personal interest in the context in which we are considering can arise only when their goals are common. If we are talking about large social groups, which may be in the general interest of the civil servant of the authorities, we must emphasize colleagues in the workplace, including former, political and religious organizations, etc.

It follows from the foregoing that conflict of interest is a situation that affects or may affect the performance of a person's career or service obligations to the extent necessary, and that between personal dignity and the rights and legitimate interests of citizens, organizations, society or the state, there may be or may be resistant [2].

From foreign lawyers: Astanin, A.D. Ilyakov, O. V. Kazachenkova, S. E. Chanov, A. Dementiev, S. Kachushkin, A.V. Gorekin, A.M. Gorennaya, E. V. Talapina, S.N. It can be seen that the essence of the conflict of interest of Yuzhakov is revealed in the content: "Any corruption offense is based on a conflict of interest. A competent entity operating in the system of public administration means that the state has certain powers and that these powers can be used to realize personal interests, including property interests" [3]. In this regard, it is worth noting that for the emergence of corruption, of course, it is necessary that it is of interest. This interest arises from the abuse of a certain authority. A group of scientists attempts to meet their personal needs by removing obstacles by applying the state will to conflict of interest (N. Obozov, H. Heckhausen, W. Urey and others) will comment [4].

If we talk about the situation of conflict of interest reflected in our legislation, then first of all we need to focus on the law of the Republic of Uzbekistan "On Combating Corruption". According to the law: "conflict of interest – a personal (direct or indirect) conflict of interest is a situation that affects or may affect the performance of a person's official or official duties to the necessary extent, as well as the occurrence or occurrence of resistance between personal and legitimate interests and rights and legitimate interests of citizens, organizations, society or the state" [5]. The introduction of this norm is also directly related to legal changes at the international level, in particular, the introduction of the concept of "conflict of interest": comes from the UN Convention on Combating Corruption and is related to the international obligations of the Republic of Uzbekistan [6]. However, the term "conflict of interest" is not used in this UN Convention, but its essence is explained by "conflict of issues," and other concepts and is considered close to each other.

Corruption and conflict of interest are contrary to the interests of the state and society, because of which the economy, political life and social, in short, lead to the crisis of all spheres. In most cases, the support of projects unnecessary and unprofitable in most cases, leads to the fact that the implementation or the delay of those that are useful to many is contrary to the law. Even if legitimate civil projects are implemented, the costs of compensating for the corrupt "tax" undermine the quality of work.

According to Vito Tanzi, "Corruption is the observance of the print type of length of the right, which is aimed at achieving an advantage either for itself or for persons belonging to this behavior" [7]. We must understand from this that in the place of corruption there will certainly be an authority, a right of power. This means that the subject is given more rights than other persons.

Also, a number of Uzbek scientists have suggested their ideas about corruption. In particular, the doctor of political science Bakhtiyar Omonov noted "corruption is a state without borders, it is made up of a clear "scheme" (scheme) of cheating, bribery and money laundering" [8]. According to the scientist, corruption in itself covers a number of crimes. Negative acts. For example, cheating and bribery. It is worth noting that bribery in many respects arises from a conflict of interest.

According to The conducted research, when representatives of more than 60 top management bodies from more than 150 of Asia's countries and the Pacific were taken as respondents, they noted that corruption in the mass services, in the public services, is the main obstacle to ensuring this legitimacy. Also, judging by the information provided by the representatives of these countries separately, corruption has been rated as a serious obstacle to the economy, political growth and social development of the state [9].

Conflict of interest was also included in the composition of corruption crimes I. Ismoilov, analyzing corruption crimes, argues that it is difficult to give a full assessment of such a crime, from the perspective of the law, Corruption is the illegal use of public office for selfish purposes [10]. But the use of public office for personal gain does not always become a corruption crime. Additionally, the concept of "State position" should also be clarified. Even in the interpretations of international organizations, it is impossible to create a single concept of this.

According to Zufarov, the eruption means "undermining public interests both in terms of personal life and in terms of corporate profits" [11].

The scientist Akhrorov said "In the literature, the issue of corruption is treated differently. He has no single concept, he can embody several crimes. Even based on the recommendations of international organizations, it is impossible to create a common understanding of this".

Because of our research, we give the following authorship definitions: **conflict of interest** a situation in which personal (direct or indirect) subordination affects the proper performance of a person's career or service obligations and, as a result of satisfaction of personal interest, undermines the rights and legitimate interests of citizens, organizations, society or the state [12].

**Corruption** - is the illegal use of a person for obtaining material or intangible benefits to satisfy any interest(s) other than the interest (s) of society and the state from his career, service position, as well as to present such benefits illegally.

Several reasons cause conflicts of interest, the enumeration of which can not be excluded from the profit. Specially,

- the fact that the norms of law can be interpreted differently;
- low legal literacy of the population;
- the turbulence of the political situation in the country;
- violation of the principle of unity of executive power;
- the sluggish participation of the population in the control of the state;
- the fact that the revenue of service workers in the public sector is less than the income that can be found in the private sector;
- The high rate of inflation;
- The fact that the top management bodies of the country are disconnected from the population.

These reasons undermine the public's trust in state bodies and officials. Additionally, this leads to poverty in the country's economy, social sphere, science, and culture.

What activities are being conducted in Uzbekistan to prevent conflicts of interest in the activities of Public Administration bodies?



One of the issues that have given the most attention in the Republic of Uzbekistan is precisely corruption and conflict of interest. In particular, according to the index of perception of corruption of the international organization Transparency International, since 2010, Uzbekistan has been gradually improved its indicators from year to year. According to the international indices in the Republic of Uzbekistan, the current state of corruption is assessed as follows:

- 158th place in 2018;
- In 2019, in 198 countries, in the system of 100 points, 25 points, 153 places;
- In 2020, gaining 26 points, 146 place.

And in 2010 year he was on 172-th place with 16 points.

According to Transparency International Anti-Corruption Barometer for 2016 year, only 18% of respondents in Uzbekistan reported that they gave the report, and only 23% of them noted corruption as one of the three most serious problems in the country. According to the population survey, the most corrupt representatives of the sphere – yol-Patrol employees (17% of respondents recognized that they were given Pura), education and medical workers (16% of respondents recognized this). On the question of what prevents respondents from reporting corruption, 39% said that they do not know the answer to this question, and the second most common answer was “because of fear of negative consequences” (17 %).

#### **IMPLEMENTED MEASURES.**

With the initiative of Dear President Sh. Mirziyoev in January 3, 2017, the law of the Republic of Uzbekistan "On combating corruption" was adopted. The adoption of this law – combined the forces and capabilities of state bodies and civil society institutions in the fight against corruption, allowed to create a holistic system and improve national legislation on the sphere. Over the past period, the fight against corruption has steadily increased to the level of public policy, the development and implementation of measures to combat it, the creation of legal and institutional systems regulating the sphere have been continued.

As a logical continuation of this work, a special authorized state body-the anticorruption agency was established in accordance with the decree of the president of the Republic of Uzbekistan “On additional measures to improve the Anti-Corruption System in the Republic of Uzbekistan” dated June 29, 2020, aimed at preventing and combating corruption in all spheres of society and public life.

A number of international organizations welcomed the establishment of the new agency in Uzbekistan, including the World Bank, the Organization for Security and Cooperation in Europe, the United Nations Department on Drugs and Crime, the United Nations Development Programme, the Organization for Economic Cooperation and Development, and expressed their readiness to establish the agency’s activities and provide practical assistance.

Civil servants working in the field of public administration, in their activities, performing the functions and tasks of the state, as well as in their efforts to achieve a specific goal, will express that they are civil servants. The legislation stipulates that civil servants must be guided by the rule of law in their professional activities, the priority of the rights, freedoms and legitimate interests of citizens, patriotism and devotion to official duty, loyalty to the interests of the state and society, justice, honesty and impartiality. To establish uniform codes and rules of conduct for employees of public administration bodies and local executive bodies, to create

conditions for their conscientious and effective performance of official duties, and to prevent abuse of public service by the Government and higher-level government bodies, including under the leadership of the President, systemic reforms are being conducted. One such measure, undoubtedly, is the resolution of the Cabinet of Ministers of the Republic of Uzbekistan of March 2, 2016 No. 62 "On approval of the standard of etiquette of employees of state administration bodies and local executive bodies". This decision approved the model code of conduct for civil servants operating in public administration bodies, defined the requirements for the conduct of civil servants, the procedure for conducting activities in situations of corruption, corruption and conflict of interest, and issues of responsibility. Simultaneously, it is expressed that civil servant has to strictly observe state printouts and requirements in the performance of his official duties, to perform his official duties conscientiously, at a high professional level, to take into account the rights, duties and legitimate interests of citizens, to monitor such printouts in order to prevent cases of discrimination. It is stipulated that civil servants must fight corruption and actively contribute to its development, must have a high level of legal awareness and culture. Additionally, these rules cover the behavior of a civil servant in the service, his clothing, how he should behave among people, and other norms.

It is necessary to pay special attention to one aspect: the moral maturity of personnel working in the state management bodies is an important factor in the conflict of interests and the rational reduction or increase in the incidence of corruption. Having received information on the approval of the standard rules of conduct of state management bodies in the decision № 62 of the Cabinet of Ministers of the Republic of Uzbekistan, this decision sets out how to conduct business in cases of conflict of interest as a fundamental part of the rules of conduct.

Because of the measures taken by the Anti-Corruption Agency, a number of cases of violations are identified. In particular, when the control measure was performed in the premises assigned to use, it was determined that the study specified in the construction objects was not adequately performed (deficit). Additionally, in 7 cases without insurance policies 9,6 mlrd. so it was determined that mlk construction facilities were financed. At the end of the study, 4 criminal cases were initiated on the basis of questionnaires sent to the general prosecutor's office [13].

Civil servants should avoid situations of personal injury that cause a conflict of interest in the performance of their service duties. Every aspect associated with interest is considered an important factor in the loss of further fruitfulness. The conflict of interest arises in those cases when the personal interests of civil servants affect or may affect the impartial and impartial performance of their service duties. Any factor that affects the objective and impartial performance of the duties of the service in the Bund will reduce the way to the achievement of the state goal, the level of ensuring the rights and interests of citizens to several levels. The personal nature of civil servants includes their personal or close relatives, as well as their access to any benefits or benefits to other persons who may be in close or business relationships. In the event of a conflict of interest, civil servants should immediately notify their leader, and the condition is firmly established that the leader who receives information on the availability of the situation will take timely measures to bring it into order.

The rules of etiquette of customs officers have also been adopted, and these rules of conduct strengthen the rules of etiquette related to conflicts of interest in conducting public

service in the customs authority. In particular, the Disciplinary Regulations of the state customs bodies of the Republic of Uzbekistan were approved by the decree of the President of the Republic of Uzbekistan No. PP-3665 of April 12, 2018 [14]. According to him, the rules of etiquette, regardless of what position they hold, professional manners of employees and the Basic Rules of Self-Discipline in the service include a set of general rules. From the date of entry into the service of the customs authorities, it is established that each employee must observe the rules of etiquette.

In place of the conclusion, it should be said that the prevention of such negative situations as a conflict of interest and corruption, the fight against them, was one of the main tasks facing the state. Including also prevents the fight against them by each state the measures will be developed, the experience used by the states in the international arena will be used. It would not be an exaggeration to cite the reforms conducted in the Republic of Uzbekistan in recent years as a clear example of these measures.

#### **FOREIGN EXPERIENCE.**

Conflict of interest in the civil service is a topical issue for civil servants around the world. In many countries, legislation sets standards for conflicts of interest in civil service. Recently, some countries have introduced standards in response to developing international control by introducing new laws, including

According to Article 10 of the Federal Law of the Russian Federation

Nº 273-FZ of December 25, 2008 "On the fight against corruption," "Under the conflict of interests in the state or municipal service, this Federal law refers to a situation in which the personal interest of a state or municipal employee (directly or indirectly) or their official (official) duties may affect the, it is capable of harming the rights and legitimate interests of the society or the state" [15].

In accordance with the Federal Law, it is established that officials who did not prevent a conflict of interest or did not prevent the occurrence of such a circumstance, or allowed the occurrence of such a negative circumstance, are brought to criminal responsibility.

In many foreign countries, special laws have been developed to prevent conflicts of interest and to combat it. In such states, also legislative legal acts allow to identify and resolve conflicts of interest. In some countries, for example, Canada and the United States, a holistic system of identifying and resolving conflicts of interest have already been built, and in the people's Republic of China, institutional bases of this category have been created.

In Canada, the law "On conflicts of interest", adopted in 2006 year, reflected the norms for combating conflicts of interest<sup>[16]</sup>. According to Article 4 of this law, the purpose of the law is an expression of deregulation from the conflict of interest that occurs when an official holding a public position incorrectly exercises official powers, obligations or functions to satisfy the interests of his interests, relatives or friends, or to satisfy the personal interests of another person.

According to the procedure established by Canadian law, "each civil servant must organize his or her personal affairs in such a way that he or she has conducted the conditions for the Prevention of a conflict of interest between himself and his or her official".

According to the content of the Canadian legislation, officials working in public administration are prohibited from engaging in a number of activities. According to Article 15

of this law, no civil servant is prohibited from engaging in the following activities in the performance of his powers, duties and duties (except as necessary):

- *engage in labor activity or professional practice;*
- *management or implementation of commercial or commercial activities;*
- *continue to work as a director or representative of a corporation or organization, or*

*to be so;*

- *Labor union or professional association position;*
- *perform the function of a paid consultant;*
- *To be an active partner in cooperation.*

At present, with the study of the existing problems and shortcomings in the field of prevention of conflicts of interest in the activities of public administration bodies in Uzbekistan, the fight against it and the creation of organizational and legal basis, it must conduct radical reforms, make changes in the following areas and to continue this process systematically. Based on the sources used because of the analysis conducted, we found it appropriate to come to the following conclusion.

As a scientific novelty of our research work, authorship definitions and proposals for legislation are given.

Based on the above analysis, we have developed our definition of authorship to the concepts of conflict of interest and corruption:

**Conflict of interest** – a situation in which personal (direct or indirect) subordination affects the proper performance of a person's career or service obligations and, because of satisfaction of personal interest, undermines the rights and legitimate interests of citizens, organizations, society or the state.

**Corruption** is the illegal use of a person for obtaining material or intangible benefits in order to satisfy any interest(s) other than the interest (s) of society and the state from his career, service position, as well as to present such benefits illegally.

***Based on the above conclusions, we found that the following suggestions should be put forward:***

#### **THEORETICAL PROPOSALS:**

##### **1. In the field of public control:**

To establish effective public control over every official of the public administration body. It is important to determine the circle of persons who have morally-enlightened moral qualities, who live in the territory where he operates, who have no relation to the official in any way;

to conduct an expert examination of the results obtained on the public control and to take drastic measures on the basis of its conclusion to the official who has caused cases of conflict of interest;

the development of their annual ratings and the application of incentive measures to persons who have achieved high reliability in the area of public control results, as well as in the areas of activity of officials, can be effective.

##### **2. In the financial sphere:**

before hiring civil servants, it is necessary to improve the system for obtaining income declarations at the time of employment and at the time of release from public service. Each civil

servant must submit a declaration of their income to the Tax Authority at the end of the current year. It is necessary to compare the difference in income based on reliable sources. Currently, when implementing this system in practice, due attention is still not paid to systematicity and reliability;

To develop a system of payment for the work of civil servants on the basis of new models. As in the educational system, it is necessary to introduce the KPI (key performance indicator) system of remuneration to civil servants operating in the state management bodies, based on their achievements during their labor activity, their effectiveness, contributions to the development of the sphere, and establish additional priorities.

### **3. In the field of transparency, openness:**

in addition to state secret, the secret of the bank, the secret of insurance, the secret of advocate (in general, secrets whose disclosure is contrary to the interests of the state and the individual), the authorities of the state government in their activities are responsible for the use of state budget funds, income, appeals of citizens and legal entities, cooperation, the implementation of This implies that a particular state body is assessed by the people on the results of their activities. It is necessary to fully transfer the processes of recruitment of personnel to the state administrative bodies in the videoconferencing mode and online transmission.

### **4. Proposals to improve legislation:**

**First of all**, it is a clear goal to prevent conflicts of interest by making appropriate additions to Article 21 of the law of the Republic of Uzbekistan "On combating corruption it is necessary to develop measures (the administrative discretion of the official authorized to take such measures should be limited), as well as to clearly specify the procedure and term for informing the civil servant;

**Second of all**, it is necessary to determine the range of cases of conflict of interest that may arise in the activities of legislative acts and public administration bodies, and to ensure that these cases are clearly reflected in the rules of etiquette, based on the tasks, functions and goals of each state body, in the areas of regulation. Both the employee and the law enforcement agencies will be able to control their actions if they know in advance in which case and because of which actions a conflict of interest will arise;

**Third of all**, the development of a document (document) on the prevention of conflicts of interest in the transition to civil service, as well as ensuring the use of this document by civil servants, serves to eliminate corruption in this area. Currently, there are "exemplary rules of conduct for employees of state administration bodies and local executive bodies", approved by resolution 62 of the Cabinet of Ministers of the Republic of Uzbekistan, and the instructions set out in this document are not specified in specific instructions on how a civil servant should behave in the event of a conflict of interest;

**Fourth of all**, it is advisable to strengthen penalties against an official who has allowed or allowed the occurrence of a conflict of interest. Currently, our criminal legislation does not establish criminal liability for creating a situation of conflict of interest, and the introduction of strict penalties represents an increase in the number of cases. In this regard, it is necessary to criminalize the conflict of interests and apply harsh punitive measures to officials.

**Fifth of all**, it is necessary to introduce a preferential payment to an employee for

reporting an incident and a possible conflict of interest. At the same time, it is advisable to determine the amount of material remuneration based on the scale of the conflict of interests being prevented and eliminated.

### **CONCLUSION**

1. Conflict of interest is also a manifestation of corrupt crimes, such as giving away money, obtaining money, abusing career authority, cold-blooded attitude to career authority, treason to the state.

2. The existence of such a negative situation as conflict of interest in the activities of Public Administration bodies is one of the main factors in the country's ageing, lagging behind in all aspects of its development.

3. It is our duty to prevent cases of conflict of interest in public administration, first of all to conduct such primary tasks as education, legal consciousness, reform of legal culture, formation of a spirit of obedience to laws.

4. In our legislation, norms related to conflicts of interest in most cases acquire a declarative character. This leads to the fact that such actions will be committed by authorized persons. This is because personal interests in state governing bodies, where sharp sanctions are not expressed and control is not established, will prevail over the interests of society and the state.

5. It is desirable to develop concrete annual, five-year, ten-year, long-term plans of reforms in this area. The reason: the fight against corruption and conflict of interest is not a "victory-ending" struggle suddenly and in the short term. He requires from us strong will, patience.

6. It is worthwhile to introduce the experience of countries that have achieved significant successes in this area in accordance with the results of the experiments, adapting it to our national mentality.

7. In addition to the ideas presented, and most importantly, each of us must conscientiously fulfill our duties, formulate our personality, manners in a menand way to the functions and duties that we fulfill. Without this, we will not achieve our intended goal.

### **REFERENCES:**

1. <https://prokuratura.uz>
2. <https://advice.uz/uz/document/2324?keyword>
3. Ilyakov A.D.. Conflict of interest between the state and the state. Monograph. A.D. Ilyakov. Russia. 2017.)
4. Qadashov S.Y. Conflict of interest resolution and anti-corruption in the Civil and Municipal service: Theory and practice – M.: ИНФРА-М, 2016. – 192 c
5. Collection of legislation of the Republic of Uzbekistan, 2017, No. 1, Article 2; a national database of legislation data, 16.01.2019-y., 03/19/516/2484-SEC; 24.05.2019-y., 03/19/542/3177-San, 2019-y. Article 47.
6. The United Nations Convention Against Corruption (New York, October 31, 2003) was signed by 140 countries. The Republic of Uzbekistan was annexed by the law of July 7, 2008 number of-158.)

7. Boris Begovic. TY. Corruption: concepts, types, causes and consequences. JOUR.2005/01/01./  
[https://www.researchgate.net/publication/265364211\\_Corruption\\_Concepts\\_types\\_causes\\_and\\_consequences](https://www.researchgate.net/publication/265364211_Corruption_Concepts_types_causes_and_consequences)
8. Omonov B. CORRUPTION AND NATIONAL DEVELOPMENT: A PROBLEM AND SOLUTION (<https://tuit.uz/post/korrupsiya-va-milliy-taraqqiyot-muammo-va-yechim>)
9. U Myin. Corruption: causes, consequences and cures. Asia-Pacific Development Journal. Vol. 7, No. 2, December 2000. Pn:33
10. Ismoilov I. The main areas of corruption and the fight against it. //Хуқуқ-Право -Law – Тошкент, 1999. – № 3 (7). – Б.51.
11. Zufarov R. Bribery is the negation of corruption// Давлат ва ҳуқуқ. – 2000. № 4. – 41 б
12. Javlon ZoilboevC
13. <https://anticorruption.uz/uz/item/monthly-report>
14. National database of legislation data, 13.04.2018-й., 07/18/3665/10711-San, 26.11.2018-й., 06/18/5582/2220-SEC; 06.06.2020-й., 06/20/6005/0728-SEC.; 27.01.2021-й., 06/21/6146/0065-number
15. Federal Law No. 273-FZ of 25.12.2008 “On Combating Corruption”// [http://фин-73.рф/images/Protivod\\_korrupc/Zakon/273-FZ.pdf](http://фин-73.рф/images/Protivod_korrupc/Zakon/273-FZ.pdf)
16. Enacted by section 2 of chapter 9 of the Statutes of Canada, 2006, in force July 9, 2007, see S1/2007-75.
17. Зоилбоев, Ж. (2021). ADMINISTRATIVE REFORMS OF EDUCATION SYSTEM IN UZBEKISTAN. ЖУРНАЛ ПРАВОВЫХ ИССЛЕДОВАНИЙ, (SPECIAL 1).
18. O’G’Li, Z. J. K. (2020). Administrative Reforms In The Republic Of Uzbekistan: Some Problems And Prospects. The American Journal of Political Science Law and Criminology, 2(12), 1–4.

**Шодиева Сурайё Абдукаримовна**  
**Тошкент шаҳри Мирзо Улуғбек тумани 471-давлат**  
**мактабгача таълим ташкилоти директори**  
**(Тошкент, Узбекистан)**

## **ГЛОБАЛЛАШУВ ДАВРИДА ЁШ АВЛОД ТАРБИЯСИНИ ТАКОМИЛЛАШТИРИШ ВАЗИФАЛАРИ**

Глобаллашув шиддати олдида ёшлар олдида катта вазифалар кўндаланг турибди. Бу борада амалга оширилган ижобий ишлар билан бирга, ечимини кутаётган муаммолардан ҳам кўз юмолмаймиз. Энг жиддий масала – ёшларимизнинг маънавий дунёси ва руҳий оламининг шаклланиши тезкор даврдан орқада қолаётганида, деб ҳисоблаймиз. Бу борада қуйидаги йўналишларда ишларни жонлантириш зарурати туғилган.

**Биринчидан**, ёш авлодга маънавий таъсир ўтказиш шаклини танлашда уларнинг ўзига хос индивидуал хусусиятларини ҳисобга олиш муҳим аҳамиятга эга. Масалан, турли маъруза, амалий машғулотлар, суҳбатлар жараёнида болалар, ўсмирлар ва ёшларга оғзаки (вербал) маънавий таъсир ўтказиш усули ўзининг самарадорлиги билан алоҳида ажралиб туради. Афсуски, бу муайян жой (боғча хонаси, синф, аудитория) ва ташкилий ишларни талаб қилганидан уни ҳар доим ҳам қўллашнинг имкони топилмайди. Шунга қарамаздан, ҳар қандай шароитдан унумли фойдаланиш ва самарага эришиш имконияти ҳар биримизнинг қўлимизда турибди. Акс ҳолда, илмий ва ижодий муҳит ривожланмаган шароитда ўсиб-улғайган кишлоқлардан Абдулла Орипов, Мутаваккил Бурҳонов, Комилжон Отаниёзов, Эркин Воҳидов, Омон Матжон, Муҳаммад Юсуф сингари қўшиқчи бастакорлар, таниқли шоирлар етишиб чиқмаган бўларди.

**Иккинчидан**, бугунги ёш авлодни маънавий-руҳий тарбиялашда радио, телевидение ва компьютер техникаси ёрдамида таъсир ўтказиш бир пайтнинг ўзида кўпчиликни ва хилма-хил қатламларни қамраб олиш имконини яратади. Шунинг учун ҳам бугунги кунда Ўзбекистон телевидениесида “Ёшлар”, “Болажон”, “Оилавий” “Ақлвой” теледастурлари ташкил этилган ва улар ушбу йўналишда имкон қадар хизмат қилмоқда.

**Учинчидан**, боғча ёшидаги болалар, ўсмирларга самарали маънавий таъсир ўтказишни ташкил қилишда газета ва журналлар, нашрий материаллар ҳам муҳим аҳамиятга эга. Дейлик, “Ғунча”, “Гулхан”, “Ёш куч”, “Ёшлик” каби журналларни қайта-қайта ўқиш, тақдоран ўрганиш, узоқ вақт давомида сақлаш ва уларга яна мурожаат қилиш кутилган натижани беради. Аммо уларнинг бўш вақтини банд қилмасак, турли телефон ўйинларига фарқ бўлишади.

Боғча ёшидаги болалар, катта ёшдаги ўсмирларни ташқи маънавий таҳдидлардан асрашни аввало, фарзандларимизнинг болалигидан бошлашга эҳтиёж туғилмоқда. Бола бошидан, ўғлон ёшидан, деганларидек, ўғил-қизларимиз ўта таъсирчан, қайишадиган ва ўзгарувчан бўлишади. Оилада китобхонлик, ахлоқ-одобга оид суҳбатлар, савол-жавоблар, шубҳасиз, бола тарбияси шаклланишида улкан роль ўйнайди. Тарихга мурожаат қилсак, ёшлар онгига таъсир ўтказишнинг асосий манбалари асрлар давомида шаклланган бўлиб, бугунги кунда умумий кўринишда бир неча иерархик даражаларга



бўлинган. “Шахсинг камолоти, дунёқараши шаклланиши ва жамият ҳаётидаги фаоллиги негизда билим ва тафаккур ётади. Билим ва тафаккур эса мактабда шаклланади, –деб ёзади сиёсий фанлар доктори Б. Омонов. – Таълим шахс, давлат ва жамиятнинг иқтисодий, илмий-техникавий ва маданий эҳтиёжларини қондирадиган устувор ижтимоий соҳалардан биридир. Ҳозирги пайтда таълим ижтимоий институт сифатида цивилизациявий (иқтисодий, гуманитар, маданий) функцияни бажариши билан бирга, инсоният тўплаган илмий билим, малака, кўникмаларни ўзлаштириш ва ижодий шахсни тарбиялаш воситасига айланиб улгурган” [1, 63].

Бугунги кунга келиб, мураккаб глобаллашув шароитида биринчи навбатда, давлат, нодавлат ташкилотлари ва муассасалари, давлат бошқаруви органлари (вазирлик ва идоралар, маҳаллий ҳокимият) томонидан амалга ошириладиган маънавий-маърифий соҳадаги ташкилий ва тизимли фаолият фарзандларимизни ғарбнинг ёт ғояларидан асраб-авайлашда алоҳида ўрин тутмоқда. Мамлакатимизда бу йўналишда давлат томонидан олиб бориладиган ишлар ва чора-тадбирлар муайян йилга мўлжалланган давлат дастурлари доирасида амалга оширилмоқда.

Шунингдек, таълимнинг барча тизимларида йўлга қўйилган “Устоз – шогирд” муносабатлари орқали ёш авлодга кўрсатилаётган маънавий-руҳий таъсир билан бирга, кўплаб замондошларимиз: олимлар, диний уламолар, маҳалла фаоллари бўшланган отахон-у онахонлар, бинокорлар, тадбиркорлар ёш авлодга ўрнак бўлмоқда, уларни эзгу ғояларга садоқат руҳида тарбиялаш ишига муҳим ҳисса қўшишмоқда.

Тарбия – жамият устун, келажак кафолати. “Таълим тўғрисида”ги қонунда ёзилганидек, “Тарбия – аниқ мақсадли ҳамда ижтимоий-тарихий тажриба асосида ёш авлодни ҳар томонлама камол топтиришга, уларнинг онгини, маънавий-ахлоқий қадриятлар ва дунёқарашини шакллантиришга қаратилган тизимли жараён” [2, қонун]. Бу тизим юқори даражада ишласагина, сифатли кадрларни тайёрласагина, келажакимиз нури ва самарали кечади.

Янги Ўзбекистонни қуриш йўлида таълим-тарбия масаласида қуйидаги вазифалар олдимизда турганлигини таъкидламоқчимиз:

– болажонларимиз орасида китоб ўқишдан кўра компьютер ўйинлари олдида вақтини ўтказиш, мазмунан саёз бўлган турли хил жанрдаги мусиқалар эшитиш, фильмлар томоша қилиш одат тусига кириб бормоқда.

– айрим ёшларимиз маънавияти ва руҳиятидаги Ғарб маданияти кўп ҳолларда миллий руҳиятимиз тўлқинларидан устуворроқ намоён бўлмоқда;

– ўсмирлар ва ёшларимизда сиёсий етуклик етишмаяпти, нафақат мамлакатда, балки жаҳонда юз бераётган ўзгаришларга бефарқ бўлиш, лоқайдлик ҳолатлари кузатилмоқда.

Бунинг сабабларини ўрганганимизда, назариётчилар ва амалиётчилар хулосасига биноан, айрим камчиликлар кўзга ташланиб қолмоқда. Жумладан: айрим ўқув муассасалари раҳбарлари томонидан ҳаёт-мамот масаласи бўлган маънавий-маърифий тарбияга енгил-елпи иккинчи даражали масала деб қараш; ҳисобот учун объектив ҳолатни ҳисобга олмаган ҳолда тадбирлар ўтказиш; маънавий-маърифий тарбиянинг самарадорлиги мониторингини олиб бормаслик натижалари таҳлили асосида тегишли чора-тадбирларни ўтказмаслик; “оила–маҳалла–мактаб” ҳамкорлик

концепциясининг самарасизлиги; маънавий-маърифий тарбия тадбирларини ўтказиш учун мўлжалланган махсус хоналардан деярли фойдаланмаслик, уларни “хўжа-кўрсин”ликка, текширув комиссияси учун жиҳозлаб қўйиш.

Хўш, бундай мураккаб ва шиддатли кечаётган шароитларда, глобаллашувнинг ёшлар тарбиясига ўтказаетган салбий таъсирларидан қандай ҳимояланса бўлади? Бу борада таълим муассасаларининг ўрни нимада кўринади? Фикримизча, таълим-тарбия жараёнида барча босқичдаги таълим муассасаларида қуйидаги йўналишларга кўпроқ эътибор бериш мақсадга мувофиқ бўлур эди:

**биринчидан**, миллий ва умуминсоний қадриятларнинг уйғунлигига эришиш. Бунда, асрлар оша қон-қонимизга сингиб кетган ота-онани улуғлаш, оилани муқаддас сақлаш, фарзандларнинг бурчи, ўзаро меҳр-оқибат, ифрат, ор-номус, ҳаё каби фазилятлар, устоз ва шогирдлар одоби каби эзгу қадриятларга содиқ қолиш;

**иккинчидан**, ёш авлод онгини шакллантиришга оид жаҳон тажрибасини (масалан, немислар боғчаларни “тафаккур устахонаси” деб номлашади) ўрганиш ҳамда улардан самарали фойдаланиш, бошқа миллатларни хурмат қилиш, оилапарварлик, инсонпарварлик гоёларини улуғлаш;

**учинчидан**, ёш авлодни умуммиллий ва жамият манфаатларини шахсий манфаатлардан юқори қўя олишлари, оила, жамият ва миллат олдидаги инсоний бурчларини тўлақонли англашга ўргатиш

Демак, асосий мақсад – баркамол шахс тарбияси, аммо бу мақсадга эришиш учун ишни ўқитувчи ва мураббийларни тарбиялашдан бошлаш керак. Маърифат орқали жамиятни ўзгартиришга жазм қилган буюк маърифатпарвар бобомиз Абдулла Авлонийнинг “Тарбия биз учун ё ҳаёт – ё мамот, ё нажот – ё ҳалокат, ё саодат – ё фалокат масаласидир”, деган даъваткор сўзлари бундан юз йил муқаддам айтилган бўлса-да, илм-фан ва янги технологиялар юксак тарақий этган, кишилар дунёқараши, тушунча ва тасавурлари кенгайган, таълим-тарбия тизими янги босқичга кўтарилган бугунги даврда ҳам заррача қимматини йўқотмаган.

Дарҳақиқат, замонавий ўқитувчи, мураббий таълим-тарбия ишларининг самарали усулларида фойдаланиши, янада янги қирраларини қидириб топиши, бу борада ҳамкасблари, буюк маърифатпарварларнинг улкан тажрибаларига таяниши лозим.

Ҳозирги кунда таълимнинг барча тизимида ишлайдиган педагог-тарбиячилар қуйидаги хусусиятларга эга бўлиши талаб этилади:

- маҳоратни эгаллашга жон-дилидан интилиш;
- меҳнатга масъулият, ўз ишига содиқлик;
- мустақил ижодий интилиш;
- хайрихоҳлик ва ишда ўртоқларга ёрдам беришга ҳозирлик;
- янгиликка интилувчан бўлиш;

Хулоса қилиб айтганда, ҳозирги ҳаётнинг барча соҳалари глобаллашган даврда, буюк келажак сари интилаётган жамиятимизда таълим-тарбия муассасалари фаолиятининг аҳамияти ва ўрни беқийёс. Бугунги мураккаб даврда ёш авлод маънавий дунёсини шакллантириш борасида қиладиган ишларимиз бажарганимиздан кўпроқдир. Демак, жамиятда ҳаётга, ўзгаришларга бефарқ қарайдиган лоқайд кимсалар, айниқса,

раҳбарлар бўлмаслиги лозим.

“Ҳозирги замонда, дунёдаги илғор халқлар катта-катта марралар сари интилаётган бир пайтда маънавий жиҳатдан ғафлатга ботиб, “ухлаб ётиш”га, лоқайд бўлишга ҳеч кимнинг ҳаққи йўқ. Барча фожиа ва муаммолар, Ватанга, миллатга, келажакка хиёнат айнан лоқайдликдан бошланади, – деб таъкидлайди Президентимиз Шавкат Мирзиёев “Янги Ўзбекистон стратегияси” (2021) номли китобида. – Янги Ўзбекистон ва Учинчи Ренессанс ғоясини фарзандларимиз онгига айнан болалик давридан, боғчадан ва мактабдан бошлаб сингдиришимиз зарур” [3, 299].

Бу пурмаъно фикрлар мамлакатимизда барча тарбиявий ишлар такомиллашувида дастуриламал бўлиб қолишига ишонамиз.

#### **ФЙДАЛАНИЛГАН АДАБИЁТЛАР:**

1. Омонов Б.А. Жамятни модернизациялашнинг концептуал асослари. – Тошкент, Aloqachi, 2019. – Б. 63.
2. Ўзбекистон Республикасининг “Таълим тўғрисида”ги қонуни. Қонун ҳужжатлари маълумотлари миллий базаси, 24.09.2020 й., 03/20/637/1313-сон.
3. Мирзиёев Ш.М. Янги Ўзбекистон стратегияси. Тошкент, Ўзбекистон, 2021. – Б. 299.

## SECTION: PHYSICAL CULTURE

Axmatov M.  
b.f.n., professor,  
Bakiev Z. A.  
p.f.n., dotsent,  
Davidov B. B.  
o'qituvchi,  
M. Ulugbek nomidagi Milliy Universitet,  
Saydivalieva M. A.  
katta o'qituvchi.  
Malaka oshirish Instituti  
(Toshkent, O'zbekiston)

### TA'LIM MUASSASALARIDA O'TKAZILADIGAN OMMAVIY SPORT MUSOBAQALAR TIZIMINING MENEJMENTINI TASHKIL ETISH

**Аннотация.** В статье предлагается новая модельная схема менеджмента как вид внутриучебным этапом непрерывных соревнований в качестве социального управления и самоуправления, направленное на приведение всех внутренних организационных механизмов и резервов учебного заведения на вовлечение большого количества детей в массовое спортивное движение.

**Ключевые слова:** управление, спорт, механизм, менеджмент, социальный, самоуправление, система, учащиеся, модель, массовый спорт, схема, оздоровление, организация.

**Abstract.** The article offers a new model scheme of management as a kind of intramural stage of continuous competitions as a social management and self-management, aimed at bringing all the internal organizational mechanisms and reserves of the institution to the involvement of a large number of children in the mass sports movement.

**Key words:** management, sport, mechanism, management, social, self-management, system, students, model, mass sports, scheme, recreation, organization.

O'zbekistonda jismoniy tarbiya va sport sohasida olib borilayotgan islohatlar, ommaviy sportni tizimli va kompleks rivojlantirish, axolining keng qatlamlarini, ayniqsa yoshlarni muntazam ravishda jismoniy faoliyatga jalb etish, shuningdek, sog'lom turmush tarzini targ'ib qilish hamda ularni jismoniy faolligini oshirishga qaratilmoqda.

Yangi O'zbekistonda ommaviy sport, aynan, inson kapitalining asosiy elementi – sog'lomlikni ishlab chiqarish vositasi va o'quvchi yoshlarni jismoniy va intellektual rivojlanishining kaliti sifatida qaralmoqda, chunki yoshlar davlatning strategik resursi va shu bilan birga uning barcha ijtimoiy-iqtisodiy siyosatining ob'ekti va sub'ekti hisoblanadi.

Bugungi kunda, jamiyatda sog'lom turmush tarzi tamoyillarini yanada kuchaytirish, bolalar, o'smirlar va yoshlarni ommaviy ravishda jismoniy faollikka jalb qilish, olimpiya va milliy sport turlarini rivojlantirish, yosh iqtidorli sportchilarni tanlab olish, o'quvchi va talabalarni sport mashryotlariga uzluksiz jalb etishga karatilgan sport musobakalari tizimini yanada takomillashtirish (1) masalalari muxim bo'lmoqda.

O'zbekiston milliy sport xarakati modelining asosi bo'lgan (2, 3) o'quvchi va talaba yoshlar o'rtasida o'tkaziladigan uch bo'g'inli respublika sport musobakalari (4, 5) umumiy o'rta va o'rta mahsus, kasb - xunar xamda oliy ta'lim muassalarida o'quvchilarni ommaviy ravishda jismoniy faollikka jalb etish va xarakatga keltirishdagi ta'lim bosqichlari hisoblanmoqda.

Mamlakat darajasida belgilangan uch bo'g'inli musobaqalar tizimi millionlab o'quvchi yoshlarni olimpiya va milliy sport turlari orqali uzluksiz xarakatga keltiradigan, birinchi - sinflararo (maktab), guruxlararo va kurslararo (litsey, kollej), guruxlararo, kurslararo va fakultetlararo (oliygox) ommaviy sport xarakati ijtimoiy darajada muhim sanaladi.

Mazkur musobaqalar asosan ikki maqsadga yo'naltirilgan bo'lib, birinchisi – barcha ta'lim muassalarida o'qiydigan millionlab yoshlarni musobaqalar orqali uzluksiz sport xarakatiga jalb ettirib sog'lomlashtirish bo'lsa, ikkinchisi - o'quv muassasa musobaqalarida toblanib yaxshi natijalar ko'rsatgan, sport mahoratini musobaqalar sari oshirib boraoladigan, iqtidorli o'quvchilarni bosqichma-bosqich tuman, viloyat va respublika musobaqalari darajasiga chiqarib, ular asosida yurt olimpiya rezervini shakllantirishga qaratildi.

Musobaqalar mamlakatni barcha xududlarida zamon talablariga javob beradigan sport bazalarni qisqa muddatda yaratish va ularga o'quvchi yoshlarni ommaviy ravishda jalb etish, sport mutahassislarini ishlarini faollashtirish, tarqoq, o'zaro bog'liq bo'lmagan va aniq maqsadga qaratilmagan musobaqalarni tartibga keltirish, joylarda mavqei tushib ketgan suzish, engil atletika, voleybol, basketbol, gandbol va boshqa sport turlarini rivojlantirish vazifasidan iborat bo'ldi.

Erishilgan natijalarga qaramasdan, ta'lim muassalarida tashkil etilayotgan bosqich musobaqalari tizimli, o'zini o'zi tashkillashtirish asosida va uzluksiz ravishda xarakatlanishi yo'lga qo'yilmadi, ko'pchilik xolatlarida ular formal va maqsadsiz ravishda amalga oshirilmoqda. Mavjud kamchiliklar, aksariyat muassasa darajasida tashkiliy va boshqaruv mexanizmlar to'liq shakllanmaganligi hisobiga bo'layotganligi, katta miqdordagi o'quvchilar sport xarakatidan tashqarida ekanligini ko'rsatmoqda.

**Muammoni dolzarbli.** Bugungi kunda, ta'lim muassalarida o'tkaziladigan bosqich musobaqalarini uzluksiz, yil davomida, tashkil etish metodologik va amaliy jixatlari muammo bo'lmoqda. Bunga sabab, mamlakatda belgilangan ko'pchilik ommaviy sport-sog'lomlashtirish tadbirlarga qaramasdan, millionlab o'quvchilarni kundalik xayotida sport tegishli o'rin olmayapti. Chunki, hal qilinadigan dolzarb masala – qanday qilib ta'lim muassasasida barcha o'quvchilar qatlamlarini, o'qituvchilarni jismoniy harakatga ommaviy ravishda jalb etishva ularni jismoniy faollikka bo'lgan qiziqishini ta'minlaydigan tashkiliy va boshqaruv mexanizmlarni shakllantirish bo'lmoqda.

Shunga binoan, mamlakatni barcha ta'lim muassalarida tizimli yondoshuv mexanizmlarni ilmiy jixatdan ishlab chiqilishi, barcha o'quvchilarni sport xarakatiga ommaviy ravishda jalb etish bilan bog'liq ijtimoiy masalalarni innovatsion echimlarini hamda tegishli tashkiliy va boshqaruv choralarni topish dolzarb bo'lmoqda.

**Tadqiqot ob'ekti:** Ta'lim muxitida ijtimoiy boshqaruv va o'zini o'zi tashkillashtirish asosida uzluksiz musobaqalarni takomillashtirish bilan bog'liq menejment model tizilmasini shakllantirish.

**Tadqiqot predmeti:** Ommaviy sport-sog'lomlashtirish jarayonini tashkil etish va boshqarish mexanizmlari.

Ta'lim bosqichida uzluksiz musobaqalar xarakatni ta'minlaydigan menejmentni segmentli model tizilmasini shakllantirishda o'quvchilarni xar tomonlama o'ziga xos motivatsion jixatlari o'rganildi. Bular, o'quvchilarni: jismoniy tarbiya va sport bilan, asosan dars saotlarida shug'ullanadigan; sport bilan shug'ullanishga xohishi va ko'nikmasi bo'lmagan hamda qiziqishi shakllanmagan; salomatligi xaqida shaxsan g'amxo'rlik qilib borish madaniyati shakllanmagan; sportga faqat tamoshabin sifatida qiziqqan; sport turlarini qoida va talablarini bilmaydigan; sport seksiyalarda hamda musobaqalarda qatnashmagan va ularda xarakatlanish ishtiyoqi uyg'onmagan; jismoniy tarbiya va sportda xarakat qilish o'rniga, internet va boshqa o'yinlarga qiziqishi yuqori bo'lgan xususiyatlarini hisobga olib boshqaruv modelini metodologiyasi shakllantirildi.

Model boshqariladigan segmentlar tizilmasidan tashkil topishi, uning **“O'quv muassasa - Sport Kengashi” (Klub kengashi)** asosiy boshqaruv komponenti sifatida bo'ladigan menejmentdan ko'zlangan maqsad va maqsadga erishish yo'llari, vosita va mexanizmlarini uyg'un xolda faoliyat yuritish nazarda tutildi. Chunki, Kengash zimmasiga o'quv dargoxida sog'lomlashtirish va o'quvchilarni ommaviy sportga xarakatiga tizim asosida uzluksiz jalb etishni tashkillashtirish hamda xarakatga keltirish borasidagi barcha ishlarni umumiy raxbarligi va javobgarligi yuklatilishi belgilandi.

O'quv muassasasining raxbari Kengashni boshqarishi va unga ikkita muovin tayinlanishi, biri o'quv muassasani o'quv ishlari bo'yicha direktor muovini, ikkinchisi murabbiylar guruxini raxbari bo'lishi xar tomonlama o'rganilib, ushbu tarzda bo'lishi taklif etildi.

Kengash raisi sport xarakatini tashkiliy va boshqaruv tomonlarini segmentlar(guruxlar) raxbarligi bilan amalga oshirishi, ularni takliflariga asosan, Kengash raisi tashkiliy va boshqaruv guruxlarini tarkibini hamda ularni raxbarlarini o'z buyrug'i bilan tasdiqlashi hamda tizim tarkibidagi guruxlar o'zlarining nizomlari asosida faoliyat yuritishlari belgilandi.

***Kengash a'zolari tarkibiga:*** o'quv muassasa raxbarining muovinlari, “Kamolot” yoshlar uyushmasi raxbari, Kasaba uyushmalari raisi, Ma'naviyat va ma'rifat tashkiloti raxbari, kafedra raxbarlari va o'qituvchilari, jismoniy tarbiya o'qituvchilari, chaqiriqqacha yoshlarni tayyorlash raxbari, sport turlari bo'yicha seksiyalar raxbarlari, jamoatchilik bo'yicha sport yo'riqchilari va boshqalar kirishlari mumkinligi hisobga olindi.

Kengash Nizomida, xar oyda bir marotaba tasdiqlangan reja asosida yig'ilishlarni o'tkazib turilishi va Kengash raxbari ularni belgilangan muddatlarda o'tkazib turishiga ma'sul va javobgarligi hamda Sport Kengashning maqsad va vazifalari kuydagilardan iboratligi belgilandi:

1. O'quvchilarni uzluksiz sportga jalb etish bilan bog'lik barcha ishlarni tizim asosida amalga oshirishni tashkil etish, o'quv muassasa bosqichida sport xarakatini, ilmiy ishlangan asosda samarali boshqarishni va ijobiy ko'rsatkichlarga erishishni ta'minlash.

2. O'quv muassasada joriy etilgan “O'quvchilarni ommaviy sportga jalb etish va xarakatlantirish tizimi”dagi segmentlarga yuklatilgan vazifalarni belgilangan muddatda amalga oshirishlarini tashkillashtirish hamda ularni o'zaro funksional, bir-biriga bog'liq xolda

ishlashlarini ta'minlash.

3. "O'quvchilarni ommaviy sportga jalb etish va xarakatlantirish tizimi"dagi tashkiliy guruxlarni faoliyatini belgilaydigan nizomlarni va ularni yillik ish rejalarini tasdiqlash hamda gurux raxbarlarini hisobotlarini eshitish.

4. Yangi sport seksiyalarni ochish, ularni to'laqonli xarakatlanishini ta'minlaydigan shart-sharoitlarni yaratish, faoliyat yuritayotgan sport seksiyalarni samaradorligini yanada oshirish, o'quvchilarni sport seksiyalarga keng jalb qilishga qaratilgan ishlarni hamda sport xarakati orqali erishilayotgan yutug'lar to'g'risidagi barcha yangiliklarni "E'lonlar burchagida" tashviqot va targ'ibotini tashkil etish.

5. O'quv muassasa darajasida yil davomida sport turlaridan o'tkaziladigan musobaqalar taqvimini ishlab chiqish va unda belgilangan o'yinlarni o'z vaqtida, quvnoq va qiziqarli tarzda o'tkazishni tashkil etish.

6. O'quv muassasa birinchiligi bilan bog'liq sinflararo, guruxlararo, kurslararo va fakultetlararo musobaqalarni tashkil qilish va o'tkazish.

7. Sport turlaridan o'tkazilayotgan musobaqalar jarayonida o'quvchilar orasidan etishib chiqayotgan iqtidorli sportchilar bo'yicha ma'lumot bankini yaratib, ular orasidan o'quv muassasa terma jamoasini shakllantirish.

8. Sport turlaridan o'tkaziladigan musobaqalar to'g'risida aloxida nizomlarni hamda musobaqalar dasturlarini ishlab chiqishni tashkillashtirish va tasdiq etish.

9. Musobaqa g'oliblarini va sovrindorlarni aniqlash va mukofatlash tartiblarini belgilash.

10. Musobaqa g'oliblari, ularni ustozlarini va xakamlarni hamda boshqa takilotchilarni taqdirlash uchun mukofatlar ta'sis etish, medallar va yoriqlar shaklini tasdiqlash.

11. O'quvchi yoshlarni umumiy jismoniy tayyorgarligini aniqlaydigan maxsus sport test sinovlarini yil davomida bosqichma bosqich o'tkazish borasidagi ishlarni tashkillashtirish kiradi.

Taklif etilgan "O'quvchilarni ommaviy sportga jalb etish va xarakatlantirish tizimi"ni samarali boshqarishni ta'minlashda, ushbu jarayonda ishtirok etuvchi tarkibiy qismlarning o'rnini va faoliyatiga alohida axamiyat berildi.

Mazkur tizilmani tarkibiy qismlaridan biri sifatida, jamoatchilik asosida o'quv guruxi (sinf) darajasida boshqaruvni ta'minlaydigan **Sport yo'riqchilarga** aloxida urg'u beriladi.

Sport yo'riqchilar o'quvchilar orasida sportni targ'ib qiladigan va unga jalb etish bilan bog'liq ishlarni tashkillashtira oladigan, jamoatchilik asosida faoliyat yuritadigan boshqaruvchilar sifatida belgilandi.

Yo'riqchilar o'quv guruxlarida (sinflarda) o'z tengdoshlarini sport xarakatiga kirishga undaydigan va ergashtiradigan hamda sport turlariga qiziqishlari asosida saralaydigan va ommaviy tarzda jismoniy xarakatga keltiradigan markaziy, tashkilotchi kuch sifatida ish yuritishlari hisobga olindi.

*Jamoatchilik bo'yicha sport yo'riqchilarni vazifalariga:* gurux o'quvchilarni sport xarakatiga, musobaqalar orqali jalb etish; sport turlaridan sinf, guruh va kurs terma jamoalarini shakllantirish; sport musobaqalarda sinf, gurux va kurs terma jamoalari hamda tomashabin o'quvchilar orasida tartib intizomni saqlash; guruh nomidan talabnomalar berish; o'quvchilarni "Barchinoy" va "Alpomish" test sinovlaridan o'tkazishga ko'maklashish va ishtirok etish; sport yutug'larini orqali o'quv guruhini obro va mavkei muassasa darajasida yuqori bo'lishida, birga

o'qiydiganlarni o'rni va xarakterlari yotgani xaqidagi tushunchani etkazish kiradi.

Sport yo'riqchilari muassasa darajasidagi musobaqalarda ishtirok etadigan guruh sport turlaridan terma jamoalarni tuzib, ular bo'yicha ma'lumotni "Murabbiylar guruhi"ga, yillik musobaqalar taqvimini va jadvallarini ishlab chiqish hamda sportni o'yin turlaridagi musobaqalarda qatnashish xuquqini olish uchun taqdim etadilar. Sport yo'riqchilarga tegishli imtiyozlar beriladi va ular rag'batlantiriladilar, faollar mukofotlar bilan taqdirlanadilar.

Model tizilmani asosiy segmentlaridan "**Murabbiylar guruhi**" bo'lib, uni jismoniy tarbiya o'qituvchilari yoki sport kafedrasining rahbari boshqaradi. Guruh tarkibiga jismoniy tarbiya o'qituvchilari, chaqiriqgacha yoshlarni tayyorlash rahbari, sport seksiyalar rahbari va jamoatchilik bo'yicha sport yo'riqchilari hamda sport tizimi o'yinlari va respublika musobaqalarida yuqori natijalar ko'rsatgan o'quvchi- yoshlar kiradi.

"Murabbiylar guruhi" sport xarakterini tashkiliy, amaliy va normativ xolatlarini muvofiqlashtiruvchi va tegishli xujjatlarni ishlab chiquvchi xamda ko'rsatmalar beruvchi jismoniy tarbiya va sportni metodika hamda amaliyot yacheykasi sifatida ish yuritadi.

Mazkur guruh vazifasiga: sport turlari bo'yicha o'tkaziladigan musobaqalar qoidalari va ularni o'tkazish shartlarini ishlab chiqish; o'quv guruxlarida (sinflarda) sport yo'riqchilarini tayorlash va joylarga tayinlash hamda ularni malakasini oshirish bilan bog'liq o'quv seminar mashg'ulotlarni reja asosida o'tkazish; sport turlari bo'yicha sinf, gurux, kurs va muassasa terma jamoalarini shakllantirish xamda musobaqalarga tayorlab qatnashtirish; sport turlaridan etishib chiqayotgan iqtidorli o'quvchi sportchilarni tanlab olish, ular bo'yicha ma'lumot bankini shakllantirib, kuzatib borish; yil davomida o'tkaziladigan musobaqalar taqvimini va jadvallarni ishlab chiqib "Sport tadbirlarini tashkillashtiradigan guruh" bilan kelishgan xolda tasdiq uchun "Kengashga" taqdim etish; kurslar va muassasa terma jamoalari bo'yicha "Nizom" ishlab chiqish; sport test sinovlarni o'tkazishda qatnashish va ularni o'tkazish bilan bog'liq tegishli normativ xujjatlarni tayyorlash; sport seksiyalar faoliyatiga bog'liq masalalarni "Kengash" kun tartibiga olib chiqish; musobaqa g'oliblari va boshqalarni taqdirlash marosimlarida ishtirok etish, mukofotlar va medallar xamda yorliqlar bo'yicha takliflarni berish kiradi.

"Murabbiylar guruhi" tomonidan tayyorlangan yillik musobaqalar taqvimi va jadvallar "Sport tadbirlarini tashkillashtiradigan guruh" bilan kelishilgandan keyin, Kengashga tasdiq uchun kiritiladi.

Model tizilmasini segmentlari qatoriga "**Sport tadbirlarini tashkillashtiradigan guruh**" kiradi, mazkur bo'limni muassasa rahbarining o'qish bo'yicha muovini boshqaradi. Uning tarkibiga "Trenerlar guruhi"ni boshlig'i, "Xakamlar guruhi"ni boshlig'i, "Guruhlararo va kurslararo musobaqalar o'tkazish guruhi"ni boshlig'i, sport test sinovlarini o'tkazish guruhi"ni boshlig'i kiradi.

"Sport tadbirlarini tashkillashtiradigan guruh"ni vazifasiga: yil davomida, o'qish va o'qishdan tashqari vaqtda sinflararo, guruxlararo va kurslararo sport musobaqalarini belgilangan kun va saotlarda utkazilishini ta'minlash; boshqa fanlar bilan bog'liq tadbirlarni hamda musobaqalarni bir-biriga zid bo'lmasligini muvofiqlashtirish; musobaqalar taqvimidagi sport tadbirlarni o'z vaqtida o'tishini kafolatlash va ularni o'tishiga javobgar bo'lish; tadbirga ma'sul bo'lgan tashkilotchilariga yuklatilgan vazifalarni bajarilishini nazorat etish va ma'suliyatsizlik bilan yondoshganlarga tegishli choralarni ko'rish xaqida takliflar berish kiradi.

O'quv muassasasi uchun taklif qilinayotgan tizilmani bosh maqsadi, musobaqalarga



o'quvchilarni uzluksiz jalb etishdan iboratdir. Chunki, sinflararo, guruxlararo va kurslararo musobaqalar o'quv muassasa yoshlarini sportga jalb qilishda asosiy instrument sifatida bo'lib, mazkur jarayonni to'g'ri va samarali tashkil etilishi, aynan o'quvchilarni sportga kirish xohishlarini uyg'otishda bosh omildir.

Modelni **“Guruxlararo va kurslararo musobaqalarni o'tkazish guruhi”** segmentini muassasa rahbarini tashkiliy ishlarga javob beruvchi muovini boshqaradi. Guruh tarkibiga **“Kamolot”** yoshlar uyushmasi raisi, Kasaba uyushmalari raisi, xotin qizlar uyushmasini rahbari, **“redaksion, targ'ibot va tashviqot guruhi”**ni rahbari, xo'jalik ishlari bo'yicha ma'sul, murabbiylar guruxini a'zolari, xakamlar guruxini a'zolari, jamoatchilik bo'yicha sport yo'riqchilari kiradi.

Mazkur guruh a'zolarini funksional vazifa va ma'suliyatlari aniq belgilanishi shart.

**Guruh vazifasiga:** musobaqa o'tadigan joylarni tartibga keltirish va sport turlari bo'yicha asbob anjomlar bilan ta'minlash; musobaqalarni ochilish va yopilish ssenariylarini tayyorlash; musobaqalarni quvnoq bayram tarzda o'tkazishni tashkillashtirish; o'quv muassasa birinchiligi uchun sinflararo, guruxlararo va kurslararo musobaqalarni o'tkazishga raxbarlik qilish; musobaqa goliblarini taqdirlash uchun mukofatlarni ta'xis etish; musobaqa ishtiroqchilariga tibbiy xizmat ko'rsatishni tashkil etish; musobaqa davomida jamoatchilik tartibni saqlash turish ishlari kiradi.

Modelda **“Hakamlar guruhi”**ni o'rnini alohida belgilandi, chunki sport bellashuvlarida adolatli muxit o'rnatilishi, o'quvchilarni uzluksiz xarakterini ta'minlashda alohida kasb etadi. Guruhni chaqiriqqacha yoshlarni tayyorlash bo'limini rahbari boshqaradi, uning tarkibiga sport turlari bo'yicha seksiyalarni rahbarlari, murabbiylar guruxini rahbari, jamoatchilik bo'yicha sport yo'riqchilari, sport maktablarida shug'ullanadigan o'quvchilar kiradi.

**Guruh vazifasiga:** o'qish va o'qishdan tashqari sport turlaridan o'tkaziladigan musobaqalarga tegishli qoidalarga asosan tayyorgarlik ko'rish; musobaqalarni o'tkazish bilan bog'liq detallashtirilgan reglamentlarini ishlab chiqish va o'tkazish; sport musobaqalarida hakamlar ishlarini amalga oshiradigan sport yo'riqchi o'quvchilarni shakllantirish; o'quvchilarga sport turlari bo'yicha tegishli qoida va tartiblarni o'rgatish kiradi.

Ta'lim muassasa o'quvchilariga sport borasida olib borilayotgan ishlar, musobaqalar natijalari, sport yangiliklari to'g'risidagi ma'lumotlarni etkazib turish maqsadida modelga **“Redaksion, targ'ibot va tashviqot guruhi”** segment sifatida kiritildi. Ushbu guruxni ma'naviyat va ma'rifat ishlariga ma'sul rahbar boshqaradi. Uning tarkibiga, ma'naviyat va ma'rifat bo'limining xodimlari; jamoatchilik bo'yicha sport yo'riqchilari, gumanitar fanlari pedagoglari kiradi.

**“Redaksion, targ'ibot va tashviqot guruhi”ni vazifasiga:** muassasa sport xayotini yoritadigan axborot burchagini tashkil etish; sport xarakati bilan bog'liq axborot va yangiliklarni yoritish, tegishli maqolalarni gazeta va jurnallarga berish; musobaqalarga tayyorgarlik ko'rish va ularni o'tkazish jarayonini hamda sport jamoalarini musobaqalardagi natijalarini yoritish; sport turlari bo'yicha musobaqa bellashuvlari natijalarini aks etadigan jadvallarni tayyorlash va umumjamoa ko'rsatkichlarni ularda belgilab turish; sport musobaqalari g'oliblari haqida fotoalbomlar yaratish; sport targ'iboti bilan bog'liq baner va pannolarni tayyorlash; muassasa sport xayoti bo'yicha jaxon internet tarmog'ida maxsus saytni ochish va efirga uzatish kiradi.

Redaksion, targ'ibot va tashviqot guruhi **“Yangiliklar taxtasi”**ni tayyorlab, unda

yoritilgan yangiliklar bilan tanishish qulay bo'lgan joyga o'rnatib qo'yadi. Mazkur guruxo'zining axborot burchagida muassasa sport xayoti bilan tanishtiradigan yangiliklarni hamda gurux raxbarlari tomonidan taqdim etiladigan ma'lumotlarni uzluksiz yoritib boradi.

Guruh raxbarlari o'zlarining yo'nalishlari bilan bog'liq ma'lumotlarni "Redaksiya, targ'ibot va tashviqot guruxiga taqdim etib turishlari shart.

Model tizilmasida "**Sport test sinovlarini o'tkazish guruhi**" segmentiga aloxida ahamiyat qaratildi, chunki mazkur test sinovlari o'quvchilarni jismoniy va fiziologik daraja ko'rsatkichlarini hamda psixologik xolatlarini ifodalaydigan ko'zgu bo'lib, ularni uzluksiz sport musobaqalari bosqichlariga qadam qo'yib kirishlarida birlamchi, qiziqtiruvchi va asosiy, musobaqalarda qatnasha olishlariga ruxiy ishonch xosil beruvchi turtki bo'ladi. Guruhni muassasa rahbari boshqaradi, uning tarkibiga jismoniy tarbiya va sport kafedra raxbari, o'quv guruxlarini (sinflar) raxbarlari (kurator), "Kamolot" yoshlar uyushmasini raxbari, jamoatchilik bo'yicha ishlaydigan sport yo'riqchilari va boshqalar kiradi.

Mazkur guruh o'quv muassasida test sinovlarni yil davomida ikki marotaba barcha o'quv guruhlarida (sinflarda) o'tkazib, natijalarni tibbiyot xodimiga va trenerlar guruhini rahbariga taqdim etadi.

**Xulosa.** Taklif etilayotgan, ta'lim muxitida ijtimoiy boshqaruv va o'zini o'zi tashkillashtirish asosida uzluksiz musobaqalarni takomillashtirish bilan bog'liq menejment model tizilmasini xar bitta tarkibiy qismiga yuklangan metodologik talablar gurux raxbarlari va Sport Kengashi tomonidan to'liq ta'minlansa, o'quv muassasa darajasida ta'lim olayotgan barcha o'quvchi yoshlarni jismoniy xarakterga uzluksiz jalb etish imkoni yaratilib, ushbu xarakter orqali ularni ko'zlangan jismoniy va intellektual salohiyatlarini yuksaltirish maqsadiga erishish mumkin bo'ladi.

#### ADABIYOTLAR:

1. O'zbekiston Respublikasi Vazirlar Maxkamasining 25.10.18 yildagi "O'quvchi va talaba yoshlar o'rtasida o'tkaziladigan respublika sport musobakalari tizimini yanada takomillashtirish to'g'risida"gi 864-sonli qarori
2. Risqiev T., Axmatov M. "Umumozbek uzluksiz sport xarakati tizimi" dasturiy majmuasi. O'zbekiston Respublikasi Davlat patent idorasi 5(43), 2003y. b.178- 179.
3. Risqiev T., Axmatov M. "Milliy ta'lim modeli asosida o'quvchi yoshlar o'rtasida uzluksiz sport musobaqalarini tashkil etish va samarali boshqarish" dasturiy majmuasi. O'zbekiston Respublikasi Davlat patent idorasi 5(43), 2003y. b. 179.
4. Ахматов М. "Национальная система формирования физических и интеллектуальных ресурсов учащейся молодежи Узбекистана" Фан-Спортга илмий-назарий журнал. 2012 г. №4. Стр. 12-19
5. Балтабаев М.Б., Ахматов М. "Многоуровневый системный подход к организации массовой спортивно-оздоровительной деятельности в Узбекистане" Журнал «Фан-Спортга» №4, 2020й., б. 2-6

**Barakayeva Gavkha Lukmanovna**  
**SamSU researcher**  
**(Samarqand, Uzbekistan)**

## A HEALTHY LIFESTYLE IS THE BASIS OF A HAPPY LIFE

**Abstract.** *Only the person formed in healthy surroundings behaves under the influence of honesty and conscientiousness. Self-perfection is the most difficult but most fruitful part of healthy upbringing. The person should possess healthy intellect, healthy opinion, healthy consciousness and insight, keen-wittedness, noteworthy features, healthy disposition. Such traits as physical maturity, hardened, physical adequacy are also important for the person.*

**Keywords:** *Self-perfection, healthy intellect, healthy upbringing, physical maturity*

*Barakayeva Gavhar Luqmonovna*  
*SamDU tadqiqotchisi*  
*(Samarqand, Uzbekistan)*

## SOĞ'LOM TURMUSH TARZI – BAXTLI HAYOT ASOSI

**Annotasiya.** *Sog'lom muhit ta'sirida shakllangan insongina insof va diyonat amriga qarab ish ko'radi. O'z-o'zini shakllantirish sog'lom tarbiyaning eng qiyin, ammo o'ta samarali tomonidir. Sog'lom aql, sog'lom fikr, sog'lom ong va zakovat, sog'lom ezgu xislat-xususiyat, sog'lom fe'l atvorga ega bo'lish bilan birga, inson uchun uning jismoniy kamoloti, chiniqqanligi, sihat salomatligi, jismoniy quvvatga ega bo'lishi ham nihoyatda muhimdir.*

**Kalit so'zlar:** *Sog'lomlashtirish, sog'lom aql, sog'lom tarbiya, jismoniy kamolot, sihat salomatlik, sog'lom turmush tarzi, sog'lom muhit, barkamol avlodlarni tarbiyalash.*

## ЗДОРОВЫЙ ОБРАЗ ЖИЗНИ - ОСНОВА СЧАСТЛИВОЙ ЖИЗНИ

**Аннотация.** *Только человек, сформированный под влиянием здоровой окружающей среды, будет действовать в соответствии с заповедями честности и благочестия. Самодисциплина - самый сложный, но очень эффективный аспект здорового воспитания. Помимо наличия здравого ума, здравого мышления, здравого ума и интеллекта, здоровых добродетелей, здорового поведения, для человека также очень важно иметь физическую зрелость, физическую форму, здоровье и физическую силу.*

**Ключевое слово:** *Здоровье, здоровый дух, здоровое воспитание, физическая зрелость, здоровое здоровье, здоровый образ жизни, здоровая окружающая среда, воспитание гармонично развитых поколений.*

A healthy lifestyle, environment, freedom, creative thinking are different aspects of an integral holistic process, between which influence and opposition constantly takes place. People's lifestyles create a certain atmosphere, stabilize under the influence of their thinking,

and acquire creative direction and content. When these influences are combined, the level of healthy living on a spiritual basis becomes more sustainable and rises to a higher level. However, this process is ambiguous, and the proportions of interactions vary, for example, sometimes the influence of the environment on lifestyle can be irrational.

When a person's mindset is strongly developed, he or she can reverse negative environmental influences in a timely manner, providing lifestyle development. On the contrary, undeveloped thinking is unlikely to deteriorate under the influence of an unhealthy environment.

The system of healthy education in ensuring the development of healthy thinking in a person has a decisive aspect. In general, educating a person has a broader meaning than training one's mind. Mind training is an important aspect of human learning. Since thinking is an important factor in making healthy lifestyle choices, healthy thinking is an important expression of human existence as a whole. Ideas such as real humanity, industriousness, nobility and tolerance, self-awareness, self-education, devotion to the truth and the interests of the people are the basic principles of a healthy upbringing. True human qualities such as spiritual and moral purification, faith, honesty, piety, honor, compassion, etc., do not arise naturally. At the core of everything is education [2: 116]

As our President Shavkat Mirziyoyev noted, our honorable goal is to bring up a healthy and harmoniously developed generation. They stressed the importance of studying the composition of food in our country and its impact on human health, the promotion of healthy lifestyles and good nutrition among the population.

The achievement of any great goal, the building of a new society, a prosperous marriage, the building of a decent life for humanity depends, first and foremost, on the ideal people who are members of that society, on future generations. It is the sacred duty of every reasonable person, of all society, to say that the meaning of life is to bring up capable children, to educate them both physically and spiritually [3: 125]

Our ancestors brought up their descendants in the spirit of universal human feelings, the philosophy of the immortal East, and our national values. Over the centuries, our ancestors preserved our language, language and religion in every possible way and raised harmoniously developed generations. When we talk about the decision-making system of a healthy upbringing, we understand that the necessary consistency, scientificity, nationality, historicity in education are manifested in a complex way. In this sense, a healthy upbringing is the humanistic nature and high form of education in general. Its stable form is, above all, in the interests of the homeland and the people. Only a person shaped by a healthy environment will act in accordance with the precepts of honesty and piety. The spiritual education system is a truly healthy education system. Its core principles are humanity, discipline, a sense of responsibility and obligation. Self-discipline is one of the most difficult but effective aspects of a healthy upbringing. It takes a lot of emotional effort to change a person. Thinking is a human being's first assistant in the pursuit of happiness. The task of the active mind is to bring people to perfection by demonstrating the truth to the power of human thinking..

The three concepts explored - healthy environment, healthy thinking and healthy upbringing - are analyzed by Farobi as the essential etiquette of essential life processes. Farobi considers these concepts as different stages of a single process and is convinced that this can

only be achieved through a healthy upbringing. Farobi emphasizes the role of the environment in achieving happiness in the development of thinking. Everyone is encouraged to do one or both of these things as they go through life, whether they have good or bad qualities.

When human beings determine their future in the struggle between the two forces of good and evil in their nature, they must influence matter by circumstance, necessity, and help choose the good. At the same time, it is necessary to strengthen the will of human beings, to support them, and, on the other hand, to fight for the good, healing their minds, freeing them from all kinds of spoilage. A healthy upbringing plays a special role in this. The result of spiritual training and purification is very positive, turning good morals into noble virtues. [1: 12] Yusuf Khas Khajib in his book "Kutadgu bilig" talks about finding solutions to his theoretical problems of healthy living, healthy thinking and healthy upbringing. He left the opinion that along with a healthy mind, sound mind, common sense and mind, healthy behavior and character, it is extremely important for a person to have physical maturity, sincerity, health, healthy physical strength. [4: 55]

Our task is to help our youth to take a step towards the noble goal of living in harmony with sports, as physical activity is the basis of a healthy lifestyle. Only a healthy generation can build a healthy nation, state and lifestyle.

A healthy lifestyle is a way to actively master the human condition, stick to the agenda, strengthen the body through active movement, exercise, full and quality nutrition, compliance with hygienic food rules, communication and achieving environmental culture, get a spiritual education based on universal and national values, to be able to abstain from bad habits. If you look at the history of the socio-cultural opinion of the peoples of Central Asia, you can see that great thinkers, statesmen praised not only the spiritual harmony of the person who became his subject, but also the culture of knowledge. This is the reason why folk epics, the favorite heroes of fairy tales, are described in a physically perfect way. Hundreds of national heroes such as Shirak, Tomaris, Alpomish, Farkhod are examples of physical perfection. All of them acquired these qualities under the influence of the corresponding sociocultural environment and were given the opportunity to practice oriental wrestling, fencing, horseback riding, archery and exercises. In modern parlance, they take their physical form seriously. Physical fitness is part of the sociocultural environment of a lifestyle.

It should be noted that horses also played an important role in the lives, lifestyles and physical health of the peoples of Central Asia. In general, it is difficult to imagine the life of the peoples of Central Asia without all the ancient peoples. After all, the horse is one of the main helpers in the rituals, wedding performances and entertainment of the peoples living in this area. Good examples are horseback riding, archery on horseback, fencing, javelin throwing, horseback riding, horse racing, horseback riding, and many other types of exercise [5:48] In the folklore of Alpomish and Barchinoy, Goroglu, Kirkkiz (forty girls), Kuntugmish and other epics describe the horse in second place after the protagonist'.

Wellness is a comprehensive activity associated with the protection and promotion of people's health, prevention of various diseases, formation of skills for a healthy lifestyle. Healing involves not only protecting people's physical existence, but also their spiritual existence and developing their ability to cope with external influences. I.e, wellness is a set of measures aimed at the development of inner resilience and protection in the whole being of

people. The ultimate goal of the healing process is to raise up physically healthy people, free from harmful influences and vices, pure, healthy, spiritually alert, and ambitious. Rehabilitation measures and processes are a set of measures that combine diverse activities organized by the state and society in close cooperation.

Human existence combines three types of reality: physical (material), spiritual (spiritual, mental, moral), and social (material and spiritual). The physical existence of man is the material existence of man, his body, organism, vital organs and vital functions, which exist only in a certain space and time. Human spiritual existence is a complex world, including human thinking, worldview, morality, beliefs and the spiritual world.

In conclusion, I can say that a healthy lifestyle is a way of actively mastering the conditions of human life, follow the agenda, strengthen the body through active movements, exercise, a full and quality food, good hygiene, communication and environmental culture, spiritual education based on human and national values, the ability to conduct themselves from bad habits. We need to raise a child who is not only physically, but also mentally, intellectually and mentally healthy. Our child must be strong and educated in Eastern morality. Health is measured by thought, not height. Creativity and creativity in our country, peace and tranquility, kindness, harmony and national harmony are the fruits of this. Only a spiritually healthy child can be a support for parents, family, society, and country.

#### **REFERENCES:**

1. Abu Nasr Farabi. As virtue, happiness and perfection. - T.: Writer, 2001
2. Karimov I.A. The way to understand ourselves. Independence and spirituality. – T.: 1994
3. Mirziyoyev Shavkat Miromonovich. We will build our great future together with our brave and noble people. - T.: “Teacher”, 2017
4. Yusuf Khas Khajib. “Kutadgu bilig”. - T.: “Teacher”, 1999
5. Ponamarev N.I. Emergence and initial development of physical education. M.: 2004.

**Исломов Исломуха Азимхужаевич**  
преподаватель  
**Козлова Галина Геннадьевна**  
преподаватель  
**ФерГУ**  
(Фергана, Узбекистан)

## СТУДЕНЧЕСКИЙ СПОРТ В ВЫСШИХ УЧЕБНЫХ ЗАВЕДЕНИЯХ УЗБЕКИСТАНА

**Аннотация.** В статье раскрывается тема студенческого спорта в высших учебных заведениях, выделяется ряд проблем, решение которых способствовало бы развитию студенческого спорта в высших учебных заведениях.

**Ключевые слова:** здоровье; студенты; спорт в вузе.

В Узбекистане ситуация со здоровьем студенческой молодежи остается важной проблемой государства. Этому способствует ряд факторов: стремительное развитие научно-технического прогресса, малоподвижный образ жизни, наличие социально-негативных явлений в студенческой среде. При этом сравнение числа лиц, регулярно занимающихся физической культурой и спортом в Узбекистане, ниже, чем в развитых странах мира. Поэтому сегодня наше государство уделяет большое внимание развитию системы спортивной и спортивно-оздоровительной работы в стране, в том числе и в вузах.

В соответствии с Указом Президента «О мерах по дальнейшему совершенствованию и популяризации физической культуры и спорта в Республике Узбекистан» от 25.01.2020 года разработана программа в сфере физической культуры и спорта, содействующая укреплению здоровья населения, широкого вовлечения молодежи в спорт и отбора среди нее талантливых спортсменов, формирования национальных сборных команд спортсменами-мастерами, обеспечивающими высокие результаты по видам спорта, и создания дополнительных условий для тренеров. А так же для выявления талантливых спортсменов и создание резерва для молодежных сборных команд путем проведения «Детских спортивных игр» среди учащихся спортивных школ системы Министерства физической культуры и спорта Республики Узбекистан, а также привлечение студентов к регулярным занятиям спортом посредством организации «Студенческих спортивных игр» среди студентов высших образовательных учреждений; Программа определяет систему основных направлений и комплекс мероприятий в сфере физической культуры и спорта до 2025 года: обеспечивающих развитие физкультурной, спортивной и оздоровительной работы в профессиональных образовательных организациях и образовательных организациях высшего образования, а также студенческого спорта в целом и выявление талантливых спортсменов и создание резерва для молодежных сборных команд путем проведения «Детских спортивных игр» среди учащихся спортивных школ системы Министерства физической культуры и спорта Республики Узбекистан, а также привлечение студентов к регулярным занятиям спортом посредством организации «Студенческих спортивных игр» среди студентов высших

образовательных учреждений. Программа направлена на создание условий для вовлечения студенческой молодежи в занятия физической культурой и спортом, совершенствование физкультурно-спортивной работы в вузах и повышение уровня физической подготовленности студентов; развитие спортивного туризма посредством системного проведения начиная с 2020 года международного марафона «Tashkent Marathon», международного экомарафона «Save Aral», спортивных соревнований по авторалли и мотокроссу;

внедрение проведения среди всех слоев населения состязаний «Уровень физической подготовки»;

создание комплексных научных лабораторий для спортсменов сборных команд по видам спорта, внедрение передовых инновационных технологий в процесс подготовки и налаживание эффективного медицинского и фармакологического обеспечения в области спорта;

внедрение механизма проведения на регулярной основе углубленного медицинского осмотра членов региональных сборных команд по видам спорта до 18 лет в подростковых отделениях региональных детских многопрофильных медицинских центров, членов территориальных сборных команд более старшего возраста – в районных (городских) многопрофильных центральных поликлиниках;

внедрение поэтапно, начиная с 1 февраля 2020 года, системы отбора проб допинг-тестов на республиканских спортивных соревнованиях по олимпийским видам спорта;

создание инфраструктуры зимних олимпийских видов спорта, налаживание системы подготовки профессиональных спортсменов путем популяризации данных видов спорта;

организацию Центра олимпийской подготовки по системной подготовке спортивных делегаций Узбекистана к престижным спортивным соревнованиям в Бостанлыкском районе Ташкентской области;

налаживание «услуг гостеприимности» и внедрение дополнительной (не электронной) въездной визы «Sport Visa» в целях широкого привлечения зарубежных спортсменов и болельщиков, а также эффективного использования спортивной инфраструктуры;

принятие необходимых мер по повышению участия частного сектора в области спорта, в том числе по снижению государственной доли в спортивных организациях;

расширение системы дополнительного финансирования спорта путем организации спортивных лотерей;

налаживание деятельности факультативных занятий и кружков по видам спорта, включенных в программу «Армейских игр» для учащихся и студентов образовательных учреждений системы правоохранительных органов и Вооруженных Сил, в том числе «Темурбеклар мактаби»;

широкое внедрение современных информационно-коммуникационных технологий в систему управления физкультурно-оздоровительными, спортивными сооружениями и учреждениями, в том числе обеспечение подключения спортивных сооружений к телекоммуникационным сетям через информационную систему «Sport.uz»;



осуществление системных мер по развитию и повышению популяризации национальных видов спорта, включению их в программы Азиатских и Олимпийских игр.

В нашей стране для развития спорта среди студенческой молодежи организован и действует Союз молодежи Узбекистана, представительства которого имеются во всех регионах. Данная общественная организация занимается всеми вопросами студенческого спорта. Например, созданием лиг по всем видам спорта в студенческих спортивных федерациях регионов, что должно привести к расширению и дальнейшему развитию студенческого спорта, вовлечению большего числа студентов в спортивное сообщество. Кроме того, комитет общественной организации Узбекского студенческого спортивного союза организует семинары, привлекает региональные общества к грантовым проектам.

На сегодняшний день студенты многих узбекских вузов имеют возможность заниматься во время учебы различными видами спорта. В частности, в вузах созданы спортивные секции для занятий наиболее популярными видами спорта среди студентов: волейболом, баскетболом, легкой атлетикой, мини-футболом, курашом. Узбекские студенты-спортсмены достаточно успешно выступают на летних универсиадах.

Развитие студенческого спорта требует решения ряда проблем, таких как: развитие инфраструктуры для занятий физической культурой и спортом в вузах, улучшения финансирования студенческого спорта, разработки в требованиях к вузам четких показателей, характеризующих наличие необходимых и достаточных условий для занятий студентами физической культурой и спортом, увеличения в образовательных программах количества часов, отводимых для занятий физической культурой и спортом, разработки системы мер, привлекающих к занятиям спортом студентов с ограниченными возможностями здоровья, проработки механизмов по выявлению лучших образовательных учреждений по организации спортивной работы, большего привлечения к участию в развитии спорта в вузах органов студенческого самоуправления, повышения эффективности работы студенческих спортивных ассоциаций и др. На сегодняшний день, решение проблем студенческого спорта является потребностью, вызванной ухудшением физического и психологического здоровья студенческой молодежи, потребностью в здоровых и активных специалистах.

Обучение в университете достаточно сложный период для многих студентов, так как наука в университетах развивается с необычайной скоростью, а для успешной учебы требуется значительное умственное и физическое напряжение. Поэтому для студента единственным источником отдыха во время занятий в университете может стать спорт. Необходимо также отметить, что развитие спорта в высших учебных заведениях является важнейшим инструментом формирования у студентов комплекса необходимых компетенций и навыков, которые будут способствовать их стремлению к здоровому образу жизни.

Развитие студенческого спорта должно стать одним из приоритетных направлений в деятельности государства, поскольку высокие спортивные достижения студентов-спортсменов на международной арене способствуют укреплению политического имиджа страны, являются показателем ее экономического потенциала, повышают престиж спорта среди молодежи.

**СПИСОК ИСПОЛЬЗОВАННЫХ ИСТОЧНИКОВ:**

1. [ru.wikipedia.org/wiki/Физическая\\_культура\\_и\\_спорт\\_в\\_Узбекистане](http://ru.wikipedia.org/wiki/Физическая_культура_и_спорт_в_Узбекистане)[http://studspor.t.ru/26.05.2020\\_v\\_ramkah\\_grantovogo\\_proekta\\_rsss\\_sostoyalis\\_seminari\\_napravlenie\\_na\\_razvitie\\_studencheskogo\\_sporta\\_v\\_regionah](http://studspor.t.ru/26.05.2020_v_ramkah_grantovogo_proekta_rsss_sostoyalis_seminari_napravlenie_na_razvitie_studencheskogo_sporta_v_regionah)
2. <http://ziyonet.uz/ru/>
3. Баскетбол 2015г методическое пособие Д. Норкулов, И. Исломов
4. Ручной мяч 2017г методическое пособие И. Исломов, Р. Махсудов, Д. Норкулов.

**Камбаров Козимжон Ибрагимович**  
**преподаватель**  
**Андижанского института экономики и строительства**  
**(Андижан, Узбекистан)**

### ФИЗИЧЕСКАЯ КУЛЬТУРА В ЖИЗНИ СТУДЕНТОВ

**Аннотация.** В статье затрагиваются вопросы значения физической культуры и спорта для студенческой молодежи. Влияние физкультуры и спорта на здоровье, на физическое развитие, воспитание, здоровый образ жизни.

**Ключевые слова:** Физическая культура, спорт, здоровье, здоровый образ жизни.

**Annotation.** The article touches upon the issues of the importance of physical culture and sports for student youth. The influence of physical education and sports on health, on physical development, upbringing, a healthy lifestyle.

**Key words:** Physical culture, sports, health, healthy lifestyle.

В настоящее время в жизни очень много проблем, которые затрагивают все стороны человеческой жизни. Меняется политическая, экономическая, социальная ситуация, неизменными остаются общечеловеческие ценности, значение которых не поддается критике: одна из таких ценностей - физическая культура, спорт. Физическая культура оказывает значительное влияние на развитие молодежи, являясь неотъемлемой частью общей культуры.

Её положительное влияние может осуществляться в том случае, если она опирается на естественнонаучную основу теории физического воспитания, тесно связанную с физиологией, гигиеной, анатомией и другими науками. В вузах физическая культура представлена как важнейший базовый компонент формирования общей культуры студентов, средство создания гармонично развитой личности. Физические нагрузки играют роль и в формировании личности человека. В этом отношении не устарела поговорка - «В здоровом теле – здоровый дух». Однако появились такие барьеры распространения физической культуры, как недостаток финансирования, малоподвижный образ жизни, слабая освещённость в СМИ. Всё это препятствует реализации образовательных стратегий молодёжи в плане физического совершенства. Особенно актуальна эта проблема для студентов колледжей, институтов, так как в студенческие годы формируются и закладываются основы здорового образа жизни, а физическое воспитание не всегда является приоритетным направлением.

В то же время огромна учебная нагрузка на студентов, что часто вредит их общему физическому и психическому состоянию, а это может особенно негативно сказаться на процессе формирования личности, который совпадает с периодом обучения в учебном заведении. Необходимо рассматривать понятие «физическая культура», как совокупность физического развития студента, состояния его физического и психического здоровья и собственно «физической культуры» как составляющей культурного развития личности. В вузах физическая культура представлена как важнейший базовый компонент

формирования общей культуры студентов, средство создания гармонично развитой личности. Современная ситуация такова, что молодёжь часто не имеет реальной возможности повысить уровень физической культуры. Положительный эффект от занятий физической культуры будет достигнут лишь в том случае, когда сложные, длительные и интенсивные физические упражнения будут соответствовать индивидуальным возможностям человека, условиям его жизни и труда. Но, немаловажная роль физической культуры на протяжении всей жизни человека. Значение физической культуры и спорта для здоровья, развития и общего состояния молодежи трудно преувеличить. С ранних лет родители, педагоги, средства массовой информации - радио и телевидение - внушают ребенку уникальную полезность физической активности и побуждают детей активно заниматься спортом.

В этом возрасте занятия спортом проходят, как правило, под наблюдением опытных тренеров и специалистов, следящих за правильным и гармоничным развитием растущего организма. В школьном возрасте эту роль в основном выполняют учителя физической культуры в школе. К 16-ти годам самосознание человека достаточно сформировывается. Именно с этого момента занятия спортом превращаются в серьезные занятия, которые приносят радость. Положительным аспектом является и то, что спорт способствует развитию коммуникабельности, избавляет от комплексов и раскрепощает; физические нагрузки, активное движение очень благотворно сказываются на успехах в умственном труде, что отнюдь не лишнее для студентов.

Вместе с этим приходит и необходимость самостоятельной оценки своих физических возможностей и, в соответствии с этим, реально рассчитывать свои силы. Занимаясь физическими упражнениями, студенты познают закономерности развития физических качеств, двигательных умений и навыков, приобретает знания о структуре и функциях организма и его систем, что расширяет его образовательный уровень. Физическое воспитание является очень сложным и многофункциональным психосоциологическим процессом, особенно в условиях, когда люди уделяют недостаточное внимание физической культуре. Предмет физической культуры, который преподается в колледжах, институтах, формирует еще один пласт в общем физическом состоянии человека, его здоровье, физической подготовленности и физическом совершенстве. Занятия физической культурой - это, прежде всего, профилактика различных заболеваний и в первую очередь гипертонии и ишемической болезни сердца.

Эти болезни, часто наблюдаются у специалистов технического профиля и требуют длительного лечения. Но оно не всегда ведет к выздоровлению. Значительно больший эффект дает их профилактика. В процессе занятия физическими упражнениями повышается работоспособность. Об этом свидетельствует возрастающая способность человека выполнять большую работу за определенный промежуток времени. С нарастанием работоспособности в состоянии мышечного покоя уменьшается частота сердечных сокращений, студенты начинают больше работать, но при этом меньше уставать. Отдых и, прежде всего сон используется организмом полностью. Профессиональная деятельность студентов института подразумевает физическую работу, а значит, такой человек должен обладать хорошей физической формой и отменным здоровьем. А добиться всего этого можно, регулярно занимаясь физической

культурой и спортом. В последние годы увеличивается роль науки в создании педагогических технологий, адекватных уровню общественного знания. Мы опробовали технологии физического воспитания, способные улучшить традиционное физическое воспитание, положительно влияющие на здоровье и гармонию физического развития, а также на формирование двигательных способностей. Значимость физической подготовленности студенческой молодежи, обусловленная на данном этапе развития общества потребностью в эффективной рабочей силе, принимает всё большее значение. Кроме того, занятие физической культурой и спортом дает человеку не только чувство физического совершенства, но и придает ему силы и формирует его дух. Повышает уровень моральных качеств, что так необходимо нынешнему обществу.

Колоссальное значение принимает физическая культура в процессе формирования личности, когда она воздействует на него с разных сторон, формирует моральные качества, дух, и воздействует на физическое состояние, стимулируя новый подход к жизни и работе, новые достижения. Для того чтобы сознательно прийти к выводу и значимости физической культуры и спорта, студенты должны понять ее роль в своей жизни. И очень хорошо, если поймут не совсем поздно, для того, чтобы начать вести здоровый образ жизни. Спорт и физическая культура - это не только здоровый образ жизни - это вообще нормальная и здоровая жизнь, которая открывает все новые и новые возможности для реализации сил и талантов. Это путь, на который вступает здравомыслящий человек, для того чтобы прожитая им жизнь была бы плодотворной, приносила радость ему самому и окружающим. Прогрессивный ритм жизни требует все большей физической активности и подготовленности молодежи.

Все увеличивающиеся нагрузки, которые ложатся на плечи подрастающего поколения на протяжении всей жизни требуют более высокого физического совершенства, которое должно достигаться с помощью занятий физической культурой. Любой человек, независимо от возраста хочет быть счастливым и самое главное здоровым, а помочь в этом ему могут занятия физической культурой. А вот здоровье не купишь и не получишь в дар. Поэтому нужно делать все, чтобы сохранить его. Обычно вследствие неправильного образа жизни у человека появляются нервные расстройства, разные болезни, проблемы на работе и дома. А ведь нужно просто задуматься: все ли возможное мы делаем для сохранения своего здоровья? Ведь зачастую поход к врачу можно избежать, если правильно выстроить свой образ жизни.

Наиболее полно свои образовательные и развивающие функции физическая культура реализовывает в целенаправленном педагогическом процессе физического воспитания, которое способствует формированию морально-волевых качеств, улучшает социальную адаптацию, эффективно противостоит отрицательным последствиям нервной напряженности и стресса.

#### **СПИСОК ИСПОЛЬЗОВАННЫХ ИСТОЧНИКОВ:**

1. Лукьяненко В.П. Физическая культура: основы знаний: Учебное пособие. - Ставрополь: Изд-во СГУ. - 2001. - 224 с.

2. Ситак Л.А. Формирование экологической культуры студентов педагогического колледжа во внеклассной работе//диссертация на соискание ученой степени кандидата педагогических наук / М., 2004. - 182 с.
3. Шевченко С.В., Романенко Е.С., Ситак Л.А. Профессиональная модель личности студента в области формирования экологической культуры «Austrian chournal of Humahities and Social Scienics, 2014, № 3-4, с. 125-128
4. Ярлыкова О. В. Формирование потребности в здоровом образе жизни в рамках учебновоспитательной работы: обобщение результатов прикладного исследования// Крымский научный вестник. №4 - 2015 г., Том 2. «Педагогические науки», с. 281-289. [Электронный ресурс]. - Режим доступа: <http://krvestnik.ru/pub/2015/09/YarlykovaOV1.pdf>
5. Ярлыкова О.В. Влияние физической культуры на профессиональный рост будущих педагогов. //Профессиональная ориентация, №1, 2015, с. 75 -79

**Мухамеджанов Умидилло Файзуллаевич**  
**Преподаватель Ташкентского государственного университета мировых языков**  
**(Ташкент, Узбекистан)**

### **ФИЗИЧЕСКАЯ КУЛЬТУРА В ОБЩЕКУЛЬТУРНОЙ И ПРОФЕССИОНАЛЬНОЙ ПОДГОТОВКЕ СТУДЕНТОВ**

**Аннотация.** В статье говорится, что физическая культура как часть общей культуры общества представляет собой совокупность норм и знаний, которые создаются и используются обществом в целях физического развития студенческой молодежи, совершенствования его двигательной активности и формирования здорового образа жизни, социальной адаптации путем физического воспитания.

**Ключевые слова:** физическая культура, физическое образование, физическое воспитание, физическое подготовка.

**Annotation.** The article says that physical culture as a part of the general culture of society is a set of norms and knowledge that are created and used by society for the purpose of physical development of student youth, improvement of their physical activity and the formation of a healthy lifestyle, social adaptation through physical education.

**Key words:** physical culture, physical education, physical education, physical training.

Одним из эффективных средств укрепления здоровья и физического совершенствования является физическая культура, которая оказывает значительное влияние на процессы профессионального роста студентов, как будущих специалистов. Физическая культура оказывает значительное влияние на развитие молодежи, являясь неотъемлемой частью общей культуры. Её положительное влияние может осуществляться в том случае, если она опирается на естественнонаучную основу теории физического воспитания, тесно связанную с физиологией, гигиеной, анатомией и другими науками. В вузах физическая культура представлена как важнейший базовый компонент формирования общей культуры студентов, средство создания гармонично развитой личности. Физическая культура входит обязательным разделом в гуманитарный компонент образования в вузе, значимость которого проявляется через формирование общечеловеческих ценностей, таких как: здоровье, физическое совершенство, физическое и психическое благополучие. Наиболее полно свои образовательные и развивающие функции физическая культура реализовывает в целенаправленном педагогическом процессе физического воспитания, которое способствует формированию морально-волевых качеств, улучшает социальную адаптацию, эффективно противостоит отрицательным последствиям нервной напряженности и стресса. Физическое воспитание представляет собой целенаправленный процесс воздействия на человека для его физического совершенствования, развития и образования. Образование рассматривается как совокупность знаний, полученных социальным путем, это специфическая форма социализации. Как отмечают С.В. Шевченко, Е.С. Романенко, Л.А. Ситак, физическое

воспитание – это культурно-обусловленная и культурно-значимая деятельность, направленная на сохранение и ретрансляцию знаний данного общества с целью их сохранения путем формирования определенного типа общества и определенного типа личности.

Основная задача физического воспитания заключается в том, чтобы доступное содержание физической культуры освоил каждый студент. Через физическое воспитание идет превращение достижений физической культуры в личное достояние человека. Положительный эффект от занятий физической культуры будет достигнут лишь в том случае, когда сложные, длительные и интенсивные физические упражнения будут соответствовать индивидуальным возможностям человека, условиям его жизни и труда. Физическая культура и спорт в высшем учебном заведении – это средство активного совершенствования индивидуальных, личностных и профессиональных качеств, социального становления и достижения физического совершенства студентов. Для этого необходимо решать воспитательные, образовательные, развивающие и оздоровительные задачи: - понимать роль физической культуры в развитии личности и подготовке ее к профессиональной деятельности; - знать научно-практические основы физической культуры и здорового образа жизни; - сформировать мотивационно-ценностное отношение к физической культуре, установку на здоровый стиль жизни, физическое самосовершенствование и самовоспитание, потребность в регулярных занятиях физическими упражнениями и спортом; - овладеть системой практических умений и навыков, обеспечивающих сохранение и укрепление здоровья, психическое благополучие, развитие и совершенствование психофизических способностей, качеств и свойств личности, самоопределение в физической культуре; - приобрести опыт творческого использования физкультурно-спортивной деятельности для достижения жизненных и профессиональных целей.

Следует отметить тенденцию дальнейшего снижения у студентов: - здоровья и удовлетворенности им; - уровня физической подготовленности после прекращения регулярных занятий физическими упражнениями. Даже в тех вузах, где занятия на старших курсах проводятся регулярно достоверного роста показателей физической подготовленности, как правило, после первых двух лет обучения уже не наблюдается. Такое положение можно объяснить: - беспечным отношением к своему здоровью самих студентов, неправильно сложившимся еще в школьном возрасте их взглядам на физическую культуру; - малодейственной пропагандой, носящей, как правило, декларативный характер и не затрагивающей ценностные ориентации молодых людей. Поэтому необходим поиск резервов повышения эффективности как учебных, так самостоятельных занятий, необходима целенаправленная работа всех социально-образовательных структур, особенно дошкольных учреждений и школ, по формированию сознательного отношения к своему здоровью с раннего возраста. В последние годы увеличивается роль науки в создании педагогических технологий, адекватных уровню общественного знания. Мы опробовали технологии физического воспитания, способные улучшить традиционное физическое воспитание, положительно влияющие на здоровье и гармонию физического развития, а также на формирование двигательных способностей. Преподаватели физического воспитания формируют



интерес к физическим упражнениям и потребность в здоровом стиле жизни, используя для их развития, совершенствования и укрепления здоровья нестандартные формы занятий: танцы, йога, игровые, а также активные методы обучения и новые оздоровительные технологии: аэробика, степ-аэробика, стретчинг-аэробика и др. Занимаясь физическими упражнениями, студенты познают закономерности развития физических качеств, двигательных умений и навыков, приобретают знания о структуре и функциях организма и его систем, что расширяет их образовательный уровень. Физическое воспитание является очень сложным и многофункциональным психофизиологическим процессом, особенно в условиях, когда люди уделяют недостаточное внимание физической культуре.

### **СПИСОК ИСПОЛЬЗОВАННЫХ ИСТОЧНИКОВ:**

1. Лукьяненко В. П. Физическая культура: основы знаний: Учебное пособие. – Ставрополь: Изд-во СГУ. – 2001. – 224 с.
2. Ситак Л. А. Формирование экологической культуры студентов педагогического колледжа во внеклассной работе // диссертация на соискание ученой степени кандидата педагогических наук / М., 2004. 182 с.
3. Шевченко С. В., Романенко Е. С., Ситак Л. А. Профессиональная модель личности студента в области формирования экологической культуры «Austrian chournal of Humahities and Social Scienics, 2014, № 3-4, с.125-128
4. Ярлыкова О. В. Формирование потребности в здоровом образе жизни в рамках учебно-воспитательной работы: обобщение результатов прикладного исследования// Крымский научный вестник. – №4 – 2015 г., Том 2. «Педагогические науки», с. 281-289. [Электронный ресурс]. – Режим доступа: <http://krvestnik.ru/pub/2015/09/YarlykovaOV1.pdf>
5. Ярлыкова О. В. Влияние физической культуры на профессиональный рост будущих педагогов. // Профессиональная ориентация, №1, 2015, с.75–79

## SECTION: PHYSICS AND MATHEMATICS

Nilufar Rajabova, Hilola Baxriddinova  
Mirzo Ulug‘bek nomidagi O‘zbekiston Milliy Universiteti talabalari  
(Tashkent, Uzbekistan)

### DIOFANT TENGLAMALARI

**Annotatsiya.** Ma‘lumki, hozirgi paytda mustaqil O‘zbekistonimizda fan olimpiadalariga juda katta e‘tibor qaratilmoqda. Bunga misol sifatida yoshlarimizning xalqaro fan olimpiadalaridan medallar shodasi bilan kelayotganini olishimiz mumkin.

Biz ushbu maqolada yuqorida aytilgan Diofant tenglamalarini yechish usullaridan na‘munalar ko‘rsatamiz.

**Tayanch so‘zlar:** Diofant tenglamalari, tenglamaning yechimi, tengsizlik, natural son.

Rajabova Nilufar, Baxriddinova Hilola  
Students of National University of Uzbekistan named after Mirzo Ulug‘bek  
(Tashkent, Uzbekistan)

### DIOPHANT EQUATIONS

**Annotation.** It is known that at present in our independent Uzbekistan great attention is paid to science olympiads. An example of this is the arrival of our young people with a bunch of medals from international science olympiads.

In this article, we show some kind of Diophant equations and techniques to solve them.

**Keywords:** Diophant equation, solution of the equation, inequality, natural number.

Qadimgi yunon matematigi Diofant aniqmas tenglamalar bilan shug‘ullangan bo‘lib, keyinchalik bu tenglamalar Diofant tenglamalari deb yuritilgan. Odatda Diofant tenglamalari bir nechta yoki cheksiz ko‘p yechimga ega bo‘ladi. Biz hozir Diofant tenglamalarini tengsizliklar yordamida yechishni ko‘rib chiqamiz.

#### Masala 1.

$y^2 = x^4 + x^3 + x^2 + x + 1$  tenglamani butun sonlarda yeching.

**Yechim.**  $\forall x \in \mathbb{R}$  da o‘rinli bo‘lgan  $x^2 + x^2 + (x+2)^2 > 0$  bo‘lgan tengsizlikni olamiz.

Tengsizlikning har ikkala tomoniga  $4 \cdot x^4 + 4 \cdot x^3 + x^2$  ifodani qo‘shib olamiz.

$$4 \cdot x^4 + 4 \cdot x^3 + x^2 + 2 \cdot x^2 + (x+2)^2 > 4 \cdot x^4 + 4 \cdot x^3 + x^2$$

$$\Rightarrow (2 \cdot x^2 + x)^2 < 4 \cdot (x^4 + x^3 + x^2 + x + 1) = (2 \cdot y)^2 \Leftrightarrow (2 \cdot x^2 + x)^2 < (2 \cdot y)^2 \quad (1)$$

tengsizlikni hosil qilamiz. Endi  $x < -1$  va  $x > 3$  da o‘rinli bo‘lgan ushbu tengsizlikni hosil qilsak,  $(x+1) \cdot (x-3) > 0$  ya‘ni  $x^2 > 2 \cdot x + 3$ . Ushbu tengsizlikni ikkala tomoniga

$4 \cdot x^4 + 4 \cdot x^3 + 4 \cdot x^2 + 2 \cdot x + 1$  ni qoʻshib olsamiz

$$(2 \cdot y)^2 = 4 \cdot (x^4 + x^3 + x^2 + x + 1) < (2 \cdot x^2 + x + 1)^2 \Leftrightarrow (2 \cdot y)^2 < (2 \cdot x^2 + x + 1)^2 \quad (2)$$

tengsizlik hosil boʻladi. Bu tengsizlik  $x < -1$  va  $x > 3$  da oʻrinli. (1) va (2) lardan ushbu qoʻsh tengsizlik hosil boʻladi.

$$(2 \cdot x^2 + x)^2 < (2 \cdot y)^2 < (2 \cdot x^2 + x + 1)^2$$

Oxirgi tengsizlik  $x < -1$  va  $x > 3$  da oʻrinli emas chunki, ikkita ketma-ket sonlar kvadrlari orasida boshqa sonning kvadrati mavjud emas. Bundan  $x < -1$  va  $x > 3$  da tengsizlikning yechimi mavjud emas. Demak, tenglamaning yechimi  $-1 \leq x \leq 3$  da ekan. Endi bu oraliqdagi har bir butun sonni tenglamaga qoʻyib yechimlarni topamiz.

**Javob:**  $(-1:1), (-1:-1), (0:1), (0:-1), (3:1), (3:-1)$ .

**Masala 2.**  $n^4 - 4 \cdot n^3 + 14 \cdot n^2 - 20 \cdot n + 10$  soni aniq kvadrat boʻladigan barcha butun  $n$  larni toping.

**Yechim.**  $n^4 - 4 \cdot n^3 + 14 \cdot n^2 - 20 \cdot n + 10 = A^2$  deb belgilaylik,  $n \in Z$  da  $A^2 < n^4 - 4 \cdot n^3 + 14 \cdot n^2 - 20 \cdot n + 25 = (n^2 - 2 \cdot n + 5)^2$  tengsizlik oʻrinli. Agar

$$(n+1) \cdot (n-3) > 0 \text{ deb olsak, } (n^2 - 2 \cdot n + 4)^2 < A^2 < (n^2 - 2 \cdot n + 5)^2, A \in Z \text{ dan } A^2 \text{ ikkita}$$

ketma-ket sonlar kvadrati oʻrtasida yotadi. Ammo bunday  $A$  mavjud emas.

U holda yechim  $-1 \leq n \leq 3$  oraliqda. Bu oraliqdagi har bir butun son uchun tekshirsak  $n = -1, 1, 3$  larda berilgan shart bajarilishini koʻrishimiz mumkin.

**Javob:**  $n = -1, 1, 3$ .

**Masala 3.**  $\frac{a^2}{2 \cdot a \cdot b^2 - b^3 + 1}$  soni natural boʻladigan barcha  $(a, b)$  natural sonlar sonlar juftligini toping.

$$\frac{a^2}{2 \cdot a \cdot b^2 - b^3 + 1} = k$$

**Yechim.**  $(k \in N)$  (3) deb belgilaymiz,  $b \in N$  dan  $b = 1$  ni boʻlsin,  $\Rightarrow k = \frac{a}{2}$  dan

$$a = 2 \cdot m$$

$(m \in N)$ , desak  $(2 \cdot m, 1)$  yechim boʻladi. Endi  $2 \leq b$  deb olib ifodani quyidagi koʻrinishga keltiramiz.

$$(2b^2k - b - 1)^2 < 4b^4k^2 - 4b^3k + 4k$$

$$4b^4k^2 - 4b^3k + 4k = (2b^2k - b)^2$$

$$m^2(m+1) > 0 \Rightarrow 0 \leq m$$

$$n > 0$$

$$2^n$$

$$\frac{a^2}{b^2 \cdot (2 \cdot a - b) + 1} = k \quad 4b^4k^2 - 4b^3k + 4k = t^2$$

$$4k + 2b < 4b^2k + b^2 + 1$$

$$\Rightarrow 2 \cdot a - b < 0 \text{ da yechim yo'q,}$$

chunki bu holda  $k < 0$ , shu sababli,  $a^2 - 2 \cdot b^2 \cdot k \cdot a + k \cdot (b^3 - 1) = 0$   $0 \leq 2 \cdot a - b$  ya'ni  $b/2 \leq a$   $b/2 \leq a$ . Bu yerda ikki holni qaraymiz:

1-hol.  $b = 2 \cdot a$   $b = 2 \cdot a$  bo'lsin.  $\Rightarrow k^2 = a^2 \in N$ ,  $(a, 2 \cdot a)$  yechimlar bo'ladi.

2-hol.  $a > b/2$  da yechamiz. (3) ni quyidagi ko'rinishga olib kelamiz.

$a^2 - 2 \cdot b^2 \cdot k \cdot a + k \cdot (b^3 - 1) = 0$  oxirgi tenglamani  $a$  ga nisbatan yechamiz:

$$a_{1,2} = \frac{2b^2k \pm \sqrt{4b^4k^2 - 4b^3k + 4k}}{2}, \quad a \in N \text{ bo'lgani uchun}$$

$4b^4k^2 - 4b^3k + 4k = t^2$ ,  $t \in N$  bo'lishi shart.  $\forall k \in N$ ,  $2 \leq b \in N$

$4b^2k + 4k > b^2 + 2b + 1$  tengsizlik o'rinli. Oxirgi tengsizlikning har ikkala tarafiga  $4b^4k^2 - 4b^3k - 8b^2k$  ni qo'shib olamiz.

$$(2b^2k - b - 1)^2 < 4b^4k^2 - 4b^3k + 4k$$

ni hosil qilamiz. Xuddi shunday  $\forall b, k \in N$  da o'rinli bo'lgan

$4k + 2b < 4b^2k + b^2 + 1$  tengsizlikni olib, uning har ikkala tomoniga  $4b^4k^2 - 4b^3k - 2b$  ni qo'shib yuborib

$$4b^4k^2 - 4b^3k + 4k < (2b^2k - b - 1)^2 \quad (4)$$

ni hosil qilamiz. (3) va (4) lar bir vaqtda bajarilishi uchun

$4b^4k^2 - 4b^3k + 4k = (2b^2k - b)^2$  bo'lishi kerrak. Bundan  $b^2 = 4k \Rightarrow b \in N$

$b = 2s$ , ( $s \in N$ ),  $k = s^2 \in N$ , va so'nggi yechim

$(8s^4 - s; 2s)$  ni hosil qilamiz.

**Javob:**  $(a, b) \Leftrightarrow (2m, 1), (a, 2a), (8s^4 - s; 2s)$ ,  $\forall m, a, s \in N$ .

**Masala 4.**  $2^n - m^2 = m^3 - 16$  tenglamani qanoatlantiruvchi barcha  $(m, n)$  juftliklani toping.

**Yechim.** Berilgan tenglamani  $2^n + 16 = m^2(m+1)$  ko'rinishida yozamiz.

$2^n + 16 = m^2(m+1) > 0$  dan  $m^2(m+1) > 0 \Rightarrow 0 \leq m$  kelib chiqadi.  $n > 0$  da  $2^n$  son butun bo'lmaganidan,  $0 \leq n$  kelib chiqadi.  $n < 0$  da  $2^n$  son butun bo'lmaganidan,  $0 \leq n$  kelib chiqadi.  $n = 3k + 1, 3k + 2 (\forall k \in Z)$  bo'lganda  $2^n + 16$  ni 7 ga bo'lgandagi 4 yoki 6 qoldiq bo'lishini oson tekshirish mumkin, lekin  $m^2(m+1)$  ni 7 ga bo'lganda 0, 1, 2, 3 va 5 qoldiqlar qoladi. Bundan  $2^n = 2^{3k} = (2^k)^3 = m^3 + m^2 - 16$  hosil bo'ladi.

$m > 4$  da  $(2^k)^3 = m^3 + m^2 - 16 < (m+1)^3$ . Tengsizlik o'rinli. Ammo oxirgi tengsizlik butun sonlar xatoligidan  $0 \leq m \leq 4$  kelib chiqadi.  $m$  ga berilgan butun qiymatlarni qo'yib tenglamaning yagona  $(m, n) \Leftrightarrow (4, 6)$  yechimini hosil qilamiz.

**Javob:** (4, 6)

**FOYDALANILGAN ADABIYOTLAR:**

1. Titu Andreescu, "Number theory"
2. Razvan Gelca, "Putnam and Beyond"
3. aops.com
4. Dorin Andrica, "104 number theory problems"

Saparov Zaripbay Begdullaevich  
katta o'qituvchi,  
Kalbaev Sultanbek Nazerbaevich  
stajer o'qituvchi,  
Puxarbaev Islambek Adilbay uli  
magistrant  
Ajiniyoz nomidagi Nukus davlat pedagogik institute  
(Nukus, Uzbekistan)

## FUNKSIONAL TENGLAMALARNI YESHISHDA FUNKSIYANING SYUREKTIVLIGIDAN VA O'ZGARUVSHI ALMASHTIRISH USULIDAN FOYDALANISH

**Annotasiya.** Funktsional tenglamalar va ularni yechish usullari maktab matematika kursida o'tilmaydi, bunday tenglamalar asosan olimpiada masalalarida uchraydi, maqolada shunday tenglamalarni yechishning ba'zi usullari bayon etilgan.

**Kalit so'zlar:** syurektiv, akslantirish, o'zgaruvshi, to'plam.

**Ключевые слова:** сюръективный, отражение, переменная, множества.

**Key words:** surjective, reflection, variable, sets.

**Ta'rif:** Agar  $B$  to'plamga tegishli harbir son  $f(x)$  funksiyaning hususiy qiymati bo'lsa, u holda  $f$  funksiya  $A \rightarrow B$  **syurektiv** deyiladi, yani  $\forall y \in B \exists x \in A : y = f(x)$ .

Bir necha misollar ko'ramiz:

**Misol 1.**

$$f(x+1) = x^2 - 1 \quad (1)$$

Tenglamani yeshing.

**Yechish:**  $f$  funksiyaning  $t \in \mathbf{R}$  nuqtada qiymatini topishga harakat qilamiz. Uning ushun  $x+1=t$   $x=t-1$  uchun  $x$  ni topamiz. Shunda  $x=t-1$  ni berilgan tenglamaga qo'yamiz:

$$f(t) = (t-1)^2 - 1 = t^2 - 2t$$

Bu tenglik barcha  $t \in \mathbf{R}$  lar ushun o'rinli, demak izlanilyotgan funksiyamiz  $f(t) = t^2 - 2t$ . Endi tekshiramiz. So'ngi javobda o'zgaruvshini  $X$  deb qabul qilsak bo'ladi.

$$f(x) = x^2 - 2x$$

Bu misolni umumiyLashtirsak. Quyidagisha belgilash kiritamiz:  $\varphi(x) = x+1$ ,  $\psi(x) = x^2 - 1$ . Shunda (1) tenglama quyidagisha ko'rinishga keladi.

$$f(\varphi(x)) = \psi(x) \quad (2)$$

Bunda  $\varphi(x)$  va  $\psi(x)$  - biron bir belgili funksiyalar. Bu yerda asosiy rol ni  $\varphi$  funksiya bajaradi. Shuning uchun ham, agar  $\varphi$  funksiya hech qanday  $x \in \mathbf{R}$  da  $y$  qiymatni qabul

qilmasa bizlar  $f^{(y)}$  ni hisoblay olmaymiz – (2) tenglamada bunday ma'lumot yo'q.

Amalda bu biz yechishimiz kerak bo'lgan  $\varphi(x) = t$  tenglama barcha  $t$  uchun yechimga ega bo'lmasligida ko'rinadi.

**Misol 2.**

$$f(x^2) = x^{10}$$

tenglamani yeching

**Yechish:** Bu tenglama  $\varphi(x) = x^2$ ,  $\psi(x) = x^{10}$  bo'lganda kelib chiqadi. Funksiya  $\varphi(x) = x^2$  faqat manfiy bo'lmagan qiymatlarni qabul qiladi, shuning uchun  $\mathbf{R}$  to'plamdan  $\mathbf{R}$  to'plamga syurektiv akslantirish bajara olmaydi. Agar  $\varphi$  ni  $[0; +\infty)$  oraliqda tadqiq qilsak u syurektiv bo'ladi.  $t \geq 0$  bo'lganda  $t = x^2$  almashish  $x = \sqrt{t}$  o'rniga qoyish bilan amalga oshiiriladi, bu  $f(t) = t^5$  tenglikni beradi.

Agar  $t < 0$  qiymatlarda nima qilish kerak? Berilgan tenglama  $t < 0$  nuqtalarda  $f(x)$  funksiyaga hech qanday cheklashlar qo'ymaydi, shuning uchun ularni xohlagan turda aniqlash mumkin. Javobni  $\{f: f(x) = x^5, t \geq 0\}$  to'plam ko'rinishida yozish qulay.

Tekshiramiz.  $\forall x \in \mathbf{R}: x^2 \geq 0$  va shuning uchun qaraliyotgan to'plamnan olingan xohlagan funkciya uchun  $f(x^2) = (x^2)^5 = x^{10}$  tenglik bajariladi.

**Misol 3.**  $\forall x \in \mathbf{R} \setminus \{0; 1\}$  nuqtasida

$$f(x) + f\left(\frac{1}{1-x}\right) = x \quad (3)$$

tenglamani qanoatlantiradigan  $f(x)$  funksiyani va bu funksiya ekstremumga erishadigan  $x$  nuqtalarni toping.

**Yeshich.** Tenglamani ikki  $A = f(x)$  va  $B = f\left(\frac{1}{1-x}\right)$  noma'lumli tenglama sifatida qaraymiz,  $x$  o'zgaruvchi bu holatda parametr rolini bajaradi:  $A + B = x$ . Yana bitta tenglama olish uchun (3) tenglamada  $x$  o'zgaruvchini  $\frac{1}{1-x}$  kasr bilan olmashtiramiz:

$$f\left(\frac{1}{1-x}\right) + f\left(\frac{x-1}{x}\right) = \frac{1}{1-x} \Leftrightarrow B + C = \frac{1}{1-x},$$

$$C = f\left(\frac{x-1}{x}\right).$$

bu yerda Endi  $A$  va  $B$  noma'lumlar bilan bir qatarda  $C$  noma'lum hosil bo'lganligi sababli yana bir tenglama ko'rsatishimiz kerak. Shu maqsatda (3) tenglamada  $x$  o'zgaruvchini  $\frac{x-1}{x}$  kasr bilan almashtiramiz:

$$f\left(\frac{x-1}{x}\right) + f(x) = \frac{x-1}{x} \Leftrightarrow A + C = \frac{x-1}{x}.$$

Natijada biz quyidagi uch noma'lumli uch tenglamalar sistemasiga ega bo'lamiz:

$$\begin{cases} A + B = x, \\ B + C = \frac{1}{1-x}, \\ C + A = \frac{x-1}{x}. \end{cases}$$

Bu sistema oson yeshiladi. Bizni faqat  $A = f(x)$  qiziqtiradi, shu sababli uch tenglamani qo'shib, yig'indini 2 ga bo'lamiz va undan ikkinchi tenglamani olamiz:

$$A = f(x) = \frac{x^3 - x + 1}{2x(x-1)} \quad (x \neq 0, x \neq 1). \quad (4)$$

$x, \frac{1}{1-x}, \frac{x-1}{x}$  funksiyalarga qarata (3) tenglamani yeshganda aytilganlar o'rinli: bu funksiyalar superpozitsiyasi amaliga qarata gruppaga tuzadi.

Endi (4) funksiyaning ekstremum nuqtalarini topish masalasi bilan qaraymiz. Bu funksiyaning hosilasi

$$f'(x) = \frac{x^4 - 2x^3 + x^2 - 2x + 1}{2x^2(1-x)^2}$$

formula bilan hisoblanadi. Kasrning suratidagi ko'phadni ko'paytuvchilarga ajirاتب funksiyaning hosilasini

$$f'(x) = \frac{(x^2 - (1 + \sqrt{2})x + 1)(x^2 - (1 - \sqrt{2})x + 1)}{2x^2(1-x)^2}$$

ko'rinishida yozamiz.  $(x^2 - (1 + \sqrt{2})x + 1)$  kvadrat uchhad ikki haqiqiy yeshimga ega:

$$x_1 = \frac{1 + \sqrt{2} - \sqrt{2\sqrt{2} - 1}}{2} \in (0, 1), \quad x_2 = \frac{1 + \sqrt{2} + \sqrt{2\sqrt{2} - 1}}{2} \in (1, +\infty).$$

Ikkinchi

$(x^2 - (1 - \sqrt{2})x + 1)$  kvadrat uchhadning diskriminanti manfiy, shu sababli bu uchhad  $\forall x$  uchun musbat aniqlangan va hosilaning belgisiga ta'sir qilmaydi. Shunday qilib, hosilaning belgisini, mos ravishda,  $f(x)$  funksiyaning xarakterini  $(x^2 - (1 + \sqrt{2})x + 1)$  kvadrat uchhad aniqlaydi:

$(-\infty, 0) \cup (0, x_1)$  to'plamda funksiya o'suvchi;

$(x_1, 1) \cup (1, x_2)$  to'plamda funksiya kamayuvchi;

$(x_2, +\infty)$  to'plamda funksiya o'suvchi.

Demak,  $f(x)$  funksiya ikki ta ekstremum nuqtasiga ega:

$$x_1 = \frac{1 + \sqrt{2} - \sqrt{2\sqrt{2} - 1}}{2} \in (0, 1) \quad (\text{bu nuqtasida funksiya lokal maksimumga ega}) \text{ va}$$



$$x_2 = \frac{1 + \sqrt{2} + \sqrt{2\sqrt{2} - 1}}{2} \in (1, +\infty)$$

(bu nuqtasida funksiya lokal minimumga ega).

**ADABIYOTLAR:**

1. Metodika prepodavaniya matematiki v sredney shkole. Obshaya metodika/ Oganesyanyan V. A., Kolyagin Yu. M., Lukankin G. L., Sanninskiy V. Ya.- M.: Prosveshenie, 2001.
2. Vinogradova L. V. Metodika prepodavaniya matematiki v sredney shkole: ucheb. posobie / L.V. Vinogradova – Rostov-na-Donu: Feniks, 2005.

**SECTION: PSYCHOLOGY SCIENCE**

Igilikov Aybek Jarilqasinovich  
 assistent o'qituvchi,  
 Kuanishbaev Temurbek Kudaybergen uli  
 stajer o'qituvchi,  
 Kalbaev Sultanbek Nazerbaevich  
 stajer o'qituvchi,  
 Seytjanova Ziyada Bazarbay qizi  
 qizi -magistrant  
 Ajiniyoz nomidagi Nukus davlat pedagogik institute  
 (Nukus, Uzbekistan)

**GARMONIK FUNKCIYALAR VA ULARNI QURISH METODLARI**

**Rezyume.** Ushbu maqolada talabalarning kompleks analiz faniga qiziqishini oshirish uchun misollar va topshiriqlar berilgan. Bu misol va topshiriqlar ularning ko'nikma va bilimlarini rivojlantirishda katta yordam beradi.

**Kalit so'zlar:** garmonik, analitik, differencial, mavhum.

**Резюме.** В этой статье приведены примеры и задачи для студентов, повышающие интерес к комплексному анализу. Эти примеры и задачи имеют большое значение в развитии их навыков и знаний.

**Ключевые слова:** гармоник, аналитик, дифференциал, мнимой.

**Summary.** This article provides examples and tasks for students to increase interest in complex analysis. These examples and tasks go a long way in developing their skills and knowledge.

**Key words:** harmonic, analyst, differential, imaginary part.

Faraz qilaylik,  $f(z) = u(x, y) + iv(x, y)$

funksiya  $G$  sohada analitik bo'lsin. Unda hosila olish formulasiga asosan

$$f'(z) = \frac{\partial u}{\partial x} + i \frac{\partial v}{\partial x} = \frac{\partial v}{\partial y} - i \frac{\partial u}{\partial y}. \quad (1)$$

$G$  sohada analitik bo'lgan  $f(z)$  funksiya barsha yuqori tartibli uzluksiz hosilalarga ega. Unda yana bir marta hosila olinsa

$$f''(z) = \frac{\partial^2 u}{\partial x^2} + i \frac{\partial^2 v}{\partial x^2} = -\frac{\partial^2 u}{\partial y^2} - i \frac{\partial^2 v}{\partial y^2} \quad (2)$$

kelib shiqadi. Yuqorida aytilgan hamma tartibli

$$\frac{\partial u}{\partial x}, \frac{\partial^2 u}{\partial x^2}, \dots$$

xususiy hosilalar ham uzluksizdir. (2) ning ikki tomonidagi kompleks miqdorlar o'zaro teng bo'lgani uchun ularning haqiqiy qismlari o'zaro va mavhum qismlari o'zaro teng bo'ladi.

$$\frac{\partial^2 u}{\partial x^2} = -\frac{\partial^2 u}{\partial y^2} \quad \text{va} \quad \frac{\partial^2 v}{\partial x^2} = -\frac{\partial^2 v}{\partial y^2}$$

O'ng tomondagi hadlarni chapga o'tkazib quyidagicha yozish mumkin.

$$\Delta u = \frac{\partial^2 u}{\partial x^2} + \frac{\partial^2 u}{\partial y^2} = 0; \quad \Delta v = \frac{\partial^2 v}{\partial x^2} + \frac{\partial^2 v}{\partial y^2} = 0. \quad (3)$$

Bu ikki tenglama bir tipdagi differensial tenglamalardan iborat bo'lgani uchun bittasini, masalan (3) ni olsak bo'ladi. Demak  $u(x, y)$  va  $v(x, y)$  funksiyalarning ikkalasi (3) tenglamani qanoatlantiradi. Yuqorida (3) xususiy hosilaga ega ikkinchi tartibli differensial tenglama bo'lib, Laplas tenglamasi,  $\Delta$  ni bo'lsa Laplasning differensial operatori deb ataladi. Yuqorida aytilgan fikrlardan garmonik funksiya tushunchasi kelib chiqadi.

**Ta'rif.** Agar haqiqiy  $u(x, y)$  funksiya  $G$  sohada birinchi va ikkinchi tartibli uzluksiz xususiy hosilaga ega bo'lib, (3) Laplas tenglamasini qanoatlantirsa,  $u(x, y)$  funksiya  $G$  sohada *garmonik funksiya* deb ataladi.

Misol.  $u = \varphi\left(\frac{y}{x}\right)$  ko'rinishga ega garmonik funksiya mavjud bo'lsa, uni topaylik.

Unda  $z = \frac{y}{x}$  bo'lsin, unda  $u = \varphi(z)$ .

$$\frac{\partial u}{\partial x} = \varphi'(z) \frac{\partial z}{\partial x} = \varphi'(z) \frac{\partial}{\partial x} \left( \frac{y}{x} \right) = -\frac{y}{x^2} \varphi'(z);$$

$$\frac{\partial^2 u}{\partial x^2} = \frac{y^2}{x^4} \varphi''(z) + \frac{2y}{x^3} \varphi'(z);$$

$$\frac{\partial u}{\partial y} = \varphi'(z) \frac{\partial z}{\partial y} = \varphi'(z) \frac{\partial}{\partial y} \left( \frac{y}{x} \right) = \frac{1}{x} \varphi'(z); \quad \frac{\partial^2 u}{\partial y^2} = \frac{1}{x^2} \varphi''(z)$$

Bularni (3) ga qo'yamiz, unda ba'zi soddalashtirishlardan so'ng quyidagi tenglikka kelamiz:

$$(x^2 + y^2) \varphi''(z) + 2xy \varphi'(z) = 0$$

Sodda differensial tenglama hosil bo'ladi. Bu tenglamani yeshish uchun  $\varphi'(z) = \psi(z)$  deb belgilab olamiz. Demak

$$(x^2 + y^2) \psi'(z) + 2xy \psi(z) = 0$$

yoki

$$\frac{\psi'}{\psi} = -\frac{2xy}{x^2 + y^2} = -\frac{2\frac{y}{x}}{1 + \left(\frac{y}{x}\right)^2};$$

$$z = \frac{y}{x} \text{ bo'lgani uchun}$$

$$\frac{d\psi}{\psi} = -2 \frac{z dz}{1 + z^2}.$$

Bundan

$$\ln \psi = -\ln(1 + z^2) + \ln C = \ln \frac{C}{1 + z^2},$$

ya'ni

$$\psi = \frac{C}{1 + z^2}$$

endi,

$$\psi = \varphi'(z) = \frac{C}{1 + z^2}$$

tenglamadan

$$\varphi(z) = C \int \frac{dz}{1 + z^2} + B = C \cdot \operatorname{arctg} z + B$$

hosil bo'ladi.

$$u = \varphi\left(\frac{y}{x}\right) = C \cdot \operatorname{arctg} \frac{y}{x} + B$$

Demak biz izlagan garmonik funksiya ko'rinishga ega.  
Bunda  $C, B$  – ixtiyoriy o'zgarmas haqiqiy son.

#### ADABIYOTLAR:

1. Шабат Б.В. Введение в комплексный анализ. Т.1. М. Наука, 1985
2. Худойберганов Г., Ворисов А.К, Мансуров Х.Т., Комплекс анализ. Т. Университет 1998.

**Zueva Arina Viktorovna**  
3rd year undergraduate student,  
**Yakupbayeva Munira Karimbay qizi**  
3rd year undergraduate student,  
**Artikbaeva Qundiz Iqlassovna**  
2rd year undergraduate student,  
**Jannazarova Juldizxan Aliyar qizi**  
2rd year undergraduate student  
**Nukus State Pedagogical Institute named after Azhiniyaz**  
**(Nukus, Uzbekistan)**

### **PERSONAL RESOURCES OF PSYCHOLOGICAL SELF-DEFENSE OF STUDENTS IN ADVERSE REAL SITUATIONS**

**Annotation.** *The article examines the list of personal resources that underlie the psychological self-defense of students. Comparative analysis revealed 3 blocks of protective factors: emotional, cognitive and behavioral, which are associated with psychological self-defense of students.*

**Key words:** *psychological self-defense, personal resources.*

The problem of psychological security in domestic science within the framework of various concepts and approaches: in the concept of psychological security by IA Baeva [5] as a reflection of the psychological safety of the environment and in the age aspect, such as, for example, the protection of the elderly from psychological violence [1]; from the point of view of information protection from informational influence [2], as well as protection of certain groups, for example, orphans [6]. When considering psychological security in all approaches, the function of success in overcoming difficulties is used, which makes it possible to consider psychological security as a result of successfully overcoming a difficult life situation. This understanding of security is reflected in the works of both domestic and foreign authors [3; 7].

The problem of personal resources of psychological security of students is relevant both in the age aspect - for the active development at this age of qualities associated with the successful overcoming of life's difficulties.

The purpose of this study was to identify the personal resources of the psychological defense of students as psychological qualities.

The study used the following techniques.

For the level of psychological security:

- adapted and modified scale "Protection from psychological violence" of the methodology "Psychological diagnostics of the safety of the educational environment" by I. A. Baeva;

- questionnaire "Difficult life situations in the life of students", compiled by the author on the basis of theoretical analysis and conversations with students, and is a list of difficult, unpleasant events associated with various subjects of communication in the student environment.

For their personal resources of psychological protection were used:

- methodology "Dominant state" L. V. Kulikov for the study of the prevailing mental state;
- questionnaire of coping strategies by R. Lazarus and S. Folkman as adapted by T. L. Kryukova;
- test of vitality of S. Maddy in adaptation of D. A. Leontiev and E. I. Rasskazova;
- test of meaningful life orientations of D. A. Leontyev;
- Dembo-Rubinstein method as modified by A. M. Prikhozhan for self-assessment and the level of aspirations.

The study involved 350 students of the 2nd, 3rd and 4th years of various faculties of the Karelian State Pedagogical University and Petrozavodsk State University.

To achieve this goal, a comparative analysis of students was carried out, demonstrating a high level of psychological security against the background of a difficult situation. As criteria for identifying groups, we used the average indicators on the scale of psychological security and on the questionnaire "Difficult life situations...", which amounted to 12.1 and 7.5 points, respectively. On their basis, it was divided into 4 groups, of which 2 groups were allocated for a more detailed analysis of the resources of psychological protection. The general level of psychological security is above the average with the number of difficulties above the average. "Unprotected in a difficult situation" (n = 106) - a group with a level of psychological security below the average, also with a number of difficulties above the average.

The analysis of empirical results allows us to conclude the following. Students assigned to the "protected" group differ from "unprotected" students in a number of parameters that can be considered as resources of psychological protection in a difficult situation.

First of all, the "protected" group protects the data at the level of viability - they are significantly higher than the same indicator for the "unprotected": the average values are 83.7 and 74 points, respectively, at  $p = 0.001$  (Student's  $\chi$ -criterion was used).

Significant differences of the same nature are also related to the components of resilience (scales of involvement and risk acceptance with a control level of significance  $p < 0.01$ ).

Higher values on the scale of involvement in the group of "protected" (average value - 38.5 points versus 32.8 - among "unprotected") indicate their vulnerability in that being involved in what is happening gives the maximum chance of finding something worthwhile and interesting in what is happening... They get more pleasure from their own activities, feel a sense of themselves "outside" life.

Representatives of the "protected" group express their readiness to influence the events taking place, to overcome difficulties to a greater extent than the "unprotected" ones (29.6 and 25.9 points, respectively).

Students from the "protected" group view problems as a challenge, as an opportunity to Personal resources of psychological security of university students in difficult life situations to gain new experience, regardless of its nature - positive or negative (average scores on the "Risk Acceptance" scale -17.7 points versus 15.3 - for "unprotected").

The results obtained in this study make it possible to speak about the presence of resilience with psychological protection of university students.

For high-quality security resources, a comparative analysis of the indicators obtained

by the "Dominant state" method was carried out.

In the "protected" group, an active, optimistic attitude to the life situation was more pronounced (48.5 points against 43.5 points for the "unprotected" at  $p = 0.004$ ). They demonstrate a willingness to overcome obstacles, obstacles to overcome obstacles and achieve their goals. This characteristic is especially important in the context of the study of psychological security.

Higher indices on the strength scale (51.2 points versus 46.1 points at  $p = 0.006$ ) also indicate a feeling of inner composure, a reserve of strength, energy and readiness to overcome subtle difficulties. At the same time, the data on the relaxedness scale (52.35 points versus 46.55 at  $p = 0.001$ ) indicate the absence of emotional tension, which may be associated with the resolve of the problems facing the person and the attainability of the desired goals. The success in overcoming difficulties is also emphasized by differences in the sphere of satisfaction and self-realization (mean values - 53.1 and 47.5 points at  $p = 0.001$ ).

Unsolvable situations are perceived by students from the "protected" group without acute emotional rejection. There is no strong desire to make any changes in oneself, one's behavior or in a situation, to carry out intensive transformation, to expand the ownership of the situation. Looseness is characteristic. It is important to emphasize that it is not noted here and very high values, which could indicate the existing indifference to high difficulties. This supports oneself with self-confidence and the absence of anxiety states, the experience of which exacerbates the influence of negative emotions on consciousness, behavior and activity (the average values on the "Calm-anxiety" scale were 54.7 and 49 points at  $p = 0.001$ ).

Cognitive resources of security, to which self-esteem and meaningfulness of life were attributed, were identified using a comparative analysis of data on the self-rating scale and the scales of the methodology "Meaningful orientations" by D. Leontiev.

The analysis of empirical data showed that the "protected" ones stand out with high indicators on the assessment scale (67 points), while the "unprotected" ones have the average values (59 points), which are significant at  $p = 0.002$ .

The characteristics identified using the meaning-for-life orientations test applied significant differences across all test scales (at  $p < 0.01$ ). At the same time, the greatest differences are in the scale "Life process", which testifies to the perception of the group of the "protected" life process as interesting, saturated and full of meaning.

For potential security resources, a comparative analysis of indicators was carried out according to the scales of the test of coping strategies by R. Lazarus. At the same time, significant differences were revealed (at  $p = 0.029$ ) on the scale of "Problem-oriented coping", which involves an analysis of the situation, an active search for solutions and their consistent protection (average scores for the groups "protected" and "unprotected") - 12, 86 and 11.75 points, respectively).

**Conclusion:** Thus, on the basis of theoretical analysis, a number of psychological characteristics have been identified and experimentally confirmed as resources of psychological protection of students against the background of a difficult situation. The basic personal resource of psychological security is resilience, which is a protected defense by the authors as a secure database of difficult situations, which passes through the authentic level of various groups of "protected" and "unprotected" students in difficult life situations.

In addition to resilience as the basis for security, the comparative analysis also identified the resources that make up the emotional, cognitive and behavioral blocks.

The emotional block includes a number of dominant states: an active attitude to the life situation, high tone, relaxedness, calmness and satisfaction with life.

The cognitive block includes a high level of meaningfulness in life and high rates of self-esteem.

The behavioral block is represented by a problem-oriented coping strategy, special actions aimed at analyzing and solving the problem.

#### REFERENCES:

1. Gayazova LA Protection from psychological help in the immediate social environment: author. diss... cand. psi-hol. sciences. SPb., 2007. 23 p.
2. Grachev GV Information and psychological security of the individual: the state and possibilities of psychological protection. M.: Publishing house RAGS, 1998. 123 p.
3. Personal in personality: personal potential as the basis of self-determination // Scientific notes of the Department of General Psychology, Moscow State University. M.V. Lomonosov. Issue 1 / ed. B.S. Bratusya, D.A. Leont'eva. M.: Meaning, 2002. S. 56-65.
4. Maddy SR Meaning formation in the decision-making process // Psychological journal. 2005. T. 26. No. 6. S. 87-101.
5. Ensuring psychological safety in an educational institution: a practical guide / ed. I. A. Baeva. Saint Petersburg: Rech, 2006. 288 p.
6. Family GV Fundamentals of psychological security of children left without parental care: dis.... Dr. psychol. sciences. M., 2004. 350 p.
7. Masten A.S., Wright M.O. Sustainability Processes in Development: Promoting Positive Adaptation in Adverse Conditions. // Handbook of Resilience in Children. / Ed. Goldstein S., Brooks RB New York, 2005. P. 17-37.



Zueva Arina Viktorovna  
3 years student, Bachelor's degree,  
Dos'jonova Nilufar Rustam qizi  
2 years student, Bachelor's degree,  
Baxtiyarova Munira Mansur qizi  
2 years student, Bachelor's degree,  
Kakabaev Arzuvaldi Geldibay Uli  
2 years student, Bachelor's degree  
Nukus State Pedagogical Institute named after Azhiniyaz  
(Nukus, Uzbekistan)

### OVERVIEW OF RESEARCH OF MENTAL PROCESSES IN THE DIRECTION OF PSYCHOLOGY OF DEVELOPMENT

**Abstract.** *The article analyzes the psychological characteristics of people of senile age, characterizes research methods, the influence of creativity on the process of longevity. In addition to the medical and social approach to aging, there is a psychological approach, the field of psychoherontology is expanding, and specialized journals in English and Russian are published. Most of the research was devoted to personality traits, attention, memory, thinking and mentality of aging people, and few studies of other mental states and processes. There are many factors that increase longevity. Stabilization of certain psychophysiological and psychological processes during aging helps to prolong a person's life and continue creative activity, while preserving the logical memory of older people.*

**Keywords:** *psychogerontology; gerontology; geriatrics; gerohygiene; psychopathology; intelligence; erudition; thinking; memory; attention; creativity; longevity*

**Introduction.** Currently, there are two different scientific theories of the psychology of aging, which relate to gerontology and the psychology of ontogenesis, they are interrelated and constantly supplement each other with scientific information and information.

**The relevance** of this topic is the consideration of problems in the direction of psychogerontology, allows you to determine the directions of its development and improvement.

**The purpose** of the article is to analyze the psychological characteristics of people of old age, to characterize research methods, the influence of creativity on the process of longevity.

**Main part.** Psychogerontology is an integral part of psychology, scientifically based on the theory of S. Hall, but the ancient Roman scientist Mark Tullius Cicero (in the book "Big Cato or Aging"), I. Mechnikov (in the book "Studies of Optimism") tell about the peculiarities of this area. Central Asian scholars have expressed their philosophical ideas in pillars of wisdom and commentary. The American psychologist S. Hall (1846–1924) put forward a number of ideas of practical and methodological significance in the monograph Aging. Although it was widespread in the scientific community, its followers did not increase immediately. [1, p. 68]

The development of society has had a significant impact on the development of

psychogerontology since the 1930s, when biomedical studies of the aging process appeared, as well as the emergence of an individualized approach to human development. [3, p. 24]

Psychogerontology has scientific concepts such as gerontology, involution, geriatrics, heterochronology: gerontology is a Greek word that means the origin of aging. Geriatrics refers to the treatment of an aging person. The concept of invasion is the opposite of evolution and represents a retreat from growth. Hygiene hygiene is the health of the elderly and the area of strengthening. Hygiene is used to prevent nervous and mental illness in the elderly. Heterochronism is another manifestation (at different times and periods) of mental processes in people of the same age. Non-simultaneous (at different rates) development, the formation of individual functional systems of the body in ontogenesis.

Among the evolutionary factors of gerontogenesis in psychogerontology are the origin according to I.V. Davidovsky, ecological, biological and social characteristics. D. Bromley argues that the human aging cycle consists of three stages: (1) "work or service" (retirement) - 66-70 years; 2) old age (70 years and older) and 3) old age (sick old age and death)... - maximum 110 years. At the same time (regularities of aging were revealed), among them: 1) the law of heterotemporality (different temporality); 2) the law of originality; 3) the law of diversity.

E. Sokolov, E. Boyko and A. R. Luria, who studied the time of sensations from a psychogerontological point of view, come to the conclusion that at a young age sensation is nothing more than a function of an information stimulus. They developed schematic indicators of sensory time curves and in-depth analysis of two characteristics of aging. Similar data were obtained in the experiments of D. Byron and D. Botvinnik.

Psychogerontology is increasingly being used to study the psychological characteristics of older men and women. Tests are of several types depending on their purpose, essence and system: 1) standardized tests aimed at determining the level of knowledge - exam - test sheet; 2) intelligence tests adapted to measure human intelligence; 3) tests designed to test personal qualities; 4) tests to determine the level of talent, genius and abilities of a person. Psychology testing in elderly people can be used with tests to reduce the ability of testosterone to influence stress tolerance, reduce mental stress. At the same time, tests give subjects a sense of curiosity, a natural inclination to participate (for a change). Certain defects are allowed due to a limited amount of time to run tests, but defects can be corrected if they are repeated in the same tests after a certain period of time. Several methods of psychogerontology are widely used in experiments in the psychology of the elderly.

Men and women aged 61 (56) -74. People of this period differ from other age groups in their varied characteristics and interpersonal relationships. These age groups can be roughly divided into two large groups: a) men and women who have fully retired; b) retired men and women, but persons suffering from signs of old age in certain areas of public life. Their feelings are reflected in the way they live. Their feelings are twofold: 1) men and women who have a stable mood, a sense of calmness, maintain their dignity and prestige; 2) persons with a stable, peaceful disposition, who are leaders of the family environment, enjoying the beauty of nature and society, far from social activities and having their own age. While some of them try to combine material wealth with spirituality, others are content with their accumulated material wealth, promising to spend the rest of their lives in peace and security. A crisis at this age is a product of both aging factors. [5, p. 57]

The weakening of the biological body with aging also alters mental processes, with the result that the symptoms of mental aging appear earlier in women. Men and the differences between women are becoming more apparent. Knowing these differences, processes (intuition, cognition, memory, thinking), morality (mentality, vigilance, responsiveness, ingenuity), intelligence (knowledge, social experience, skill, creativity) activities, sustainable skills). [6, p. 32]

Women are susceptible to spiritual old age more and faster, they are weaker, it is not by chance, in addition to physical weakness, strong sensory experiences that are unstable (in tears of joy - weakness of will) shows that sadness, sadness, disappointment or control over emotions are impossible, and indicate the fact that women, in addition to natural suffering (childbirth, raising children), family anxiety, household chores, passion for love and rapid heart attacks, leads to premature aging (nervous system disorders, cases of weak willpower, mental stress).

Psychologists have conducted a study of the mental world of men and women in old age. American Shevchuk V. surveyed and researched the nature of people in age groups participating in social events, and found that 24.1 percent of 65-year-olds, 17.4 percent of 70-year-olds and 7.7 percent of 75-year-olds gave up their social activities.

Study of the dynamics of academic performance of university teachers M.D. Aleksandrova notes that although there is some difference between representatives of mathematics, physics, biology, psychology and other fields in the first phase of aging (from 61 to 66 years), there is no difference in the second phase (at the age of 67-72). LI Zakharova in the study of higher nervous activity was engaged in the study: color plays a significant role in the border of the visual field: 1) the state of the edges of the analyzer of the visual path; 2) the general activity of the central nervous system; 3) the age of the person; 4) the working condition of the analyzer; 5) the gender of the person.

American psychologist D. Wexler developed a special test for measuring intelligence during aging in 1939 and described the testing methods in detail in his book "Measuring and Assessing the Consciousness of Adults."

According to the formula proposed by D. Veksler, the level of mental maturity of any person can be developed in accordance with this age. For this, the author uses the term coefficient:

$$UP \\ US = \cdot 100 \\ SS$$

UP on the Wechsler scale is a mental indicator, and CC (rate of aging) represents the calendar age of a person.

"Veksler's battery" consists of 11 subtests: 7 verbal (oral) 4 non-verbal (symptoms). The highest of all indicators, the result is achieved at 15-25 years old and according to other data at 26-29 years old; later, a gradual decline begins from 40-45 years: below 60-65 years to fall.

D. Veksler emphasizes the functions of constantly changing and less variable age groups. This gives - the first is short-term memory, similarities, symbols; the second is vocabulary, general knowledge, drawing (in the sense of order), perception of unfinished images. Of these options, a new indicator in experimental psychology is proposed, which is

called the coefficient of deterioration (means decline, degradation):

VK1

DC = · 100

PC2

BK1 is a stable indicator, BK2 is a stable indicator.

This ratio is less than 5 percent of young people, while older people have a gap of 20%. It can be seen that the disproportionality increases with age.

Men and women (grandparents) between the ages of 75 and 90 are different from other age groups. Seniors can be grouped into older age groups that are less prone to physical and mental activity and are more accustomed to a passive lifestyle. Social activity is reflected in the community of veterans, participation in professional events of the community. In old age, a feeling of disappointment arises on the subconscious, which weakens activity and the desire for future plans. The second most important feature of old age is the will of illness and the desire for consent on the part of relatives. Elderly people with physical abilities strive to work, but the fruits of their labor are no longer satisfying. They tell in detail about historical events as living witnesses. The ability to transmit a wide range of information, with the exception of some minor speech defects (lack of logical connection, speech impairment). [12, p. 24]

Biological aging causes dramatic changes in mental processes, conditions, characteristics and behavior. Most of the sensitive organs are tense, the nervous system is weakened, the collection and processing of information is difficult to understand and keep in mind for some time, the feeling of endurance weakens. Weakening of the will leads to suppression of the feeling of pain. As a result, old people become tense, negatively emotionally charged due to their inability to selectively focus on external influences. For this reason, it is desirable to take into account the personality of a person when communicating with him. [16, p. 54]

Memory impairment creates an illusion in older adults, often leading to imbalances between memorization, retention, and recall, leading to increased forgetfulness. The inability to concentrate on a specific object leads to a lack of concentration on a specific activity. The illusory perception of objects and bodies, that is, illusions, is more important. Differentiation occurs with monocular and binocular imaging. Feelings of alienation, fear, and mistrust begin to play a leading role in character character.

Psychologists I. Bying and D. Zabek studied memory, cognition, logical thinking, erudition, speech speed in the elderly and deduced the relationship between them (memory - 0.20, cognition - 0.28, logical thinking - 0.37, erudition - 0.33, speech rate 0.40). American psychologists Frank and Zabek used deduction and syllogisms to study critical thinking in old age, and the object of thinking in old age was aggravated, and rejection increased.

BA Grekov investigated the nature of the memory process in the elderly on the basis of the word-combination method. Its data can be summarized as follows: 1) memory loss (especially mechanical memory) is weakened in old age by 70 years 80 years; 2) The importance of the amount in logical memory at the age of 70-89 years; 3) memory loss subsides; 4) at 70-89 years of age, the internal stability of meaning lies at the heart of memory; 5) long-term memory is weakened; 6) At 90 years old, the internal communication of speech is broken; 7) figurative, emotional types of memory are not subject to the structure of speech.

In modern psychology, the study of old age in three aspects: the psychology of ontogenesis, psychogerontology and medical psychology allows you to collect the necessary information. Experiments have shown that wisdom in healthy older people lasts until the last breath. It has also been confirmed that psychopathological conditions are not necessary for all elderly people.

Although there is a difference in the wisdom of old age, in general, between women and men, the wisdom of older people is common in both sexes. Therefore, while there is a difference in biological aging between the two sexes, there is a close relationship between the process of mental retardation. The study of specific aspects of high creative activity in psychogerontology was carried out when artists, writers and composers studied the professional skills of accountants, the skills and abilities of lawyers. [2, p. 34]

In his research, G. Lehman analyzed the activities of specialists in various fields and outlined their features in detail. For example, the French artist Claude Monet, who worked hard between the ages of 50 and 86, worked hard. There was no disappointment in his work. The evolution of creative productivity is characteristic of dozens of artists such as Titian, L. Crohn, O. Tian, Michelangelo.

G. Lehmann studied the works of the composer J.S.Bach (1685-11750) and found that his masterpieces were created in old age.

A.R. Luria studied the nature of memory as a journalist and collected scientific and practical information about the psychology of the elderly. Older people and old people have a new attitude towards their personality. They often tend to be less anxious, less physical, more alert, less tired, and less prone to speech. This is why the "soul becomes sweet" in old age. In old age, relations between spouses become stronger, and they acquire new forms and new qualities. During the conversation, they exchange all their impressions, information, experiences and feelings.

Major world psychologists S. Paco, G. Offre, L. Bain, W. Minot, E. Medavir, A. Comfort, I. V. Davidovsky, B. G. Ananiev, N. V. Nagorny, E. D. Alexandrova and others are trying to explain the secrets of longevity through environmental factors. Environmental factors are factors that directly or indirectly affect the life and maturity of a person. The conditions of a person's social environment include occupation, lifestyle, culture and spirituality. [1. s, 36]

According to world-class data, people who are more likely to be outdoors, move with a certain physical activity, are more likely to be active, mobile, with spiritual vitality and spiritual activity. The same applies to those who exercise regularly. The book "Problems of Life Extension" (1952) says that the main reasons for longevity in Dagestan are: 1) climatic conditions and geographical factors in the mountainous regions of the republic; 2) meat, vegetable oils and dairy products are consumed 3-4 times a day, smoke, drink and have sex, there are no prohibitions on communication; 3) cultural traditions, features and characteristics that are passed down from generation to generation; 4) comply with all the rules and norms of hygiene and engage in physical labor all their lives; 5. passive and active recreation and so on.

Another important factor in life expectancy and life expectancy is the stabilization of the mental state associated with professional activity. This includes a person's ability to perceive reality in space. The French gerontologist and ophthalmologist G. Offret is of scientific and practical value in the book "Foundations of Gerontology" (1960). According to him, in old

age the phenomenon of presbyopia ("senile vision") is observed - an anomaly of refraction of the eye, in which a person cannot see small print or small objects (in Greek, weakening of vision in old age), and it becomes worse for him to see loved ones... According to J. Offre, the decrease in the strength of composite decomposition at the age of 10 years can drop to 4 diopters at the age of 40-45 years, and then to 1 dioptry, if the acceleration of 10 is equal to 16 diopters (Greek optical measurement). In the 50s and 60s, vision reaches its lowest level, but becomes stable at a later age. According to world psychology, the force of accommodation is so reduced that it can only be seen with glasses.

Conclusions:

1. Aging and longevity have their own characteristics. Consequently, there are many factors that contribute to the increase in life expectancy. Environmental factors of longevity are described above, but there are also psychological, socio-psychological factors, sources and mechanisms.

2. Stabilization of certain psychophysiological and psychological processes in the aging process helps to prolong a person's life and continue creative activity, while maintaining the logical memory of older people. The family must have good interpersonal relationships, communication and sincerity, have a favorite hobby that brings satisfaction in order to prolong their life. There should be a connection between consciousness, family harmony, maintenance of the nervous system, stable feelings, compassion, mental activity, willpower. [15. from 89]

**REFERENCES:**

1. Koziev E.F. Ontogenesis of psychology. Toshkent: "Noshir", 2010. - 360 p.
2. Martynenko A. V. Medical and social work. - M., 2006.
3. Poor MS Medical and demographic study of the population. - M., 1989.
4. Uralnis BS Evolution of life expectancy. - M., 1998.
5. Goren M. Path to health. - SPb., 1994.
6. Dollemur D. et al. If men do not want to grow old. - M., 1996.
7. Social gerontology: modern research. - M.: RAS, 1994.
8. Davydovsky IV Gerontology. - M., 1966.
9. Ivanyushkin A. Ya. Professional ethics in medicine. - M., 1989.
10. Demytyeva NF, Ustinova EV Forms and methods of medical and social rehabilitation of disabled citizens. - M., 1998.
11. Social problems of elderly people. - M., 2003.
12. Grigoriev Yu. G. Actual aspects of the problem of hygiene in the study of human nutrition). - T. 1. - M., 1990 Nutrition of Moscow State University, No. 1, 1995.
13. Popular encyclopedia of an elderly person. - Samara, 1996.
14. Sonin ML, Dyskin AA Elderly people in the family and society. - M., 2004.
15. Abdurakhmanova A.T. Review of the problem of devaluation of socialization norms in deviant behavior / World of pedagogy and psychology: international scientific and practical journal. 2020. No. 04 (45).

Урумбаева Айгуль Нагметовна  
кандидат педагогических наук, доцент  
Нукусский госпединститут им. Ажинияза  
(Нукус, Узбекистан)

## ПСИХОЛОГИЧЕСКИЕ АСПЕКТЫ СОЗДАНИЯ ОБРАЗА В СИСТЕМЕ PUBLIC RELATIONS

**Аннотация.** В статье исследуется тема психологического аспекта создания образа, т.е. имиджа в системе public relations. Подчёркивается актуальность и важность знания основ психологии для решения данной проблемы, которое способствует правильным и эффективным действиям для создания имиджа на всех этапах этого процесса, от появления идеи до её воплощения. Подробно рассматриваются вопросы использования специфических навыков коммуникации как нейролингвистическое программирование, метод когнитивного диссонанса, внушение и транзактный анализ. Делается вывод о действенной помощи, которую психологи могут оказать команде имиджмейкеров в решении поставленных перед ними задач.

**Ключевые слова:** образ, имидж, имиджмейкер, имиджология, система public relations, психологические аспекты, нейролингвистическое программирование, метод когнитивного диссонанса, внушение, транзактный анализ.

**Abstract.** The article examines the topic of the psychological aspect of creating an image, i.e. image in the public relations system. The relevance and importance of knowledge of the basics of psychology for solving this problem, which contributes to correct and effective actions to create an image at all stages of this process, from the emergence of an idea to its implementation, is emphasized. The issues of using specific communication skills such as neurolinguistic programming, the method of cognitive dissonance, suggestion and transactional analysis are discussed in detail. The conclusion is made about the effective help that psychologists can provide to the team of image-makers in solving the tasks assigned to them.

**Key Words:** image, image, image maker, imageology, public relations system, psychological aspects, neurolinguistic programming, cognitive dissonance method, suggestion, transactional analysis.

Сегодня хотя и существует множество научных трудов по психологии имиджа и рекламы, однако формирование образа, как раздел теории Public Relations, на наш взгляд, недостаточно разработан. Психологи и специалисты других наук сравнительно недавно стали обращаться к этой теме, да и сами рекламисты больше полагались на собственный опыт и интуицию.

Тем не менее, знание основ психологии способствует правильным и эффективным действиям для создания имиджа на всех этапах этого процесса, от появления идеи до её воплощения. Психологи могут оказать действенную помощь команде имиджмейкеров в решении важных задач путём:

- привлечения и удержания внимания аудитории;
- формирования установки на доверие (недоверие) со стороны аудитории;
- использования психологических особенностей отдельных социальных групп;
- использования общих особенностей восприятия;
- использования специфических навыков коммуникации (*нейролингвистическое программирование, метод когнитивного диссонанса, внушение, транзактный анализ*).

Рассмотрим подробнее каждый из этих пунктов. Самый большой вклад в систему Public Relations психологи сделали, пожалуй, в области привлечения и удержания внимания аудитории. Существуют различные психологические эффекты, которые используются PR-профи. Одним из важнейших принципов действия этих эффектов - выделение объекта (подвижного и неподвижного) на каком-то фоне. Если надо привлечь к чему-то внимание, то можно:

- всячески приукрасить объект или, наоборот, выделить его простотой среди более сложных объектов;
- поместить объект на тон однотонный либо с простой «фактурой».

Надо отметить, что способ информирования об объекте PR путём размещения знака или логотипа в уголке (желательно правом верхнем) или в центре абсолютно белого листа, стал штампом. Другой вариант - заполнения того же листа какими-либо узорами, стягивающими внимание к необходимому месту - спиралевидные или концентрические линии, в центре которых всё тот же фирменный знак или логотип.

Использование определённого цвета также может вызвать нужный результат, например, для привлечения внимания традиционно используется красный цвет.

Кроме того, для удержания и привлечения внимания Клиента возможны:

- подача уже известного материала с новыми акцентами;
- последовательное увеличение какого-либо параметра сигналов (под сигналами следует понимать любые воздействия на аудиторию);
- переход к другому средству PR-композиции или даже каналу восприятия;
- «свёртка» всех акций в хорошо опознаваемый Клиентом символ или имя.

При формировании установки на доверие со стороны аудитории имиджмейкер сталкивается с проблемой существования стереотипов.

Стереотип влияет на принятие решения Клиентом и делает этот процесс нелогичным для внешнего наблюдателя. «По большей части, - писал У. Липпман, - вместо того, чтобы сначала увидеть, а потом определять, мы, напротив, сначала определяем, а потом видим. Мы замечаем только то, что уже сформулировано для нас нашей культурой, причём воспринимаем это замеченное в форме стереотипов своей культуры».

Стереотип более конкретен, чем потребность. Это совершенно определённое, зримое, слышимое, представляемое предубеждение - отношение Клиента к себе, каналам информации, продвигаемым объектам.

Стереотипы относятся к миру мыслей, чувств, т.е. к сфере идеального. Но их влияние на реальность, поступки людей всегда огромно. Стереотипы бывают положительные и отрицательные. При решении конкретной PR - задачи всегда полезно ответить на 2 вопроса:

- Как выявленные типовые отрицательные стереотипы Клиента в данной



ситуации мешают адекватному восприятию запрограммированного заказчиком действия? Или иначе. Что мешает тому, чтобы Клиент позвонил, купил, поверил, проголосовал и т.п.?

- Как эти стереотипы можно скорректировать с учётом имеющихся ресурсов?

Правильно ответив на эти вопросы, имиджмейкер избежит грубых ошибок при создании образа.

Для эффективного использования психологических особенностей отдельных социальных групп необходимо учитывать, предварительно выяснив, некоторые характеристики. *Например*, молодёжь склонна вести активный образ жизни, военные ориентированы на стабильность и т.п.

К общим особенностям восприятия можно отнести, *например*, реакцию на определённый цвет, ориентацию на восприятие сообщения по определённому репрезентативному каналу (аудиальному, визуальному и кинестетическому), эффект привыкания и т.д.

Подробнее известны стандартные ассоциации между цветом и некими эмоциональными состояниями человека, а также некоторыми смысловыми полями, которые близки к этому эмоциональному состоянию или от него удалены. Известно, что зелёный цвет успокаивает, красный побуждает к действию.

Разделение каналов на аудиальный, визуальный и кинестетический используется как база в **нейролингвистическом программировании**. Оно разрабатывалось в США специалистами по психологии, лингвистике, системному анализу, и неплохо показало себя в области создания имиджа, управления человеческими ресурсами, организации команд, построении корпоративной культуры, а также в образовании и здравоохранении.

Разработки НЛП используют многие специалисты по коммуникациям. Признанный авторитет рекламного бизнеса Д. Огилви писал: «Фирма, располагающая сильным рекламным обращением, может разбогатеть, запечатлев его в памяти даже узкого круга людей, и, наоборот, фирма, внедрившая свою неудачную рекламу в сознание большой аудитории, может вчистую разориться».

Основанное на экспертной оценке, НЛП позволяет принимать только обоснованные решения в Public Relations, отличающиеся целенаправленностью, определённой и контролируемостью. Лидеры Public Relations могут превратить эту высокую технологию в нормальную, непрерывную, каждодневную деятельность, в практику их личной работы и работы их организации.

Другим специфическим средством коммуникации является **метод когнитивного диссонанса**. Основным в этой методике можно назвать стимулирование Клиента к выполнению умственных манипуляций с увиденным или услышанным. Если информация вызывает у реципиента несогласие (диссонанс), то он снимает его, изменяя своё отношение к источнику информации, либо меняя своё мнение (поведение) в зависимости от внутренних факторов реципиента.

*Например*, изображение кипящего чайника по этой теории должно вызвать желание снять его с огня, тем самым реципиент включается в изображённую реальность, и чайник становится частью его мира. Использование подобного рекламного трюка

должно быть хорошо продумано, так как не всякое провоцирующее изображение вызовет нужную положительную реакцию. Клиент может отвергнуть эту раздражающую информацию.

Наиболее сложным приёмом коммуникации является **внушение**. **Внушение (суггестия)** - это воздействие на личность, приводящее либо к появлению у человека помимо его воли и сознания определённого состояния, чувства, отношения, либо к совершению человеком поступка, непосредственно не следующего из принимаемых им норм и принципов деятельности. Объектом внушения может быть как отдельный человек, так и группы, коллективы, социальные слои.

Внушение может быть эффективным в тех случаях, когда Клиент видит или слышит другого человека. Определённое сочетание нужного тембра голоса, цвета глаз и т.п. заставляет Клиента доверять источнику информации.

Возникновение и существование различных интерпретаций одних и тех же событий часто связаны с определёнными личностными особенностями людей, определяемых так называемыми «ролями» и «сценариями» конкретного человека. Выявлением подобных ролей и сценариев, их коррекцией (часто они являются причиной заболеваний и психических нарушений) занимается **транзактный анализ** - одно из поздних психоаналитических направлений, разработанное в 50-е годы XX-столетия американским психиатром Э.Берном. Созданный для решения психических проблем, он был расширен и адаптирован за прошедшие десятилетия к различным областям человеческой деятельности.

Транзактный анализ исходит из того, что у каждого человека есть свой «сценарий» - план деятельности, определённая роль в этой деятельности. Выбираются сценарий и определённая роль, которые в дальнейшем изменяются с большим трудом. В соответствии с этими сценариями человек может быть «победителем» или «жертвой», «преследователем» или «преследуемым», а его сценарий может заставлять делать ошибку в самый ответственный момент или, наоборот, находить выход из самого тяжёлого положения.

В общении, как диктует транзактный анализ, человек может занимать одну из 3-х позиций - «родителя», «взрослого» или «ребёнка». «Родитель» всегда призывает к справедливости и знает, как должно быть; «взрослый» пытается трезво анализировать ситуацию и адекватно реагировать; «ребёнок» ведёт себя с детской непосредственностью и говорит о себе, о собеседнике или о ситуации всё, что думает в данный момент.

Много материала для транзактного анализа даёт печатная информация, особенно различные интервью. Однако транзактный анализ не учитывает всех особенностей конкретного человека и тем более неоднородной аудитории. Велика вероятность ошибки в выборе роли объекта PR, поскольку заранее неизвестна «роль» реципиента. Только получив ответную реакцию Клиента можно судить о его «сценарии».

Разобраться в огромном количестве психологических теорий и методик непосвящённому человеку чрезвычайно сложно. Необходимо отделить полезное от неэффективного, и задача психолога помочь сделать правильный выбор.

Например, именно психологи рассказали PR-специалистам об «эффекте края»: слоган и броское изображение в начале и побуждение к действию в конце обращения.

Лучше всего человек запоминает то, что встретилось в самом начале и конце его деятельности. Часто полученная первичная информация и эмоция будут долгое время корректировать всю последующую информацию о PR-объекте. Ёмкость оперативной памяти человека 7 плюс-минус 2 простых объекта (типа букв, цифр), что называется эффектом Миллера. А для сложных объектов (типа образов, доводов, сравнений) - всего 4 плюс-минус 2 (эффект Эльштейна). Поэтому количество эмоционально-смысловых ударений в одной PR-акции целесообразно иметь в пределах 3-5.

Можно привести другой интересный факт, выявленный психологами. Услышанная информация более эффективна, чем прочитанная. Неоднократные проверки показывают, что мозг способен воспринять произнесённое слово за 140 миллисекунд, а на понимание печатного слова требуется 180 миллисекунд. Психологи полагают, что разница в 40 миллисекунд тратится мозгом на то, чтобы перевести зрительное изображение в слуховое, которое мозг может воспринять.

Человек не только слышит быстрее, чем видит; слуховое восприятие длится дольше, чем зрительное. Зрительный образ - картинка или печатные слова затухают менее чем за 1 секунду, если мозг не предпринимает специальных усилий для запоминания сути увиденного. Слуховое же восприятие длится в 45 раз дольше.

Следовательно, слушать сообщение - более эффективно, чем читать. *Во-первых*, произнесённое слово дольше хранится в мозгу, позволяя лучше следить за мыслью. *Во-вторых*, тембр человеческого голоса сообщает словам эмоциональность, недостижимую никаким изображением.

С развитием культуры Public Relations и повышением требований к профессионализму имиджмейкеров знания психологии всё активнее привлекаются к творческому процессу создания образа.

Тем не менее, теория имиджмейкинга остаётся областью субъективных оценок, где удачные находки, по большей части носят случайный характер, а не являются результатом специальных знаний.

Роль имиджмейкера, как правило, играют профессиональные психологи. Наука создания образа требует комплексного подхода. PR-профи, работающий над проблемой имиджа, должен обладать смешанными знаниями в области психологии, дизайна, журналистики и даже физиологии человека; либо это должна быть команда творчески мыслящих специалистов.

### СПИСОК ИСПОЛЬЗОВАННЫХ ИСТОЧНИКОВ:

1. Браун Л. «Имидж – путь к успеху», С-Пб, 2001
2. Панасюк А.Ю. «Формирование имиджа, стратегия, психотехнологии, психотехники», М., 2007
3. Перельгина Е.Б. «Психология имиджа»: Учебное пособие, М., 2002
4. Почепцов Г.Г. «Имиджелогия», М., 2000
5. Фадеева Е.И. «Тайны имиджа»: Учебно-методическое пособие, М., 2002
6. Шепель В.М. «Имиджелогия», М., 2001

**Халилова Ш. Т.**  
**доктор педагогических наук, профессор кафедры**  
**“Психологии” Джизакского филиала Узбекского национального**  
**университета имени Мирзо Улугбека**  
**(Джизак, Узбекистан)**

## **ПСИХОЛОГИЧЕСКАЯ ПРОФИЛАКТИКА НЕГАТИВНОГО ВЛИЯНИЯ СУБКУЛЬТУРЫ НА ЛИЧНОСТЬ ЖЕНЩИН И МОЛОДЕЖИ**

**Аннотация.** В данной статье рассматриваются вопросы психологической профилактики негативного влияния субкультуры на личность женщин и молодежи, механизм проведения профилактической работы махалли совместно с семьями. Раскрыты основные этапы психологической работы с группой риска.

**Ключевые слова:** психологическая профилактика, негативное влияние, субкультура, информационно-просветительская работа, асоциальная неформальная группа, психологическая консультация, коррекция.

Проведенные за годы независимости широкомасштабные реформы в Республике Узбекистан заложили прочный фундамент национальной государственности и суверенитета, обеспечения безопасности и правопорядка, неприкосновенности государственных границ, верховенства закона, прав и свобод человека, межнационального согласия и религиозной толерантности в обществе, создали достойные условия жизни для населения и реализации созидательного потенциала граждан.

Вместе с тем, всесторонний анализ пройденного этапа развития страны, изменяющаяся конъюнктура мировой экономики в условиях глобализации и усиливающаяся конкуренция требуют выработки и реализации кардинально новых идей и принципов дальнейшего устойчивого и опережающего развития страны.

В целях коренного совершенствования деятельности в сфере поддержки женщин и укрепления института семьи, а также с учетом задач, определенных Стратегией действий по пяти приоритетным направлениям развития Республики Узбекистан в 2017-2021 годах определены приоритетные направления, такие как:

- своевременное выявление проблем женщин, составление адресных списков женщин, нуждающихся в помощи и находящихся в тяжелом социальном положении, в том числе женщин с инвалидностью, оказание им социально-правовой, психологической и материальной помощи;
- осуществление тесного сотрудничества с государственными органами и институтами гражданского общества в ранней профилактике правонарушений среди женщин, в первую очередь, посредством индивидуальной работы со склонными к совершению преступлений, а также реализацию мер по социальной реабилитации и адаптации женщин, освобожденных из учреждений по исполнению наказания.

В части **4.5. «Совершенствование государственной молодежной политики»** Стратегии действий определены основные направления:

• воспитание физически здоровой, духовно и интеллектуально развитой, самостоятельно мыслящей, преданной Родине молодежи с твердыми жизненными взглядами, повышение ее социальной активности в процессе углубления демократических реформ и развития гражданского общества...

На основе вышеизложенных очень актуально решение проблемы **психологической профилактики негативного влияния субкультуры на личность женщин и молодежи в махале совместно с семьёй.**

Психопрофилактика может осуществляться путем информационно-просветительской работы с родителями (заменяющими их лицами): проведение лекций по проблеме влияния семейного воспитания на формирование стереотипов поведения и предпосылок вовлечения в асоциальную неформальную-группу; проведение психологических тренингов родительской, компетенции. Индивидуальное консультирование по вопросам воспитания детско-родительских отношений является еще одним направлением профилактической работы. Консультативная деятельность может включать в себя рекомендации по проблемам воспитания ребенка с учетом его возрастных и индивидуально-психологических особенностей. Работа с семьями «группы риска», как форма профилактики, представляет собой организацию и проведение родительских групп, тренингов детско-родительских отношений, специализированные тренинги для родителей и педагогов по вопросам профилактики негативного влияния субкультурных течений на младших школьников.

На уровне образовательного учреждения профилактика может осуществляться путем расширения спектра досуговых мероприятий (кружки, студии, спортивные секции). Отдельным блоком здесь выступает превентивное обучение учащихся – сочетание просветительской работы с формированием у учащихся здоровых установок и навыков ответственного поведения. Такое обучение направлено на гармоничное развитие личности, поощрение социально приемлемых способов самореализации, развитие способности к саморегуляции, формирование навыков принятия ответственных решений и эффективного общения, сопротивление негативному давлению со стороны сверстников и СМИ, формирование ценности и навыков укрепления телесного и нравственного здоровья, развитие эмоционального, когнитивного и волевого аспектов личности. Кроме того, согласно результатам исследований социально успешные подростки менее подвержены влиянию телевизионных героев, воображаемые кумиры больше значат для социально изолированных или отверженных, для неуспешных подростков». Здесь профилактику негативного влияния фильмов на подростков могут осуществлять родители. Им следует приложить усилия по сохранению культуры совместного чтения или рассказывания с детьми вплоть до подросткового возраста; стать проводниками для своего ребенка в культуру кино и телевидения; использовать фильмы, для совместного с подростком художественного и психологического анализа.

Что касается детей группы риска, то в профилактической работе с ними будут актуальны следующие направления: помощь учащимся, испытывающим трудности социальной адаптации, развитие у них коммуникативных навыков, приемов противостояния негативному социальному влиянию, развитие внутриличностных регуляционных механизмов, организация условий для их успешной адаптации в

коллективе.

В данной работе мы рассматриваем негативное воздействие субкультурной группы на подростков и девушек, но окружение может оказывать и благотворное влияние, побуждающее учащихся к гуманному поведению, поэтому альтернативу асоциальной группе может составить позитивно влияющий коллектив (спортивные секции, музыкальные кружки и т.п.) которые организовываются в махаллях. Встреча на улице знакомых по хобби-группе, школьник не чувствует себя изолированным и одиноким, а ощущает себя частью местного сообщества. Помимо этого, особым направлением профилактики вступления ученика в деструктивную субкультурную группу должно стать формирование и развитие критического мышления. В сочетании с уверенностью в себе, это свойство является основой способности противостоять давлению.

Что касается реализации вышеперечисленных превентивных мер, на наш взгляд, занятия по профилактике негативного влияния субкультуры с учащимися могут проводиться индивидуально с одним ребенком или с группой учеников. Индивидуальные занятия могут проходить в виде консультаций либо в форме психокоррекции.

При групповой форме работы участник получает меньше внимания, но так как жизнь - социальное явление, то дети во время игры вступают в контакт друг с другом, делятся своими впечатлениями, они быстрее социализируются. Второе положительное преимущество групповых форм работы - возможность получить обратную связь и поддержку от других членов группы. В-третьих, группа способствует формированию адекватного самосознания, благоприятного отношения к себе и личностному росту, самоисследованию. В-четвертых, в группе можно быть не только участником, но и зрителем, при этом, наблюдая взаимодействия в группе, идентифицировать себя с активными участниками и использовать результаты наблюдения при оценке собственных поступков и эмоций. Также, групповая форма работы позволяет моделировать разнообразные межличностные формы взаимодействия. Ведущему группы следует ориентироваться на развитие у детей определенных социальных умений, при этом, создавая и поддерживая атмосферу сплоченности и доверительности, что способствует также личностному росту участников.

В настоящее время в учебный процесс начинают внедрять программы для младших школьников и подростков, большая часть которых разработана зарубежными авторами и требует серьезной переработки и адаптации к современным условиям.

**Психопрофилактическая работа должна основываться на следующих принципах:**

1. Раннее вмешательство, подразумевающее выявление потенциально проблемных сторон психического развития «школьника или имеющих минимальных отклонений так называемой первичной природы, когда дезадаптивные механизмы еще не сформированы.

2. Преемственность в организационной системе психолого-педагогического сопровождения соответствующая данному этапу психического развития ребенка. В этом случае процесс возрастного развития оказывается не только под контролем специалиста, но и включается в систему последовательных взаимосвязанных мероприятий

направленных на формирование адаптационного потенциала при прохождении через кризисные периоды.

3. Приоритетность психопрофилактических мероприятий для детей с имеющимися минимальными нарушениями.

4. Компетентность специалиста, осуществляющего, психологическую работу.

Поскольку молодежь вовлечен в различные социальные связи, то и направления психопрофилактической работы должны быть соответствующими, а именно: работа с учащимися, с родителями-школьников, с педагогическим коллективом.

Приведем обоснование и содержательное наполнение всех осуществляемых направлений. Работа с учащимися. Это направление является основным в нашей программе и требует компетентности специалиста, осуществляющего профилактику.

Проанализировав данные, полученные нами в диагностическом исследовании, мы выделили несколько векторов психологической профилактики, способствующих социальной адаптации личности и противостоянию негативному влиянию субкультуры: развитие коммуникативных навыков молодежи, креативности, ответственного поведения, умения прогнозировать последствия своих поступков, формирование уверенности в себе, устойчивой, позитивной самооценки, способности к адекватному самовыражению.

**Психологическая профилактика учащихся состоит из четырех блоков:**

**Блок «Психологическая диагностика»** осуществляется на начальной и конечной стадиях работы с группой. Предметом психодиагностики является определение психологического статуса молодежи: особенностей развития психических функций, личностных характеристик, адаптационного потенциала. Данные, полученные в ходе диагностики, служат основанием для отбора испытуемых в группы развития и для индивидуальной работы.

**Блок «Психологическое просвещение»** представляет собой весьма популярное и распространенное направление работы, поскольку позволяет охватить значительную аудиторию, чтобы осветить проблему. Данный вид работы важен, поскольку причины многих асоциальных поступков часто кроются в незнании и непонимании того вреда, опасности, которую может нанести себе молодежь. Проблемы межличностного общения со сверстниками или значимыми взрослыми также могут быть связаны с непониманием причин собственных реакций и особенностей другого человека. Однако имеются и недостатки: пассивная позиция слушателей, теоретическое усвоение полученной информации, которая не переходит в практический опыт. Поднять эффективность психологического просвещения поможет актуальность темы, характер подачи материала психологом, его ораторские способности. Задачами психопросвещения является формирование у молодежи потребности в психологических знаниях, желания использовать их в интересах, собственного развития; повышение психологической культуры, предоставление детям знаний об особенностях; подросткового возраста, неуспешных стратегиях, адаптации, мотивация к участию в тренинге или сотрудничеству с психологом. Данная деятельность осуществляется посредством лекций, семинаров, бесед, дискуссий, родительских встреч, распространением информационно-просветительских материалов в махаллинских комитетах.

Следующий блок «**Психологическое развитие и коррекция**» включает в себя создание условий для развития и изменения: молодежи, способностей, поведения и решения конкретных задач. Помимо этого, общая оптимизация процессов созревания психических свойств личности может способствовать ликвидации психических нарушений и гармонизации, личности в ходе дальнейшего развития. Здесь выделяются следующие формы работы: групповая включающая, тренинг, коррекционные и развивающие занятия; обучающие встречи, и индивидуальная, когда работа осуществляется в определенных случаях, требующих персональной помощи. Тренинг способствует развитию эмоционально-волевой сферы, приобретению навыков адекватного и эффективного поведения, саморегуляции, коррекции системы ценностей, потребностей; формирует уверенность в себе, объективную самооценку, позитивное отношение к себе и другим. Преимуществом группового способа работы над индивидуальным является возможность видеть и оценивать себя через обратную связь-членов группы. Коррекция может быть основана на запросе преподавателей, родителей, махалли или выявлена по результатам диагностирования.

**Блок психологическое консультирование.** Консультирование позволяет выявить проблему, проанализировать и решить ее. В отличие от просвещения, в результате консультации решается конкретная проблема, причем не только на уровне полученного знания, а разрабатывается конкретная индивидуальная программа действий.

Изучив ситуацию в целом по махаллям республики, мы убедились, что неформальные подростковые группы призваны удовлетворить потребность в социальной защите и обеспечивают молодому человеку определенный социальный статус. Платой за это зачастую выступают «отказ» от индивидуальности и полное подчинение нормам, ценностям и интересам группы. Группа во многом диктует подростку формы поведения и формирует определенное отношение к себе и окружающим. Пребывание в массе дает ощущение всемогущества и вседозволенности, значительно возвышает самооценку и резко снижает критичность по отношению к себе и своим действиям.

Подростки и девушки, имеющие трудности во взаимодействии с окружением, неуспешные в учебе, и, как следствие, являющиеся исключенными, дезадаптированными в положительных социальных группах, не имеющие устойчивых нравственных установок, из семей с неблагополучной психологической ситуацией, проявляющие акцентуированные черты характера, имеют риск быть вовлеченными в деструктивную субкультурную группу. Хотя разновидностей обозначенных сообществ множество (эмо, готы, панки, скинхеды, неформалы и др.), можно выделить и общие тенденции негативного воздействия, а именно: агрессивное или самодеструктивное поведение, дезадаптированность, мода на аддиктивный образ жизни, приверженность ценностям криминального мира и совершение правонарушений. Наличие конструктивных способов взаимодействия, устойчивая позитивная самооценка, способность адекватно выражать свои чувства - все это содействует формированию личности, устойчивой перед негативным воздействием окружения.

Проведение психодиагностической работы с подростками и девушками –



представителями субкультурных групп, включающей исследование по методикам, экспертное оценивание и корреляционный анализ, подтвердило наше предположение о негативном влиянии субкультуры на личность. Участники деструктивных субкультурных групп отличаются от остальных подростков повышенным уровнем агрессивности, дезадаптивностью, неадекватной самооценкой, неадекватностью внешнего облика и поведения, экстернальностью, трудностями коммуникации, ведомостью и неустойчивыми нравственными установками.

Исходя из вышеизложенных очень актуально расширить научное исследование и разработать комплексную программу психологической профилактики негативного влияния субкультуры на личность молодежи и женщин, направленной на создание условий для формирования личности, устойчивой к негативному влиянию окружения, и подготовку молодежи к успешной адаптации к социальной ситуации, а также внедрение просветительской и тренинговой программ, обеспечивающих адекватность и конструктивность способов взаимодействия махалли и семьи.

#### **СПИСОК ИСПОЛЬЗОВАННЫХ ИСТОЧНИКОВ:**

1. Стратегия действий по пяти приоритетным направлениям развития Республики Узбекистан в 2017-2021 годах.
2. Халилова Ш.Т. Методика профилактики девиантного поведения подростков. Т.; Фан. 2018. 127 с.

## SECTION: SCIENCE OF LAW

Asadova R. B., Axmedova D. X.

t.f.n., dotsent

Qashqadaryo viloyati yuridik texnikumi, o'quv-metodik bo'limi boshlig'i  
(Karshi, Uzbekistan)

### O'ZBEKISTONDA MILLIY SAYLOV TIZIMI VA QONUNCHILIGINING TAKOMILLASHUVI

**Аннотация.** В статье утверждается, что демократизация избирательной системы является одним из ключевых факторов в обеспечении прав человека и свобод органов государственной власти, и что наше национальное избирательное законодательство в нашей стране полностью соответствует международно признанным принципам и нормам.

**Ключевые слова:** выборы, закон, гражданство, избирательная система, большинство, кодекс, закон, международный стандарт.

**Abstract.** The article argues that the democratization of the electoral system is one of the key factors in ensuring human rights and freedoms of public authorities, and that our national electoral legislation in our country fully complies with internationally recognized principles and norms.

**Key words:** elections, law, citizenship, electoral system, majority, code, law, international standard.

Bugungi xalqimiz siyosiy saviyasi, huquqiy bilimi, fuqarolik pozitsiyasi bilan kechagidan tubdan farq qiladi. Bundan tashqari saylov qonunchiligimizda ham o'zgarish katta. Ochiq, shaffof va mustaqil tanlov uchun imkoniyatlar eshigi keng ochilgan. Bunga yagona "Saylov kodeksi"ni qabul qilingani, siyosiy partiyalar soni bittaga ortgani va nomzod ko'rsatish vakolati faqat siyosiy partiyalarga berilganida ham ko'rish mumkin.

Avvalambor, "saylov" tushunchasiga ta'rif beradigan bo'lsak, shuni ta'kidlash joizki, qonunlarda "saylov" tushunchasiga deputatlar va boshqa mansabdor shaxslarni ovoz berish yo'li bilan saylash, deya ta'rif beriladi.

Siyosiy va huquqiy fanlarga doir adabiyotlarda esa "saylov" iborasi har bir deputatlik o'rniga yoki muayyan mansabga ikki va undan ko'p nomzodlar da'vogarlik qilish sharti bilan vakillik organlarini shakllantirish tartibini anglatadi.

Shuningdek, saylovlar – bu hokimiyat va siyosiy rejimni legitimlashtirish (lot. legittimus "qonuniy") vositasi bo'lib, siyosat mazmunini aniqlash shakli, fuqarolar tomonidan hokimiyat faoliyati ustidan nazorat qilish usuli, siyosiy arboblarni tanlab olish mexanizmi sanaladi.

Shu o'rinda, saylov tizimi tushunchasiga to'xtalib o'tadigan bo'lsak, shuni qayd etish joizki, saylovlarni o'tkazish tartiblari hamda ularni tartibga soluvchi huquq normalari saylov tizimini tashkil etadi.

Saylov tizimi – O'zbekiston Respublikasida saylov tizimi deganda, keng ma'noda Oliy hokimiyat vakillik organlari hamda mahalliy vakillik organlarini shakllantirish tartibi tushuniladi.

Tor ma'noda majoritar, proporsional va aralash saylov tizimlariga bo'linadi. O'zbekiston Respublikasi saylov tizimi majoritar saylov tizimiga asoslangan.

Jahon mamlakatlarining davlat qurilishi tajribasida Majoritar saylov tizimi deganda (frans. majorite – “ko'pchilik”) vakillik organlariga saylovlarda ovoz berish natijasini aniqlash tushuniladi. Unda qonun bilan belgilangan ko'p ovozni olgan nomzod (yoki nomzodlar ro'yxati) muayyan okrug bo'yicha saylangan hisoblanadi.

Ma'lumki, dunyoda saylov tizimi majoritar va proporsional saylov turiga asoslanadi. Majoritar saylov tizimida nomzodga to'g'ridan-to'g'ri ovoz berish imkoni bor. Proporsional saylov tizimida esa, saylovchilar nomzodga to'g'ridan-to'g'ri ovoz bermaydi. Bunday saylov tizimida saylovchilar nomzodga emas, balki partiyalarga ovoz beradi, yana ham aniqrog'i, siyosiy partiya taqdim etgan nomzodlar ro'yxatiga ovoz beradi.

Mamlakatimizda milliy saylov qonunchiligimiz umume'tirof etilgan xalqaro prinsip va normalarga to'la mos holda huquqiy jihatdan yanada rivojlantirildi, liberallashtirildi va saylov amaliyotini modernizatsiyalash yo'lida yangi bosqich boshlandi.

O'zbekiston Respublikasi Prezidentining 2017 yil 22 dekabrda Oliy Majlisga taqdim etgan Murojaatnomasida, Mamlakatimiz siyosiy hayotida muhim ahamiyatga ega bo'lgan saylov qonunchiligi bir qator qonun va qonunosti hujjatlaridan iborat bo'lsada, afsuski, hanuzgacha yaxlit bir hujjat shakliga keltirilmaganligini ta'kidlab, xalqaro norma va standartlarga javob beradigan O'zbekiston Respublikasining Saylov kodeksini ishlab chiqish va qabul qilish vazifasini qo'ygan edilar.

Saylov tizimiga oid bir nechta qonunlarning o'rniga tizimlashtirilgan, konkret va yaxlit qonun hujjati – 18 ta bob hamda 103 ta moddadan iborat “O'zbekiston Respublikasi Saylov kodeksi” tayyorlandi va 2019 yilning 25 iyunida “O'zbekiston Respublikasining Saylov kodeksini tasdiqlash to'g'risida”gi Qonun Prezident tomonidan imzolandi.

Ilgari saylovlarni o'tkazish tartibi alohida-alohida normativ huquqiy-hujjatlar bilan tartibga solinar edi. Xususan, saylov qonunchiligiga oid 5 ta Qonunni (“O'zbekiston Respublikasi Prezidenti saylovi to'g'risida”, “Fuqarolarning saylov huquqlari kafolatlari to'g'risida”, “O'zbekiston Respublikasi Oliy Majlisiga saylov to'g'risida”, “Xalq deputatlari viloyat, tuman, shahar Kengashlariga saylov to'g'risida”, “O'zbekiston Respublikasi Markaziy saylov komissiyasi to'g'risida”) o'zida mujassamlashtirganini ta'kidlash joiz.

Saylov kodeksining qabul qilinishi, amaliyotga joriy etilishi yurtimizda olib borilayotgan keng ko'lamli islohotlarning amaliy samarasi bo'lishi qatorida, istiqbol yillarida shakllangan milliy saylov qonunchiligimizni, demokratik saylovlarni o'tkazish bo'yicha qariyb 30 yillik tajribamizni yanada mustahkamlash va takomillashtirish sari qo'yilgan katta qadam bo'ldi.

Kodeks loyihasini tayyorlash jarayonida ishchi guruhi tomonidan 20 dan ortiq davlat, jumladan, Fransiya, Niderlandiya, Kanada, Italiya, Shve-siya, Belgiya, Polsha, Albaniya, Belarus, Ozarbayjon, Turkiya kabi mamlakatlar tajribasi hamda ushbu sohadagi xalqaro standartlar puxta o'rganib chiqildi. Saylovga doir 10 dan ortiq xalqaro hujjatlar atroflicha tahlil qilinib, ularning asosiy g'oya va standartlari loyiha normalariga chuqur singdirildi. Inson huquqlari umumjahon deklaratsiyasi, Fuqarolik va siyosiy huquqlar to'g'risidagi pakt, YEXHTning insoniylik mezonlari to'g'risidagi hujjatlari shular jumlasidandir.

Ushbu kodeksi bilan Prezident, Qonunchilik palatasi deputatlari, Senat a'zolari, mahalliy kengashlar deputatlari saylovlariga tayyorgarlik ko'rish va ularni o'tkazish tartibini

belgilab berildi.

Saylov kodeksi bilan saylov okruglari va uchastkalarini tuzish, saylov komissiyalari faoliyatini tashkil etish tartibi belgilandi.

Unga muvofiq, Qonunchilik palatasi deputatlari saylovini o'tkazish uchun 150 ta hududiy saylov okrugi tuziladi.

Ilgari 135 ta okrug tuzilgan va 15 nafar deputat O'zbekiston ekologik harakatidan saylangan. Endilikda O'zbekiston ekologik partiyasi tashkil etilganligi bois, mazkur partiya deputatlikka o'z nomzodlarini umumiy saylovlarga qo'yan holda Qonunchilik palatasidan o'rin egallashi mumkin.

Endilikda saylovchilarning yagona elektron ro'yxati shakllantirildi.

Unga ko'ra saylovchilar Markaziy saylov komissiyasining rasmiy veb-saytida saylovchilarning ro'yxati to'g'risidagi o'zi uchun kerakli ma'lumotlarni olish imkoniyatiga ega bo'ladi.

Saylovchilarning ro'yxatlari saylovga 15 kun qolganida, chet davlatlardagi vakolatxonalarda, sanatoriyalar va dam olish uylarida, kasalxonalar va boshqa statsionar davolash muassasalarida, olis va borish qiyin bo'lgan yerlarda, qamoqda saqlash va ozodlikdan mahrum etish joylarida tuzilgan saylov uchastkalarida esa saylovga 7 kun qolganida hamma tanishib chiqishi uchun taqdim qilinadi.

Kodeks bilan kuzatuvchilarning, siyosiy partiyalar vakolatli vakillarining, ommaviy axborot vositalari vakillarining huquq va majburiyatlari belgilandi.

Jumladan, ommaviy axborot vositalarining vakillari saylov jarayonini yoritish, ovoz berish binolarida, shu jumladan ovozlarni sanab chiqish chog'ida hozir bo'lish huquqiga ega.

Prezident saylovi, Qonunchilik palatasi deputatlari va mahalliy Kengashlar deputatlari saylovi bo'yicha saylov kampaniyasi boshlanganligi ularning vakolatlari tugashidan kamida 3 oy oldin e'lon qilinadi.

Saylov kodeksidagi yangiliklar:

Qonunchilik palatasida Ekoharakat vakillari uchun kvota ajratish instituti tugatildi;

Nomzodlarni xalq deputatlari tuman (shahar) Kengashlariga o'zini-o'zi boshqarish organlari tomonidan ko'rsatish tartibi bekor qilindi;

Saylovchilarning yagona elektron ro'yxatini yuritish tartibi qonunan tartibga solinadi;

Siyosiy partiyalar tomonidan imzo yig'ishda saylovchilar tomonidan bir qancha partiyalarni yoqlab imzo qo'yish imkoniyati berildi;

Saylov uchastkalarida uchastka saylov komissiyasining ovozlarni sanash to'g'risidagi bayonnomasining zudlik bilan jamoatchilik muhokamasi uchun 48 soatdan kam bo'lmagan vaqtga ilib qo'yish tartibi o'rnatildi;

Uchastka saylov komissiyalarining ovoz berish jarayoni tugagandan keyin amalga oshiradigan aniq harakatlari nazarda tutilmoqda (ovozlarni sanash, bayonnomalarni tuzish, okrug saylov komissiyalari bilan o'zaro aloqalari va x.k.);

Uchastka saylov komissiyasi a'zolarining yarmidan ko'pi bitta tashkilotdan tavsiya etilishi mumkin emasligi belgilab qo'yildi;

Xalq deputatlari tuman (shahar) Kengashlarida muhokama etiladigan va tavsiya etiladigan uchastka saylov komissiyalari a'zolari nomzodlari bo'yicha jamoat birlashmalari va tashkilotlarining takliflari olinishi tartibi o'rnatildi;

Saylov okrugarini tuzishda saylov okrugaridagi saylovchilar sonining yo'l qo'yiladigan eng ko'p chetga chiqishi o'n foizdan oshmasligi tartibi o'rnatildi;

fuqarolarning o'zini o'zi boshqarish organlariga saylovlarda kuzatuvchi sifatida ishtirok etish huquqi berildi;

Qonunchilik palatasiga, mahalliy Kengashlarga saylov bir vaqtda o'tkazilgan taqdirda, Qonunchilik palatasi deputatlari saylovini o'tkazuvchi okrug saylov komissiyalari tomonidan yagona saylov uchastkalari tuzish tartibi o'rnatildi;

Saylovlarda ovoz berish vaqti 08:00 dan 20:00 gacha etib belgilandi;

Saylovchilar Markaziy saylov komissiyasining rasmiy

vab-saytida saylovchilarning ro'yxati to'g'risidagi o'zi uchun kerakli ma'lumotlarni olish imkoniyatiga ega bo'ladi va boshqalar.

Saylovchi ovoz berish binosiga kelgach uchastka saylov komissiyasining a'zosisga o'z shaxsini tasdiqlovchi hujjatni ko'rsatadi hamda saylovchilar ro'yxatiga imzo qo'yadi. Shundan keyin unga saylov byulleteni beriladi.

Saylov byulleteni yashirin ovoz berish kabinasi yoki xonasida to'ldiriladi. Saylov byulletenini to'ldirish vaqtida ovoz beruvchidan boshqa shaxslarning hozir bo'lishi taqiqlanadi.

2019 yilning 22 dekabrda o'tkazilgan Oliy Majlis Qonunchilik palatasi va mahalliy vakillik organlariga o'tkazilgan saylovlarning Yangi Saylov kodeksi asosida o'tkazilishi natijasida saylov tizimi jahon standartlari talablariga javob beradigan institutga aylanganini esa alohida ta'kidlash joiz. Shuning uchun ham mustaqil O'zbekistonning saylovlar tarixida birinchi marta 2019 yil 22 dekabrda o'tkazilgan saylov xalqaro tashkilotlar va rivojlangan mamlakatlar ekspertlari tomonidan ijobiy baholandi.

Shu o'rinda saylov prinsiplariga to'xtalib o'tish maqsadga muvofiqdir.

O'zbekiston Respublikasida saylov o'tkazishning asosiy prinsiplari qo'yidagilar:

O'zbekiston Respublikasi Prezidenti, Qonunchilik palatasi deputatlari va mahalliy Kengashlar deputatlari saylovlari umumiydir.

Saylov kuni o'n sakkiz yoshga to'lgan O'zbekiston Respublikasi fuqarolari saylash huquqiga egadir.

Fuqarolar jinsi, irqiy va milliy mansubligi, tili, dinga munosabati, ijtimoiy kelib chiqishi, e'tiqodi, shaxsiy va ijtimoiy mavqei, ma'lumoti, mashg'ulotining turi va xususiyatidan qat'i nazar, teng saylov huquqiga egadir.

Mazkur huquqiy norma O'zbekiston Respublikasi Konstitutsiyasi 117-moddasi birinchi, ikkinchi qismlari hamda Saylov Kodeksning 3-moddasida alohida qayd etib o'tilgan prinsip hisoblanadi.

Saylov prinsiplari borasida xorijiy mamlakatlar tajribasiga e'tiborimizni qaratadigan bo'lsak, ularda ham yuqorida qayd etib o'tilgan prinsiplarni uchratishimiz mumkin.

Janubiy Koreyadagi parlament saylovlarida respublika qonun chiqaruvchi hokimiyatining kelasi to'rt yillikdagi tarkibi aniqlanadi. Saylovlar umumiy, teng, to'g'ridan-to'g'ri va yashirin ovoz berish yo'li bilan amalga oshiriladi. Millat majlisiga saylanish huquqiga 25 yoshga to'lgan Koreya Respublikasi fuqarolari ega. Mamlakatning saylov qonunchiligiga ko'ra, 19 yoshga to'lgan fuqarolarga saylash huquqi beriladi.

Saylovga oid xalqaro standartlar Birlashgan millatlar tashkiloti (BMT), Yevropada xavfsizlik va hamkorlik tashkiloti (YEXHT), Parlamentlararo ittifoq, Mustaqil davlatlar

hamdo'stligi (MDH) kabi tuzilmalarning bir qator hujjatlarida o'z ifodasini topgan.

Saylovga oid muhim qoidalar Inson huquqlari umumjahon deklaratsiyasida (1948 yil), Fuqarolik va siyosiy huquqlar to'g'risidagi xalqaro paktida (1966 yil), Irqiy kamsitishning barcha shakllarini tugatish to'g'risida xalqaro konvensiyada, Irqiy kamsitishning barcha shakllarini tugatish to'g'risida BMT deklaratsiyasida, Erkin va adolatli saylov prinsiplari to'g'risidagi deklaratsiyasida, YEXHTning Insoniylik mezonlari bo'yicha Kopengagen hujjati, MDHga ishtirok etuvchi davlatlarda demokratik saylovlar, saylovga doir huquqlar va erkinliklar standartlari to'g'risidagi Konvensiyada mustahkamlab qo'yilgan.

Birlashgan Millatlar Tashkiloti tomonidan 1952 yil 20 dekabrda qabul qilingan hamda O'zbekiston Respublikasi 1997 yil 30 avgustda qo'shilgan «Xotin-qizlarning siyosiy huquqlari to'g'risida»gi Konvensiyaning 1-moddasida xotin-qizlar hech bir kamsitishsiz erkaklar bilan teng sharoitlarda barcha saylovlarda ovoz berish huquqiga egadirlar deb belgilangan. Mazkur hujjatning 2-moddasida esa xotin-qizlar hech bir kamsitishsiz erkaklar bilan teng sharoitlarda saylab qo'yiladigan muassasalarga milliy qonunchilikda belgilangan tartibda saylanishi mumkin. Shu bilan birga, 1979 yil 18 dekabrda «Xotin-qizlar huquqlari kamsitilishining barcha shakllariga barham berish to'g'risida»gi Konvensiyaning (O'zbekiston Respublikasi 1995 yil 6 mayda qo'shilgan) 7-moddasiga muvofiq, ishtirokchi davlatlar mamlakatning siyosiy va jamoat hayotida xotin-qizlar kamsitilishiga barham berish yuzasidan barcha tegishli choralarni ko'rishlari, jumladan, ayollarga erkaklar bilan teng shart-sharoitlar asosida quyidagi huquqlarni ta'minlashlari lozim: a) barcha saylovlar va ommaviy referendumlarda ovoz berish va ommaviy saylanadigan organlarga saylanish; b) davlat siyosatini shakllantirish va amalga oshirishda qatnashish hamda davlat lavozimlarini egallash, shuningdek, davlat boshqaruvining barcha bo'g'inlarida davlat vazifalarini amalga oshirish ko'rsatib o'tilgan.

Xotin-qizlarning saylolardagi faolligini oshirish maqsadida, O'zbekiston Respublikasi Prezidenti Sh. Mirziyoyevning tashabbuslariga ko'ra 2019 yil 2 sentabrda "Xotin-qizlar va erkaklar uchun teng huquq hamda imkoniyatlar kafolatlari to'g'risida"gi Qonun qabul qilindi. Ushbu qonunning 4-bobi alohida "Saylov huquqlarini amalga oshirishda xotin-qizlar va erkaklar uchun teng huquq hamda imkoniyatlar kafolatlari"ga bag'ishlangan. Unga ko'ra xotin-qizlar va erkaklar hokimiyat vakillik organlariga saylash va saylanishda teng huquqlarga ega. Siyosiy partiyalar tomonidan deputatlikka nomzodlar ko'rsatishda xotin-qizlar va erkaklar uchun teng huquq hamda imkoniyatlar ta'minlanadi.

Mamlakatimizda o'tgan barcha saylovlarda xotin-qizlarning huquqlari ta'minlanganini mazkur masala bo'yicha biron marta sudlarga shikoyat kelib tushmaganidan ham bilib olish mumkin.

Xulosa o'rnida shuni aytish joizki, saylov tizimini demokratlashtirish – bu davlat hokimiyati organlarini inson huquq va erkinliklarini ta'minlashning asosiy omillaridan biridir.

### FOYDALANILGAN ADABIYOTLAR:

1. O'zbekiston Respublikasi Konstitutsiyasi. Toshkent. Adolat. 2021.
2. O'zbekiston Respublikasining saylov kodeksi. - Toshkent. Adolat. 2021.
3. Saylov qonunchiligi va amaliyoti bo'yicha o'quv-qo'llanma. Toshkent. Adolat. 2021.

**Ибадуллаев Сарварбек Шухрат ўғли**  
**Жаҳон иқтисодиёти ва дипломатия университети ўқитувчиси**  
**(Ташкент, Узбекистан)**

**ЖИНОЯТ ҲУҚУҚИДА СУДЛАНГАНЛИК ИНСТИТУТИ**

**Аннотация.** Мақолада муаллиф томонидан жиноят ҳуқуқининг муҳим институтларидан бири судланганлик хусусида сўз юритилган. Муаллифнинг айтишича, судланганлик жиноят ҳуқуқининг муҳим институтларидан бири бўлиб, у шахннинг содир этган жинояти учун жиноий жазога ҳукм этилганидан келиб чиқадиган ҳуқуқий оқибатдир. Судланганлик маҳкумнинг жиноят содир этганидан кейинги хулқи устидан нафақат уни тузатиш мақсадига, балки конституциявий тузумнинг асосини, бошқа шахсларнинг қонуний ҳуқуқ ва манфаатларини, соғлигини, давлат хавфсизлиги ва мамлакат мудофаасини ҳимоя қилиш мақсадига ижтимоий-ҳуқуқий назорат қилиш учун ҳам юридик асос ҳисобланиши ёритилган. Бундан ташқари, судланганликнинг моҳияти жиноий-ҳуқуқий оқибатларни оғирлаштирувчи ҳолат эмас, балки судланган шахннинг ҳуқуқларини чеклаш бўлиб, судланганликнинг оқибати бўлиши кўрсатилган.

**Калит сўзлар:** судланганлик, ҳуқуқий оқибат, қонуний чеклов, юридик факт, пробация, профилактика, назорат чораси.

Ибадуллаев Сарварбек Шухрат ўғли  
Преподаватель Университета мирового экономики и дипломатии  
(Ташкент, Узбекистан)

**ИНСТИТУТ СУДИМОСТИ В УГОЛОВНОМ ПРАВЕ**

**Аннотация.** В статье упоминается один из важнейших уголовно-правовых институтов осуждения автора. Автор отмечает, что вынесение приговора является одним из важных институтов уголовного права и является юридическим следствием вынесения приговора преступнику за преступление, совершенное лицом. Осуждение отражается в посткриминальном поведении осужденного не только с целью его исправления, но и на основе конституционного строя в целях социально-правового надзора за другими лицами в целях защиты их законных прав и интересов, их здоровья, их государственной безопасности и обороны страны. Кроме того, отмечается, что характер осуждения-это не криминальная ситуация, отягчающая правовые последствия, а скорее ограничение прав осужденного и последствий его осуждения.

**Ключевые слова:** судимость, правовое последствие, правовое ограничение, юридический факт, пробация, профилактика, контрольная мера.

Ibadullayev Sarvarbek Shukhrat ugli  
Lecturer of University of World Economy and Diplomacy  
(Tashkent, Uzbekistan)

#### INSTITUTE OF CRIMINAL RECORD IN CRIMINAL LAW

**Annotation.** *The article mentions one of the most important criminal law institutions about the author's conviction. The author notes that sentencing is one of the important institutions of criminal law and is a legal consequence of sentencing a criminal for a crime committed by a person. The conviction is reflected in the Post-criminal behavior of the convicted person not only for the purpose of his correction, but also on the basis of the constitutional system for the purpose of social and legal surveillance of other persons to protect their legal rights and interests, their health, their state security and the defense of the country. In addition, it is noted that the nature of the conviction is not a criminal situation that aggravates legal consequences, but rather a limitation of the rights of the convicted person and the consequences of their conviction.*

**Keywords:** *criminal record, legal consequence, legal restriction, legal fact, probation, prevention, control measure.*

Жиноят содир этган шахс давлат томонидан жавобгарликка тортилиб, жазони ижро этилиши ва судланганликнинг келиб чиқиши натижасида унга нисбатан салбий ҳуқуқий оқибатлар, яъни ҳуқуқ ва эркинликларининг чекланиши ёки маҳрум этилиши кўринишидаги оқибатлар вужудга келади.

Ўзбекистон Республикаси Жиноят кодексига [1] мустаҳкамланган айрим институтларнинг тартибга солиш имкониятларидан тўлиқ фойдаланилмаган. Шундай институтлардан бири бу судланганликдир. Судланганликнинг моҳияти ва ҳуқуқий табиати илмий мунозаралар предмети бўлиб келмоқда, бу эса ўз навбатида жиноий-ҳуқуқий ва жиноят-ижроия нормаларининг аниқ эмаслиги билан изоҳланади. Судланганликнинг жиноий функционал моҳияти нисбатан аниқ тартибга солинган бўлсада, унинг мазмуни қонунда тўлиқ белгиланмаган. 2019 йил 2 апрелда “Жазони ижро этиш муассасаларидан озод қилинган айрим тоифадаги шахслар устидан маъмурий назорат тўғрисида”ги 532-сонли Қонуннинг [2] қабул қилиниши билан судланганликнинг ҳуқуқий оқибатлари кенгайганлигини ҳисобга олган ҳолда судланганликнинг ҳуқуқий табиати ва унинг бошқа алоқадорлиги хусусиятига оид масалаларни ва унинг бошқа алоқадор тушунчалар билан ўзаро нисбатини кўриб чиқиш янада долзарблиги намоён бўлди.

Жиноят кодексининг 77-моддасига кўра, суд томонидан жазодан озод қилинган шахс судланмаган деб ҳисобланади. Аксарият олимлар судланганлик жиноий жазонинг ҳуқуқий оқибати дея таъкидлаганлари ҳақлидир [3]. Бироқ судланганлик ҳолатининг жазо билан боғлиқлиги давлат томонидан мажбурлашнинг процессуал жараёни ҳисобланади.

Судланганликнинг бевосита асоси бўлиб шахснинг ижтимоий хавfli қилмишни содир этишидир.



Жиноят ҳуқуқи назариясида судланганлик тушунчасига оид бир неча ёндошувлар мавжуд. Биринчилар (В.И. Зубков, В.Н. Кудрявцев, В.А. Никонов, Р.Х. Шутаева ва бошқалар) [4]: судланганликнинг асосий белгиси бўлиб шахснинг жиноий жазога тортилганлигида кўрадилар ва қуйидаги асосий белгиларини кўрсатиб ўтадилар: 1) қўлланилиши: фақат айбдор деб топилаган ва суд ҳукми билан; 2) судланганлик - бу жиноий жазонинг муқаррар оқибати; 3) судланганлик – қатағоннинг энг катта зўравонлиги; 4) жазони ўтаётган ёки ўтаётган шахс учун қонуний чекловлар қўлланилиши.

Иккинчи ёндошув тарафдорлари судланганликни жиноий жавобгарлик билан чамбарчас боғлаб, жиноий жавобгарлик ва жиноий жазо мазмунини бир-биридан билан ажратиб, қуйидаги асосларни кўрсатиб ўтадилар:

1) судланганлик пайтида қонуний чеклашларнинг хусусияти ва кўлами содир этилган жиноят ва жиноятчи шахс билан боғлиқ эмас;

2) судланганлик ҳолати шартли ҳукм қилинганда, жазони ижро этишни кечиктиришда ҳам мавжуд, ҳуқуқий табиати жиноий жазодан фарқ қилади;

3) айрим ҳолларда судланганлик муддати суд томонидан узайтирилиши мумкин, бу қоида суд томонидан тайинланадиган жазога нисбатан умуман қўлланилмайди;

4) судланганлик жиноий жазони ижро этиш муддатлари доирасидан чиқиб, аммо шу билан бирга, судланганлик таркибини ташкил этадиган чекловлар ҳажми ҳукм ижро этилиши даврида бир хил бўлади ва жазони ўтаганидан кейин [4, Б. 23-24].

Учинчи ёндашув тарафдорлари судланганликнинг асосий белгиси сифатида – ҳуқуқий чеклов эканлигига урғу берадилар. Ушбу нуқтаи назарни қўллаб-қувватловчилар судланганлик тўғрисида қуйидаги мазмундаги махсус қондан белгилашни лозим деб топдилар “судланганлик шахснинг махсус ҳуқуқий ҳолати бўлиб, жиноят содир этганликда айбдор деб топилган шахсда қонун билан белгиланган ноқулай ҳуқуқий оқибатларни келтириб чиқарувчи, жиноят содир этилишини олдини олиш мақсадида қўлланиладиган чора” [5, Б. 82].

Тўртинчи ёндошув вакиллари судланганлик тушунчаси ва моҳияти ҳақида умуман бошқа нуқтаи назарни билдирадилар. Ушбу гуруҳ олимларининг фикрича, судланганлик – бу хавфсизлик чорасидир, чунки унинг моҳияти судланган шахс устидан ижтимоий ва ижтимоий-ҳуқуқий назоратни ўрнатиш ва амалга оширишдир” [6, Б. 17].

Жиноят қонунчилигида судланганлик асосан юридик факт сифатида қаралади. Шу нуқтаи назардан, судланганлик – бу “муддатли юридик факт бўлиб, содир этилган жиноятнинг ҳуқуқий оқибати (қонуний кучга кирган жазони белгиловчи айблов ҳукмида ифодаланган) ҳамда жиноий-ҳуқуқий ва умумий оқибатларни келтириб чиқарувчи [7, Б. 27]. Ушбу ёндошув тарафдорлари судланганлик ҳолатини мураккаб ҳуқуқий ҳодиса, моҳиятан бир марталик юридик фактдан иборат (жиноят содир этган шахсга нисбатан суд қарорлари) ва унинг асосида вужудга келган юридик факт – давлат (агар шахснинг судланганлиги бўлса) [8, Б. 27-28].

Таъкидлаш керакки, ҳар бир ёндошувнинг асоси бўлса ҳам, мавжуд бўлган тортишувларга қарамай ҳеч бирини судланганлик ҳолатини тўлиқ очиб берувчи деб бўлмайди ҳамда ҳар бири музокарала. Шундай қилиб, судланганлик “бошқа жиноий-

хуқуқий таъсир чораси” сифатида тавсифланади, чунки бир томондан мажбурлашни қўллаш хусусиятига, иккинчидан томондан маълум қонуний чекловларни шахсга белгилаб маълум бир даражада юқдир [9, Б. 72]. Шунингдек судланганлик хавфсизлик чораси эканлиги ҳақидаги фикрларга ҳам қўшилиб бўлмайди, чунки судланганликка давлат ёки ижтимоий назорат чораси деб қаралиши ҳам музокаралари.

Судланганликнинг моҳияти жинойий-хуқуқий оқибатларни оғирлаштирувчи ҳолат эмас, балки судланган шахснинг хуқуқларини чеклаш бўлиб, судланганликнинг оқибати бўлади [10, Б. 29]. Юқорида кўрсатилган ёндошувларнинг яна бир қанча камчиликларини кўрсатиб ўтиш мумкин.

Шундай қилиб, кўп нуқтаи назарларнинг мавжудлиги маълум даражада ижобий бир ҳолат деб баҳолашни мумкин, чунки судланганлик каби ҳолатлар мураккаб хуқуқий ҳодисанинг турли жиҳатларини тўлиқроқ ёритиб бериш ва ўрганиш имконини беради. Шу билан бирга, судланганлик тўғрисидаги асосли ва мақбул таърифнинг ҳанузгача йўқлиги, судланганлик институтининг мақсадга мувофиқлиги тўғрисида қизғин мунозараларни келтириб чиқарадиган жиноят хуқуқи назариясида маълум бир бўшлиқни келтириб чиқаради [11, Б. 9].

Ўзбекистон Республикаси Президентининг “Жиноят-ижроия қонунчилигини тубдан такомиллаштириш чора-тадбирлари тўғрисида”ги Қарорига асосан, 2019 йил 1 январдан Ўзбекистон Республикаси Ички ишлар вазирлиги Хуқуқбузарликлар профилактикаси бош бошқармасининг Озодликдан маҳрум қилиш билан боғлиқ бўлмаган жазоларни ижро этилишини назорат қилиш бошқармаси ва унинг ҳудудий бўлинмалари негизида вазирликнинг Жазони ижро этиш бош бошқармаси ҳузуридаги Пробация хизмати ва тегишлича унинг ҳудудий бўлинмалари ташкил этиш белгиланган.

Юқоридаги ҳолатларни инобатга олиб, судланганлик давлатнинг асосий таъсир шаклларида бири бўлиб қолади [12, Б. 12]. Судланганлик орқали жиноят содир этган шахсга нисбатан жиноят-хуқуқий мажбурловни қўллаш жараёнида ижтимоий адолат амалга оширилади. Судланганликнинг мазмуни тегишли хуқуқ соҳалари томонидан муайян чекловларни белгилаш орқали шахснинг конституциявий, маъмурий, меҳнат ва ҳоказо ҳолатларини ўзгартириш имкониятини назарда тутади, яъни бу умумий хуқуқий оқибатларни келтириб чиқаради [13, Б. 12]. Уларнинг мавжудлиги халқаро хуқуқ нормаларига ҳам, Конституцияга ҳам зид эмас, чунки улар фуқароларнинг хуқуқлари ва эркинликларини муайян шартлар асосида чеклаш имкониятини беради. Судланганликнинг умумий хуқуқий оқибатлари ижтимоий аҳамиятга эга мақсадларни кўзлайди ва айниқса, жиноятчилик даражаси юқори бўлган шароитда зарурдир. Шундай қилиб, 2019 йил давомида Қирғизистонда жами 17863 та жиноят содир этилган. Улардан: қотиллик – 346, талончилик – 404, талончилик – 1284, ўғирлик – 2018 [14]. Сўнгги йилларда республикада рецидив жиноятларнинг кўпайиши жиноятчиликнинг олдини олиш бўйича давлат миқёсида чоралар кўрилмаганлиги, шунингдек ички ишлар идоралари фаолияти номукамаллигидан далолат беради [15, Б. 21].

Судланган, илгари жиноят содир қилган шахслар томонидан жиноят содир этишни профилактика қилиш механизмлари бир қатор давлат идоралари томонидан назорат қилиниши лозим. Шундай назорат органларидан пробация органлари бўлиши мумкин. Пробациянинг мақсади жиноят содир этган шахсларга ижтимоий ҳамроҳлик

қилишдир. Шунингдек пробация институти мамлакатда рецидив жиноятларнинг олдини олиш органига айланиши мумкин.

#### ИҚТИБОСЛАР:

1. Ўзбекистон Республикаси Президентининг 2017 йил 7 февралдаги ПФ-4947-сон “Ўзбекистон Республикасини янада ривожлантириш бўйича Ҳаракатлар стратегияси тўғрисида”ги Фармони. Ўзбекистон Республикаси қонун ҳужжатлари тўплами, 2017 й., 6-сон, 70-модда (Decree of the President of the Republic of Uzbekistan dated February 7, 2017 No. PF-4947 "On the Action Strategy for further development of the Republic of Uzbekistan". Collection of Legislation of the Republic of Uzbekistan, 2017, No. 6, Article 70).
2. Ўзбекистон Республикасининг Жиноят кодекси (riminal Code of the Republic of Uzbekistan). <https://lex.uz/docs/111453>.
3. Ўзбекистон Республикасининг 2019 йил 2 апрелдаги 532-сонли “Жазони ижро этиш муассасаларидан озод қилинган айрим тоифадаги шахслар устидан маъмурий назорат тўғрисида” ги Қонуни (Law of the Republic of Uzbekistan No. 532 of April 2, 2019 “On administrative control over certain categories of persons released from penitentiary institutions”). <https://lex.uz/ru/docs/4266602>.
4. Комментарий к Уголовному кодексу Российской Федерации для работников прокуратуры (постатейный) / отв. ред. В.В. Малиновский; науч. ред. А.И. Чучаев. М., 2011 (Commentary on the Criminal Code of the Russian Federation for prosecutors (itemized) / отв. ed. V.V. Malinovsky; scientific. ed. A.I. Chuchayev. M., 2011).
5. Мицкевич А.Ф. Уголовное наказание: понятие, цели и механизмы действия / А.Ф. Мицкевич. СПб.: ЮридЦентрПресс, 2005. Стр. 329 (Mitskevich A.F. Criminal punishment: concept, goals and mechanisms of action / A.F. Mitskevich. Spb.: YuridTsentrPress, 2005. P.329).
6. Зинин Г.Ю. Судимость как последствие уголовно-правового осуждения: дис. ... канд. юрид. наук: 12.00.08 / Г.Ю. Зинин. Рязань, 2014. Стр. 196 (Zinin G.Yu. Conviction as a consequence of criminal conviction: dis.... Cand. jurid. Sciences: 12.00.08 / G.Yu. Zinin. Ryazan, 2014. P.196).
7. Нечепуренко А.А. Судимость как компонент осуждения / А.А. Нечепуренко // Психопедагогика в правоохранительных органах. 2006. № 2 (26). С. 17–21 (Nechepurenko A.A. Conviction as a component of conviction / A.A. Nechepurenko // Psychopedagogy in law enforcement agencies. 2006. No. 2(26). P. 17-21).
8. Уголовно-правовое воздействие / Г.А. Есаков, Т.Г. Понятовская, А.И. Рарог и др.; под ред. А.И. Рарога. М.: Проспект, 2012. Стр. 288 (Criminal law impact / G.A. Esakov, T.G. Poniatovskaya, A.I. Rarog and others; ed. A.I. Rarog. Moscow: Prospect, 2012. P. 288).
9. Ткачевский Ю.М. Понятие уголовной ответственности, ее суть и цели / Ю.М. Ткачевский // Вестн. Моск. ун-та. 2000. № 6. Стр. 3–19 (Tkachevsky Yu.M. The concept of criminal responsibility, its essence and goals / Yu.M. Tkachevsky // Vestn. Moscow un-that. 2000. No. 6. P. 3–19).

10. Eldarovna, G. N., Ochilov, K., & Sobirov, B. (2019). Problems of transplantation of human organs and tissues: international standards and international experience. *Religación. Revista de Ciencias Sociales y Humanidades*, 4(16), 714-719.
11. Ochilov, X., & Kamalova, D. (2020). Criminal responsibility for inchoate offence according criminal code of the Republic of Uzbekistan. *International Journal of Advanced Science and Technology*, 29(5), 1729-1737.
12. Kurbanov, M (2018) "General description of crimes related to obstruction, unlawful interference in business activity," *ProAcademy: Vol. 1: Iss. 4, Article 14*. Available at: <https://uzjournals.edu.uz/proacademy/vol1/iss4/14>
13. Kurbanov Marufjon Mamadaminovich. Social need to determine liability for crimes related with obstruction, illegal interference in business activity. *Journal of Law Research*. 2020, special issue 3, pp. 197-208. <http://dx.doi.org/10.26739/2181-9130-2020-SI-3-24>.
14. Курбанов М. М. Преступления, связанные с воспрепятствованием, незаконным вмешательством в предпринимательскую деятельность в Республике Узбекистан // актуальные проблемы юриспруденции. – 2020. – С. 56 (Kurbanov M. M. Crimes related to obstruction, illegal interference in entrepreneurial activity in the Republic of Uzbekistan // actual problems of jurisprudence. - 2020. - P. 56).
15. Guzalkhon Akhmedova. Certain Issues Related to the Implementation of International Standards in Uzbekistan's National Legislation with Regard to Improving Conditions of Detention of Women. <https://www.ijeat.org/wp-content/uploads/papers/v9i1/A2995109119.pdf>

**Шалкарова Ирина Александровна**  
кандидат юридических наук, ассоциированный профессор (доцент)  
Начальник Отдела планирования и контроля (штаба),  
Ушуров Камиль Турсунович  
Старший преподаватель-методист Межведомственного центра  
по подготовке специалистов по противодействию наркопреступности  
Алматинской академии Министерства внутренних дел Республики Казахстан  
(Алматы, Казахстан)

### **НАПРАВЛЕНИЯ ПРИМЕНЕНИЯ ОПЕРАТИВНО-РОЗЫСКНОЙ ИНИЦИАТИВЫ В ДЕЯТЕЛЬНОСТИ СУБЪЕКТОВ ВЫЯВЛЕНИЯ И РАСКРЫТИЯ ПРЕСТУПЛЕНИЙ**

**Аннотация.** В настоящей статье авторы рассматривают направления внедрения инноваций в деятельность субъектов выявления и раскрытия преступлений. Обоснованы основания применения оперативно-розыскной инициативы в рамках принципиальной новизны использования современных решений.

Выводы, сделанные в настоящей статье, могут быть использованы в образовательном процессе и научно-исследовательской деятельности по вопросам совершенствования практической работы по совершенствованию организационно-правовых основ проведения оперативно-розыскных мероприятий.

**Ключевые слова:** оперативно-розыскная деятельность, инициатива, оптимизация ресурсного обеспечения, оперативно-розыскные компетенции.

**Abstract.** In this article, the authors consider the directions of innovation in the activities of the subjects of detection and detection of crimes. The grounds for the application of the operational and investigative initiative within the framework of the fundamental novelty of the use of modern solutions have been substantiated.

The outcome drawn in this article can be used in the educational process and research activities to improve practical work and the organizational and legal framework for operational and investigative activities.

**Key words:** Operational and investigative activities, initiative, optimization of resource support, operational and investigative competencies

#### **Введение**

На сегодняшний день органы внутренних дел Республики Казахстан представляют собой динамичную социальную систему, вектор развития которой направлен на решение задач, в первую очередь, по повышению эффективности деятельности соответствующих служб и подразделений посредством изменения подходов во взаимодействии с обществом, включая переход на сервисную модель и повышение уровня ответственности сотрудников полиции к выполнению своих профессиональных обязанностей.

В современных условиях государство и общество предъявляют к сотрудникам полиции новые требования, при этом главным критерием остается доверие населения к

органам внутренних дел. Основной целью дальнейшей модернизации органов внутренних дел является качественное улучшение их деятельности, вытекающей из поручений Первого Президента страны – Елбасы Н.А. Назарбаева и Главы государства К.К. Токаева. Так, в Послании народу Казахстана 2021 года «Единство народа и системные реформы – прочная основа процветания страны», Президент Касым-Жомарт Токаев подчеркнул важность практических вопросов борьбы с преступностью в выстраивании стратегического курса, направленного на защиту прав человека.

Это необходимость разработки комплекса мер по противодействию мошенничествам и финансовым пирамидам, предотвращению и пресечению сексуальных преступлений против детей, особенно оставшихся без попечения родителей, противодействие распространению наркотиков, в том числе синтетических, борьба с коррупцией [1].

С учетом актуализации задач республиканских программных документов, в системе ведомственного образования МВД Республики Казахстан реализуется принцип непрерывности в подготовке сотрудников органов внутренних дел. В проводимых исследованиях мы рассматриваем профессиональную подготовку, переподготовку и повышение квалификации оперативных сотрудников как особый, создаваемый, всегда актуальный и своевременный ресурс знаний, обеспечивающий возможности выполнения поставленных задач, определяющий условия обеспечения результативности оперативно-служебной деятельности.

Функционально для решения задачи по выявлению и раскрытию преступлений, подразделения криминальной полиции осуществляют оперативно-розыскную деятельность, направленную на предупреждение, пресечение, выявление и раскрытие преступлений, а также розыск преступников; организуют и проводят в установленном законодательством порядке оперативно-розыскные мероприятия, операции по задержанию лиц, совершивших преступления. Пересмотр предъявляемых требований к казахстанской полиции в целом, и к сотрудникам оперативных подразделений в частности - определяет необходимость включения в перечень профессионально значимых качеств сотрудников оперативных подразделений «инициативности» как качества, направленного на повышение эффективности и успешность оперативно-розыскной деятельности.

Однозначно, что современную систему подготовки полицейских сложно представить без постоянных усовершенствований и нововведений: непрерывное развитие научно-технического прогресса, внедрение информационных технологий, цифровизация – стимулируют необходимость развития, обновления и поступательного движения профессиональных компетенций.

### **Результаты**

Выявление уровня инициативности, является одним из основных индикаторов оценки личных качеств согласно Листу оценки конкурентоспособности кандидата на службу в органы внутренних дел, прилагаемого к Правилам и методам определения профессиональных компетенций, ключевых показателей и расчета показателя конкурентоспособности в ОВД Республики Казахстан [2].

В нашем исследовании мы попытались изучить интересующую нас проблему

посредством анкетирования действующих сотрудников подразделений криминальной полиции. Основанием выбора метода проводимого исследования явилась его надежность и валидность в отношении изучения различных аспектов профессиональной деятельности. Инструментом проводимого исследования выступила анкета, содержащая все интересующие нас переменные:

- получение общих данных об анketируемых,
- рефлексивный уровень респондентов,
- подтверждение выдвигаемых исследованием гипотез.

По количеству опрашиваемых, проводимое анкетирование являлось групповым. Опросом были охвачены все представители выборки. Форма проведения анкетирования – очная.

Анketируемые группы респондентов были выбраны по уровню рефлексивности - как способности адекватного оценивания рассматриваемой проблемы.

Соответственно, из числа участников исследования были образованы три экспериментальные группы, различающиеся по возрасту и стажу службы в подразделениях криминальной полиции МВД Республики Казахстан:

1) курсанты выпускного курса очной формы обучения, прошедшие все виды профессиональной практики в подразделениях криминальной полиции, в том числе с назначением на должности оперуполномоченных.

Возраст анketируемых данной группы - от 21 до 30 лет;

2) стажеры-выпускники курсов первоначальной профессиональной подготовки для лиц, впервые поступающих на службу в органы внутренних дел на должности среднего начальствующего состава по линии криминальной полиции, прошедшие стажировку в должности оперуполномоченных.

Возраст анketируемых данной группы – от 25 до 30 лет;

3) действующие сотрудники подразделений криминальной полиции со стажем работы от 1 года до свыше 5 лет.

Возраст анketируемых данной группы – до 40 лет.

Личное проявление инициативы при решении задач в рамках выявления, предупреждения и пресечения преступлений:

- из числа респондентов 1 группы на момент опроса:
  - проявляли инициативу - 70%,
  - не проявляли- 30%;
- из числа респондентов 2 группы на момент опроса:
  - проявляли инициативу 95%,
  - не проявляли – 5%;
- из числа респондентов 3 группы на момент опроса:
  - проявляли инициативу 100%.

Необходимо также отметить, что 100% опрошенных зачастую обращаются за консультацией при выполнении поставленных перед ними задач к своим коллегам.

Актуализация полученных данных позволяет сделать вывод о том, что подавляющее большинство респондентов считают верным утверждение, что «инициатива – это первый шаг в каком-либо деле; внутреннее побуждение к новым

формам деятельности, предприимчивость; руководящая роль в каких-либо действиях».

Абсолютное большинство согласно с мнением о том, что оперативно-розыскная инициатива как внутреннее побуждение к использованию новых форм и методов в оперативной работе, основывается на специальных знаниях и опыте. Данный факт согласуется с данными о зависимости проявления инициативы при выполнении задач в рамках выявления, предупреждения и пресечения преступлений от уровня образования, стажа профессиональной деятельности и возраста опрошенных.

В этой связи интересны результаты исследования, проведенного И.А. Шалкаровой [3] касательно содержания особенностей личностного и профессионального становления, которые также коррелируют с полученными данными:

- возраст субъектов оперативно-розыскной деятельности с 20 до 30 лет, характеризуется начальным этапом работы, изменением структуры накопленных знаний, умений и навыков, качественной и количественной сменой объема полномочий и характера выполняемых функций, что, в свою очередь, предопределяет необходимость приобретения комплекса соответствующих умений и навыков. Представители данной группы характеризуются способностью к профессиональному обучению, переобучению, а также к овладению новыми видами деятельности, показывая, при этом высокие оценки качества трудовой практики. Для данной возрастной группы характерно обусловливание психических функций оптимальной нагрузкой и усиленной мотивацией;

- возраст субъектов оперативно-розыскной деятельности приблизительно с 31 до 40 лет показывает зависимость, прежде всего, от протекания предыдущего временного интервала, а также от достигнутого статуса и степени социальной активности. Для данного возрастного периода характерна трезвость оценки своих возможностей, формирование самооценки, постановка конкретных жизненных целей. Параллельно с возрастанием потребности в продуктивном самовыражении, происходит формирование самодостаточности и независимости. В профессиональной деятельности происходит закрепление основных умений и навыков, складывается профессиональный тип личности, усиливается роль образного и практического мышления в умственной деятельности на фоне снижения уровня свойств внимания. В данном возрастном периоде происходит своеобразный «перелом жизни», изменяются восприятие временной перспективы, личностные отношения и иерархия мотивов. Ведущей деятельностью данного периода является коллективная деятельность.

Вопрос о возможности использования метода активации поиска решения задач при осуществлении оперативно-розыскной деятельности в целях генерации идей, был нами сформулирован с целью выявления стремления к использованию нестандартных подходов в осуществлении профессиональной деятельности – как одной из основных компетенции сотрудников подразделений криминальной полиции, направленной на повышение эффективности и успешность оперативно-розыскной деятельности. Данный метод направлен на интенсификацию процесса генерирования новых идей и повышение концентрации их оригинальности.

К методам активации поиска решения задач относятся все способы стимуляции инновационного мышления:

- метод мозгового штурма,



- метод синектики,
- метод ТРИЗ (теория решения изобретательских задач),
- метод морфологического анализа,
- метод стимуляции инновационного мышления [4].

С учетом поставленной задачи проработки вопросов оперативно-розыскной инициативы в рамках выявления и раскрытия преступлений, мы исходим из того, что оперативно-розыскная инициатива есть важное опережающее действие субъекта оперативно-розыскной деятельности, направленное на решение поставленной задачи по выявлению и раскрытию преступлений, с использованием новых форм и методов, нестандартных подходов, оригинальных и неожиданных решений. Актуализация имеющихся способов внедрения инноваций в широком смысле позволяет выделить ряд преимуществ рассматриваемого процесса:

- усовершенствование текущих процессов в осуществляемой деятельности;
- оптимизация ресурсного обеспечения деятельности;
- улучшение системы управления деятельностью.

Соответственно, в нашем случае, мы наблюдаем весь спектр выделенных преимуществ:

1) в настоящий период завершается работа по реализации дорожной карты, центральным звеном в которой планировалась модернизация ведомственного образования в части отбора, реализации вопросов, связанных с обучением, повышением квалификации и переподготовки. За последние два года оптимизировано ведомственное образование: учебные заведения функционируют с учетом их специализации;

2) учебные программы по подготовке оперативных сотрудников на базе Алматинской академии МВД Республики Казахстан им. М. Есбулатова, проектируются с учетом актуальных направлений в сфере противодействия преступности, в том числе по усилению защиты прав граждан в рамках перехода на трехзвенную модель уголовного судопроизводства, по внедрению сервисной модели полиции, по обеспечению кибербезопасности и защиты информационного пространства, по противодействию преступлениям в сфере ИТ-технологий, в сфере обеспечения безопасности дорожной безопасности, в сфере противодействия бытовому насилию и защиты прав несовершеннолетних;

3) с 2021 года при поддержке Главы государства и по инициативе Министра внутренних дел внедрен обновленный формат подготовки руководящего состава – создан Факультет №1. Актуализация мирового опыта по подготовке руководящих кадров позволила обосновать новые подходы к формированию профессионального управленческого резерва ОВД. Выпускники факультета №1 пополнили кадровый резерв руководителей высшего звена МВД Республики Казахстан, обладающих необходимыми знаниями, позволяющими повысить статус казахстанского полицейского нового формата. В программу требований, необходимых для эффективного выполнения профессиональной деятельности для освоения были включены такие компетенции как: Управление деятельностью, Сотрудничество и взаимодействие, Анализ и принятие решений, Стратегическое мышление, Оперативность, Саморазвитие, Ответственность, Инициативность, Стрессоустойчивость.

Продолжением проводимого реформирования ведомственного образования, стало создание Факультета № 2, который ориентирован на подготовку начальников городских и районных управлений полиции.

Внедрение нововведений предполагает определенную этапность в их организации, планировании и реализации. Причем каждый этап сопряжен с реализацией соответствующих плановых мероприятий.

Актуализируя происходящие процессы, можно выделить 3 основных этапа реформирования ведомственного образования. Первый этап – подготовительный. Это выстраивание стартовой позиции по внедрению направлений применения оперативно-розыскной инициативы в деятельность субъектов выявления и раскрытия преступлений. На данном этапе ведущей деятельностью выступила – аналитическая. Второй этап – реализация. Ведущая деятельность данного центрального этапа состояла в последовательном осуществлении ряда мероприятий по непосредственному внедрению направлений (в частности применения оперативно-розыскной инициативы) в деятельность субъектов выявления и раскрытия преступлений. Третий этап – оценка полученных результатов, показателей профессиональной эффективности.

Таким образом, с учетом того, что в Алматинской академии МВД на настоящий период времени представлены все категории потенциальных и действующих субъектов выявления и раскрытия преступлений, для которых спроектированы соответствующие модульные образовательные программы, нами проведен их анализ с целью построения модели формирования инициативности в профессиональной деятельности сотрудников подразделений криминальной полиции.

Мы рассматриваем инициативу в деятельности субъектов ОРД как следствие сформированности и развитости у последних данного профессионально-значимого качества. Процесс формирования способности к инициативной профессиональной деятельности базируется на решении проблемы, вытекающей из противоречий, имеющих место в условиях модернизации ведомственного образования в частности и системы МВД в целом:

1) между потребностью общества в полицейских кадрах новой формации, обладающих современными профессиональными компетенциями, в частности, инициативностью и отсутствием соответствующей системы подготовки для достижения соответствия предъявляемым требованиям;

2) между необходимостью модернизации ведомственного образования МВД и имеющимися образовательными программами подготовки сотрудников органов внутренних дел.

Для выявления механизмов с последующим построением модели формирования способности к оперативно-розыскной инициативе, мы использовали общетеоретические постулаты моделирования систем<sup>40</sup>, позволяющие вычлнить компоненты и подсистемы посредством методов моделирования. Таким образом, модель формирования инициативности как ключевого компонента повышения индекса компетентности оперативных сотрудников, охватывает следующие компоненты:

---

<sup>40</sup> Моделирование систем: учебное пособие / сост. Р.Г. Асадуллаев - Белгород, 2016. – 236 с.

1. Цель: формирование у субъектов оперативной деятельности способности применения оперативно-розыскной инициативы в рамках выявления и раскрытия преступлений

2. Содержание: система заданий, информационно-коммуникативное обеспечение и применение методических приемов.

3. Внедрение средств, форм и методов по формированию инициативности как ключевой компетенции оперативных сотрудников

4. Оценка результатов: уровень развития профессиональных компетенций и практических навыков, способности применения оперативно-розыскной инициативы в рамках выявления и раскрытия преступлений.

### **Выводы**

Проводимое изучение применения оперативно-розыскной инициативы в рамках выявления и раскрытия преступлений, позволяет высказать ряд соображений о механизмах использования ее возможностей.

Во-первых, по результатам проведенной работы установлено, что в процессе выявления и раскрытия преступлений, осуществление оперативно-розыскных мероприятий при самостоятельности их реализации субъектами ОРД, предполагает применение оперативно-розыскной инициативы.

Во-вторых, на основании полученных данных была извлечена информация о зависимости степени возможности проявления инициативы при выполнении задач в рамках выявления, и раскрытия преступлений от уровня образования, стажа профессиональной деятельности субъектов оперативно-розыскной деятельности.

В-третьих, особое значение приобретает задача формирования оперативного мышления субъектов оперативно-розыскной деятельности - как средства формирования оптимальных алгоритмов с преобразованием их в конечные оперативно-информационные модели.

Выполненные исследования открывают новые возможности оптимизации деятельности субъектов оперативно-розыскной деятельности.

### **СПИСОК ИСПОЛЬЗОВАННЫХ ИСТОЧНИКОВ:**

1. Послание Главы государства Касым-Жомарта Токаева народу Казахстана «Единство народа и системные реформы – прочная основа процветания страны» - [Электронный ресурс]. – Режим доступа: <https://www.akorda.kz/ru/poslanie-glavy-gosudarstva-kasym-zhomarta-tokaeva-narodu-kazahstana-183048>
2. Правила и методы определения профессиональных компетенций, ключевых показателей и расчета показателя конкурентоспособности в органах внутренних дел Республики Казахстан. / Приложение 2 к приказу Министра внутренних дел Республики Казахстан от 7 декабря 2015 года № 998. [Электронный ресурс] // Режим доступа: <http://adilet.zan.kz/rus> (дата обращения: 02.03.2021).
3. Шалкарова (Ким) И.А. Совершенствование криминалистического обеспечения деятельности органов внутренних дел по раскрытию и расследованию преступлений (тактико-психологические аспекты): Монография – Алматы: Алматинская академия МВД РК, 2017. – 221 с.

4. Яголковский С.Р. Психология креативности и инноваций: учеб. Пособие / С.Р. Яголковский; Гос. ун-т – Высшая школа экономики. – М.: Изд. дом ГУ ВШЭ, 2007. – 157 с. – С. 116 – 132.

**SECTION: TOURISM AND RECREATION**

**Abduraxmonova Zilola Alijonovna**  
**Andijon viloyati Buloqboshi tumani 43-MFIDUM**  
**matematika faniga ixtisoslashtirilgan umumta'lim maktabi geografiya fani o'qituvchisi**  
**(Andijon, Uzbekistan)**

**JANUBIY FARG'ONA TURISTIK KLASTERIDAGI ARXEOLOGIK TURIZMNING RIVOJLANISHI.O'RGANISH ISHLARINING BOSQICHMA-BOSQICH DAVRI**

**Annotatsiya.** *Ushbu maqolada tarixan rivojlangan hamda insoniyat sivilizatsiyasida o'zining munosib o'rniga ega bo'lgan ko'xna Farg'ona vodiysining arxeologik turizmdagi ahamiyati ilmiy asoslanib yoritilgan.Farg'ona vodiysi miloddan avvalgi III-IV asrlarda dehqonchilikdan milliy hunarmandchilik bosqichiga o'tgach ilk shahar va qal'alar bunyod etildi. Shu bilan birga xalqaro savdo aloqasida muhim bekat vazifasini bajardi. Biroq bu rivojlanish arab bosqini davrida o'z yakuniga yetdi.Mug' qal'a shahristoni ham O'rta Osiyoga arablar bosqinidan so'ng qayta tiklanmadi.Sug'orma va dehqonchilik irrigatsiyasi ham qayta tiklashga harakat qilindi.Biroq Eftallar biroz vaqtdan so'ng somoniylar davrida dehqonchilik o'rniga mahalliy kulolchilik yuksak ravnaqqa ega bo'ldi.Temuriylar davrida shahriston yana qaytadan vayron etilgach Qo'qon xonligining ov qismiga aylandi.Bu ishlar natijasida shahar harobasi to'liq hamda juda ham noyob qismlari asl ko'rinishida bizgacha yetib keldi.1920-yildan keyin Farg'ona vodiysidagi katta ekspeditsiyasi harobani qaytdan tarix sahnasiga qaytardi*

**Kalit so'zlar:** *Mug', Zardusht, Farg'ona, klaster, dehqonchilik, kulolchilik, qabr, zargarlik, ov makoni, Qoqon, Xudoyorxon, to'qay, mudofaa devori, o'lov, qasr, tepalik, Oloy, buloq, Oq sho'rchi. Otboshi, islom, muhr, M.Garbonov, sopol, qabila, osnadon, qum, Janubiy Farg'ona, Bomil, arxeologiya, ilmiy kengash, Y.G'ulomov, xonqiz qabristoni, Qatiq suzgich, sirtli, angop, meliatsiya, xom g'isht, idish, sho'r bosish, Farg'ona ilmiy xodimi, Viloyat o'lkashunoslik muzeyi, Epigrafiya yo'nalishi bo'yicha Moskva muzeyi.*

Uzoq tarix va tamaddum poydevori hamda O'rta Osiyo tarixida o'zining o'chmas iziga ega bo'lgan Farg'ona vodiysi bugungi kunda dunyo nigohida bo'lib qolmoqda. Dehqonchilik hamda irrigatsiya uchun qulay tekislik tog'lardan oqayotgan soylar qadimdan odamlarni bu yerga kelishiga zamin yaratgan. Adir va tepalikdagi yaylovlar turfa xil mevali bog'lar antropogen omillar natijasida o'zining yuksak pog'onasiga yetib keldi. Shu tufayli hududning har tomonida ilk shahar va qal'alar, bir so'z bilan aytganda insoniyat manzilgohlari vujudga keldi. Tarixchilarning fikriga ko'ra O'zbekiston Respublikasida ilk shahar davlatlar miloddan avvalgi III-IV asrda vujudga kelgan bo'lsa Farg'ona vodiysida bu hodisa miloddan avvalgi II-asrda shakllan boshlagan. Bu holat natijasida insoniyat yashashi uchun qulay hududlarda ilk davlatlar paydo bo'ldi. Bunga misol tariqasida vodiyning Janubiy qismida insoniyatning uch bosqichi to'qnashgan manzilgohlar o'rin olgan. Janubiy Farg'ona klasteri Farg'ona viloyatining Farg'ona, Quva tumanlari, Andijon viloyatining Shahrixon tumanlarini o'z ichiga olgan. Olimlarning

malumotiga ko'ra klasterda rekreatsion resurslar soni 156 ta bo'lib ularning:

13 tasi arxeologik obyekt

17 tasi tabiat yodgorliklari

67 tasi tarixiy markaz hamda qolgani tabiatning diqqatga sazovar qismlari tashkil etadi.

Bularning ichida arxeologik rekreatsionning o'рни anchagina maqtovgga loyiq. Chunonchi Farg'ona viloyati qismidagi Vodil, Avval, Mug'Podsho, Xo'ar podsho, Otboshi shahristonlari, Andijon viloyatidagi Kamoltepa va Kalamushtepa yodgorliklari muhim ahamiytga ega. Farg'ona -Oloy tizmasining adir va yaylov qismlari, So'x va Vodil tekisliklaridagi unumdor tuproqlar negizida qadimdan odamlarning ko'xna manzilgohlari paydo boldi. Bunga misol tariqasi Farg'ona viloyatining Farg'ona tumanida joylashgan qadimgi Mug' tepa shahristoning ilmiy ahamiyati ahamiyatlidir. Shahar mamlakatda rivojlangan ilk davlatlar Kushonlar saltanatining vodiydagi markazlaridan biri hisoblangan. Shahar miloddan avvalgi IV asrda vujudga kelgan bo'lib, O'rta Osiyoga arablar bosqini davrigacha davom etgan. Haroba qoldiqlari ilk marta Pomir-Oloy ekspeditisiya davrida rus yilnomalariga kiritilgan hamda 1919. -yilda ilk ilmiy tadqiqot ishlari olib borilgan. Biroq birinchi va ikkinchi jahon urushi davrida ilmiy tadqiqot ishlari bir oz to'xtab qoldi. Urush yakunlagach "Bomil Farg'ona" O'rta Osiya Fanlar Akademiyasi negizida arxeologik ilmiy tadqiqot guruhi tuzildi. Shahar hududi dehqonchilik hamda milliy humarmandchilik sohasi uchun juda qulay nuqtadida joylashganligi sababli shahar aholisi miloddning boshida 12 ming kishidan ortib ketdi. Shahar uch qismdan rabot ichki va shahristondan iborat bo'lib umumiy maydoni 5 gadan ortiq. Shahar harobasi shunisi bilan ahamiyatliki bu yerda harobalar o'zining asl holatida (poydevor va mudofaa devorlari, shoh qasri) qisman saqlanib qolgan. Keyingi davrda borib shaharga 3 metr paslikda spol quvurlarda suv, hunarmand va dehqonlar uchun alhida hududlar ajratildi. Mug'tepa yodgorligida shimoliy qismida rohiblar, mudofaa deviri atrofida aaskarlar va harbiy soha vakillari amaldor va boylar esa shaharning janubiy qismida joylashishgan. Shahar yonida Oq sho'rchi soyi tepalikdan 36 taga yaqin buloqlar qoshilishi natijasi paydo bo'lgan jilga' oqib o'tadi. 1951-1953-yillarda Farg'ona o'lkashunoslik muzeyi xodimlari Garbonov Nataliya harobalarni o'rganib bu yerda angop sirtli kulolchilik buyumlari temir davriga ega bo'lgan buyumlar topildi. Harobalar yaxshi saqlangani uchun shahriston yonida Xonqiz qabristoni topildi. Mug' tepa yodgorligi shu paytga kelib butun dunyo etiborini tortdi. Qabristonda arxeologik izlanish natijasida 40 ortiq zardushtiylik qabrlari topildi. Qabrlarda mayitga tegishli kulolchilik, zargarlik buyumlari yoki mayit erkak bo'lsa qurol-qaroq anjomlari topildi. Shu paytda Mug' so'zining ma'nosi nimani bildirishini aniqlash qolgandi. Olima topilgan buyumlar hamda kulolchilik buyumlaridagi yozuvlarga qarab shahar o'sha davrda Zardushtiylikning muqaddas ruhoniylari yashagani uchun bu toponimni qabul qilgan deya tahmin qiladi. Lekin bu ham ilmiy asoslanmagan tahmin hisoblanadi. Shaharga ikki darvozadan kirish mumkun bo'lgan va mudofaa devorlarining qalinligi 8-10 metr bo'lib ustida bemalol harbiy aravalari yurgan. Shahar atrofidagi manzilgohlarning poydevoriga qarab o'sha zamonda uylar ikki qavatli birinchi qavati pishgan g'ishtdan yuqori qismi esa sinch va pasxadan qurilgan. Ularning qalinligi 80-87 sm bo'lgan. Biroq Kushonlar davlati yakunlagach ulardan keyingi Efatlar davrida shahar qayta-qayta vayron etildi. O'rta Osiyoga islom dinining kirib kelishi natijasida arab qo'shini qo'mondon Abu Muslim shaharni yer bilan yakson etadi. Shahardagi madaniy yodgorliklar, kitoblar va davlat hujjatlari yo'q qilindi. Shundan boshlab shahar ksonlar tomonidan tashlab ketilishi natijasi Mug' shahri

tarix sahnasidan izsiz yo'qoldi. XVIII-XIX asrda yodgorlik hududi Qo'qon xonligi davrida ov qismiga aylandi. Shu sabali harobalar insonni hayratga soladigan darajada yaxshi saqlanib qolgan.1962-yilda rus kommunist davrida hokimiyatning aralashuvi natijasida mahalliy qurilish korxonasiga berib yubordi. Biroq bundan habar topgan Y. G'ulomov bu holatni Fanlar akademiyasining qaroriga binoan tarixiy hudud sifatida davlat muhofazasiga kiritdi. Shahar atrofida hozirgi kunda ilmiy tadqiqot ishlari to'xtatilgan bo'lib kelajakda bu yana davom etishga ishonamiz. Tarixan yuksak rivojlangan Janubiy Farg'ona klasteridagi boshqa harobalar va shahristonlarning taqdiri bir-biriga o'xshashdir. Chunonchi Kamoltepa yodgorligi ham. Miloddan avvaligi III-asrda dehqonchilikk va hunarmandchilik natijasida vujudga kelgan kichikroq shahar hisoblanib maydoni 1 gadan ortiqdir. Shahriston hozirgi paytda Andijon viloyatining Shahrixon tumanida joylashgan. Kulolchilik va dehqonchilik aholining asosiy mashg'uloti hisoblangan. Biroq bu shahar ham arab bosqini davrida o'z yakuniga yetadi. Hududda 40 ga yaqin arxeologik obyektlar mustaqillik davrigacha bosqichma-bosqich ilmiy tadqiqotlar olib borildi. Arxeologik Asqarovning fikriga ko'ra Farg'ona vodiysidagi qadimiy shahristonlarning 40% o'rganilgan holos. Qolgani esa ona bag'rida ko'milib yotibdi. Avval va Vodil qismlaridagi yodgorliklar hamda arxeologik markazlardan topilgan buyumlar hozirgi paytda Ermitaj va Moskva Efigrafiya muzeylarida saqlanmoqda.

Hududdagi arxeologik rekreatsion resurslarni saqlab qolish hamda ilmiy ahamiyatini oshirish maqsadida quydagi ishlarni amalga oshirish taklifi beriladi.

A. Hududning tarixan mavjud va hozirda yo'qolib keltgan arxeologik obyektlarini qaytadan izlab topish. Homikyat va qator vazirliklar qoshida kadasr hujjatlarini tayyorlash.

B. Ilmiy tadqiqotlar va ekspeditsiyalarni davrma-davr olib borish uchun maxsus markaz bunyod etish. Markazda ilmiy taqdiqotchilar uchun komunal va infratuzilmalar bilan to'liq taminlash kerak.

D. Davlat miqyosidagi eski izlanishlar natijasida hosil bo'lgan arxeologik bilimlarni toplash va qaytadan ishlab chiqish.

E. Uzoq o'tmish va antropogen omillar harabalarini meliatsiya kabi omillar natijasida vayron bo'lgan qismlarni qaytadan tiklash.

F. Harobalar yonidan yer osti suv sathini pasaytirish infratuzilarni tashkil etish. Chunki harobalar yer osti suvining ko'tarilishi natijasida nurab bormoqda.

G. Mustaqillik davrida ilmiy tadqiqot ishlari butkul to'xtatildi va olimlarning e'tiboridan chertda qoldi.

Agarda bu muammolar oqilona hal etilsa kelajakda Janubiy Farg'ona mintaqasida turizm ayniqsa arxeologik turizm sohasi rivojlanadi

#### **FOYDALANILGAN ADABIYOTLAR:**

1. Farg'ona viloyati o'lkashunoslik muzeyi arxivi. 1950-1979-yillar.
2. Nataliya Garbonova kundaligi. 1953-yil. Farg'ona o'lkashunoslik muzeyi.
3. R. Shamsiddinov. O'zbekiston tarixi. - T. 2016.
4. R. Shamsiddinov, H. Mo'minov. O'zbekiston Tarixi. - T. 2020.

**ELEKTRON VA GAZETA ADABIYOTLARI:**

1. Mozydan sado jurnali.2019-yil.1-5 son.
2. Wikipediya elektron sayti.
3. Worldhistoriy.com



**SECTION: SOCIOLOGY**

**Ochilova Nigora Ruzimuratovna**  
**Associate dosent “Social sciences”**  
**Karshi Engineering and Economic Institute**  
**(Karshi, Uzbekistan)**

**TOLERANCE BETWEEN NATIONAL CULTURAL CENTERS AND CONFERENCES IN  
STRENGTHENING SOCIAL SUSTAINABILITY IN UZBEKISTAN**

**Annotation:** *From the first years of independence, the development of a culture of tolerance and humanity, strengthening interethnic and interfaith harmony, civil harmony in society, creating equal rights and opportunities for all citizens, regardless of nationality or religion, patriotic, national and universal values, love and devotion to the Fatherland. Education is one of the most important priorities of state policy in Uzbekistan.*

**Key words:** *interethnic, interfaith solidarity, inter-religious harmony to ensure mutual harmony, peace in society,*

Uzbekistan is a multinational and multi-religious state. Ensuring interethnic and interreligious harmony and mutual accord is an important factor of social peace, sustainable development.

During the years of independence, exemplary work is being done to organize religious life in a secular environment on the basis of the law, to create equal opportunities for the activities of other religious denominations, which are an integral part of the socio-cultural space of our country.

Taking into account the multi-ethnic and multi-confessional nature of the population of the Republic, in order to form a worldview of tolerance, strengthen the position of religious and secular in society and the balance between them, to organize continuous spiritual education and propaganda in society It is very important to develop creative methods, strengthen creative ideas in the socio-spiritual life of the population, further develop the environment of religious tolerance and interethnic harmony<sup>41</sup>.

For more than a quarter of a century, the main reason for the atmosphere of peace and stability in our country is the existence of a single goal and idea that unites people of different nationalities, ethnicities and religions.

At the initiative of President Shavkat Mirziyoyev, the Center of Islamic Culture was established and the main tasks of the Center are: holding various conferences and enlightenment events that call on the people of the world to unite in the pursuit of a common

---

<sup>41</sup> I. Saifnazarov., H. Doniyorov. Collection of articles of the Republican scientific-practical conference "Social and philosophical issues of further development of interethnic harmony, national, religious and political tolerance in Uzbekistan". May 21, 2020. T.: TDIU, 2020. - 13 pages.

goal - the struggle against ignorance and enlightenment; Had a strong influence on the formation of the European Renaissance

Enriching the expositions displayed at the Center with exhibits and visual resources related to the development of science, culture and art, architecture during the Muslim Renaissance through the organization of comprehensive information pavilions; The masterpieces of science, culture and architecture created during the period of Amir Temur and the renaissance of the Temurids, which have a special place in world history, should be presented as a period of development and prosperity of Islamic culture not only in our country but in the Muslim world<sup>42</sup> strengthened.

The interethnic and interreligious harmony prevailing in our country is not a spontaneous phenomenon, but the consistent efforts of our state and government to restore and further strengthen the age-old values of our people - kindness, respect, hospitality, tolerance in other languages. is the result of policy. The content of the "Ethno-confessional atlas of Uzbekistan", published in 2011, dedicated to the 20th anniversary of our independence, proves this even more<sup>43</sup>.

According to the atlas, in 1897, 70 nationalities and ethnic groups lived in the present territory of the republic, and in 1921 their number reached 90. In 1959 it increased to 113 and in 1979 to 123. During the years of independence, the number of nationalities has reached 136, which indicates that there is an atmosphere of true democracy in our country, which is strengthened by law.

In terms of internal neighborhoods and inter-neighborly relations, religious tolerance between members of different religious denominations is sufficiently pronounced, with about 70% of respondents saying that confirmed (from 83% in 2015-2016, in 2014 - 78.8%). Of these, 48% (-62.2% in 2016, -64.6% in 2015, -44.6% in 2014) rated this relationship as a "friendly, mutually supportive relationship" and 22% of respondents (-20.3% in 2016) i, in 2015 - 18.4%, in 2014 -24.2% i) "normal relations, one does not interfere with the other." At the same time, almost 5% of them (-6.3% in 2016, -6.7% in 2015, -10.3% in 2014) took a neutral position, noting that "everyone lives his own life."

Unlike other regions of our region, ethnic minorities are not discriminated against in our country. Therefore, in the management of the state and society, representatives of all nationalities hold various positions and positions. Such a practice is not observed in some neighboring independent young states. In the system of state and public administration, the values of tolerance, hospitality, generosity and compassion, forgiveness, which have long been inherent in the Uzbek people, have been established.

Ensuring inter-religious harmony in Uzbekistan - further strengthening national independence, development of the "Uzbek model" of development taking into account the peculiarities of today, the noble goal of our national idea - to build a free and prosperous

---

<sup>42</sup> Resolution of the Cabinet of Ministers of the Republic of Uzbekistan "On the organization of the Center for Islamic Civilization in Uzbekistan under the Cabinet of Ministers of the Republic of Uzbekistan" dated January 12, 2018, No. 23. Collection of Legislation of the Republic of Uzbekistan, 17.01.2018, No. 09/18/23/0576.

<sup>43</sup> Ethnoconfessional Atlas of Uzbekistan. T. : 2011.

homeland, free and prosperous life. is a reliable guarantee of withdrawal. The Action Strategy for the Development of Uzbekistan for 2017-2021 serves as a methodological basis for practical work to further strengthen interfaith harmony<sup>44</sup>.

At present, there are 2,286 religious organizations of 16 denominations in the country. Of these, 2098 are Islamic and 188 are non-Islamic religious organizations.

The Imam Rabboniy mosque was opened in Shurchi district of Surkhandarya region on July 15 and the Hilal mosque in Almalyk on August 12. In turn, religious organizations of the following non-Islamic denominations were registered in the Republic of Karakalpakstan, Samarkand, Fergana, Tashkent regions and the city of Tashkent:

July 6, 2020 Tashkent full-fledged Christian Church "Agape";

Novoapostol Church, Fergana, July 20, 2020;

August 7, 2020 Samarkand "Seventh-day Christian Adventist Church";

August 10, 2020 Nukus City Church of the Full Bible;

August 12, 2020 Almalyk Evangelical Christian Church "Sol Zemli".

This fact testifies to the degree to which the reforms in the field of religion and enlightenment in our country are carried out in harmony with the values of tolerance and enlightenment that have always been characteristic of our people<sup>45</sup>.

Interethnic harmony and stability in Uzbekistan are also highly valued by foreign political scientists and guests. In particular, Parviz Morvij, a professor at New York State University and director of the Center for Global Studies, writes: brings".

Second, ensuring interethnic harmony and religious tolerance is an integral part of Uzbekistan's development strategy as a modern state. In accordance with the Action Strategy for the five priority areas of development of the Republic of Uzbekistan for 2017-2021, special attention is paid to this area.

In the last four years, more than 50 pieces of legislation and about 40 resolutions have been passed in the field of interethnic relations and religion. Most of these legal documents are aimed at expanding the rights and freedoms of citizens, regardless of religion or nationality, including increasing their ability to participate in the management of public and state affairs.

For example, the power to decide on the termination of a religious organization has been transferred from the executive to the judiciary, and the legal guarantees of their freedom of action have been strengthened. The state fee for the registration of a religious organization has been reduced fivefold, and the frequency of reporting has been reduced. From now on, religious organizations will report only once a year.

Fourth, ensuring interethnic harmony and religious tolerance has begun to play an important role in the foreign policy of the Republic of Uzbekistan. The government pays special attention to establishing constructive dialogue and cooperation with international organizations and experts in this field.

During the visit of UN High Commissioner for Human Rights Zaid Raad Al-Hussein and High Commissioner for National Minorities of the Organization for Security and Cooperation in

---

<sup>44</sup><https://zamaxshariy.uz>

<sup>45</sup> Public Relations Department of the Ministry of Justice of Uzbekistan. 13 Aug.2020.

Europe Lamberto Zanier, reforms in this area were discussed and international experts praised the changes.

It is noteworthy that in 2017, for the first time in the history of independent Uzbekistan, the Special Rapporteur of the UN Human Rights Council on Freedom of Religion or Belief Ahmad Shahid visited our country. On the basis of his recommendations, on May 4, 2018, the Oliy Majlis of the Republic of Uzbekistan approved the "Road Map" to ensure freedom of religion and belief.

In general, the international community appreciates the work of our country to ensure interethnic harmony and religious tolerance, and is interested in the experience of Uzbekistan. In particular, the President of the Republic of Uzbekistan Shavkat Mirziyoyev on September 19, 2017 at the 72nd session of the UN General Assembly adopted a resolution "On Enlightenment and Religious Tolerance" aimed at promoting tolerance and mutual respect, ensuring religious freedom, protecting the rights of believers and preventing discrimination" The proposal to adopt a special resolution called and the adoption of this document on December 12, 2018 can be a clear example of this.

Therefore, in the elections held at the session of the UN General Assembly on October 13, 2020, for the first time in the history of our national statehood, Uzbekistan was elected a member of the UN Human Rights Council for a three-year term - 2021-2023. 169 out of 193 member states of the United Nations voted for our country. Uzbekistan received the most votes in this election. It is no exaggeration to say that this is a recognition of the policy pursued in our country, regardless of nationality and religion, aimed at ensuring human rights, including in the field of interethnic harmony and religious tolerance.

All this indicates that the role of Uzbekistan in international relations as a reliable and responsible entity is strengthening<sup>46</sup>. The greatest wealth for mankind is peace, and its source is solidarity. The principles of mutual harmony and friendship, tolerance and humanity allow a person to live freely in a stable country and achieve his dreams. From this point of view, our main achievement, in the words of our President, is, first of all, the purity of the skies of our Motherland, the atmosphere of harmony and solidarity, friendship and solidarity between the nations and citizens that prevail in our society. It is the sacred duty of all of us to appreciate these blessings and to cherish our Uzbekistan, where people of different nationalities and ethnic groups live in harmony as children of one family.

#### **REFERENCES:**

1. I. Saifnazarov., H. Doniyorov. Collection of articles of the Republican scientific-practical conference "Social and philosophical issues of further development of interethnic harmony, national, religious and political tolerance in Uzbekistan". May 21, 2020. T.: TDIU, 2020. - 13 pages.
2. Resolution of the Cabinet of Ministers of the Republic of Uzbekistan "On the organization of the Center for Islamic Civilization in Uzbekistan under the Cabinet of Ministers of the

---

<sup>46</sup> T. Akhmedov. Interethnic harmony and interreligious tolerance - the basis of growth. Institute for Strategic and Interregional Studies under the Republic of Uzbekistan. "Yangi O'zbekiston" newspaper №236 8.12.2020 y. <https://isrs.uz/uz>

- Republic of Uzbekistan" dated January 12, 2018, No. 23. Collection of Legislation of the Republic of Uzbekistan, 17.01.2018, No. 09/18/23/0576.
3. Ethnoconfessional Atlas of Uzbekistan. T.: 2011.
  4. <https://zamaxshariy.uz>
  5. Public Relations Department of the Ministry of Justice of Uzbekistan. 13 Aug.2020.
  6. T. Akhmedov. Interethnic harmony and interreligious tolerance - the basis of growth. Institute for Strategic and Interregional Studies under the Republic of Uzbekistan. "Yangi O'zbekiston" newspaper №236 8.12.2020 y. <https://isrs.uz/uz>
  7. Ochilova N. THE DEVELOPMENT OF THINKING IN STUDENTS IN THE EDUCATIONAL PROCESS. International Engineering Journal For Research & Development. Vol.5 Issue 3 E-ISSN NO:-2349-0721 Impact factor: 6.193 [www.iejrd.com](http://www.iejrd.com) 1-4 p.
  8. Ochilova N.R. HOW TO INFLUENCE YOUR ATTITUDE TO A PERSON. Academy. Scientific methodical magazine. № 11 (50), 2019 18-21 Russian impact factor: 0.19 ISSN 2412-8236 (Print) ISSN 2542-0755 (Online)
  9. N. Ochilova. THE MAIN FEATURES OF WESTERN EUROPE MEDIEVAL, MODERN PHILOSOPHY AND PHILOSOPHICAL VIEWS IN THE 9TH-12TH CENTURIES IN CENTRAL ASIA. Journal of Critical Reviews. ISSN- 2394-5125. Vol 7, Issue 14, 2020. 193-199. DOI: <http://dx.doi.org/10.31838/jcr.07.14.34>
  10. N. Ochilova. East And West: Integration And Cooperation In The Process Of Globalization. The American Journal of Social Science and Education Innovations, 2020.2(11),543-546.
  11. N. Ochilova. The role of aesthetics in shaping the yogeneration. Multidisciplinary Research SJIF Impact Factor:5.614 ISI I.F. Monthly Peer Reviewed & Indexed International Online Journal March 2020. 123-125
  12. N. Ochilova. The importance of understanding national identity in Education of the young neighboring. «SCIENTIFIC PROGRESS» Scientific Journal ISSN: 2181-1601////Volume:1,ISSUE:6 APRIL 2021. 209-214. [www.scientificprogress.uz](http://www.scientificprogress.uz)
  13. N. Ochilova. Problems of science № 3 (62), 2021 Russian impact factor: 0.17 Scientific methodical magazine. ISSN 2413-2101 (Print) ISSN 2542-078X (Online) Moscow 2021. 37-41
  14. N. Ochilova. The Role of Aesthetics in Shaping the Younger Generation. International Journal of Academic Management Science Research (IJAMSR) ISSN: 2643-900X Vol. 5 Issue 2, February - 2021, Pages: 102-103. The Research Paper is Original and Innovative. It is Peer-Reviewed. Washington DC, USA <http://www.ijeais.org/ijamsr> [ijamsreditor@gmail.com](mailto:ijamsreditor@gmail.com)
  15. N. Ochilova. THE IMPORTANCE OF SPIRITUAL EDUCATION OF YOUNG PEOPLE WITH INTELLECTUAL POTENTIAL «SCIENTIFIC PROGRESS» Scientific Journal ISSN: 2181-1601////Volume:1, ISSUE: 5 MARCH 2021. 251-254. [www.scientificprogress.uz](http://www.scientificprogress.uz)

**SECTION: POLITICAL SCIENCE**

**Омонов Бахтиёр**  
**профессор, доктор политических наук**  
**Национальный университет Узбекистана**  
**(Ташкент, Узбекистан),**  
**Абуова Молдир**  
**докторант**  
**Евразийский национальный университет им. Л.Н. Гумилева**  
**(Нур-Султан, Казахстан)**

**КОРРУПЦИЯ – ВРАГ МОДЕРНИЗАЦИИ, БЕЗ РЕШЕНИЯ ЭТОГО ВОПРОСА НЕ  
ПРОИЗОЙДЕТ НАЦИОНАЛЬНОГО РАЗВИТИЯ**  
**(Анализ реформ в постсоветских республиках)**

**Ключевые слова:** коррупция, модернизация, конституция, модели развития, реформа, СНГ, стратегия, концепция, антикоррупционный комитет, экономика, политика, менталитет, оппозиция, борьба за власть.

В исследовании Ерлана Саирова, директора Института истории и культуры Евразии, мы видим уникальный подход к процессу модернизации в **Казахстане**. “В Казахстане веками существовало сильное гражданское общество, – сказал он. – В те времена краеугольным камнем пустынной демократии было то, что у биев было больше власти, чем у ханов, и что совет биев изгонял любого хана. Вывод – наша страна должна пойти по стопам предков и расширить полномочия парламента”, – сказал Е. Саиров. Согласно его анализу, казахстанская элита была отделена от народа путем расширения сферы своего политического влияния с помощью финансовых и административных механизмов. Дело в том, что реформы проводятся сверху, основы гражданского общества не сформированы, а абсолютная власть бюрократии провоцирует протесты в общественно-политической системе. В руках людей нет инструмента, способного оказать на них сильное влияние. Пропасть между богатыми чиновниками, находящимися у власти, и простыми людьми усугубилась. Принятие Закона «Об Ассамблее Казахстана» и Закона «О национальной автономии» о развитии местного самоуправления с целью поиска решения проблемы; необходимо пересмотреть парламентскую избирательную систему. Главы провинций с неограниченной властью были подобны княжеству, владеющему землями, принадлежащими королевскому двору. Часто они идут против воли центра и избирают в парламент своих людей. Этой категории губернаторам не хватает политического мышления и интеллекта, и при поддержке местных властей в парламент проходят депутаты с рейтингом ниже среднего. В результате падает не только авторитет парламента, но и качество принимаемых законов. “Поэтому глава государства лично заинтересован в сегодняшней политической модернизации, – сказал Е. Саиров. –

Я считаю, что он хочет видеть страну сильным, справедливым и конкурентоспособным государством». Однако этому процессу мешают собравшиеся вокруг него чиновники. С этими негативными силами можно бороться только путем политической модернизации» [1].

Очень актуальны авторский научный анализ и логическое заключение. На наш взгляд, социальное партнерство между политической властью и слоями общества в республике нарушено. События на месторождении «Казмунайгаз» в селе Жонаузун Мангистауской области подтверждают нашу точку зрения. 16 декабря 2011 года, накануне 20-летия независимости, против населения было применено оружие в ходе столкновения правоохранительных органов с протестующими. Число жертв в кровопролитных столкновениях превысило 100 человек. Анализ политических процессов, как подчеркивает Е. Саиров, показывает, что верховная власть полностью игнорируют людей.

В 2010 году правительство Казахстана объявило свой финансовый сектор «локомотивом национальной экономики» с прочной экономической базой и высокими темпами модернизации. На самом деле объективная ситуация была иной, и в жизни общества преобладали следующие факторы:

**первый фактор:** крупные банкиры, такие как опыт Китая в Гонконге, проводят фиктивные экономические операции за границей и продают иностранную валюту дома;

**второй фактор:** менталитет и психология людей существенно изменились, то есть найденные миллиарды иностранной валюты тратятся на строительство дорогих элитных домов, аренду офисов, покупку зарубежной недвижимости;

**третий фактор:** профессиональные банкиры, влиятельные предприниматели преследовались государством и были изгнаны из страны;

**четвертый фактор:** в 2001-2010 годах большое количество акций более двадцати нефтегазовых компаний было продано иностранным собственникам по заниженным ценам;

**пятый фактор:** общий долг Казахстана перед зарубежными странами достиг около 40 процентов ВВП;

**шестой фактор:** с 2010 года денежная система была нарушена и не контролировалась во всех отношениях.

По данным Национального банка Казахстана, на конец июня 2007 года, накануне мирового финансово-экономического кризиса, на промышленное развитие и модернизацию было направлено всего 695 миллиардов тенге, или 11% от общей суммы 6,5 триллиона тенге банковских кредитов. Судьба остальных 89 процентов кредита остается неясной» [2].

За последние годы глава государства Н.А. Назарбаев произвел существенные модернизационные изменения. В 2012 году была разработана «Стратегия до 2050 года». Для достижения этой благородной цели были предприняты смелые шаги, и поставлена задача вывести Казахстан к 2050 году в число 30 самых развитых стран мира. «Политическая модернизация – важный приоритет на этом пути. В целом Казахстану необходима комплексная модернизация политической системы страны, ее элементов и механизмов» [3], – сказал Н. Назарбаев. С этой целью были расширены парламентские полномочия, повышена подотчетность правительства, улучшены избирательные

процессы, начата децентрализация власти и передача некоторых полномочий регионам, переход к эффективной многопартийной системе, независимым СМИ и судебной системе, а также борьба с коррупцией. Стратегия главы государства – «Программа 2050» признана научным сообществом новым этапом модернизации [4].

10 января 2018 года Президент Нурсултан Назарбаев вновь обратился к народу Казахстана. В своем выступлении глава государства рассказал об итогах таких концепций, как «План нации – 100 конкретных шагов», «Третья модернизация Казахстана» (2017), «Программа индустриализации», «Цифровой Казахстан», и подчеркнул, что казахстанский народ должен быть готов к этим технологическим требованиям [5]. Важно то, что в этой стране, как и в Узбекистане, модернизация проводится постепенно. В частности, после 30 лет правления добровольная передача власти Н.А. Назарбаевым 20 марта 2019 г. и избрание К. Токаева президентом в июне того же года на альтернативных выборах стали важным политическим шагом. Но, коррупция, как враг развития общества, остается большой проблемой в Казахстане.

Самое главное, с 2021 года Антикоррупционная служба перешла к тактике раскрытия коррупционных схем. Об этом сообщил первый заместитель руководителя Администрации Президента РК Даурен Абаев в программе «Открытый диалог», передает корреспондент МИА «Казинформ». «Речь шла о новых методах работы по противодействию коррупции. Сейчас Антикор, по поручению Главы государства, от ловли отдельных должностных лиц перешел к тактике раскрытия целых коррупционных схем. Это системный и эффективный подход. Результаты уже озвучены по сфере сельского хозяйства», – сказал Д. Абаев. По его словам, этот новый подход к борьбе с коррупцией является своевременным. Потому, что сейчас уже речь идет о «коррупционной ренте» в сфере сельского хозяйства. Возможно, что, покупая продукты питания, казахстанцы оплачивают, кроме расходов на производство, еще и «откат» чиновникам. Не менее важно то, что Антикор уже работает над раскрытием подобных схем в других сферах. «Известно, что коррупция бывает разных видов. Например, бытовая, корпоративная, системная. Так вот, системная – самая опасная. В данном случае Антикор взялся именно за этот вид коррупции» [6]. Мы думаем, комплексный системный подход принесет наибольший эффект для Казахстана. Время покажет.

В **Республике Беларусь** хорошо сформированы институты гражданского общества. По состоянию на 1 января 2019 года в стране зарегистрировано 15 политических партий, 28 профсоюзов, 2923 общественных объединения [7].

По словам лидера страны Александра Лукашенко, сильная экономика – основа государственного успеха. За годы независимости в Беларуси ВВП на душу населения вырос в 5 раз, промышленное производство – в 2,5 раза, а ежемесячная заработная плата населения достигла 500 долларов. Главный девиз в этой стране – «государство – для народа»... [8].

В последние годы ЕС выступает за политическую модернизацию Беларуси без снижения уровня жизни. Постсоветская республика отстаивает свой национальный путь. Несмотря на жесткую политику руководства, в стране усилилась сильная оппозиция. В частности, представители Объединенной гражданской партии выразили негативное отношение к идущему в стране процессу реформ. В таких условиях легитимность власти



становится все более актуальной, события резко меняются в номенклатуре или нарастает неконтролируемый массовый протест населения. Оба варианта приведут к свержению существующей системы и ухудшению условий жизни, после чего начнется период экономического и демократического восстановления» [9].

Эти взгляды – субъективное отношение оппозиции. Но, время покажет...Либералам не нравится политика Президента Республики Беларусь Александра Лукашенко. Согласно нашему анализу, главная гарантия стабильности – это эффективное функционирование системы социальной защиты. Однако присоединение к инициативе России и Казахстана может поставить под угрозу национальный суверенитет Беларуси, «втягивая» ее в будущий Евразийский союз в 2014 году.

После обретения независимости **Армения** была окружена много проблем. В стране не выработана национальная модель модернизации. Они не хотели использовать западную модель в качестве критерия. В частности, экономические, политические и этнические проблемы тормозят национальное развитие. Как пишет Геворк Погосян, директор Института философии, социологии и права Академии наук Армении. «В последние десятилетия возникла необходимость в критическом анализе модернизации. Теоретическое рассмотрение проблемы выявило отсутствие универсальной модели модернизации в молодых странах, перешедших на путь «постиндустриального» развития. В частности, постсоциалистические страны, вовлеченные в процесс социальной модернизации, испытывают серьезные трудности в своем развитии и даже «разворот», частичную деиндустриализацию и архаизацию некоторых секторов экономики. Фактически классическая модель западной модернизации, механически используемая в постсоветских обществах, «не сработала». Мы думаем, что проблема в том, что не разработана модель этнокультурной модернизации» [10, 63]. Действительно, тот факт, что в республике не применялась национальная модель в течение двадцати лет, тормозит развитие реформ во всех сферах.

В другом исследовании ученый сетовал на то, что политическая система страны подрывается, что «переходный период» затягивается и что окончательный результат и сроки реформ неизвестны. Первая причина проигрыша в управлении процессом реформ заключалась в том, что не были должным образом учтены ресурсы перехода от одной формы к другой в «обществе», а вторая причина заключалась в том, что не рассматривалась проблема начала экономической и политической миграции активного населения. Ресурсы для перехода от традиционной формы к современному обществу используются недостаточно и даже ослаблены. Более того, политическая модернизация не была поддержана широкими слоями общества. При этом армяне могут перейти на другую стадию самосознания, не укладывающуюся в рамки официальной государственности. Итак, ветры глобализации проникают в нашу страну с некоторыми негативными аспектами» [11, 226]. Как было сказано выше, в переходный период фактор учета обычаев и традиций народа будет продолжать расти. Согласно анализу, Армения, не сумевшая преодолеть сложную глобализацию и внутренние проблемы, согласилась присоединиться к Евразийскому Союзу.

Процесс модернизации в **Азербайджане** было немного сложнее. Об этом в прессе опубликован ряд исследований. «Массовый кризис, проблемы в национальной

политике тормозят формирование модернизации общества, – написал доктор философских наук Рамиз Мехтиев. – Поэтому самой сложной проблемой, стоящей перед Азербайджаном при переходе к демократическому обществу, является неправильная политика глав государств А. Везирова и А. Муталибова и недовольство общества этими изменениями. Только в середине 1993 года, когда Гейдар Алиев вернулся к власти, страна вступила в период подлинного демократического обновления, основанного на рыночной экономике. Синтез либерализма и неоконсерватизма – это успешное строительство для страны, образующее единство демократических и социалистических элементов. Исторический вклад Гейдара Алиева состоит в том, что он добавил совершенно новое направление в политическую культуру Азербайджана и правило «игры» – политический консенсус и усилил объединяющую функцию государства». Продолжая мнение ученого, после смерти Г. Алиева 12 декабря 2003 года власть перешла в руки его сына И. Алиева. Он отмечает, что принцип либерализма усилился в политике более молодой главы государства.

Ильхам Алиев определил систему ценностей – идеи «сильной государственности» и «**государственной модернизации**». Он сторонник укрепления позиций государства. С этой целью он хочет заложить прочный фундамент для идеи демократизации через развитие малого и среднего бизнеса в процессе экономических реформ. Много лет назад Дэн Сяопин, основатель китайской модернизации, писал: «**Переходя реку, вы также должны чувствовать камни под ногами**». По этой причине, политическая элита и «контрэлита» в Азербайджане (сформированная в ходе политической борьбы 1990-х.) считали, что «президента, пришедшего к власти конституционным путем, следует принимать как человека, способного сформировать демократическое общество и политический консенсус. Важно, чтобы мы поддерживали это» [12]. Поэтому есть надежда на главную реформаторскую задачу государства.

Мириам Космель (Miriam Kosmehl), старший эксперт Фонда Бертельсмана по Восточной Европе, имеющая за плечами почти полтора десятилетия опыта работы в России, Украине и Беларуси убеждена: «Системная коррупция всегда связана с политическим устройством страны, поэтому борьба с ней может быть успешной только при условии изменения, даже взламывания прежних структур власти». Она считает, что Грузия – особенно интересный пример. Здесь борьба с коррупцией в одних сферах оказалась весьма успешной, а в других реформы так и не привели к устойчивому, долгосрочному эффекту, хотя трансформация в сторону правового государства и продолжается. В этой связи показателен заголовок раздела исследования, посвященный Грузии: «**Образец антикоррупционной борьбы дал трещину**». По мнению эксперта по постсоветским государствам, журналистку Сильвию Штёбер (Silvia Stöber) анализировала ситуации в Грузии. Михаила Саакашвили, в которых он сам признавал, что совершил ошибки в антикоррупционной политике, особенно в сфере правосудия, которую так и не реформировал. «Саакашвили не удалось обеспечить независимость судей, в результате политики по-прежнему оказывают влияние на систему судопроизводства. В свое время люди из окружения Саакашвили продвигали свои бизнес-интересы, и сегодняшние политики продолжают это делать. Короче, их так и не лишили возможности злоупотреблять властью». «Внешне в стране существует демократическая система. Но

изнутри, за фасадом, ее периодически подрывают тем, что наряду с формальными институтами и процедурами продолжают существовать неформальные структуры и канала влияния. Яркий символ этого – министры, отправляющиеся к бизнесмену Иванишвили за советами. Это очень серьезная проблема сегодняшней Грузии”, считает автор исследования Фонда Бертельсмана Сильвия Штёбер<sup>47</sup>[13].

Влияние традиционного общества хорошо сохранилось в процессе модернизации в **Таджикистане**. В частности, гражданская война, начавшаяся в первые годы независимости, укрепила позиции оппозиции и помешала политическим и экономическим переменам. Основной причиной событий в стране в то время было ослабление государственной власти и правоохранительных органов. Л. Левитин, Д. Карлайл о событиях в республике пишут: “Первый секретарь ЦК Коммунистической партии Таджикистана К. Махкамов был мягким и уступчивым человеком, не имевшим авторитета в таджикской политической элите. Махкамов же в силу слабости своего характера противостоять Центру не мог. В руководящих кругах республики нарушилось взаимопонимание, обострилось личная неприязнь. Традиционное противостояние Юга и Севера получило ряд сильных импульсов. Начался политический кризис”. Действительно, было так. Рахман Набиев, пришедший к власти в сентябре 1991 г. также ушел в отставку через год из-за отсутствия больших организаторских и инициативных навыков. Сразу же под давлением таджикской оппозиции вспыхнула гражданская война. В основе войны лежали бедность, рост преступности, религиозный фанатизм. По мнению Л. Левитина и Д. Карлайла «таджикский вариант» как синоним слабости власти – с одной стороны, и первобытной дикости и политической жестокости исламской оппозиции с другой» [14, 55].

В соседнем Таджикистане ученые работали вопросами, связанных с восстановлением государственности, социальной реформой, демократизацией. Однако тактика переходного периода, то есть отношение процессам политической модернизации, остается неизученной. Именно в этом факторе заключается опасность возвращения республики к средневековой жизни и ведения общества к стагнации. Отсутствие национальной модели модернизации в Таджикистане тормозит политическое и экономическое развитие. Поэтому единственный путь для руководства осталось присоединиться к Евразийскому экономическому союзу.

Хорошо известно, что межэтнические столкновения в **Кыргыстане** в 1990, 2005 годах и последние в апреле-июне 2010 года создали огромную пропасть между главой государства и народом, увеличивая пропасть и приводя к ухудшению политической ситуации из-за коррупции. Из истории известно, что киргизские племена имеют древнюю социальную структуру, то есть у них не было единого государства правителей и централизованной государственной власти.

Анализируя процесс последних политических реформ в стране, был сделан такой вывод:

---

<sup>47</sup> Борьба с коррупцией в Грузии: в ФРГ оценили успехи, но видят и неудачи.

<https://www.dw.com/ru/borba-s-korruptiej-v-gruzii-v-frg-vidjat-uspehi-i-neudachi/a-55340387>

**во-первых**, что президент Алмазбек Атамбаев с большой волей, мужеством и политической волей будет строить сильные государственные структуры в контексте модернизации общества;

**во-вторых**, обеспечить, чтобы демократические силы, пришедшие к власти во время руководства А.Акаева и К.Бакиева, не поднялись снова, проводить жесткую политику государства;

**в-третьих**, привлечь во внимание этнический состав населения, в частности, обеспечить социальную защиту узбекской общины на юге, которая серьезно пострадала во время этнической борьбы;

**в-четвертых**, партийные лидеры должны смягчить влияние высокопоставленных провинциальных кланов на правительство, прервав их взаимодействие в случае необходимости.

Согласно нашему анализу, А. Атамбаев не в полной мере выполнил политические задачи, поставленные во время его президентства в 2009-2017 годах, и его мягкая позиция может дорого ему обойтись. Пришедший к власти в 2018 году, у С. Жээнбекова тоже нет сил решать проблемы в обществе. Интересно, что в 2020 году глава республики тоже ушел в отставку. Сейчас руководить Садир Жаппаров, тоже человек из оппозиции... Действительно, нестабильная власть и систему правления в Кыргызстане не дает модернизировать страну.

В **Туркменистане** президент Г. Бердымухаммедов последовательно проводит национальную политику С. Ниязова. У туркмен долгое время преобладал кочевой образ жизни, но их расположение вдали от основного региона Центральной Азии также придает ему особый статус и геополитические преимущества. Благодаря богатым нефтяным запасам страны и экономическому развитию населению были предоставлены многие социальные льготы. По этим причинам в обществе царит мир и спокойствие. В процессе «маленькой» модернизации преобладает традиция. Кроме того, Туркменистан проводит политику нейтралитета, и среди стран СНГ, наряду с Таджикистаном, существует граница и экономическая близость к Ирану. Хотя республика развивается в экономической и социальной сферах, мы считаем, что судьба политической модернизации зависит, прежде всего, от геополитической ситуации в регионе.

Анализ показывает, что в **Узбекистане** унаследованные от тоталитаризма недостатки остаются в слоях общества. В нашем национальном сознании актуален вопрос синхронизации с периодом. Кандидат политических наук У. Мухаммадиев анализируя два аспекта нашего менталитета, сказал, что у наших людей есть, прежде всего, чувство «страха» одновременно с уважением к власти; во-вторых, он пишет, что «менталитет большей опоры на «традиции» важнее, чем полагаться на закон в отношении политической жизни» [15, 25].

Наличие этого психологического барьера неизбежно негативно сказывается на процессе модернизации. Сегодня в разных слоях общества есть признаки старомодного образа жизни и старомодного мышления, сохранения стабильности, то есть «узбекства». Профессор А. Кадыров, углубляясь в суть проблемы, поясняет: «Сохранение остатков унитарной государственной системы, старых способов управления; повышение административно-командного состава (бюрократии), знакомства, родства в

государственном аппарате; злоупотребление служебным положением со стороны руководителей высшего звена; низкий уровень сознательности и культуры граждан; наличие стремления довести каждое дело до подкупа и вымогательства; жадность административных лиц и других порождает коррупцию» [16, 115].

Как отмечалось выше, коррупция, являющаяся социальным злом, играет негативную роль в модернизации и понимании национальной идентичности, а также в развитии страны. Этот дефект сохраняется в правоохранительной, финансово-экономической, банковской системах. Отметим, что в декабре 2016 года по инициативе нового Президента Узбекистана Ш.М. Мирзиёева был подписан Закон «О противодействии коррупции». В последние годы в стране произошли значительные организационные и правовые реформы в борьбе с коррупцией. Систематически принимаются меры по повышению правосознания и правовой культуры населения, формированию нетерпимого отношения к коррупции в обществе. В рамках реформ были улучшены механизмы по обеспечению защиты прав и интересов граждан, прозрачности государственного управления, общественного и парламентского надзора, а также реформирована правовая база для правоохранительной и судебной системы. В то же время решение стратегических задач по дальнейшему росту экономики, повышению благосостояния населения, улучшению инвестиционного климата в стране потребовало новых системных мер, обеспечивающих эффективную реализацию государственной политики в борьбе с коррупцией и устранение причин и условий коррупции. С этой целью 27 мая 2019 года был принят Указ № ПФ-5729 «О мерах по дальнейшему совершенствованию системы противодействия коррупции в Республике Узбекистан».

Очень болезненным моментом в социально-экономическом развитии Узбекистана является коррупция. Согласно индексу восприятия коррупции (ИПЦ) Transparency International, в 2017 году Узбекистан занял 157-е место. Спикер верхней палаты Олий Мажлиса Нигматилла Юлдашев заявил на заседании Сената 15 июня 2019 года, что 66,5% респондентов считают, что коррупция в Узбекистане широко распространена. Около 17 процентов респондентов считают, что коррупция пронизывает все сферы и секторы [17].

Самое печальное, что даже те агентства, которые находятся на переднем крае борьбы с коррупцией и несут за нее прямую ответственность, не в состоянии полностью искоренить коррупцию. Делается вывод о том, что модернизацию системы государственной власти в стране, в частности, принятие концепции административной реформы откладывать нельзя. **Коррупция – враг модернизации, и без решения этого вопроса не произойдет ни модернизации общества, ни национального развития [18].** Важная истина заключается в том, что без снижения уровня коррупции в стране невозможно обеспечить верховенство закона, закрепленное в конституции.

В заключение хотим сказать, что проводимые в России реформы прямо и косвенно влияют на политический процесс в СНГ. Сегодня отсутствие единой интегрированной политической модели в постсоветских республиках не позволяет продолжать взаимовыгодное плодотворное сотрудничество на огромном пространстве. Разнообразие политических систем на постсоветском пространстве, а также разные уровни политической культуры и политического сознания также могут оказать серьезное

влияние на политическую ситуацию. Мы вправе задавать аналогичные вопросы о судьбе нового Евразийского союза. На наш взгляд, сохранить этот альянс можно только при финансовой поддержке России. А Российская Федерация в последние годы живет под экономическим и военным давлением Запада.

#### СПИСОК ИСПОЛЬЗОВАННЫХ ИСТОЧНИКОВ:

1. Элита Алтын Орды не показала свою способность к политической модернизации общества (история). <http://www.centrasia.ru/news> 08.02.2007.
2. Альянс Банк: находясь на берегу, плавать не научишься // Казахстанская правда, 19 апреля 2007 г.
3. Послание Президента Н.А. Назарбаева народу Казахстана “Социально-экономическая модернизация – главный вектор развития Казахстана” // Казахстанская правда, 10 января, 2012 г.
4. Урынғалиев А.К. Политическая модернизация Казахстана в контексте теории модернизации // Вестник ЕНУ им. Л.Н. Гумилева, №1 (68), 2009. Астана; Калетаев Д.К. Модернизация в Казахстане // ZONAKz, № 12, 2011. Астана.
5. Послание Президента Республики Казахстан Н. Назарбаева народу Казахстана // Официальный сайт Президента Республики Казахстан. 10 января 2018 г. [www.akorda.kz](http://www.akorda.kz)
6. [https://www.inform.kz/ru/dauren-abaev-antikorrupcionnaya-sluzhba-pereshla-k-taktike-raskrytiya-korrupcionnyh-shem\\_a3858514](https://www.inform.kz/ru/dauren-abaev-antikorrupcionnaya-sluzhba-pereshla-k-taktike-raskrytiya-korrupcionnyh-shem_a3858514)
7. Официальный интернет-портал Президента Республики Беларусь. [www.president.gov.by](http://www.president.gov.by)
8. Послание белорусскому народу и Национальному собранию. 19 апреля 2019 г. [www.president.gov.by](http://www.president.gov.by)
9. Проект стратегии Объединенных демократических сил на период до первых свободных выборов. <http://www.ucpb.org> 27.04.2007 г.
10. Социальные трансформации в Армении. <http://socis.isras.ru> 26.08.2006.
11. Погосян Г. Глобальные тенденции мирового развития и перспективы Кавказа // Общество и экономика. – М.: 1999, № 10-11. – С. 226-230.
12. Мир и национальная идея. <http://www.postman.ru> 13.04.2007.
13. Борьба с коррупцией в Грузии: в ФРГ оценили успехи, но видят и неудачи. <https://www.dw.com/ru/borba-s-korrupciej-v-gruzii-v-frg-vidjat-uspehi-i-neudachi/a-55340387>
14. Левитин Л., Карлайл Д. Ислам Каримов – Президент нового Узбекистана. – Т.: Узбекистан, 1996. – С.55.
15. Мухаммадиев У. Проблема соотношения политической культуры и национальной духовности в Узбекистане. Автореф. дис. канд. полит. наук –Т.: 2002. – С. 25.
16. Кадыров А. Сиёсат фалсафаси / Философия политики. –Т.: ТГЮИ, 2005. – С. 115.
17. Рўзиохунов А. Естественный вопрос: почему международные организации видят Узбекистан в трясине коррупции. [www.kip.uz](http://www.kip.uz)
18. Омонов Б.А. Концептуальные основы модернизации общества. (Сравнительный анализ реформ Запада и Востока). Монография.– Варшава, Iscience, 2020. – С. 150.



**SECTION: LOCAL LORE**

**Тилабаев Сайипжон Бакижанович**  
**соискатель ТГПУ имени Низами**  
**(Ташкент, Узбекистан)**

**ОСОБЕННОСТИ УПРАВЛЕНИЕ ТУРКЕСТАНСКОГО КРАЯ**

После завоевание Средней Азии выборной системы при формировании нижнего звена управления также не принесла ожидаемого эффекта вследствие злоупотреблений некоторых колониальных чиновников. До этого времени, должностные лица этого административного звена назначались уездными начальниками. Несмотря на поступившее в 1879 г. указание о проведении выборов в области, некоторые уездные начальники оставили за собой право назначения на административные должности, о чем свидетельствуют многочисленные архивные материалы<sup>48</sup>.

Был установлен следующий порядок проведения выборов. Избрание волостных управителей проводились до выборов сельских аксакалов и старшин аулов. Сельские аксакалы и старшины аулов избирались представителями от каждого десятого двора.

Волостной управитель избирался на волостном съезде, который проходил с участием представителей, избравшихся с каждых 50 дворов или кибиток – то есть пятидесятников. Волостного управителя и его помощника утверждал военный губернатор, а сельского аксакала и старшин аулов – уездный начальник.

Выборы волостного управителя осуществлялись в два этапа. Сначала на сельском собрании с каждых 50 дворов избирался один представитель. Эти представители на волостном съезде избирали управителя.

Выборы городского аксакала также проводились в два этапа. Сначала каждая махалля избирала своих представителей, которые затем выбирали городского аксакала.

По «Положению» 1886 г., взамен одноэтапной избирательной системы для оседлого населения вводилась двухэтапная. Кроме того, право участия в сельских и аульных собраниях получили все владельцы кибиток и дворов данной общины<sup>49</sup>.

Голосование проходило на основе сбрасывания в ящики шаров за кандидатов. Заранее составлялись сведения о кандидатах, где содержалась краткая информация о возрасте, образовании, имуществе, семье участвующего в выборах кандидата. Итоги выборов утверждались уполномоченным правительства, после чего передавались начальнику уезда. Начальник уезда подавал сведения военному губернатору области. Губернатор области издавал приказ об утверждении избранного кандидата<sup>50</sup>.

<sup>48</sup> ЦГА РУз, ф. И-19, оп. 2, д. 7, л. 9.

<sup>49</sup> Отчет ... К.К. Палена. Уездное управление ... – С. 7.

<sup>50</sup> ЦГА РУз, ф. И-19, оп. 1, д. 9820, л. 180.



Несмотря на то, что внешне система выборов в низовые структуры административной системы была основана на свободном волеизъявлении граждан, на практике все вопросы, связанные с выборами, утверждением и деятельностью должностных лиц нижнего звена, находились под жестким контролем представителей колониальной администрации, в частности уполномоченных колониального правительства<sup>51</sup>. Последние, по своему усмотрению, имели право назначать на местные управленческие должности любого человека без проведения выборов<sup>52</sup>.

Согласно указу генерал-губернатора Туркестана от ноября 1882 г., начальники неспокойных уездов наделялись правом назначения волостных начальников по собственному усмотрению. В результате, назначение восьми волостных управителей Ферганской области было осуществлено без выборов<sup>53</sup>.

С укреплением позиций колониализма в регионе в начале 90-х годов XIX в. начался второй этап реформ, направленный на дальнейшее утверждение системы колониального управления. К этому моменту в значительной степени были изучены особенности ментальности и образа жизни местного населения области. На основе этого была предпринята попытка еще большего подчинения деятельности нижнего звена управления интересам империи.

Крупные народные выступления, в частности восстание 1898 г., вынудили колониальные власти активизировать деятельность по приближению местных управленческих порядков к общеимперским. В этом направлении были предприняты следующие шаги: создан отдельный орган по контролю за населением; назначены волостные и уездные начальники, а также народные судьи, без выборов утвержденные военным губернатором; начальниками участков при согласовании с начальниками уездов были назначены начальники сёл и аулов; внедрены порядки, позволяющие начальникам уездов председательствовать на съездах народных судей, повышено материальное обеспечение начальников уездов<sup>54</sup>.

На начальном этапе колониальная администрация была вынуждена проводить «реформы» с учетом традиционных интересов местного населения. В результате, в компетенции местного управления были сохранены такие функции, как сбор налогов, распределение и передача в государственную казну собранных налогов, вопросы земле и водопользования. Кроме того, вопросы, связанные со строительством и ремонтом дорог, мостов, оросительных сооружений также находились в ведении местных органов управления<sup>55</sup>.

Местное управление в некоторой степени было превращено в исполнительный орган, на который возлагалось решение социально-экономических вопросов, не противоречащих интересам империи. Согласно порядку разработанному проектами

---

<sup>51</sup> ЦГА РУз, ф. И-19, оп. 1, д. 4, л. 6.

<sup>52</sup> ЦГА РУз, ф. И-1, оп. 23, д. 14, л. 21.

<sup>53</sup> ЦГА РУз, ф. И-276, оп. 1, д. 16, л. 7.

<sup>54</sup> Русский Туркестан. 1898, 30 октября, № 16.

<sup>55</sup> См. Инструкция о правах, обязанностях и круге действий сельских должностных лиц. – Т., 1908

«Положения», деятельность низового управления полностью находилась под контролем краевой администрации.

В связи с тем, что Ферганская долина являлась регионом с преобладанием аграрного хозяйства, особое внимание имперскими властями было уделено полному подчинению данной отрасли интересам метрополии, в частности посредством ужесточения системы налогообложения земледельческих хозяйств и контроля за земле- и водопользованием. Соответственно этому была скоординирована деятельность нижних звеньев управления. «В проектах Кауфмана Ферганская область занимала особое место: именно здесь в первую очередь он попытался привести в действие свои предложения по земельному и налоговому устройству Туркестана»<sup>56</sup>.

Социальные и экономические проблемы на местах в рассматриваемый период разрешались, главным образом, за счет осуществления общественных мероприятий (сбор средств, хашары и проч.), а также благодаря усилиям частных лиц, обладавших более широкими материальными и должностными возможностями. Это способствовало росту авторитета последних, что в свою очередь вызывало опасения у имперских чиновников. В связи с этим краевая администрация прилагала усилия для обеспечения подконтрольности этих лиц, посредством внесения соответствующих изменений в систему местного управления.

На основании внедренных правил, в функции волостного управителя вменялось: исполнение судебных решений и правительственных распоряжений, составление списка дворов в сельских общинах, контроль за прибылью и убылью населения, обеспечение своевременного сбора всех налогов и выполнения населением трудовых повинностей<sup>57</sup>.

Кроме того, волостной управитель должен был в пределах своей волости доводить до населения лично или через сельских старшин законы и постановления правительства. Он же обеспечивал порядок в общественных местах (мечетях, мазарах, базарах) и общественную безопасность во время народных собраний и праздников, а также наблюдал за исправностью дорог, мостов и т.д.

Большинство представителей местного управления пытались решать существующие социально-экономические проблемы на местах, исходя из интересов коренного населения. Они обращались к краевой администрации с выражением несогласия по отдельным аспектам проводимой социально-экономической политики в Ферганской долине<sup>58</sup>.

Волостной управитель, помимо исполнения хозяйственных функций, с разрешения уездного начальника, следил за созывом и роспуском волостного съезда, контролировал порядок проведения съездов и деятельность аксакалов аулов и сел. На волостных съездах один раз в три года утверждались списки налогоплательщиков, на основании которых осуществлялись налоговые сборы, здесь же определялись размеры налогообложения.

<sup>56</sup> Абашин С.Н. Община в Туркестане в оценках и спорах русских администраторов начала 80-х гг. XX в. // Сборник Русского исторического общества. – М.: Русская панорама, 2002. Т. 5. – С. 71.

<sup>57</sup> Положение об управлении Туркестанского края. – СПб., 1886. – С. 14.

<sup>58</sup> ЦГА РУз, ф. И-276, оп. 4, д. 13, л. 23.

Сельские старшины созывали частные сходы в селениях, наблюдали за порядком сбора с населения всех податей и повинностей<sup>59</sup>. В функции арык-аксакалов и мирабов вменялось обеспечение исправности оросительной системы, обеспечение порядка и очередности водопользования.

Несовершенство внедренной системы управления приводило к многочисленным злоупотреблениям на всех уровнях управления областью. В частности, серьезные нарушения имели место при сборе налогов. Непрерывный рост налогового бремени, а также злоупотребления представителей низовых звеньев управления порождали недовольство местного населения. Царские чиновники, ревизировавшие край, вынуждены были констатировать, что причинами этого были усиление своеволия должностных лиц, злоупотребления должностными полномочиями, широко распространенное взяточничество среди представителей всех звеньев управления<sup>60</sup>.

К 1910 г. налоги были увеличены в 10 раз в сравнении с 1869 г.<sup>61</sup> Это стало одной из основных причин народных волнений в Ферганской области, в частности восстания Дарвешхана (1885 г.), Дукчи Ишана (1898 г.), восстания 1916 г. и др. Отдельные представители низового звена управления участвовали в антиколониальных выступлениях.

---

<sup>59</sup> Положение об управления Туркестанского края. – Спб., 1886, – С. 14.

<sup>60</sup> ЦГА РУз, ф. И-19, оп. 1, д. 7, л. 12.

<sup>61</sup> Аминов Д.М. Экономическое развитие Средней Азии (колониальный период). – Т.: Госиздат, 1959. – С. 98.

**POLISH SCIENCE JOURNAL**

Executive Editor-in-Chief: PhD Oleh M. Vodiany

ISSUE 11(44)

Founder: "iScience" Sp. z o. o.,  
NIP 5272815428

Subscribe to print 29/11/2021. Format 60×90/16.  
Edition of 100 copies.  
Printed by "iScience" Sp. z o. o.  
Warsaw, Poland  
08-444, str. Grzybowska, 87  
info@sciencecentrum.pl, <https://sciencecentrum.pl>



ISBN 978-83-949403-3-1



9 788394 940331