

POLISH SCIENCE JOURNAL

INTERNATIONAL SCIENCE JOURNAL

Issue 4(49)



POLISH SCIENCE JOURNAL

ISSUE 4(49)

INTERNATIONAL SCIENCE JOURNAL

WARSAW, POLAND
Wydawnictwo Naukowe "iScience"
2022

ISBN 978-83-949403-4-8

POLISH SCIENCE JOURNAL (ISSUE 4(49), 2022) - Warsaw: Sp. z o. o. "iScience", 2022. – 296 p.

Editorial board:

Bakhtiyor Akhtamovich Amonov, Doctor of Political Sciences, Professor of the National University of Uzbekistan

Mukhayokhon Botiraliyevna Artikova, Doctor of Science, Andijan State University

Bugajewski K. A., doktor nauk medycznych, profesor nadzwyczajny Czarnomorski Państwowy Uniwersytet imienia Piotra Mohyły

Tahirjon Z. Sultanov, Doctor of Technical Sciences, docent

Shavkat J. Imomov, Doctor of Technical Sciences, professor

Baxitjan Uzakbaevich Aytjanov, Doctor of Agricultural Sciences, Senior Scientific Researcher, Karakalpak Institute of Agriculture and Agrotechnology

Yesbos'i'n Polatovich Sadi'kov, Doctor of Philosophy (Ph.D), Nukus branch Tashkent state agrarian university

Nazmiya Muslihiddinovna Mukhitdinova, Doctor of Philology, Samarkand State University, Uzbekistan

Sayipzhan Bakizhanovich Tilabaev, Candidate of Historical Sciences, Associate Professor. Tashkent State Pedagogical University named after Nizami

Temirbek Ametov, PhD

Marina Berdina, PhD

Hurshida Ustadjalilova, PhD

Dilnoza Kamalova, PhD (arch) Associate Professor, Samarkand State Institute of Architecture and Civil Engineering

Sarvinoz Boboqulovna Juraeva, Associate Professor of Philological Science, head of chair of culturology of Khujand State University named after academician B. Gafurov (Tajikistan)

Oleh Vodiany, PhD

Languages of publication: українська, русский, english, polski, беларуская, казакша, o'zbek, limba română, кыргыз тили, Հայերէն

Science journal are recommended for scientists and teachers in higher education establishments. They can be used in education, including the process of post - graduate teaching, preparation for obtain bachelors' and masters' degrees.

The review of all articles was accomplished by experts, materials are according to authors copyright. The authors are responsible for content, researches results and errors.

ISBN 978-83-949403-4-8

© Sp. z o. o. "iScience", 2022

© Authors, 2022

TABLE OF CONTENTS

SECTION: AGRICULTURAL SCIENCE

Рахмонбердиев Ваходжан Каримович, Сохибова Нигора Садритдиновна, Нуров Муроджон Мансур угли, Аликулова Дурдона Бахриддин кизи (Ташкент, Узбекистан) РАЗМНОЖЕНИЕ ШЕЛКОВИЦЫ В НАВАЙНСКОЙ ОБЛАСТИ НЕОКОЛЬЦОВАННЫМИ ЧЕРЕНКАМИ	8
Эгамов Н. М., Дусткараев А. Н. (Бухара, Узбекистан) ГЕОМЕТРИЧЕСКОЕ МОДЕЛИРОВАНИЕ ПЛАНИРОВКИ ПОЧВЫ НА СКЛОННЫХ ПОВЕРХНОСТЯХ ДЛЯ СЕЛЬСКОХОЗЯЙСТВЕННЫХ МЕЛИОРАЦИЙ	11
Эгамов Н. М., Амонов Қ. К. (Бухара, Узбекистан) ГЕОМЕТРИЧЕСКОЕ МОДЕЛИРОВАНИЕ ПЛАНИРОВКИ И ОРОШЕНИЯ ПОВЕРХНОСТИ ПОЧВЫ НА СКЛОННЫХ ПОВЕРХНОСТЯХ	15
Эгамов Н. М., Дусткараев А. Н. (Бухара, Узбекистан) ВОПРОСЫ ИНТЕГРАЦИИ ГИС ТЕХНОЛОГИЙ В САПР	18

SECTION: ART STUDIES

Курбанов Кулдаш Йулдашевич, Рахмонов Фахриддин Нугмонович (Карши, Узбекистан) ИЗ ИСТОРИИ УЗБЕКСКОГО НАЦИОНАЛЬНОГО ИНСТРУМЕНТА НАЙ	22
---	----

SECTION: ECONOMICS

Mamajonov Fayzullo Zafarjon o'g'li (Tashkent, Uzbekistan) INSON RESURSLARINI BOSHQARISHDA ZAMONAVIY TEXNOLOGIYALARDAN FOYDALANISH VA IJTIMOYIY TARMOQLARNING O'RNI	25
---	----

SECTION: MEDICAL SCIENCE

Bugaevsky K.A. (Mykolaiv, Ukraine) SCIENTIFIC EXPLOIT OF ILYA MECHNIKOV IN THE REFLECTION OF THE MEANS OF COLLECTION	29
---	----

SECTION: PEDAGOGY

Atajanova Muyassar Atajanovna (Urganch, O'zbekistan) MARKAZIY OSIYO EKOLOGIK MUAMMOLARI VA ULARNING YUZAGA KELISH OMILLARI	43
Rustamov Lazizbek Xusanboyevich, Ataxanov Xamidullo Kozimjonovich (Toshkent, O'zbekiston) MAKTABDA SINFDAN TASHQARI SPORT TADBIRLARINI TASHKIL ETISH	47
Eshchanova Gavhar Otajonovna, Rahimberganova Mahfuza Ruslanbekovna (Urganch, O'zbekiston) TEZ AYTISHLAR VA ULARNING MAKTABGACHA TA'LIM YOSHIDAGI BOLALAR NUTQINI O'STIRISHDAGI RO'LI	50

Kurbanova Nilufar Ravshanbekovna (Urganch, O'zbekistan) FAVQULOTDA VAZIYATLARDA AHOLINING HAYOTIY TA'MINOTINI TAMINLOVCHI FUQARO MUHOFAZASI FANINI O'QITISHDA INTERFAOL METODLARDAN FOYDALANISH	54
Latipova Dildora Madiyorovna (Urganch, O'zbekistan) TERMITLARNING TARQALISHI VA ULARGA QARSHI KURASH CHORALARI	57
Ollaberganova Sanobar Xamidovna, Qo'shjanova Mahliyo Qo'zibay qizi (Urganch, O'zbekiston) BOSHLANG'ICH TA'LIMDA YOZMA ISHLARNI TASHKIL QILISHDA O'QUVCHILARNING BOG'LANISHLI NUTQINI TAKOMILLASHTIRISH METODIKASI	60
Ollaberganova Sanobar Xamidovna, Sharipboyeva Oyto'ti Allayarovna (Urganch, O'zbekiston) 3-SINFDA XALQ O'ZAKI IJODI ASARLARINI O'RGANISHNING NAZARIY-METODIK ASOSLARI	64
Ollaberganova Sanobar Xamidovna, Matkarimova Saida Alimbayevna (Urganch, O'zbekiston) BOSHLAN'ICH TA'LIM JARAYONIDA DIDAKTIK MATERIALLARDAN FOYDALANISH	68
Ollaberganova Sanobar Xamidovna, Mullayeva Madina (Urganch, O'zbekiston) BOSHLANG'ICH TA'LIMDA SHE'RIY ASARLAR USTIDA ISHLASHDA FOLKLORGA XOS RAMZIY TIMSOLLARNING INNOVATSION YONDASHUV ASOSIDA TAKOMILLASHTIRISH	73
Ollaberganova Sanobar Xamidovna, Pirova Shoxista Anvarovna (Urganch, O'zbekiston) BOSHLANG'ICH SINIF O'QISH DARSLARIDA ERTAKLARNI O'QITISHNI TAKOMILLASHTIRISH	77
Yuldashev Sanjarbek Arslon o'g'li, Omonov Sherzod Shavkat o'g'li (Urganch, O'zbekiston) "ILK QADAM" DAVLAT DASTURI ASOSIDA PREDMETLARNI TAQQOSLASHGA O'RGATISH	81
Бакиева Хилола Сапаевна (Ташкент, Узбекистан) ПУТИ ОБОГАЩЕНИЯ СЛОВАРНОГО ЗАПАСА УЧАЩИХСЯ НАЧАЛЬНЫХ КЛАССОВ	84
Жалилов Рамизхон Рашидхон ўғли, Гафурова Нигора Илхамовна (Коканд, Узбекистан) ИННОВАЦИОННЫЙ ПРОЦЕСС В ОБРАЗОВАНИИ В УСЛОВИЯХ КРЕДИТНО- МОДУЛЬНОЙ СИСТЕМЫ В РЕСПУБЛИКЕ УЗБЕКИСТАН	88
Зулпукаров Алтын Зулпукарович, Тешебаева Айгул Абдиллаевна, Алмаз уулу Абакир (Ош, Кыргызская Республика) РАЗВИТИЕ ИССЛЕДОВАТЕЛЬСКИХ УМЕНИЙ МЛАДШИХ ШКОЛЬНИКОВ В ПРОЦЕССЕ ИЗУЧЕНИЯ МАТЕМАТИКИ В НАЧАЛЬНОЙ ШКОЛЕ	93
Зулпукаров Алтын Зулпукарович, Сатикеева Жайнагул Абдураимовна, Джураева Чынара Садыковна (Ош, Кыргызская Республика) ИСПОЛЬЗОВАНИЕ ПРИЕМОВ И МЕТОДОВ ТЕСТОВОГО КОНТРОЛЯ ПРИ ИЗУЧЕНИИ ВЕЛИЧИН В НАЧАЛЬНОЙ ШКОЛЕ	106

Исаков Топчубай Эргешович, Кадырбек уулу Манас, Бейшеева Зулфия Арзыбаевна (Ош, Кыргызская Республика) РАЗВИТИЕ МАТЕМАТИЧЕСКИХ СПОСОБНОСТЕЙ МЛАДШИХ ШКОЛЬНИКОВ ВО ВНЕУРОЧНОЙ ДЕЯТЕЛЬНОСТИ	114
Кадырова Мукадам Сайдамовна, Асылбекова Батма Зарылбековна, Мамасаидова Махитабон Мухаммаджоновна (Ош, Кыргызская Республика) СУЩНОСТЬ МОНИТОРИНГА КАЧЕСТВА ОБРАЗОВАНИЯ И ЕГО ВЛИЯНИЕ НА РЕЗУЛЬТАТЫ УЧЕБНО-ВОСПИТАТЕЛЬНОГО ПРОЦЕССА	132
Маматова Барно, Музафарова Гулнора, Усманова Махбубахон (Фергана, Узбекистан) УСЛОВИЯ ОБЕСПЕЧЕНИЯ ИНФОРМАЦИОННО-КОММУНИКАЦИОННОЙ ГРАМОТНОСТИ УЧАЩИХСЯ В ШКОЛАХ УЗБЕКИСТАНА	138
Бахтиёр Омонов, Ҳамроева Камола (Тошкент, Ўзбекистон) ТАЪЛИМ МУАММОЛАРИ ТАДҚИҚОТ ОБЪЕКТИ СИФАТИДА	142

SECTION: PHILOLOGY AND LINGUISTICS

Abdikarimova M.N., Ergeshova A.A. (Osh, Kyrgyz Republic) INNOVATIONS IN USING ELECTRONIC PRONOUNCING DICTIONARIES	147
Abdikarimova M.N., Kadyrova D.M. (Osh, Kyrgyz Republic) ORAL TESTING AS A WAY TO CONTROL THE LEVEL OF COMMUNICATION SKILLS OF HIGH SCHOOL LEARNERS	152
Abdikarimova M.N., Manasova A.S. (Osh, Kyrgyz Republic) RHYTHM AND STRESS IN THE ORGANIZATION OF ENGLISH SPEECH	157
Taalaipek k. M., Mametnazarova S.B. (Osh, Kyrgyz Republic) FACTORS CONTRIBUTING TO THE INCREASE OF BARBARISM IN THE LEXICAL SYSTEM OF ENGLISH	161
Taalaipek k. M., Adan k. S. (Osh, Kyrgyz Republic) COMPARATIVE-CONTRASTIVE ANALYSIS OF PHONETIC FEATURES BETWEEN ENGLISH AND RUSSIAN	165
Жаманкулова Г. (Ош, Кыргызская Республика) "МАНАС" ЭПОСУНДАГЫ КЫРГЫЗЧА ТЫЮУ САЛЫНГАН ЛЕКСИКАЛАР	170
Нусратова Ҳамида Чўлибоевна, Рустамова Зулфия Холдиёровна (Тошкент, Ўзбекистон) ЎЗБЕК БОЛАЛАР АДАБИЁТИ ҚИССАЧИЛИГИДА БОЛАЛАР ОБРАЗНИНГ ЁРИТИЛИШИ	177
Толубаева Адина Алымкуловна, Абдиллажан кызы Нуриза, Куттугалиева Буусалия Жээнбаевна, Абдилакимова Буниса Адилбековна (Ош, Кыргызская Республика) РАЗВИТИЕ ТЕОРИИ ЧАСТЕЙ РЕЧИ НЕИЗМЕНЯЕМЫХ СЛОВ В ЯЗЫКАХ РАЗНОГО ГРАММАТИЧЕСКОГО СТРОЯ	184
Толубаева Адина Алымкуловна, Куттугалиева Буусалия Жеенбаевна, Абдиллажан кызы Нуриза, Абдилакимова Буниса Адилбековна (Ош, Кыргызская Республика) О ЛИНГВИСТИЧЕСКОМ ТОЛКОВАНИИ АДВЕРБИАЛЬНЫХ ЛЕКСЕМ	188

Мирзахидова Муяссар Инамжановна, Ашимбаева Гулбайра Сапаровна, Ризашова Манзура Байбубаевна, Жумакадыр кызы Сезимгул Толонова Рахима Акжоловна (Ош, Қирғизистон) “МАНАС” ЭПОСУНУН КТОРУЛУУ МАСЕЛЕЛЕРИ	193
--	------------

SECTION: PHILOSOPHY

Muhiddinov M. Q. (Samarqand, O'zbekiston) «SADDI ISKANDARIY» DOSTONI HAMDALARIDAGI HIKMATLAR	199
Muxitdinova Nazmiya (Samarqand, O'zbekiston) MUHAMMAD G'OZIY IJODIDA SALAFLAR USLUBIGA IZDOSHLIK KO'RINISHLARI Юсупова Дилнавоз Рахмоновна (Ташкент, Узбекистан) АРУЗОВЕДЕНИЕ ТИМУРИДСКОГО ПЕРИОДА: ЗАХИРИДДИН МУХАММАД БАБУР И ЕГО «ТРАКТАТ ОБ АРУЗЕ»	204 211

SECTION: PHYSICAL CULTURE

Бакиев З. А., Ахматов М., Муродов К. Н., Пулатов Л. (Ташкент, Узбекистан) НАЦИОНАЛЬНЫЕ ВИДЫ БОРЬБЫ КАК ПЕРВИЧНАЯ ОСНОВА ВОВЛЕЧЕНИЯ ДЕТЕЙ В ФИЗИЧЕСКУЮ АКТИВНОСТЬ	216
Икрамов Илхом Мухаммадрахимович (Ташкент, Узбекистан) ТЕОРИЯ ФИЗИЧЕСКОЙ КУЛЬТУРЫ КАК НАУЧНАЯ И УЧЕБНАЯ ДИСЦИПЛИНА Кучкаров Улугбек Лочинбекович (Наманган, Узбекистан) СТРАТЕГИЯ НАЧАЛЬНОЙ ПОДГОТОВКИ СТУДЕНТОВ ВЫСШИХ УЧЕБНЫХ ЗАВЕДЕНИЙ, НАЧИНАЮЩИХ ЗАНИМАТЬСЯ ТАЙСКИМ БОКСОМ	221 224
Пирназаров Гуломжон Фархадович (Ташкент, Узбекистан) МЕТОДИКА ПОДГОТОВКИ ЮНЫХ ВОЛЕЙБОЛИСТОВ В СОВРЕМЕННЫХ УСЛОВИЯХ	229
Ражапов Расулбек Рамазанович (Ташкент, Узбекистан) ОСНОВНЫЕ НАПРАВЛЕНИЯ ФИЗИЧЕСКОГО ОБУЧЕНИЯ И ВОСПИТАНИЯ КУРСАНТОВ И СЛУШАТЕЛЕЙ	232
Ражабов Расулбек Рузибоевич, Холов Илхом Исматуллаевич (Ташкент, Узбекистан) САМОСТОЯТЕЛЬНАЯ ФИЗИЧЕСКАЯ ПОДГОТОВКА КУРСАНТОВ	235
Талипов Гуламжон Адилжанович (Ташкент, Узбекистан) ВНЕКЛАССНАЯ РАБОТА ПО ФИЗИЧЕСКОЙ КУЛЬТУРЕ	241
Фарафонтон Ольга Анатольевна, Кривошеина Мария Сергеевна (Ташкент, Узбекистан) МЕТОДИЧЕСКИЕ ПОДХОДЫ К ЗАНЯТИЯМ ФИЗИЧЕСКОЙ КУЛЬТУРОЙ С ДЕТЬМИ ДОШКОЛЬНОГО ВОЗРАСТА	244
Хамдамов Рустам Махамадалиевич, Курязов Рузимат (Чирчик, Узбекистан) МЕТОДИКИ ВОСПИТАНИЯ СКОРОСТНЫХ СПОСОБНОСТЕЙ	249
Юсупов Равшанбек Собиржонович (Алмалык, Узбекистан), Нигманов Бори Ботирович (Ташкент, Узбекистан) СРЕДСТВА И МЕТОДЫ РАЗВИТИЯ ОСНОВНЫХ ФИЗИЧЕСКИХ КАЧЕСТВ ПРИ ЗАНЯТИЯХ ФУТБОЛОМ	254

SECTION: POLITICAL SCIENCE

Атавуллаев Миркомил Аҳмадович, Тўйчиев Норпўлат (Ташкент, Ўзбекистан)	
ГЛОБАЛЛАШУВ ТУШУНЧАСИ, ҚАРАШЛАР ВА ЗАМОНАВИЙ ЁНДАШУВЛАР	257
Ғиличев Аббор (Тошкент, Ўзбекистон)	
АМИР ТЕМУР СИЁСАТИДА ҲАРБИЙ ХАВФСИЗЛИК МАСАЛАСИ	261
Юлдашев Дониёр (Ташкент, Ўзбекистан)	
ҲУҚУҚИЙ-СИЁСИЙ МАДАНИЯТ ТУШУНЧАСИ ВА МОҲИЯТИ	265

SECTION: PSYCHOLOGY SCIENCE

Boronova Nilola Akramjanovna (Kokand, Uzbekistan)	
A MODEL OF PSYCHOLOGICAL APPROACH TO TEACHER EDUCATION DIFFICULTY ADJUSTMENT CORRECTION	270
Тагаева Айжамал Кыялбековна, Сайидырахимова Дильфуза Сайидмахамаджановна (Ош, Кыргызская Республика)	
ПСИХОЛОГИЧЕСКОЕ СОПРОВОЖДЕНИЕ УЧАЩИХСЯ ПОСЛЕ КОХЛЕАРНОЙ ИМПЛАНТАЦИИ В УСЛОВИЯХ ИНКЛЮЗИВНОГО ОБРАЗОВАНИЯ	273

SECTION: SCIENCE OF LAW

Нурмаханова Ж. М., Таджиханова Б. Т., Укибаева К. Е. (Алматы, Казахстан)	
ҚЫЛМЫСТЫҚ ПРОЦЕСТЕГІ ДӘЛЕЛДЕМЕЛЕР	279
Махамбетжанова Айгул Тулегеновна (Алматы, Казахстан)	
РОЛЬ СЕМЬИ В АНТИКОРРУПЦИОННОМ ОБУЧЕНИИ И ВОСПИТАНИИ ЛИЧНОСТИ	286

SECTION: TECHNICAL SCIENCE. TRANSPORT

Xaydarova Nodira Numon qizi, Nabiyev Nabijon Doniyorovich (Toshkent, Uzbekistan)	
PAХТА TOLALI MATOLARGA KISLOTABARDOSHLIK XOSSASINI BERISH JARAYONLARINI O'RGANISH VA TAXLIL QILISH	289
Ахмедов Муродхон Махаммаджанович (Наманган, Ўзбекистан)	
СТРУКТУРНО-ФУНКЦИОНАЛЬНАЯ ХАРАКТЕРИСТИКА ТРАНСПОРТА	292

SECTION: AGRICULTURAL SCIENCE

УДК 638.24

Рахмонбердиев Вахобджан Каримович,
кафедры Шелководства и туководства к.с. х. н, доцент,
Сохибова Нигора Садритдиновна,
асистент кафедры Шелководства и туководства,
Нуров Муроджон Мансур угли
магистр,
Аликулова Дурдона Бахриддин кизи
магистр
Ташкентский государственный аграрный университет
(Ташкент, Узбекистан)

**РАЗМНОЖЕНИЕ ШЕЛКОВИЦЫ В НАВАЙНСКОЙ ОБЛАСТИ НЕОКОЛЬЦОВАННЫМИ
ЧЕРЕНКАМИ**

Аннотация. В статье приведены данные о размножении корнеплодов районированных и селекционных сортов шиповника необрезными черенками в условиях Навайнской области. Черенки заготавливали во второй декабрь, февраля и перед посадкой хранили в траншеях глубиной 50-60 см. Черенки высаживали двумя способами. В первом способе черенки заделывали горизонтально в заранее подготовленные торцевые и лунки глубиной 7-8 см. При втором способе черенки нарезали с уклоном. Во всех вариантах опыта над поверхностью почвы оставляли одну почку. Результаты эксперимента показали, что укладка мульчи при горизонтальной посадке была значительно дешевле, чем насыпной метод.

Ключевые слова: сорт, горизонтальной, черенки, рыхлений, саженцы, побег

Rakhmonberdiev Vakhobdzhan Karimovich,
Department of Sericulture and Mulberry Production Ph.D, associate professor,
Sohibova Nigora Sadritdinovna,
Department of Sericulture and Mulberry Growing Assistant,
Nurov Murojon Mansur ugli
Master,
Alikulova Durдона Bakhriddin kizi
Master
Tashkent State Agrarian University
(Tashkent, Uzbekistan)

REPRODUCTION OF MULBERRY IN THE NAVAIN REGION WITH UNRINGED SHELLS

Annotation. The article contains data on the propagation of road-bearing saplings of zoned and selected mulberry cultivars with not cut – off cuttings in the conditions of the

Navoi region. Cuttings harvested in the second December of February and were stored in a trench 50-60 cm deep before planting. The cuttings were planted in two ways. In the first method, the cuttings were embedded horizontally into pre-prepared end holes and holes 7-8 cm deep. In the second method, cuttings were planted with a slope. In all variants of the experiment one bud was left above the surface of the soil. The results of the experiment showed that laying mulch in a horizontal planting was significantly cheaper than the bulk method.

Key words: variety, horizontal, cuttings, loosening, seedlings, shoot.

В фермерском хозяйстве Шайханского района Наваинской области выращены корнесобственные саженцы районированных и селекционных сортов шелковицы неокольцованными черенками. Черенки заготавливали во второй декаде февраля и до посадки хранили в траншее глубиной 50-60 см прикапывая почвой слоем 25-30 см. На предназначенном для посадки черенков участке осенью провели зяблевую вспашку, а весной планировку. Ширина основания гряды -70 см, высота 30-35 см. Черенки высаживали 27-28 марта двумя способами – горизонтальным и наклонным. Для первого сверху гряд делают продольные бороздки глубиной 7-8 см. В них кладут черенки и заделывают почвой. При такой посадке для черенков создаются хорошие условия аэрации почвы благодаря нормальному доступу воздуха. При схеме 0,70 x 0,40 см на 1 га размещают около 35 тыс., черенков длиной 30-40 см уложенных без интервала. При посадке черенков наклонно, т.е., под углом в 45, над поверхностью почвы оставляется одна почка. При подобном способе по схеме 0,70 x 0,25 см на 1 га размещается 56 тыс., черенков длиной 15-20 см.

Сроки появления корешков укореняемость черенков сортовой шелковицы.

№	Сорт	Дата появления корешков		Укореняемость черенков, %	
		При горизонтальной посадке	При наклонной посадке	При горизонтальной посадке	При наклонной посадке
1	Октябрьский	14.05	18.05	44	28
2	Пионерский	5.05	8.05	58	40
3	Голодностепский-6	7.05	11.05	52	38
4	Зимостойкий	12.05	15.05	53	40
5	Узбекский	8.05	12.05	51	37

По мере необходимости проводили поливы. За вегетационный период задали 20 полива, тщательно следя за равномерным увлажнением гряд. Кроме того, провели шесть рыхлений и четыре прополки. При горизонтальном способе посадки черенков по сравнению с наклонным набухание почек и появление листочков начиналось раньше, однако, через некоторое время у отдельных сортов шелковицы отмечались единичные засыхающие листочки. При горизонтальном развивались все посаженные черенки, но и здесь наблюдалось частичное засыхание появившихся на поверхности побегов, достигших даже 15-20 см длины. В основном отмечена нормальная вегетация корнесобственных растений до осени. Сроки появления корешков и укореняемость

неокольцованных черенков сортовой шелковицы (посадка 28,03). Первое появление корешков мы отметили в мае, т. е. через 40-45 дней после посадки. Оказалось, что корнеобразование происходит неодинаково при названных способах посадки. У всех сортов шелковицы горизонтально посаженных черенков корни образуются быстрее, чем у наклонно посаженных. Укореняемость также зависит сортовой принадлежности шелковицы и способов посадки черенков.

Таким образом, в условиях климата Наваинской области возможно размножение многих сортов шелковицы неокольцованными черенками. В наших опытах процент укореняемой черенков шелковицы при горизонтальной посадки был значительно выше, чем при наклонной.

СПИСОК ИСПОЛЬЗОВАННЫХ ИСТОЧНИКОВ:

1. Рахмонбердиев.К.Р. Закладка кормовых кустовых плантаций окольцованными черенками шелковицы в условиях Каршинской степи// «Шелк»-№4- Ташкент, 1982.
2. Зинкина. С.С. Сорта шелковицы. Повышение продуктивности кормовой базы шелководства –Ташкент, 1970.
3. Хакимов. Х.Х. Побегообразование основных сортов шелковицы. Пути повышения продуктивности шелковицы и тутового шелкопряда - 1986.
4. В.К. Рахманбердиева, Ф.О. Набиева, Н.С. Сохибова “Проблемы изучения экономических характеристик семян шелковицы, размножаемых новым способом (густота и урожайность)” // Интернаука Москва - 2021 г
5. В.К. Рахманбердиева, Ф.О. Набиева “Изучение способов посадки неокольцованных черенков сортовой шелковицы в условиях Ташкентской области”// Проблеми науки – Москва 2020 г

Эгамов Н. М., Дусткараев А. Н.
 ассистенты
 бухарский филиал ташкентского института инженеров
 ирригации и механизации сельского хозяйства
 (Бухара, Узбекистан)

ГЕОМЕТРИЧЕСКОЕ МОДЕЛИРОВАНИЕ ПЛАНИРОВКИ ПОЧВЫ НА СКЛОННЫХ ПОВЕРХНОСТЯХ ДЛЯ СЕЛЬСКОХОЗЯЙСТВЕННЫХ МЕЛИОРАЦИЙ

Проблема орошения и улучшения свойств почвы на предгорных равнинах и склонах Среднеазиатского региона является актуальной.

Создание благоприятных условий для роста той или иной растительной культуры сводят к применению мелиоративных мероприятий. Все мелиоративные мероприятия связаны с орошением и вводом достаточной питательной среды в почву для той или иной растительной культуры.

Весьма актуальна это проблема в условиях Узбекистана при дефиците воды, требующая ее рационального использования, а также всевозможные пути использования дождевых вод, причем использования без потерь растительной культуры и смыва почвы – эрозии.

Основной проблемой планировки почвы на склонных поверхностях для равномерного орошения является аппроксимация топографической поверхности на некоторую регулярную (цилиндрическую, коническую, сферическую и т.д.).



Рис. 1. Схема расположения поливных борозд в условиях разного уклона поверхности:
 1 – поливные борозды; 2 – временный оросительный канал; 3 – распределитель; 4,
 5 – поливные и выводные борозды; 6 – временный ороситель.

Имеются различные методы орошения на склонных поверхностях. На рисунке 1 приведен пример расположения поливных борозд в условиях разного уклона поверхности [1, ст. 147]. Из чертежа видно, что планировка произведена под наклонную плоскость. Борозды линейно ровные и направлены в сторону уклона поверхности. При

такой планировке возможна потеря плодородного слоя почвы, да и не все поверхности подходят для планировки под наклонную плоскость.

Основные требования к планировке и орошению почвы на склоновых поверхностях следующие:

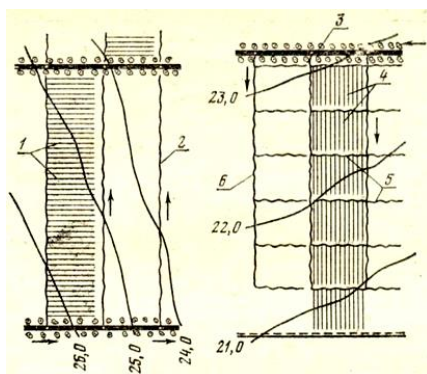
- сохранение плодородного слоя почвы;
- равномерное распределение влаги по участку;
- сохранение комковатой структуры почвы;
- доступность использования агротехники для обработки почвы и сельскохозяйственных культур с целью повышения производительности труда;
- отвод излишнего стока с орошаемой поверхности с целью предотвращения возникновения эрозии и сохранение сельскохозяйственных угодий.

Выбор метода планировки орошаемой почвы зависит от способа полива. На склоновых поверхностях обычно используется лиманное орошение предусматривающая использование в качестве источника полива дождевые и селевые воды. Но рассчитывать на благоприятные природные явления в условиях Среднеазиатского региона не реально. Возможны, как засушливые погодные явления, так и дождевое, селевое потопление. Требуется учитывать и то и другое. При засушливых погодных условиях требуется использовать искусственное увлажнение, а при повышенных осадках использовать дождевой сток как источник орошения. Выбор метода полива должен предусматривать именно эти факторы. Отсюда вывод – поверхностное орошение, в частности полив по бороздам. Другие методы не предусматривают отвода дождевых, селевых вод.

Поскольку планируемый участок для сельскохозяйственных нужд является маломасштабным до десяти гектар на площадь равномерного орошения, то соответственно и рельеф местности является не слишком выраженным, скажем по сравнению с горным рельефом, то преобразовать такую поверхность к более регулярной, в частности, к поверхности вращения возможно геометрическим преобразованием.

Выбор метода планировки на склонной поверхности, предусматривающая поверхностный полив, а именно полив по бороздам требует планировки почвы под топографическую поверхность, которая близка к естественному рельефу. Она предусматривает сглаживание микрорельефных неровностей. Поскольку планировка со срезками плодородного слоя почвы 10 – 20 см считается допустимой почти на всех почвах [2, ст. 8], то вполне можно привести участок топографической поверхности к более регулярной геометрической поверхности. Но не всякая топографическая поверхность пригодна для сельскохозяйственных нужд. Для безопасной работы сельскохозяйственной техники на склонах нужно учитывать и наибольший уклон рельефа. Покатые спуски, крутые склоны больше 0,1 можно не рассматривать при проектировании.



Рис. 2. Деление топографической поверхности на участки и уровни.

С учетом всех требований и анализа топографической поверхности рельеф местности можно разделить на участки приблизительно сходные с геометрическими телами. Разделение ведется как правило, по линиям водораздела, тальвега. Учитывая характер изолиний (горизонталей) участки делятся на уровни.

На рисунке 2 показан пример деления топографической поверхности на участки и уровни. Участки **E**, **d-D-d**, **F** составляют верхний уровень, а участок **g-G-g** составляет нижний уровень.

Каждый участок планируется отдельно под наклонную плоскость, коническую, цилиндрическую, сферическую поверхность исходя от характера формообразования рельефа местности.

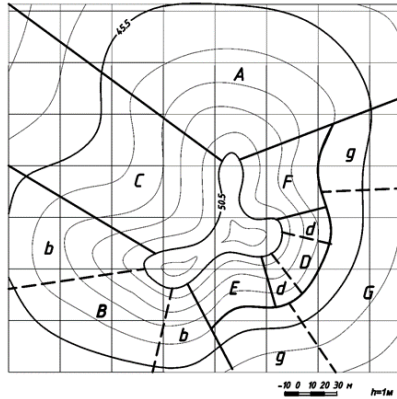

Рис. 3. Проектирование топографической поверхности под коническую поверхность.
c – срезка, **h** – насыпь.

На рисунке 3 показан пример проектирования участка – **A** под коническую поверхность. Проведена биссектриса угла участка. После анализа профилей между

тремя сечениями **1, 2, 3** установлено среднее расстояние между двумя соседними горизонталями. Далее следует среднее расстояние между вторым и третьими горизонталями и т.д. По установленным трем найденным точкам средних расстояний проводится касательная окружность. Пересечение касательной окружности с горизонталями указывает границу нулевых работ. Из чертежа понятна граница работ срезок и насыпей. При нанесении горизонталей границы плодородного слоя почвы радиусы касательных окружностей можно скорректировать. Они не должны пересекаться с горизонталями границ плодородного слоя почвы.

Предлагаемая методика рассчитана на использование графической программы AutoCAD.

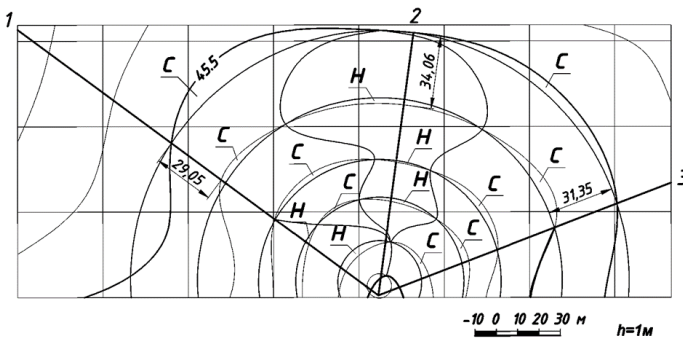
В заключении можно сказать, что исходя из нынешних экономических условий и потребности в продуктах сельского хозяйства и при дефиците воды рациональное использование и мелиорация почвы на склонных поверхностях на сегодняшний день актуальна и востребована.

СПИСОК ИСПОЛЬЗОВАННЫХ ИСТОЧНИКОВ:

1. Тимофеев А.Ф. Мелиорация сельскохозяйственных земель. – М.: Колос, 1982. – 252 с.
2. Гаджиев Т.М. Технология планировки орошаемых земель. – М.: Колос, 1981. – 128 с.
3. Костяков А.Н. Основы мелиораций. – М.: Сельхозгиз, 1960. – 617 с.
4. Шукруллаев Х.И. Сельскохозяйственные гидротехнические мелиорации / Х.И. Шукруллаев, А. Бараев, А. Маматалиев; под ред. Шукруллаев Х.И. – Т.: 2007. – 294 с.

Эгамов Н. М., Амонов Қ. К.

ассистенты

Бухарский филиал ташкентского института
инженеров ирригации и механизации сельского хозяйства
(Бухара, Узбекистан)

ГЕОМЕТРИЧЕСКОЕ МОДЕЛИРОВАНИЕ ПЛАНИРОВКИ И ОРОШЕНИЯ ПОВЕРХНОСТИ ПОЧВЫ НА СКЛОННЫХ ПОВЕРХНОСТЯХ

Наиболее актуальной является проблема орошение и улучшение свойств почвы на предгорных равнинах и склонах Среднеазиатского региона.

Создание благоприятных условий для роста той или иной растительной культуры сводят к применению мелиоративных мероприятий. Все мелиоративные мероприятия связаны с орошением и вводом достаточной питательной среды в почву для той или иной растительной культуры.

Наиболее актуальна это проблема в условиях Узбекистана при дефиците воды, требующая ее рационального использования, а также всевозможные пути использования дождевых вод, причем использование без потерь растительной культуры и смыва почвы – эрозии.

Имеются различные методы орошения на склонных поверхностях. На рисунке 1 приведен пример расположения поливных борозд в условиях разного уклона поверхности [1, ст. 147].



Рис. 1. Схема расположения поливных борозд в условиях разного уклона поверхности:

- 1 – поливные борозды; 2 – временный оросительный канал; 3 – распределитель; 4, 5 – поливные и выводные борозды; 6 – временный ороситель.

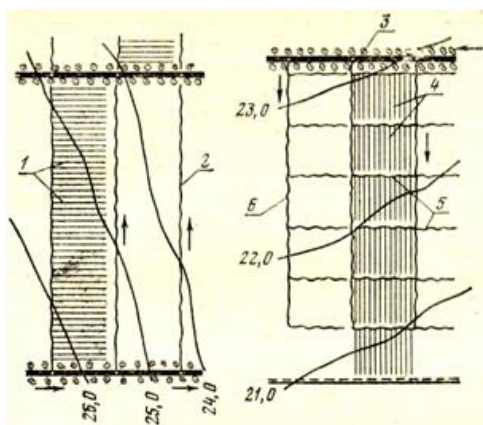

Схема расположения поливных борозд на склонной поверхности при планировке под наклонную плоскость:

- 1 – Временный ороситель; 2 – Поливные борозды; 3 – Водоотвод ороситель;
4 – Водоотвод; 5 – Шлюз.

Основные требования геометрического моделирования планировки и орошения почвы на склоновых поверхностях должны учитывать следующее:

- равномерное распределение влаги по участку;
- сохранение комковатой структуры почвы;
- доступность использования агротехнической техники для обработки почвы и сельскохозяйственных культур с целью повышения производительности труда;
- отвод излишнего стока с орошаемой поверхности с целью предотвращения возникновения эрозии и сохранения сельскохозяйственных угодий.

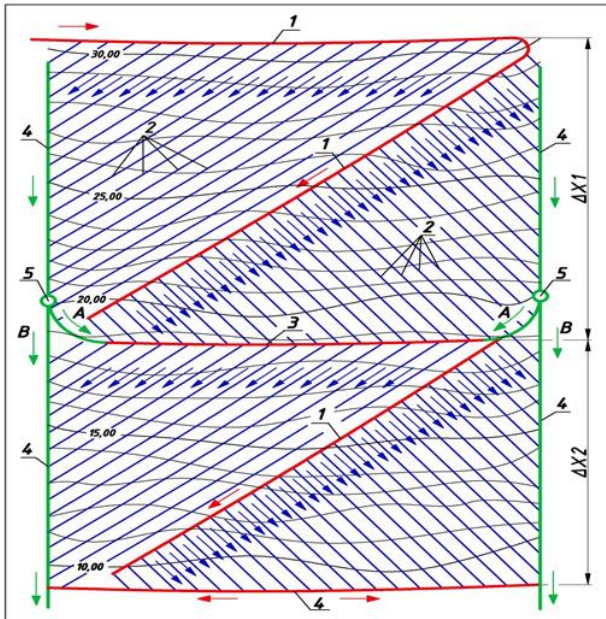
Выбор метода планировки орошаемой почвы зависит от способа полива. На склоновых поверхностях обычно используется лиманное орошение

предусматривающая использование в качестве источника полива дождевых и селевых вод. Но рассчитывать на благоприятные природные явления в условиях Среднеазиатского региона не разумно. Возможно как засушливые погодные явления, так и дождевое, селевое потопление. Требуется учитывать и то и другое. При засушливых погодных условиях требуется использовать искусственное увлажнение, а при повышенных осадках использовать дождевой сток как источник орошения. Выбор метода полива должен предусматривать именно эти факторы. Отсюда вывод –

поверхностное орошение, в частности полив по бороздам. Другие методы не могут предусматривать отвода дождевых, селевых потоков. **Рис. 2.**

Выбор метода планировки на склонной поверхности, предусматривающая поверхностный полив, а именно полив по бороздам требует планировки почвы под топографическую поверхность, которая близка к естественному рельефу. Она предусматривает сглаживание микрорельефных неровностей. Поскольку планировка со срезками плодородного слоя почвы 10 – 20 см считается допустимой почти на всех почвах [2, ст. 8], то вполне можно привести участок склонной поверхности к более регулярной поверхности. Каждый участок планируется отдельно под наклонную плоскость, коническую, цилиндрическую, сферическую или эллипсоидную поверхность исходя от формообразования рельефа местности. Также выбираются направления борозд исходя от планировки участка. Устанавливается требуемый продольный уклон и если продольный уклон борозды совпадает с уклоном самой поверхности, то борозда направляется сверху вниз по наклонной, в противном случае она направляется в сторону от наклонной и очертание ее зависит от выбранной формы поверхности планировки. При планировке участка под наклонную плоскость как показано на рисунке 2 борозды линейно ровные. Исходя от продольного уклона борозды выбирается наивысшая точка на самой верхней части поверхности и самая низкая по уклону борозды. Остальные борозды параллельны намеченной. Вода поступающая через временный ороситель (1) подает воду поливным бороздам. Через них увлажняя почву излишек воды поступает водоотводам (4). Часть оросительных борозд сбрасывает излишек воды водоотводу оросителю (3). Водоотвод ороситель выполняя функцию водоприемника, также перенаправляет воду оросительным бороздам нижнего уровня. Между первым и вторыми уровнями участка на водоотводах имеются шлюзы (5), которые контролируют поток воды. При дождевых и селевых погодных условиях шлюзы перекрывают поток воды – водоотводу оросителю по направлению (А) и направляют к водоотводу нижнего уровня по направлению (В), тем самым предотвращают эрозию и смыва почвы. При искусственном орошении шлюзы также могут контролировать поток воды по направлению (А).

При планировке почвы под топографическую поверхность на склонной поверхности и орошении по бороздам важно учитывать геометрическую форму проектной модели. От ее формы – (наклонная плоскость, коническая, цилиндрическая, сферическая или эллипсоидная поверхность) зависит форма оросительной борозды.

СПИСОК ИСПОЛЬЗОВАННЫХ ИСТОЧНИКОВ:

1. Тимофеев А.Ф. Мелиорация сельскохозяйственных земель. – М.: Колос, 1982
2. Гаджиев Т.М. Технология планировки орошаемых земель. – М.: Колос, 1981
3. Костяков А.Н. Основы мелиораций. – М.: Сельхозгиз, 1960

Эгамов Н. М., Дусткараев А. Н.
ассистенты
Бухарский филиал ташкентского института
инженеров ирригации и механизации сельского хозяйства
(Бухара, Узбекистан)

ВОПРОСЫ ИНТЕГРАЦИИ ГИС ТЕХНОЛОГИЙ В САПР

Постановка проблемы. Для решения ряда задач сельскохозяйственной мелиорации с применением современных компьютерных технологий, в частности построение проектной поверхности планировки требует взаимодействие двух различных программ – программ построения топографических поверхностей ГИС и программ автоматизированного проектирования САПР.

Геоинформационные системы (ГИС) являются классом информационных систем, имеющим свои особенности. Они построены с учетом закономерностей геоинформатики и методов, применяемых в этой науке. ГИС как интегрированные информационные системы предназначены для решения различных задач науки и производства на основе использования пространственно - локализованных данных об объектах и явлениях природы и общества. ГИС обозначает «Организованный набор аппаратуры, программного обеспечения, географических данных и персонала, предназначенный для эффективного ввода, хранения, обновления, обработки, анализа и визуализации всех видов географически привязанной информации» [1, 2].

Особенностью ГИС является то, что она является интегрированной информационной системой. Между различными программными средами ГИС имеется связь для преобразования и представления данных в требуемом, ином формате.

Наиболее известные и широко применяемые в различных инженерных задачах являются программные обеспечения: SURFER разработанная фирмой Golden Software Incorpration (США) и САПР AutoCAD разработанная Американской фирмой Autodesk.

Анализ публикаций. Программная среда SURFER обеспечивает построение и визуализацию геометрических данных объекта. Поскольку объектом представления является топографическая поверхность (ТП), то построение ведется на базе XYZ координат точек расположенных на поверхности ТП. Эти точки являются входными данными для моделирования цифровой модели рельефа (ЦМР). Точки на ТП могут быть выбраны на основе регулярной или нерегулярной сети. Основываясь на эти входные данные, программа строит регулярную сеть, проводит линейную интерполяцию (или экстраполяцию) в узлах связки сети и может визуализировать объект в трехмерном или в плановом (двухмерном) виде, вычислять объемы площадей и земляных масс, определять контуры сечений что являются исходными данными – ЦМР [3].

Программная среда САПР AutoCAD предназначена для автоматизированного проектирования геометрических объектов различного рода. Так как проектирование является творческим процессом, то автоматизироваться может лишь его часть, которая связана со сбором, преобразованием, передачей и представлением информации [4].

Также система AutoCAD ведет анализ объектов, сопоставляет различные геометрические данные.

Достоинством данной системы является то, что автоматизированы базовые геометрические преобразования, такие как построение параллелей, проведение нормалей, привязка геометрических объектов таких как точка, линия, плоскость по различным параметрам к различным геометрическим объектам, что упрощает процесс проектирования.

На современном уровне САПР все более становится незаменимым инструментом инженера – конструктора.

Цель статьи. В различных инженерных задач, когда требуется преобразование данных некоторой программной системы в другую, требуется знание параметров и возможностей интегрирования различных систем. Предлагается вариант экспортирования данных разработанных на базе программы SURFER в САПР AutoCAD.

Основная часть–предлагаемый вариант. Построение топографической поверхности по XYZ данным возможно, как и в среде SURFER, так и в среде AutoCAD, с разницей лишь в том что, в среде AutoCAD данная задача требует ввода каждого параметра по отдельности и занимает длительный процесс, тогда как SURFER использует входные данные от различных источников. Так как задачей является построения проектной поверхности на базе предлагаемой ТП, то будем считать данные ТП входными для проектирования и следует воспользоваться готовым ЦМР построенным в SURFER. Для этого следует перевести ЦМР из среды SURFER в среду AutoCAD. Также требуется уточнить основные требования ко входным данным исходя из условий инженерной задачи.

Для проектирования в AutoCAD было бы удобнее воспользоваться трехмерным представлением ЦМР. Но трехмерное представление ЦМР из среды SURFER в AutoCAD представляется плоским двухмерным. Исходя из этого, выбираем двухмерное – плановое представление объекта SURFER. При этом двухмерный план должен быть построен только из геометрических объектов, таких как линия, прямая. Так как при геометрическом моделировании в основном учитывается геометрическая информация объекта то семантическая информация в виде обозначение уровней горизонталей, условные обозначения карты, словесное описание объектов может лишь препятствовать преобразованию и проектированию. Можно сохранить лишь осевые значения и описания расположенные за пределами плана для сопоставления размерности модели. Устанавливается требуемый уровень горизонталей и гладкость линий.

После чего из меню «File» программы выбирается пункт «Export». В раскрывшемся окне «Export» в ячейке «List files of type:» (Список файлов типа:) устанавливается тип файла. Для этого в раскрывающемся меню ячейки, из списка предлагаемых файлов выбирается строка AutoCAD (*.DXF). Знак *.dxf означает расширение опознавательных файлов AutoCAD и при выборе данной строки в ячейке «File name:» (Имя файла:) данное расширение отображается (Рис.1). Удалив знак *, файлу присваивается имя. Можно также установить директорию назначения сохраняемого файла.



Рисунок 1. Экспорт данных в среде SURFER для САПР AutoCAD.

После подтверждения, раскрывается новое окно «Auto CAD DXF Export». В данном окне устанавливаются параметры масштабирования и параметры перевода данных в среду AutoCAD. После подтверждения Surfer создает файл с расширением *.dxf.

Запуская программу AutoCAD открываем созданный, экспортный файл с расширением *.dxf. Получаем двухмерную карту-план местности созданную в среде Surfer. Для того чтобы восстановить трехмерный вид ЦМР требуется установить Z уровень относительно каждой горизонтали карты, что позволяет среда AutoCAD. К примеру: если первую горизонталь от края карты-плана считать нулевым уровнем то вторая горизонталь переносится на соответствующий уровень $Z=h$, третья на уровень $Z=2h$ относительно первой горизонтали и т.д., где h уровень сечения горизонтальных плоскостей с ТП (Рис.2). Ее значение нетрудно вывести из ЦМР Surfer где хранится информация карты плана.

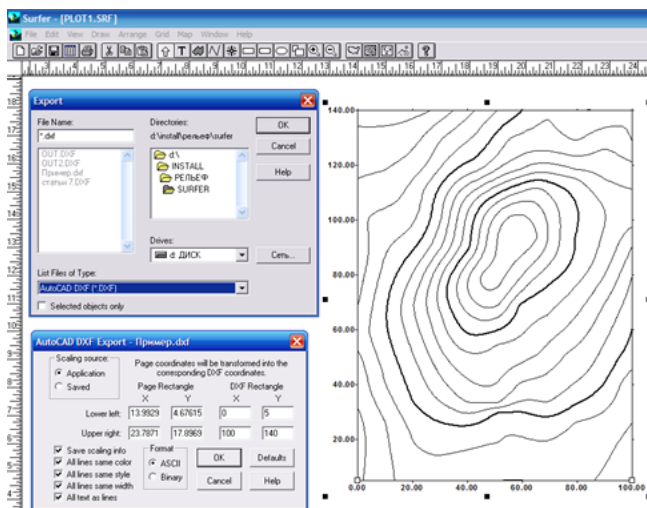

Рисунок 2. ЦМР восстановленная в САПР AutoCAD



Рисунок 3. Структурные линии ЦМР построенные в САПР AutoCAD

Выводы. ЦМР созданная в программной среде AutoCAD можно использовать в различных инженерных задачах, в том числе и для построения проектных поверхностей, она становится геометрически преобразуемой и доступной для геометрического моделирования (Рис.3).

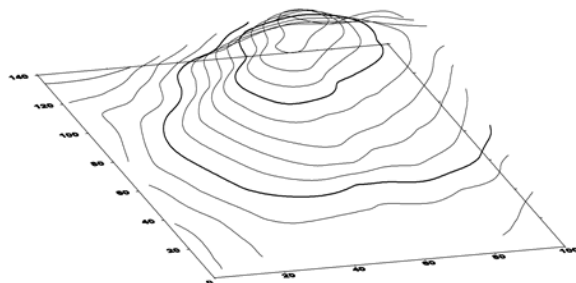
СПИСОК ИСПОЛЬЗОВАННЫХ ИСТОЧНИКОВ:

1. ГИС - определения и особенности. <http://www.gis-tech.ru/osnovaiis.html>
2. Структура геоинформационных систем.
http://loi.sccc.ru/gis/eoinf/C4-1.htm#C4_1_1_AboutGIS
3. Андрей Колесов, Ольга Павлова. Пакет Surfer – обработка и визуализация двумерных функций. "КомпьютерПресс" № 2/99

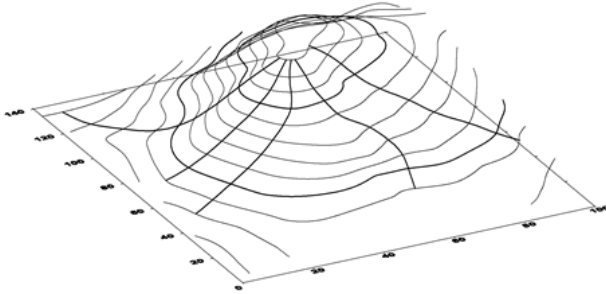
SECTION: ART STUDIES

Курбанов Кулдаш Йулдашевич
преподаватель кафедры инструментальное
исполнительство и вокальное искусство,
Рахмонов Фахриддин Нугмонович
магистр 1 курса кафедры инструментальное исполнительство
и вокальное искусство
Каршинский государственный университет
(Карши, Узбекистан)

ИЗ ИСТОРИИ УЗБЕКСКОГО НАЦИОНАЛЬНОГО ИНСТРУМЕНТА НАЙ

Аннотация. Мелодия каждого музыкального инструмента вызывает у людей определенные эмоции. Известно, что национальные музыкальные инструменты узбекского народа своим совершенством занимают достойное место в практике искусных музыкантов. В данной статье рассматривается история узбекского национального инструмента най, его роль и значение в нашей национальной культуре.

Ключевые слова: най, национальные инструменты, узбекское музыкальное искусство, народная музыка, инструментальное исполнение.

Annotation. The melody of each musical instrument evokes certain emotions in people. It is known that the national musical instruments of the Uzbek people, with their perfection, occupy a worthy place in the practice of skilled musicians. This article discusses the history of the Uzbek national instrument nai, its role and significance in our national culture.

Keywords: nay, national musical instruments, Uzbek musical art, people's music, musical performance.

Узбекская музыка играет важную роль в воспитании подрастающего поколения и формировании духовного мировоззрения любителей музыки. В связи с этим священным долгом является изучение, исследование и передача грядущим поколениям музыкальных инструментов, являющихся духовным достоянием нашего народа.

Если каждый народ любит, уважает и ценит свое национальное музыкальное наследие, он сможет оценить искусство других народов. Известно, что национальные музыкальные инструменты узбекского народа своим совершенством занимают достойное место в практике искусных музыкантов. Находки археологов и исторические источники показывают, что древние хорезмийцы, бактрийцы и согдийцы много веков назад обладали очень богатым и колоритным музыкальным искусством. Жизнь музыки отразилась в памятниках изобразительного искусства, найденных в древних городах, таких как Айритом, Тупроккала, Афросиаб, Дархан. Инструменты в руках искусных

исполнителей, такие как чанг, уд, най, прошли долгий путь и имеют большое общественное значение.

Искусство инструментального исполнительства является одним из важнейших аспектов нашей духовности и всегда имело большое воспитательное значение. Человечество настолько привязано к интерпретации звука, что изобрело множество музыкальных инструментов в процессе его обогащения и поиска красочных узоров. Народы Средней Азии богаты музыкальными инструментами, многие из которых используются в разных видах и формах у разных народов. Примерами таких инструментов являются най, гиджак, танбур, чанг, канун, уд, дутар и др. Среди этих инструментов инструмент най занимает особое место в музыкальной культуре народов Востока и Европы благодаря своей привлекательности, уникальному характеру и традициям исполнения. Из письменных источников мы знаем, что флейта со временем эволюционировала.

В нашем регионе используется множество видов национальных музыкальных инструментов. Если перечислить их поименно, то можно увидеть, что их более 50. Из них 18 различных музыкальных инструментов воссозданы с конца 1930-х годов и в первую очередь предназначены для использования в оркестрах и полифонических ансамблях. Эти инструменты были созданы путем увеличения или уменьшения формы существующих национальных музыкальных инструментов в результате экспериментов по созданию семейства этих инструментов. Эти опыты проводились на инструментах най, чанг, рубоб, дутар, гиджак, кобыз, также формировались их семейства.

В зависимости от места использования музыкальных инструментов, используемых в нашей национальной культуре, их можно разделить на две группы - виды профессиональных инструментов и народные инструменты. Инструменты, используемые в профессиональном исполнении, делятся на инструменты, используемые в традиционной музыке, и инструменты, используемые в академическом исполнении. Рассмотрим некоторые из наиболее широко используемых инструментов как в традиционной, так и в академической музыке.

Най упоминается в источниках и легендах как инструмент, на котором с древних времен играли пастухи. Произведения, исполняемые на нем, являются духовным сокровищем в жизни человека и служат средством воспитания.

Флейта – очень старый духовой инструмент, сделанный из цельного дерева, бамбука и в некоторых случаях из металла. Звук в трубке создается за счет направления воздуха на открытую сторону трубки через отверстие в трубке. Он имеет одну затяжку и 6 отверстий для подачи. Также имеет 2 или 3 отверстия, которые не участвуют в исполнении. Флейта имеет диатоническую природу и при необходимости может подниматься и опускаться, частично закрывая отверстия флейты. Чтобы избежать подобных трудностей для музыкантов, у некоторых народов для каждой тональности делают отдельные дудки. Музыкальные инструменты, похожие на най или немного отличающиеся от них, встречаются почти у всех восточных народов, а также у арабов и некоторых народов Европы. Другой тип най, при котором звук издается выдуванием прямо сбоку трубы, встречается также у арабских, турецких, туркменских, иранских и некоторых кавказских народов. Подобный стиль звука используется в наших язычках и

тростинках. Эти типы трубок имеют метод постукивания верхней частью трубки по зубу губой, закрытия той же части трубки или прикосновения трубки непосредственно к губе, не касаясь зуба.

Мелодия каждого музыкального инструмента вызывает у людей определенные эмоции. Можно сказать, что най создает в человеке ощущение величия и спокойствия.

Культурные ценности и духовное наследие народа на протяжении тысячелетий служили мощным источником духовности народов Востока. Народу Узбекистана удалось сохранить свои исторические и культурные ценности, которые передавались из поколения в поколение. Восстановление великого, бесценного духовного и культурного наследия, созданного нашими предками на протяжении веков, пропаганда его среди молодежи и привитие в их сознании, является одной из важных задач государственной политики.

В итоге надо отметить, что инструменты эволюционировали от одного государства к другому в результате исторического развития человечества и культурных связей, и каждое государство адаптировалось к особенностям нации.

Музыка – это сердце народа, нации, обладает сильным духовным эффектом. Это значит, что молодые звезды, которые сегодня сияют в мире музыки, завтра смогут покорить мир своими словами и голосами.

СПИСОК ИСПОЛЬЗОВАННЫХ ИСТОЧНИКОВ:

1. О. Ташматов. Инструментоведение. (Учебное пособие для учреждений среднего специального образования) - Ташкент, 2004.
2. Женеьев Дурнон. Пособие по сбору традиционной музыки и музыкальных инструментов. Издание ЮНЕСКО, 2003.
3. В. Беляев. Музыкальные инструменты Узбекистана. - Москва, 1933.

SECTION: ECONOMICS

Mamajonov Fayzullo Zafarjon o'g'li
TDIU
(Tashkent, Uzbekistan)

INSON RESURSLARINI BOSHQARISHDA ZAMONAVIY TEXNOLOGIYALARDAN FOYDALANISH VA IJTIMOY TARMOQLARNING O'RNI

Annotatsiya. Ushbu maqolada inson resurslarini boshqarishda zamonaviy texnologiyalardan foydalanish va ijtimoiy tarmoqlarning o'rnini va ahamiyati haqida so'z boradi
Kalit so'zlar: zamonaviy texnologiyalar, ijtimoiy tarmoqlar, infratuzilma, sanoat

Файзулло Мамажонов Зафаржон угли
ТДГУ
(Ташкент, Узбекистан)

ИСПОЛЬЗОВАНИЕ СОВРЕМЕННЫХ ТЕХНОЛОГИЙ И РОЛЬ СОЦИАЛЬНЫХ СЕТЕЙ В УПРАВЛЕНИИ ПЕРСОНАЛОМ

Аннотация. В данной статье рассматривается использование современных технологий в управлении человеческими ресурсами, а также роль и значение социальных сетей.

Ключевые слова: современные технологии, социальные сети, инфраструктура, промышленность.

Fayzullo Mamajonov Zafarjon ugli
TSEU
(Toshkent, O'zbekiston)

USE OF MODERN TECHNOLOGIES AND THE ROLE OF SOCIAL NETWORKS IN HUMAN RESOURCE MANAGEMENT

Annotation. This article discusses the use of modern technologies in human resource management and the role and importance of social networks

Keywords: modern technologies, social networks, infrastructure, industry

Bugungi zamonaviy, raqobat shiddat bilan rivojlanayotgan dunyoda, texnologiyalarning tez o'zgarishi sharoitida kompaniya rivojlanishi u foydalanadigan ma'lumotlarga, barcha mavjud resurslardan maksimal va samarali foydalana olishiga bog'liqdir. Shu bilan birga, bozorda kompaniya raqobatbardoshligini oshirishda tashkilot

xodimlarining potentsialidan yanada samarali foydalanish asosiy omil hisoblanadi, chunki korxonaning muvaffaqiyati ma'lumotlarni qayta ishlaydigan, mahsulot ishlab chiqarish va sotish jarayonida ishtirok etadigan va unda band bo'lgan xodimlarga bog'liq. Shu sababli, tashkilot nafaqat o'z infratuzilmasini rivojlantirishni, zamonaviy texnologiyalar bilan jihozlashni va balki o'z xodimlarini malakasini, tajribasini oshirishga, zamonaviy bilimlarni egallashlariga e'tibor qaratyapti, turli seminarlarda, trening va malaka oshirish kurslarida qatnashishlariga sharoit yaratib beryapti. Shu sababli inson resurslarini boshqarishning zamonaviy kontseptsiyasini ishlab chiqishni taqozo qilyapti. So'nggi yillarda ilmiy adabiyot va amaliyotda bir qator tushunchalarga duch kelmoqdamiz: inson resurslarini boshqarish, mehnat resurslari, kadrlar siyosati, xodimlarni boshqarish va boshqalar, ammo ularning barchasi insonning mehnat faoliyati, uning xatti-harakatlarini boshqarish bilan bog'liq. Masalan, xodimlarni boshqarish - bu korxonani (tashkilotni, firmani) kadrlar bilan ta'minlash, ulardan samarali va oqilona foydalanishni tashkil etish, shuningdek, kasbiy va ijtimoiy rivojlanish jarayonidir.

Inson resurslarini boshqarish (HRM yoki HRM - inglizcha inson resurslarini boshqarish) - bu korxonaning eng qimmatli aktivini boshqarishning strategik va mantiqiy izchil yondashuvi: u erda ishlaydigan, korxonaga muammolarini hal qilishda jamoaviy va individual ravishda hissa qo'shadigan odamlar.

HRMning maqsadi kompaniya xodimlaridan foydalanishni ta'minlashdir, ya'ni. uning kadrlar resurslari shunday bo'lishi kerakki, ish beruvchi o'z ko'nikmalari va qobiliyatlaridan maksimal foyda olishi mumkin, xodimlar esa o'z ishidan maksimal moddiy va psixologik qoniqish hosil qiladi. Inson resurslarini boshqarish mehnat psixologiyasining yutuqlariga asoslanadi va birgalikda "xodimlarni boshqarish" deb ataladigan texnologiyalar va tartiblardan foydalanadi, ya'ni korxonani kadrlar bilan ta'minlash, ishchilarning ehtiyojlarini aniqlash va qondirish, shuningdek, tashkilot va uning ishchisi o'rtasidagi munosabatlarni tartibga soluvchi qoidalar.¹

Inson resurslarini boshqarish 19-asrning ikkinchi yarmida Buyuk Britaniyada paydo bo'ladi. sanoat ishchilarining mehnat sharoitlarini yaxshilash harakati faoliyatiga hissa qo'shdi. HRM bugungi kunga qadar bir necha rivojlanish bosqichlarini bosib o'tgan. Birinchi bosqichda bir hovuch tadbirkorlar va xayriyachilar mehnat sharoitlarini yaxshilash istagidan kelib chiqib, jismoniy mehnat sharoitlari, mehnat muhiti va ishchilarning turmush sifatini yaxshilash bo'yicha turli dasturlar yaratdilar. HRMning ikkinchi bosqichi Birinchi jahon urushi davriga to'g'ri keladi, bunda Yevropa va AQShning urushayotgan mamlakatlari inson resurslarining keskin tanqisligi va qisqa vaqt ichida mehnat unumdorligini sezilarli darajada oshirish zaruratiga duch keldi. Bu davrda AQSh va Yevropa davlatlari hukumatlari ish beruvchi va xodim o'rtasidagi mehnat munosabatlari va sanoatdagi inson omili sohasida tizimli tadqiqotlarni faol ravishda rag'batlantirdilar. 1980 va 1990 yillardagi shiddatli biznes raqobati, asosan yuqori malakali ishchilarning mavjudligiga, moslashuvchan mehnat amaliyotiga (ko'pincha jamoaviy ish bilan bog'liq) va madaniyatni o'zgartirish zarurligiga bog'liq bo'lgan eng yangi sanoat texnologiyalarini milliy miqyosda va yagona korxonaga darajasida ishlab chiqish va qabul qilish-bularning barchasi biznes tashkilotida xodimlarni boshqarishni

¹ Floritus internet sayti

zamonaviylashtirishni faol taqozo etardi. Xodimlar bilan ishlash asta-sekin biznes tashkilotining tobora kengayib borayotgan funktsiyalari, shuningdek biznes strategiyasi bilan bog'liq bo'ldi. Shunday qilib, HR menejerlari muqarrar ravishda biznesni umumiy boshqarish jarayonida tobora ko'proq ishtirok eta boshladilar va kompaniya faoliyatining xodimlarni rag'batlantirish, xodimlarning ish faoliyatini boshqarish, xodimlarning imkoniyatlarini kengaytirish, umumiy sifat menejmenti (TQM - jami) kabi kompaniya faoliyatining daromadni oshirish jihatlariga to'xtala boshladilar.

Resurslarni tanlash va ularni rivojlantirish.

Tashkilotning zarur malakali, fidoyi va yaxshi rag'batlantirilgan ishchi kuchini olishi va ushlab turishini ta'minlash, birinchidan, firmaning ishchilarga bo'lgan ehtiyojlarini to'g'ri baholash va qondirish, ikkinchidan, xodimlarning ajralmas qobiliyatlarini mustahkamlash va rivojlantirish (faoliyatga hissa qo'shish). tashkilotning salohiyati va kelajakda o'z ishidan foydalanish qobiliyati). Buning uchun kompaniya xodimlarga bilim olish va doimiy rivojlanish imkoniyatini berishi kerak. Bundan tashqari, ushbu resurslarni tanlash moslashuvchanlikni oshiradigan va tanlash va ishga olish tartib-qoidalarini, ish samaradorligiga asoslangan bonusli to'lov tizimlarini va ushbu korxonaning ehtiyojlariga asoslangan boshqaruvni rivojlantirish va o'qitish faoliyatini qamrab oluvchi yuqori samarali tizimlarni ishlab chiqish bo'lishi mumkin.

HRM odamlarni qilayotgan ishi va erishgan yutuqlari, shuningdek, erishgan malaka va qobiliyat darajasi uchun qadrlanishi va mukofotlanishini ta'minlaydigan siyosat va tartiblarni joriy etish orqali motivatsiya va majburiyatni oshirishi kerak.

HRMning maqsadlaridan biri bu menejerlar va xodimlar o'rtasidagi samarali va uyg'un munosabatlarni saqlab qolish mumkin bo'lgan muhitni yaratishdir. Majburiyatni oshirish uchun boshqaruv tartib-qoidalarini qo'llash, xodimlar tashkilot uchun qimmatli manfaatdor tomonlar ekanligini ko'rsatadigan tartiblar, hamkorlik va o'zaro ishonch muhitini rag'batlantirish ham HRM maqsadi hisoblanadi. HRM tashkilotga manfaatlarni muvozanatlashda va uning faoliyatidan manfaatdor bo'lgan guruhlarining ehtiyojlariga moslashishda yordam berishi kerak. Nihoyat, HRMning maqsadlari ishchilarning ehtiyojlari, ish uslubi va intilishlari o'rtasidagi individual va guruh farqlarini hisobga olgan holda turli xil ishchi kuchini boshqarishdir. HRM boshqaruvga axloqiy yondashuvni qo'llagan holda, odamlarga g'amxo'rlik, adolat va oshkoralik bilan barcha uchun teng imkoniyatlarni ta'minlashi kerak.

Xodimlarni boshqarish kengroq tushunchaning muhim elementi - inson resurslarini boshqarish, garchi amalda bu ikkala atama ko'pincha sinonim sifatida bir-birining o'rnida ishlatiladi, Xodimlar rahbariyat tomonidan manipulyatsiya yoki diktaturaga passiv bo'ysunmaydilar va ularga toqat qilmaydilar, ular borgan sari ularni ishga olish va boshqarishda malakaliroq yondashuvni kutishadi va talab qilishadi. Xulq-atvor tadqiqotlari shuni ko'rsatadiki, boshqaruvning ushbu talabga malakali munosabati kompaniyaga foyda keltiradi. Xodimlarni boshqarish texnologiyasi, masalan, xodimni attestatsiyadan o'tkazish, uning kasbiy tayyorgarligi va ishining murakkabligini baholash sohasida faqat xodimlarning o'zlarining yordami bilan muvaffaqiyatli qo'llanilishi mumkin. Bugungi kunda barcha sohalarga Inson Resurslarini boshqarish sohasiga ham internet faol kirib kelmoqda. Va ayniqsa ijtimoiy tarmoqlardan foydalanish HRM ning ajralmas qismiga aylanmoqda. Bu orqali kompaniyalar recruiting, xodimlarni o'qitish, malakisini oshirishga avval sarflagan vaqt va sarf xarajatlarini

ancha qisqartira olishayotganliklarini qayd etishmoqda. O'z faoliyatini ijtimoiy tarmoqlarda samarali rivojlantiradigan tashkilotlar ison resurslarini topish va jalb qilishda aniq raqobatbardosh ustunliklarga ega bo'lmoqda. Bundan tashqari, ijtimoiy tarmoqlar maxsus virtual makonni yaratishga imkon beradi, unda insonlar shaxsiy va kasbiy masalalar bo'yicha bir-biri bilan muloqot qilish imkoniyatiga ega bo'ladilar, bu ularning ishbilarmonlik muhitiga qo'shilish darajasini oshiradi, turli xil vazifalarni xal qilish uchun sa'y harakatlarni birlashtirishga yordam beradi, yuqori darajadagi xamjihatlikni va jamoaning birligini ta'minlaydi. Shunday qilib, ijtimoiy tarmoq ham tashkilot ichidagi psixologik iqlimni shakllantirish vositasiga aylanib bormoqda. Barcha sohalarida bo'lgani kabi Inson resurslarini boshqarish sohasiga ham elektronlashtirish, jahon internet tarmog'idan keng foydalanish shiddat bilan kirib keldi. Kadrlarni izlab topish va tanlashda internet tarmog'ini xususan ijtimoiy tarmoqlardan foydalanishning bir qancha qulayliklari va afzalliklari bor;

- katta auditoriyani qamrab olish;
- ma'lumot manbalariga kirishning tezkorligi
- nomzod to'g'risida kerakli ma'lumotlarni to'plash;
- arzimagan moddiy resurslarni sarflagan xolda tezda mutaxassis topish imkoniyati mavjudligi.²

Superjob portal tadqiqot markazi ish beruvchilarning 1000 vakillarini so'rov davomida xar ikkinchi kompaniya xodim yollashda ijtimoiy tarmoqlardan foydalanayotganligini, har uchinchi kompaniya ijtimoiy tarmoqlardan nomzodlarning akkauntlarini tekshirishi; ish beruvchilarning uchdan bir qismi nomzodlar to'g'risidagi ma'lumotlarni tekshirish uchun ijtimoiy tarmoqlardan foydalanadi, yana 17% ijtimoiy tarmoqlardan faqat xodimlarni yollashda foydalanishini ma'lum qildi³

FOYDALANILGAN ADABIYOTLAR:

1. Floritus internet sayti
2. G. Abduraxmonova. 2021. Inson Resurslarini Boshqarish. 660-bet
3. SUPERJOB tadqiqot markazi ma'lumotlari asosida

² G. Abduraxmonova. 2021. Inson Resurslarini Boshqarish. 660-bet

³ SUPERJOB tadqiqot markazi ma'lumotlari asosida

SECTION: MEDICAL SCIENCE

Bugaevsky K.A.
Sciences, Associate Professor
Petro Mohyla Black Sea State University
(Mykolaiv, Ukraine)

SCIENTIFIC EXPLOIT OF ILYA MECHNIKOV IN THE REFLECTION OF THE MEANS OF COLLECTION

Abstract. *The article is devoted to the presentation of the scientific activity of the world famous scientist, Nobel Prize winner in the field of medicine and physiology - Ilya Mechnikov, in the reflection of philately, faleristics and numismatics. In addition to data on his scientific contributions to world immunology, physiology and medicine, images and descriptions of postage stamps, art stamped envelopes, anniversary and commemorative coins, table and award commemorative medals and badges devoted to this subject are given. The text is richly illustrated with explanatory descriptions and comments.*

Keywords: *Ilya Mechnikov, philately, faleristics, numismatics.*

Бугаєвський К. А.
кандидат медичних наук, доцент
Чорноморський державний університет ім. Петра Могили
(Миколаїв, Україна)

НАУКОВА ЗВИТЯГА ІЛЛІ МЕЧНИКОВА В ВІДОБРАЖЕННІ ЗАСОБІВ КОЛЛЕКЦІЮВАННЯ

Анотація. *Стаття присвячена представленню наукової діяльності всесвітньо відомого вченого, лауреата Нобелівської премії в царині медицини та фізіології – Іллі Мечникова, в відображенні філателії, фалеристики та нумізматики. Окрім відомостей про його науковий внесок в всесвітню імунологію, фізіологію та медицину, наводяться зображення та опис поштових марок, художніх штемпелів т маркованих конвертів, ювілейних та пам'ятних монет, настільних та нагородних пам'ятних медалей та значків, присвячених цій тематиці. Текст багато ілюстрований та має пояснювальні описи і коментарі.*

Ключові слова: *Ілля Мечников, філателія, фалеристика, нумізматика.*

Introduction

Biographies of great people bring those who study them a lot of interesting information about the life and work of the famous person. Such books include biographical data, important events, and illustrations that embellish the biography of an interesting person. All of this, only in miniature form, is contained in such collectibles as postage stamps and envelopes, coins,

medals and badges. Each of them can become an object of thematic collection and study. In this article we have tried to tell about the life and activity of the great scientist Ilya Mechnikov, by means of philately, numismatics and faleristics.

Aim

The purpose of the article is to present the results of the conducted research concerning the study of the representation of memory of the scientific activity of the world famous scientist, Nobel Prize winner in medicine and physiology - Ilya Mechnikov, in the reflection of such means of collecting as philately, phaleristics and numismatics.

Materials and Methods

To achieve this goal, we used such methods and tools as the study and analysis of all available sources of information, thematically relevant to the topic of the issue under study, namely: encyclopedias, reference books, thematic catalogs and articles, Internet pages.

Result and Discussion

Ilya Mechnikov (1845-1916) - famous scientist, philosopher, native zoologist, biologist, bacteriologist, physiologist and pathologist, one of the founders of comparative pathology of inflammation, evolutionary embryology and native microbiology, immunology, creator of the doctrine of phagocytosis and immunity theory, founder of scientific gerontology, founder of the scientific school, corresponding member (1883), honorary member (1902) of St. Petersburg Academy of Sciences. Ilya Mechnikov was born on May 15, 1845, in the village of Panasovka in the Kharkov region. Ilya Ilyich's parents were a Guards officer, landowner Ilya Ivanovich Mechnikov (1810-1878) and Emilia Lvovna Mechnikova (née Nevakhovich). On his father's side, Ilya Ilyich Mechnikov came from an old Moldovan boyar family. The surname "Mechnikov" is a tracing of the Moldovan Spătaru, or "spadă are", "having a sword", "swordsmen", that is, "commander of troops", "judge": already the son of Yuri Stefanovich in Russia changed the surname Spătaru (Spafarii) to Mechnikov [7; 8; 9; 10; 12; 14]. Figures 1 and 1a show a postage stamp and an art stamped envelope of the USSR (1991) dedicated to I. I. Mechnikov [2; 3; 11; 16].



Fig. 1 and 1a. Artistic stamped envelope and Russian postage stamp dedicated to I.I. Mechnikov

Ilya Ilyich, in the major work of his life "Immunity in infectious diseases" (1901), outlined the phagocytic theory of immunity. He created the theory of the origin of multicellular

organisms. Of great importance are his works on the problem of aging, devoted to increasing human lifespan. Even the discovery of the Bulgarian bacillus, the basis for making kefir, we owe to this scientist [7; 8; 9; 10; 12; 14]. I. I. Mechnikov is a Nobel Prize winner together with P. Ehrlich in physiology and medicine (1908) [7; 8; 9; 10; 12; 14]. Postage stamps, postcards from various countries, and a commemorative medal dedicated to Nobel laureates I.I. Mechnikov and Paul Ehrlich are shown in Figures 2 and 2a-d [1; 4; 6; 16].





Fig. 2 and 2 a-e. Postage stamps, postcards, and a commemorative medal dedicated to Nobel Laureates I.I. Mechnikov and P. Ehrlich

After graduating from high school, I.I. Mechnikov entered the Department of Natural Science at Kharkov University. In 1863 he published his first independent work, and at the age of 20 he received his Ph.D. in natural history for his study of the polychaetes worm, which lives in the North Sea. He defended his master's thesis on "History of the Embryonic Development of Sepiola" (1867) and his doctoral thesis on "History of the Development of Nebalia" (1868) at St. Petersburg University. Because of the constant sitting over the microscope and working with papers, his eyesight is severely damaged. Therefore, Ilya Ilyich is forced to take breaks in research and in 1870 becomes an ordinary professor at the Department of Zoology at the University of Novorossiysk in Odessa [7; 8; 9; 10; 12; 14]. Fig. 3 and 3a-g present CMCs of the USSR (1990) and Ukraine (2015) [1; 4; 6; 16], dedicated to the 125th and 150th anniversaries of the Odessa State University named after I.I. Mechnikov.



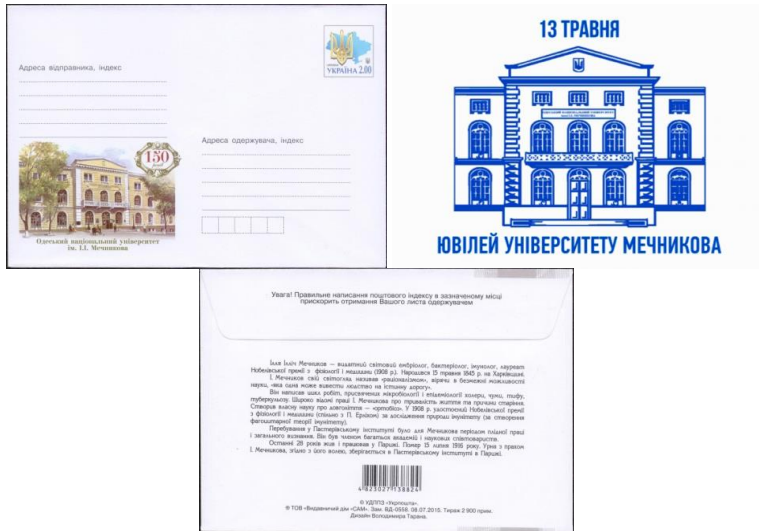

Fig. 3 and 3a-g. CMC of Ukraine (2015), dedicated to the 150th anniversary of the Odessa State University named after I.I. Mechnikov

Also, for his scientific activity, I.I. Mechnikov received the prestigious Baer award along with the talented Russian zoologist A.O. Kovalevsky for his excellent research on embryology [7; 8; 9; 10; 12; 14]. Postage stamps of the USSR (1945, 1951) and an envelope dedicated to these scientists are shown in Fig. 4 and 4a, b [1; 4; 6; 16].



Fig. 4 and 4a, b. Postage stamps and envelope dedicated to I.I. Mechnikov and A.O. Kovalevsky

In Odessa, despite the help of I.M. Sechenov, Mechnikov did not manage to create a laboratory at the university, nor was he given a professor position at the Department of Zoology at the Medical-Surgical Academy in St. Petersburg, because he was considered an ideological enemy of the existing regime. However, I.I. Mechnikov, an independent man with extensive

knowledge, continued to enrich various branches of physiology with his discoveries. His work is well known not only in Russia but also abroad due to the discovery of phagocytosis (Greek phagos - to devour and citos - cell). Phagocytes are blood cells that fight toxins and pathogenic bacteria entering the body [7; 8; 9; 10; 12; 14]. Mechnikov worked as a university professor until 1882, when he resigned and left the country in protest against the policies of the Ministry of Education. Not far from Messina on the shores of the Mediterranean Sea, he rented a small house and continued his observations of intracellular metabolism. A report on the extraordinary properties of phagocytes devouring harmful bacteria was published in the journal Russian Medicine in 1880. [7; 8; 9; 10; 12; 14]. Fig. 5 shows a colorful block issued by the Republic of Togo [16] dedicated to Mechnikov's scientific activity:



Fig. 5. Postal blocks devoted to the scientific activity of I.I. Mechnikov

Together with N.F. Gamaleya, Professor I.I. Mechnikov founded Russia's first bacteriological station (1886) [7; 8; 9; 10; 12; 14]. The postage stamp (1959) and envelopes (CMK) of Russia and Ukraine dedicated to N.F. Gamaleya are shown in Fig. 6 and 6 a-b [1; 4; 6; 16].



Fig. 6 and 6a-b. Postage stamp and envelopes of Russia and Ukraine, dedicated to N.F. Gamaleya

The last period of I.I. Mechnikov's scientific activity began on October 15, 1888, when he began to cooperate with the Pasteur Institute in Paris. I.I. Mechnikov gained fame as the creator of the doctrine of human phagocytosis and immunity, despite numerous attacks by his opponents. However, leading scientists of the time, such as R. Virchow, the founder of pathology, and Louis Pasteur, the creator of microbiology, supported the Russian scientist. At the Pasteur Institute, Mechnikov worked in his department for 28 years [7; 8; 9; 10; 12; 14]. In 1891, the University of Cambridge awarded I. I. Mechnikov the title of honorary doctor. Shortly thereafter, Mechnikov's classic work "Lectures on the Comparative Pathology of Inflammation" was published. He discovered the close connection between the science of disease and biology in general. Penetration of leukocytes through the walls of blood vessels to the site of inflammation belongs to the most interesting natural phenomena discovered by I. I. Mechnikov. He uncovered the mechanism of the inflammatory process as a biological reaction phenomenon. I.I. Mechnikov took over the management of scientific works of the Pasteur Institute after the death of its founder, Louis Pasteur [7; 8; 9; 10; 12; 14]. Philatelic material devoted to the scientific activity of I.I. Mechnikov at the Pasteur Institute in Paris is presented in Fig. 7 and 7a-e [1; 4; 6; 16].



Fig. 7 and 7a-e: Philatelic material devoted to the scientific activity of I.I. Mechnikov at the Pasteur Institute in Paris

In his scientific activities, especially in the last years of his life, I.I. Mechnikov was interested in aging. Proving that sour-milk products have a beneficial effect on the intestinal microflora and really improve digestion, he discovered new useful properties of a familiar product - yogurt. After a long search, he came to the conclusion that the aging body is poisoned by the poisons of its own bacteria from the colon, which can, however, be destroyed with lactic acid sticks. Therefore, Mechnikov suggested taking sour milk as an antidote [7; 8; 9; 10; 12; 14].

Mechnikov discovered the panacea for old age together with the young Bulgarian scientist Stamen Grigorov. After reading an article Grigorov sent by a friend about Bulgarian sour milk and a previously unstudied element, the Bulgarian bacillus, Mechnikov invited Stamen to his place, and at the Pasteur Institute the scientists investigated the entire sour milk family of different nationalities, technologies and starters. Mechnikov developed a strict diet that could be used to prolong human life [7; 8; 9; 10; 12; 14]. In 1908, Mechnikov published his

famous article "A Few Words on Sour Milk," proving that fermented dairy products have a beneficial effect on intestinal microflora. Mechnikov's sourdough has a more subtle taste and delicate texture, it is quite unlike yogurts. In France, after Mechnikov scientifically popularized the idea of the benefits of sour-milk nutrition, they established the production of a product under the Turkish name "yogurt," while the Soviet industry began to produce Mechnikov's yogurt, acidophilus, Ukrainian ryazhenka and Caucasian kefir. It was in Mechnikov's sourdough that the Bulgarian bacillus was added [7; 8; 9; 10; 12; 14]. The Bulgarian postal block (2005) dedicated to Stamen Grigorov and his works on the study of the "Bulgarian" bacillus and yogurt [16], as well as the logo of Mechnikov's yogurt, are shown in Fig. 8:



Fig. 8. Bulgaria Postal Block dedicated to Stamen Grigorov and Mechnikov Yogurt Logo

I would also like to present philatelic material (postage stamp, art stamped envelope, small sheet and cardmaxims), issued by the Ukrainian Post (2015), and dedicated to the Nobel Prize winner I.I. Mechnikov [1; 4; 6; 16]. These philatelic materials are shown in Figs. 9 and 9a-h:



Fig. 9 and 9a-h. Philatelic materials of Ukraine, dedicated to I.I. Mechnikov

The Moldovan post office did not forget to pay tribute to the memory of its famous countryman, a descendant of Moldovan nobles, by issuing in 2015 a postage stamp and art stamped envelopes dedicated to the 205th anniversary of I.I. Mechnikov's birth [7; 8; 9; 10; 12; 14]. These Moldavian philatelic materials are shown in Figs. 10 and 10 a-b [1; 4; 6; 16].



Fig. 10 and 10a-b. Moldavian postal materials devoted to I.I. Mechnikov

In 2005, the National Bank of Ukraine issued a commemorative coin, denominated 2 hryvnia, the image of the scientist and the dates of his life (obverse) and the image of phagocytosis (reverse) [5; 16]. In 2016, the National Bank of Ukraine also issued a commemorative coin of 2 hryvnia, dedicated to the 150th anniversary of Odessa University, with a multidimensional drawing on the obverse (microscope, DNA helix, atom, etc.). On the reverse of the commemorative coin depicts the building of the National University named after I. I. Mechnikov in Odessa and the date of its foundation - 1865 [5; 16]. These coins are presented in Fig. 11 and 11a [5; 16].



Fig. 11 and 11a. Commemorative coins of Ukraine dedicated to the memory of I.I. Mechnikov

In phaleristics the memory of the scientist is presented by a number of memorable table, award medals ("For practical contribution in strengthening of nation's health) of Russian Academy of Natural Sciences, "For outstanding work in the field of science and medicine, USSR Academy of Sciences and award pin of I.I. Mechnikov medical society, memorable medal for 100th anniversary of Odessa University named after I.I. Mechnikov and other phaleristics materials [5; 15; 16], given on Fig. 12, 12 a-f.



Fig. 12 and 12 a-f. Medals and a commemorative sign devoted to I.I. Mechnikov

The badges devoted to the I.I. Mechnikov Medical Academy are shown in Figs. 11. I.I. Mechnikov and I.I. Mechnikov Northwestern Medical University [] are shown in Figs. 13 and 13 a-c [13; 15; 16].



Fig. 13 and 13 a-c. Badges dedicated to the I.I. Mechnikov Medical Academy. I.I. Mechnikov

In addition, Fig. 14 and 14 a-c show the emblems of higher educational institutions of Ukraine and Russia and their structural subdivisions, bearing the name of I.I. Mechnikov [13; 15; 16].



Fig. 14 and 14 a-c. emblems-herms of higher educational institutions and their structural subdivisions bearing the name of I. I. Mechnikov. I.I. Mechnikov

Ilya Ilyich Mechnikov died on June 16, 1916, at the age of 72. His funeral took place without a solemn funeral service and speeches (at his request). The urn with the ashes of the great Russian scientist is kept in the library of the Pasteur Institute in Paris [7; 8; 9; 10; 12; 14].

CONCLUSION

1. The modern means of collecting presented in this article, such as philately, numismatics and faleristics, telling about the life and scientific activities of Ilya Mechnikov, in full, accessible and informative, have fulfilled the purpose of the study.
2. Creative presentation of information and illustrative material, in the presented research article, confirms to the full extent that medical and biomedical topics, can be reflected, using a variety of means of philately, numismatics and faleristics.

3. The information presented in this study will be of interest to all interested readers who would like to know more about the history of medical science and its heroes.

REFERENCES

1. Artyomov P. Catalogue of jubilee and commemorative coins of Ukraine. - Kiev: LLC "Konus-Yu", 2007. - 66 p.
2. Catalog of post cards and envelopes with original stamps of the USSR 1923 -1991. Under the editorship of V.B. Zagorsky. - St. Petersburg. Standard Collection, 2002. - 64 p.
3. Catalog of postage stamps of the USSR 1918-1969 / Comp. M.T. Milkin. Ed. M.E. Ginzburg. Moscow: Central Publishing House "Soyuzpechat" of the Ministry of Communications of the USSR, 1970. 656 p.
4. Chernetsky O.E. Medicine on postage stamps. -Moscow: Svyaz, 1978. P. 39-41.
5. Cubai George S. 2015 Standard Catalog of World Coins 2001-Date / George S. Cubai. 2015. P. 1117.
6. Gontsaryuk N.V. Catalogue of postage stamps, envelopes and postcards of Ukraine. 1918-2008 / N.V. Gontsaryuk, D.V. Ripala. - K.: Svyaz, 2015. - 390 p.
7. Ilya Ilyich Mechnikov. URL: <http://www.school-collection.edu.ru/catalog/res/a2b5e394-6192-45ef-982b>.URL (accessed 18.04.2022)
8. Ilya Mechnikov - Facts - Nobelprize.org URL: <https://www.nobelprize.org/nobel.../mechnikov-facts.html> (дата обращения 15.12.2016)
9. Lisitsyn P. History of Medicine. Moscow: GEOTAR-MED Publishing House, 2004. 400 p.
10. Mogilevsky B.L. Ilya Ilyich Mechnikov / B.L. Mogilevsky Moscow: Molodaya Gvardiya Publishing House, 1958. Series "Lives of remarkable people". Issue 13(261). 346 c.
11. Myakushev S.D. Stamped envelopes of the USSR 1926-1982. Catalog / S.D. Myakushev, V.A. Pantyukhin. Moscow: Radio and Communications, 1986. 50 c.
12. Petryuk P.T., I.Yu. Kuchma I.Y., Reznik V.I. Ilya Ilyich Mechnikov: biographical, scientific and psychiatric aspects (to the 165th anniversary of his birth). Annals of the Mechnikov Institute. 2010. № 2: 53-62.
13. Professional, commemorative and souvenir signs of medical institutions. Russia and other countries: medical-prophylactic and rehabilitative institutions / comp: Tolmachev R. A., Tikhonyuk I. I. Moscow: Center for Information Technologies in Nature Management, 2006. 114 c. Illustrations.
14. Shabrov A. V., Knyazkin A. V., Marjanovich A.T. Ilya Ilyich Mechnikov. Encyclopedia of Life and Creative Work. - Spb: Dean, 2008. - 1264 p.
15. Tolmachev R.A., Polyakov E.L., Tikhonyuk I.I. Catalogue of signs in medicine and biology: Congresses, congresses, conferences, symposia and other forums: Book 2 Supplement. - Moscow: VNIIGeosystems, 2013. - 74 p., ill.
16. Used stamps - ANDORRA ANDORRE Postes (2021) - Homenatge esforços tothom davant COVID-19 - Timbre, sello, stamp COIN DATÉ Date postmark URL: <https://delcampe.net> (accessed 18.04. 2022).

Conflict of Interest: I have no conflict of interest.

SECTION: PEDAGOGY

Atajanova Muyassar Atajanovna
Xorazm viloyati FVB HFXO'M, katta o'qituvchi
(Urganch, O'zbekistan)

**MARKAZIY OSIYO EKOLOGIK MUAMMOLARI
VA ULARNING YUZAGA KELISH OMILLARI**

Annotatsiya. Ushbu maqolada Markaziy Osiyo ekologik muammolari va ularning yuzaga kelishi omillari o'rganilgan. Bugungi kunda yuzaga kelayotgan ekologik muammolarni bartaraf qilish maqsadida tashkillashtirilgan “yashil makon” umummilliy loyihasi va shu loyiha doirasida amalga oshirilayotgan ishlar tahlil qilingan.

Kalit so'zlar: ekologik muammo, loyiha, yashil makon, inson, tabiat, tashabbuskorlik, insoniyat.

Аннотация. В данной статье рассматриваются экологические проблемы Центральной Азии и факторы, их вызывающие. Проанализированы национальный проект «Зеленое пространство», организованный для решения актуальных экологических проблем, и работы, проводимые в рамках этого проекта.

Ключевые слова: экологическая проблема, проект, зеленое пространство, человек, природа, инициатива, человечество.

Annotation. This article examines the environmental problems of Central Asia and the factors that cause them. The national project "Green Space", organized to address the current environmental problems, and the work carried out under this project were analyzed.

Key words: environmental problem, project, green space, man, nature, initiative, humanity.

Inson va tabiat bir-biri bilan chambarchas bog'liq. Ya'ni odamzodning o'tmishi, buguni hamda ertasini atrof-muhitsiz, ona-tabiatsiz tasavvur etib bo'lmaydi. Shunday ekan, tabiatga ehtiyotkor munosabatda bo'lish, uning ne'matlarini asrab-avaylash burchimizga aylanmogi darkor.

Ammo biz har doim ham bu qoidaga amal qilyapmizmi?

Uni muhofaza etish yo'lida tashabbus ko'rsatyapmizmi?

Afsuski, bu savollarga ijobiy javob berish mushkul. Vaholonki, tabiatdagi hech bir o'zgarish, albatta, insoniyat taqdiri, kelajagiga ta'sir qilmasdan qolmaydi. Binobarin, har birimiz “Atrof-muhitni muhofaza qilish va barqaror rivojlanish borasida hamkorlikni mustahkamlash” mavzusida tushunchaga ega bo'lishimiz va Markaziy Osiyodagi ekologiya muammolarni hal qilishga harakat qilishimiz lozim.

Bugun insoniyat dunyo sivilizatsiyasi tarixidagi keng ko'lamli iqlim o'zgarishiga duch kelmoqda. Bu iqtisodiy rivojlanish barqarorligiga, aholi turmush darajasi va sog'lig'iga salbiy ta'sir ko'rsatmoqda.

Markaziy Osiyo hududining iqlim bilan bog'liq o'ziga xos xususiyatlari, avvalo, uning nisbatan past kengliklarda joylashgani bilan izohlanadi. Yozda bu yerdagi cho'llar uzra yuqori haroratli, namligi past kontinental havo massasi hosil bo'ladi. Yoz oylarida havoning quruq va issiq bo'lishi ham shu bilan bog'liq. Qish esa asosan yumshoq, ba'zan, ayniqsa, shimoliy hududlarda qattiq bo'ladi.

Iqlim o'zgarishining mintaqamiz rivojiga ta'siri, birinchi navbatda, suv resurslari, qishloq xo'jaligi va ayniqsa, tobora ko'payib borayotgan aholining salomatligi kabi o'ta muhim sohalardagi katta tавakkalchiliklar bilan bog'liq. Shu munosabat bilan ekotizimlar muvozanatini saqlash, iqlim o'zgarishiga moslashish va bug'xona gazlari chiqindilarini kamaytirishga doir tadbirlarni o'tkazish nihoyatda muhimdir. BMTning Iqlim o'zgarishi to'g'risidagi hadli konvensiyasi bo'yicha O'zbekiston Respublikasining Birinchi va Ikkinchi milliy axborotini tayyorlash doirasida o'tkazilgan tadqiqotlar tabiiy tizimlarning mavjud xilma-xilligi va iqtisodiyot tarmoqlarining jadal rivojlanayotgani sababli iqlim o'zgarishi oqibatlari mamlakatimizga jiddiy ta'sir o'tkazayotganini ko'rsatdi. Bunday iqlim o'zgarishi oqibatlari ilgari tabiiy muhitni nooqilona boshqarish va uning kuchli ifloslanishi tufayli to'plangan muammolar, ayniqsa, Orolning ekologik inqirozi sababli yanada murakkablashmoqda.

Ayting-chi, global xususiyatga ega bo'lgan ushbu ekologik fojia mavjud vaziyatni qanchalik qiyinlashtirmoqda?

Amudaryo va Sirdaryo suvining sug'orish ishlari tufayli kamayib borayotgani natijasida Orol dengizi hajmining halokatli tarzda qisqarishi bugungi kunda butun dunyoga ishlab chiqarishni atrof-tabiiy muhit hisobidan rivojlantirish qanday ayanchli oqibatlarga olib kelishi mumkinligini yaqqol ko'rsatmoqda. Masalan, Orol dengizining hajmi 13 baravar, maydoni 7 baravar qisqardi, qirg'oqlari yuzlab kilometrga chekindi. Ba'zi joylarda suv sho'rlanishi bir litrda qariyb 280 grammni tashkil etmoqda. Ko'plab tadqiqotchilarning ta'kidlashicha, aynan suv ta'minotining kamayishi, sifatining yomonlashuvi va Orol dengizi suv sathining pasayishi Orolbo'yida ekologik inqiroz yuzaga kelishining asosiy sabablaridir. Bularning barchasi mintaqamizda iqlim o'zgarishiga bevosita ta'sir ko'rsatmoqda. Ayni paytda O'zbekistonning deyarli barcha hududlarida havo harorati haddan ortiq isib ketishi kuzatilmogda.

O'zbekiston mintaqada ekologik ahvolni yaxshilash uchun qanday choralar ko'rmogda?

Ekologik barqarorlikni ta'minlash Mingyillik rivojlanishning muhim maqsadlaridan biri bo'lib, tabiat hamda uning resurslariga oqilona va mas'uliyat bilan munosabatda bo'lishning yangi xalqaro etikasini aks ettiradi. Bu vazifa ijtimoiy-iqtisodiy rivojlanishga yo'naltirilgan faoliyat doirasida atrof-muhitni barqaror boshqarish prinsiplarini amalga oshirish orqali hal etilmogda.

Davlatimiz rahbari bunga katta e'tibor qaratmogda. Orolning ekologik falokatini va tabiatdan nooqilona foydalanish oqibatlarini boshdan kechirgan mamlakatimiz istiqloлга erishgach, bu boradagi xalqaro dasturlarni bajarishda faol ishtirok etish bilan birga keng ko'lamli o'z loyihalari hamda milliy harakat rejalarini amalga oshirmogda.

Prezidentimiz Shavkat Mirziyoyev tashabbusi bilan yurtimizda 2022-yil 1-martdan “Yashil makon” loyihasi amalga oshirilmoqda. Yashil makon barcha uchun tushunarli, nomi ravon, mazmuni chuqur, mohiyati ulugʻ ibora. Yashil makon esa yashayotgan manzilizimiz, mahallamiz, shahrimizni koʻrkmalashtirish yoʻlidagi muhim qadam hisoblanadi.

Yashil makon – sogʻlom havo, musaffo obi hayot va koʻrkam tabiiy manzara uygʻunligidir. Bu loyiha zamirida zamonaviy imorat va korxonalar, avtomobil va turli rusumdagi mashinalar, logistika va texnika vositalari qurshovida qolgan makonga asl tabiatni tuhfa etish, koʻchat ekish va bogʻ yaratish yotadi.

Yashil makon – inson ruhiyati doim izlaydigan, topsa qalbi orom topadigan, bagʻrida vujudi olam-olam zavqqa toʻladigan benazir neʼmat, mislsiz sarvat.

Odamzot yaralibdiki, vujudi tabiatning goʻzal maʼvolarini izlaydi. Yam-yashil oʻrmonlar, koʻm-koʻk daraxtzorlar, maysalarni qamragan qir-u adirlar, oʻsimliklari yashnagan dalalar shoirlar, adiblar, olimlar, fozillar ijodining ilhom manbaidir. Atoqli shoirimiz Hamid Olimjon uni qamrab olgan yashil tabiatdan zavqlanib: Koʻm-koʻm, koʻm-koʻk, koʻm-koʻk, deya hayqirgani bejiz emas. Oʻzining eng mashhur sheʼrini derazasining oldida bir tup oʻrik gullaganida bitgani ostida ramzlar yashirin. Yashil tabiat inson qalbiga joʻshqinlik bagʻishlaydi. Tibbiyot mutaxassislarining fikricha, yashil tabiatga boqish inson koʻzini ravshanlashtiradi.

Qurʼon karimning “Aʼrof” surasi 55-oyatida **“Yerni (Alloh xayrli ishlarga) yaroqli qilib qoʻygandan keyin (unda) buzgʻunchilik qilmangiz!”**, deya taʼkidlanadi. Shunday ekan bizga ota-bobolarimizdan meros zaminning tabiatini asrashimiz, uni obod holda oʻzimizdan keyingi avlodlarga qoldirishimiz zarur. Prezidentimizning Shavkat Mirziyoyev **“Avlodlarimiz bizdan keyin ham munosib tabiiy muhitda yashashi kerak”**, degan soʻzlari har birimiz uchun dasturlamal boʻlmogʻi kerak.

“Birni kessang, oʻnni ek” degan dono maqol ham bejiz aytilmagan. Daraxt ekan odamga uning savobi tegib turadi, deyilgan. Oilada farzand dunyoga kelsa, unga atab nihol ekilgan” degan purmaʼno soʻzlari zamirida ham ajdod-avlod munosabatida uzviylik daraxt ekish orqali amalga oshirilganini anglatadi.

Davlatimiz rahbari asos solgan **“Yashil makon”** umummilliy loyihasi doirasida Orolboʻyini oʻrmonzorga aylantirish gʻoyasi qoraqalpogʻistonlik keksa-yoshni shu ezgu maqsad yoʻlida yanada jipslashtirdi.

Jumladan, 2021 yil kuzida Orolboʻyida 5,2 million tupdan ziyod manzarali, mevali daraxt, buta koʻchati ekilishi rejalashtirilgan boʻlib, hozirgacha 6 million 416,5 ming tupdan ortiq virgin archasi, sharq tuyasi, yapon soforasi, katalpa, shumtol, qayragʻoch, jiyda kabi daraxt koʻchati qadaldi.

Yashil makon loyihasi bogʻ-u rogʻlarni barpo qilishda muhimdir. Har bir ekilgan koʻchat atrofida oʻziga xos mikroflora, tabiatning kichik dunyosi shakllanadi. Qushlar va boshqa turli jonzotlar ham oʻstirilgan daraxt bagʻrida hayot kechiradilar. Anas (r.a.) Rasululloh (sollallohu alayhi va sallam) dan rivoyat qiladi: **“Qaysi bir musulmon biror koʻchat yoki ekin eksa, undan qush, inson yoki hayvon esa, u uchun bundan sadaqa hosil boʻladi”** (Imom Buxoriy va Imom Muslim rivoyatlari). Hadisdagi “musulmon” soʻzi erkakni ham, ayolni ham barobar qamrab oladi. Yaʼni erkak kishimi yoki ayolmi, biror koʻchat yoki ekin eksa, undan inson yoki boshqa jonzotlar ham foydalansa, unga savobi etadi.

Bobolarimiz zakovati, podshohlarimiz saxovati va xalqimizning xolis mehnatini o‘zida ifoda etgan mazkur hikoya qalblarimiz samimiy zavq bilan birga ko‘chat ekib, bog‘ yaratishdek ezgu ishlarga nisbatan motivatsiya uyg‘otadi.

Yashil makon loyihasiga hissa qo‘shish vatanparvarlik, elparvarlik va donishmanlik namunasi. Markaziy Osiyo mintaqasida ekologik muammolarning bir qismini yechimi sifatida ushbu loyihani ham yaxshi natija berishi yaqqol ko‘zga tashlanadi. Yurt ravnaqi, mamlakat taraqqiyoti, xalq farovonligi, avlodlar saodati yo‘lidagi ezgu ish. Unda faol ishtirok etish o‘zini oqil va fozil hisoblagan har bir insonning dolzarb vazifasi hisoblanadi.

FOYDALANILGAN ADABIYOTLAR:

1. Sh.Sh. Mirzdiyoyev “Yashil makon” umummilliy loyihasi.
2. Shodimetov Yu.Sh. “Ekologiya” Toshkent-2016-y.
3. Sulstonov P.S. “Ekologiya va atrof muhitni muhofaza qilish asoslari”. Toshkent-2007-y.

INTERNET MA’LUMOTLAR:

1. [www. “Ziyonet” .uz](http://www.Ziyonet.uz)
2. www.google.uz tarmog‘idagi ma’lumotlar.

Rustamov Lazizbek Xusanboyevich
Nizomiy nomidagi
dotsenti
Ataxanov Xamidullo Kozimjonovich
Nizomiy nomidagi
magistri
Toshkent davlat pedagogika universiteti
(Toshkent, O'zbekistan)

MAKTABDA SINFDAN TASHQARI SPORT TADBIRLARINI TASHKIL ETISH

Ta'lim muassasasida maktab o'quvchilarining jismoniy madaniyatini rivojlantirishning muvaffaqiyati bir qator tashkiliy-pedagogik sharoitlar bilan belgilanadi. Hech kimga sir emaski, ta'lim muassasasi ma'muriyatining munosabati ko'p jihatdan maktab jismoniy tarbiya tizimining qanday ishlashini belgilaydi. Maktabimizda jismoniy tarbiya muammolari o'quv yili davomida pedagogik kengashlarda va maktab kengashi majlisida eshitaladi. Maktabning pedagogik jamoasi, direktori boshqaruv qarorlarini qabul qilib, maktab o'quvchilarining jismoniy madaniyatini rivojlantirishni ma'lum bir yo'nalishga yo'naltiradi.

Maktab o'quvchilarining jismoniy madaniyatini rivojlantirishda ma'muriyat, pedagogik jamoaning roli bilan bir qatorda, bizning fikrimizcha, ijtimoiy muhitga, birinchi navbatda, bolalarning ota-onalariga bog'liq. Ota-onalarning bolalarni jismoniy tarbiyalashda ishtirok etish shakllaridan biri ularning maktabdagi jismoniy tarbiya va sport tadbirlarini tashkil etish va o'tkazishda ishtirok etishidir.

Ta'lim jarayonining xususiyatlari quyidagilardan iborat edi: tinglovchilar tanasining jismoniy tayyorgarligi va funktsional holatini tizimli diagnostika qilish; har bir bolaning individual xususiyatlariga e'tibor qaratgan holda jismoniy tarbiya; bolalarni jismoniy madaniyat qadriyatlarini bilan tanishtirish orqali maqsadli ma'naviy-axloqiy tarbiya; bolaning intellektual rivojlanishi va sog'lom turmush tarzi ko'nikmalarini shakllantirish; har bir talaba uchun hissiy farovonlik muhitini ta'minlash; ta'lim jarayonidan tashqarida bolaning jismoniy tarbiyasi va jismoniy o'zini o'zi tarbiyalash masalalarini hal qilishda oila bilan faol hamkorlik qilish.

Jismoniy tarbiya fanidan sinfdan tashqari mashg'ulotlarning maqsadi - o'quvchilarning qiziqishlari va moyilliklaridan kelib chiqqan holda, aniq sport turlari bo'yicha bilimlarni chuqurlashtirish, motorli ko'nikmalar arsenalini kengaytirish va mustahkamlash, harakat qobiliyatlarini yanada yuqori darajada rivojlantirishga erishish, o'quvchilarni muntazam mashg'ulotlarga jalb qilishdir. trening.

Maktabdagi barcha sinfdan tashqari tadbirlar uchta katta bo'limlarga bo'lingan:

Bo'limlar	A	B	S
Mundarija	Mashg'ulot jarayoni - sport to'garaklari	Sport faoliyati	Sport va ommaviy tadbirlar
O'quvchilar kontingenti	Iqtidorli o'quvchi sportchilar	Maxsus sog'lomlashtirish	1-11-sinf o'quvchilari

		guruhida bo'lgan o'quvchilar	
Maqsad:	Sport mahoratini oshirish	Jismoniy salomatlikni yaxshilash	Jismoniy tarbiyaga qiziqishni oshirish, sog'lom turmush tarzini shakllantirish

Mashg'ulot jarayoni - sport to'garaklari

Maktabda sport to'garaklari mavjud: umumiy jismoniy tarbiya, voleybol, futbol.

Maktabda umumiy jismoniy tarbiya guruhi tashkil etilgan. Darslar haftasiga 2 marta 1,5 soatdan o'tkaziladi. Dasturiy material "1-11-sinf o'quvchilari jismoniy tarbiyasi kompleks dasturi" asosida ishlab chiqilgan. OFP guruhi dasturi nazariy va amaliy mashg'ulotlarni o'z ichiga oladi.

Sport faoliyati.

Jismoniy mashqlarning sog'lomlashtiruvchi ta'sirini ta'minlash uchun ularni tananing yosh xususiyatlariga mos ravishda bajarish juda muhimdir.

Maxsus tibbiy guruhga sog'lig'ida doimiy yoki vaqtinchalik muammolarga duchor bo'lgan va ta'lim muassasamiz sharoitidagi guruh mashg'ulotlariga qabul qilingan o'quvchilar qatnashadi.

Maxsus tibbiy guruhga sog'lig'ida doimiy yoki vaqtinchalik muammolarga duchor bo'lgan va ta'lim muassasamiz sharoitidagi guruh mashg'ulotlariga qabul qilingan o'quvchilar qatnashadi.

Bizning fikrimizcha, ta'lim jarayoni bir vaqtning o'zida muammolarni hal qilishi kerak ta'lim va pedagogik reja va tibbiy reabilitatsiya, ya'ni. reabilitatsiya davolash rolini va bolalar tanasini ta'lim jarayoni bilan bog'liq vosita rejimlariga moslashtirishga tayyorgarlik bosqichini to'ldirish.

O'quvchilarning funktsional holatini baholash uchun biz oddiy testlardan foydalanamiz, masalan, 30 soniyada 20 ta chayqalish yoki daqiqada 140 qadam tezlikda 2 daqiqalik yugurish bilan test.

Agar test natijasida biz yurak urish tezligining 25-30% oralig'ida o'sishini aniqlasak, qon aylanish apparatining funktsional holati yaxshi deb baholanadi. Ortostatik tekshiruv muntazam ravishda amalga oshiriladi.

Talabalarning jismoniy tayyorgarligi darajasi bir joydan uzunlikka sakrash, qo'llarni bukish va cho'zish va yolg'on urg'u, uloqtirish va to'pni 30 soniya davomida maksimal tezlikda ushlab, cho'zilish, ikkiga arqonda sakrash kabi motorli testlar yordamida aniqlanadi. oyoqlari va boshqalar o'sish yoki o'sish natijalarining etishmasligi bilan

Har bir talaba uchun individual ravishda jismoniy tarbiya o'qitish samaradorligini baholash mumkin.

Biz barcha test natijalari va namunalarni talabani shaxsiy kartasiga kiritamiz.

Sport-ommaviy va jismoniy-sog'lomlashtirish ishlari.

Ommaviy sport-sog'lomlashtirish tadbirlarini o'tkazishdan maqsad jismoniy tarbiya va sportni ommalashtirish, maktab o'quvchilarini tizimli jismoniy mashqlar va sport bilan

yaqindan tanishtirish, jismoniy tarbiya va sport ishlari natijalarini sarhisob qilish, faol dam olishdan iborat.

Maktabimizdagi ommaviy sport ishlarining asosiy shakli har yili 2-11-sinf o'quvchilari o'rtasida o'tkaziladigan maktab o'quvchilari o'rtasida o'tkaziladigan sport bayrami bo'lib, unda o'qituvchilar ham qatnashadilar. Barcha musobaqalarda eng faol ishtirokchilar 5-7-sinf o'quvchilaridir.

O'quv kunining ikkinchi yarmida darsdan tashqari mashg'ulotlar o'tkaziladi, bu charchoqni va ortiqcha kuchlanishni bartaraf etishga yordam beradi. Har qanday tadbir boshlanishidan oldin ushbu turdagi musobaqalarni (bayramlarni) o'tkazish to'g'risidagi Nizom tuziladi. Unda ushbu tadbirning maqsad va vazifalari, tadbirni o'tkazish vaqti va joyi, dastur va tadbir uchun mas'ul shaxslar ko'rsatilgan. Nizom maktab direktori tomonidan imzolaniadi va tanlovni o'tkazish to'g'risida buyruq yoziladi.

Eshchanova Gavhar Otajonovna
dotsent,
Rahimberganova Mahfuza Ruslanbekovna
magistr
UrDU
(Urganch, O'zbekiston)

**TEZ AYTISHLAR VA ULARNING MAKTABGACHA TA'LIM
YOSHIDAGI BOLALAR NUTQINI O'STIRISHDAGI RO'LI**

Annotatsiya. Ushu maqolada tez aytishlar va ularning maktabgacha yoshdagi bolalar nutqini o'stirishdagi ro'li masalasi yoritiladi.

Kalit so'zlar: xalq og'zaki ijodi, bolalar folklori, o'zbek folklorshunosligi, tez aytishlar, nutq tovushlari, bola talaffuzi, maktabgacha ta'lim, "Sirlil olam" jurnali, ijtimoiy hayot, mantiqiy urg'u, talaffuz me'yorlari.

Аннотация. В этой статье даны примеры для развития навыков речи у детей дошкольного возраста с помощью скороговорок.

Ключевые слова: устное народное творчество, детский фольклор, узбекские фольклористы, скороговорки, звуки речи, произношение у детей, дошкольное образование, журнал «Таинственный мир», социальная жизнь, логические ударение, нормы произношение.

Annotation. this article discusses the issue of rapid speech and their role in the development of speech in preschool children.

Keywords: folklore, children's folklore, Uzbek folklore, rhetoric, speech sounds, children's pronunciation, preschool education, "Mysterious world" magazine, social life, logical emphasis, pronunciation criteria

O'zbekiston respublikasi Prezidenti Sh.M. Mirziyoev: "Barchamiz yaxshi tushunamiz, ta'lim -tarbiya -har qaysi davlat va jamiyatning nafaqat bugungi, balki ertangi kunini ham hal qiladigan eng muhim va ustuvor masaladir" deganlarida yuz karra haqlidir.

Shuningdek, yurtboshimiz: "Farzandlarimizning qobiliyatini ro'yobga chiqarishga bolalikdan e'tibor berib, ularning kamoloti uchun barcha imkoniyatlarimizni safarbar etsak, yurtimizdan yana ko'plab Beruniylar, Ibn Sinolar, Ulug'beklar etishib chiqadi"², -deya ta'kidlagan edilar. Darhaqiqat, kelajakdagi buyuk insonlarni ro'yobga chiqarish bugundan boshlanadi. Bu borada o'zbek xalq og'zaki ijodi asarlari, xususan, uning asosiy janrlaridan hisoblangan xalq maqollari, hikmatli so'zlar, topishmoqlar, so'z o'yinlari va tez aytishlar otabobalarimizning moddiy-ma'naviy merosi o'laroq, avlodlarimizda badiiy nafosatni his qilish, xalq ijodi xususiyatlarini to'g'ri idrok eta olish iqtidorlarini tarbiyalaydi, ongli ravishda shu jo'shqin hayot jabhasida qaynab, ularni shu jarayonda faol qatnashishga da'vat etadi. Shu ma'noda bolalar folklori, xususan, uning ommaviy janrlaridan hisoblangan tez aytishlar, ularni

to'plash va ushbu janrning g'oyaviy- badiiy va til xususiyatlarini har tomonlama o'rganish katta ilmiy- nazariy hamda ta'lim- tarbiyaviy ahamiyatga ega.

O'zbek folklorshunosligida bolalar folklori janrlariga XX asrning 60-80- yillarida alohida ahamiyat berila boshlandi³.

Tez aytishlar vositasida bolalar tildagi tovush va so'zlarni ravon, burro, aniq talaffuz etishga, tovushlar ohangdorligini, so'zlarning ma'no tovlanishlarini idrok qilish, anglash hamda ilg'ab olishni mashq qiladilar. Shunday tadbirlar bilan o'zlarida to'g'ri talaffuz ko'nikma va malakalarini shakllantiradilar. Aynan shu maqsad mohiyatdan kelib chiqqan holda tez aytishlar maktabgacha ta'lim yoshidagi bolalar o'rtasida keng tarqalganligi bilan bir qatorda, tovushlar va so'zlar qo'llash borasidagi poetik- mantiqiy mashqlar hisoblanishi ham bejiz emas.

Tez aytishlar nutq tovushlarining uyg'unligi asosida yaratiladigan bolalar folklorining quvnoq janri bo'lib, unda o'xshash tovushli so'zlar yoki birikmalarning bir nafas olib chiqarishda tezkorlik, shiddat bilan aytilishi jarayonida u yoki bu tovush, u yohud bu so'z talaffuzida chalg'ish, tutilish natijasida hosil bo'luvchi ma'no o'zgarishi negizida yuzaga keladi. Shuningdek, bu janr bolalar orasida "total", "chalgituv", "chalit" kabi atamalar bilan ham mashhurdir. Chunonchi: "Gilos chinozlik Il'yos gilos gilosidan" tez aytishlarini shiddat bilan aytganda adashmaslik amri mahol.

Tez aytishda muddao husni ya'ni yetakchi motivni ifodalovchi vosita, unsur va tovush uyg'unligining yuzaga kelishi uchun turtki bo'lgan so'z yoki so'z birikmasi hokimlik qiladi. Muddao husni – yetakchi so'zni tez aytishda tugun vazifasini o'taydi. Masalan: "Uchta soatsoz usta uchta soat sozladi, usta soatsoz uchun uchta soat oz edi". Ushbu tez aytishda "soat", "usta", "uchta" so'zlari muddao husni bo'lib, "u", "ch" hamda "s", "z" tovushlarining uyg'unlashib kelishiga zamin hozirlagan hamda "Usta soatsoz uchun bir kun davomida faqat uchta soatni sozlash, tuzatish hech gap emas, ishi oson" ekanligi haqida darak, ma'lumot yetkazadi.

Tez aytishlar ifodalanish usuliga ko'ra ham she'riy, ham nasriy yo'llar bilan yaratiladi. Ular xoh she'riy yo'l bilan, xoh nasriy yo'l bilan yaratilgan bo'lsin, unda muddao husni vazifasida kelgan so'z yoki so'z birikmasi nafaqat asosiy motivni, balki tovush, so'z qismi, o'zagining uyg'unlashuvini belgilovchi vosita sifatida ham namoyon bo'ladi. Jumladan, "Yosh mushuk – mosh mushuk, mosh mushuk- yosh mushuk" tez aytishidagi "yosh" va "mosh" ohangdosh so'zlari muddao husni bo'lib, so'zlarni tezkorlik bilan talaffuz qilganda adashishi mumkin. Natijada masxaraomuz vaziyat yuzaga keladi va samimiy, beg'araz hazil-mutoibaga sabab bo'ladi.

Tez aytishlarni ularning janriy xususiyatlarini nazarda tutgan holda turlicha tasnif qilish mumkin. Darvoqe, ayrim adabiyotlarda tez aytishlarning talaffuzdagi (aytilishidagi) qiyinlik darajasiga ko'ra tasnif qilinganligini kuzatish mumkin.

Chunonchi, tadqiqotchi G. Jahongirovning "O'zbek bolalar folklori"⁴ kitobida tasnif asosini keltirmay tubandagicha turlarga ajratadi: "Aksariyat tez aytishlar talaffuzi bir-biridan katta farq qiladigan fonemalar" asosida tuziladilar. Masalan: "Oq pashshasi – pes pashsha", "Lola arralaydi, Sora allalaydi" singari. Bu birinchi turkumga kirgan tez aytishlar yordami bilan uch-to'rt yoshga kirgan bolalarning "a" va "o" tovushlarini, 2- tez aytishdagi "l" va "r", "d" va "s" tovushlarini to'g'ri yoki "y" tarzida buzib, noto'g'ri talaffuz qilishi natijasida nutqiy chalkashib ketishi mumkin bo'ladi.

Ikkinchi bir turkum tez aytishlar borki, unda maktabgacha yoshdagi bolalarga ayim tovushlarni to'g'ri talaffuz qilishni o'rgatish bilan birga, uning o'y- xayolini bir joyga jamlashga, jumlaning mantiqiy urg'usini ilg'ab, aniqlab olishga qaratiladi. Masalan, "Bir tup tut, bir tup tutning tagida bir tup turp turibdi. Bir tup tutning tomiri bir tup turpning tomirini turtib turibdimi, bir tup turpning tomiri bir tup tutning tomirini turtib turibdimi?" Jumlaning mazmunidan ko'rinib turibdiki, misoldagi 'tut' va 'tulp' so'zlarini to'g'ri talaffuz qilishdan tashqari, jumlaning to'g'ri takrorlash, tut va turpning turgan o'ri va holatlarini ham yodda saqlab qolish kerak.

Keltirilgan tasnif va misollardan ma'lum bo'ladi, tasnifga ajratish asosi (mezoni) bir xil emas; ayrim tez aytishlarda uning tarkibidagi tovushlarning uyg'unlashuvi asos qilib olinsa, boshqa bir tez aytishlarda uning mazmun chalkashligi asos qilib olingan. Tez aytishlarni bu tariqa turlarga ajratish benihoya ko'p va bir-biriga mantiqan bog'lanmagan shakllarda namoyon bo'ladi.

Tez aytishlar bola talaffuzidagi ayrim nutq tovushlarining so'z hamda iboralar tarkibida murakkab joylashishiga asoslanishini ta'kidlagan edik. Bunda bolalarning nutqda chalkashishiga tubandagicha sabablar bo'lishini kuzatish mumkin. Birinchidan, maktabgacha va kichik maktab yoshidagi bolalarning nutq apparatidagi a'zolaridan ba'zilarining jismonan me'yorida taraqqiy qilib ulgurmagani (lablarning qalin yoki yupqaligi, biror labning kattaligi, labning tug'ma ikkiga bo'linganligi; tilning uzun yoki kalta bo'lishi, qalin yoki yupqaligi, til osti yuganchasining kalta bo'lishi; ayrim tishlarning yo'q bo'lishi, tishlar orasi ochiq bo'lishi; ayrim tishlarning tushib, hali chiqib ulgirmaganligi; qattiq tanglayning baland yoki past bo'lishi, yoriqlarning bo'lishi; yumshoq tanglayning kalta, ikkiga bo'lingan yoki yo'q bo'lishi; til tebranishining sustligi; oilada bolaning "chuchuk til" da so'zlashga undash kabilari) sababli ular ayrim tovush va so'zlarni aytishda qiynaladilar. Ikkinchi tomondan, tez aytishlar tilshunoslik va adabiyotshunoslik qonun-qoidalari asosidagi rang-barang tovush allitratitsiyalari, shuningdek, so'z san'atlari – tanofur, tavze', omonimlar, paronimlar va tavitologiya kabi hodisalarga asoslangan ma'no tovlanishlari sababli yuzaga keladi.

Tez aytishlarning maqsad va mohiyati bolalar nutqida kuzatiladigan nutqiy kamchiliklarni ko'z-ko'z qilish, bolaning yuziga solib berish emas, balki tez aytishlarni izchil va muntazam mashq qildirish orqali to'g'ri talaffuzga erishish, shu bilan birga, kichintoylarni o'zbek xalqining og'zaki badiiy ijod namunalari bilan tanishtirish, milliy- madaniy meros durdonalarini avaylab, ardoqlab asrashga hamda keyingi avlodlarimiz uchun e'zozlab saqlashga o'rgatishdan iborat

Tez aytishlarning shakllanishida omonimlar (omofon va omograflar ham) asosiy vositalar hisoblanadi. Matnda ayrim olingan bir so'zning turli ma'nolaridan foydalanish ba'zan tez aytishlar yasaliishiga sabab bo'ladi. Masalan, "Olma shoxida olmaxon, olmani olma, olmaxon". Bu o'rinda 'olma' so'zi ham mevali daraxt turi, hamda uning mevasi, shuningdek, hayvon nomi ma'nolarida ishlatilgan.

"Sirli olam" jurnalining 1992-yilgi 1-2- 3-4- sonlarida yozuvchi Murod Xidirning "Harflar o'yini nomli katta hajmdagi bir badiiy asari o'zbek tilidagi barcha nutq tovushlarining alliteratsiyasi asosida yaratilganligi kishini hayratga soladi:

"...Ana adirda Arg'umoqbeka arzandasiga alla aytar,

Alla-yo, alla,

Ana adirda arxarbeka arxarchasiga alla aytar,
 Alla-yo, alla.
 Ana, ajriqzorda Ajriqbeka ajriqchasiga alla aytar,
 Alla-yo, alla.
 Ana, archazorda Archabekaarchachasiga alla aytar,
 Alla-yo, alla..."⁵

Yuqorida keltirganimiz parchadan ko'rinadiki, aynii paytda yozma adabiyot tez aytishlarning yuzaga kelishi, paydo bo'lishida asosiy manbalardan sanaladi.

Badiiy asar yoki og'zaki ijodning barcha janrlaridagi kabi tez aytishlarda ham obrazlilik, badiiyligni ta'minlashda tasviriy vositalar, badiiy nutqning intonatsion – uslubiy va sintaktik-grammatik ifoda imkoniyatlari faol qollaniladi. Badiiy ifoda vositalardan sifatlash, o'xshtish, mubolag'a, qarshilantirish kabilar tez aytishlarning bolalar ruhiyatiga mos va yanada jozibali chiqishiga yordam beradi. Masalan, "Oq choynakka oq qopqoq, ko'k choynakka ko'k qopqoq", "Qayrag'ochda qora qarg'a qari qarg'aning ko'zini cho'qiydi" kabi tez aytishlarda 'oq', 'ko'k', 'qora', 'qari' sifatlashlari jumlar tarkibida komponentlarning ohangdorligini vujudga keltirish bilan birga, tovushlar alliteratsiyasini ham o'zlarida tashigan.

Tez aytishlarni moddiy shakllantiradigan, mazmunini oydinlashtiradigan vositalardan biri – nutqning intonatsiyasi, ohangidir. Shu ma'noda intonatsiya, ohang, ayniqsa, og'zaki ijod janrlarida so'zlovchining hamsuhbati, tinglovchilarga, voqea-hodisalarga munosabatini anglatishning asosiy vositasi bo'lib, gapirayotgan shaxs nutqidan kuzatilgan aniq mazmun va maqsadni ifodalash, nutqni jonlantirish va hissiy ifodali qilishga yordam beradi.

Umuman, tez aytishlar xalq og'zaki ijodi, xususan, bolalar folklorining ommaviy janri sifatida maktabgacha yoshdagi bolalar nutqida kuzatiladigan ayrim tovush, talaffuz nuqsonlarini beg'araz, samimiy, hazilomuz tanqid qilib, og'zaki mashqlar asosida tuzatishga, to'g'ri talaffuz qiladigan bolalarda esa adabiy talaffuz me'yorlarini mustahkamlashga, nihoyat, jumalardagi mantiqiy urg'uni topib gapirishga o'rgatadi. Shuning uchun ham tez aytishlar ijtimoiy hayotda nihoyatda katta ta'lim – tarbiyaviy ahamiyat kasb etadi va ularni to'plash, har tomonlama o'rganish va keng ommalashtirish har bir zamon avlodlari vakillari uchun qarz va farz bo'lib qolaveradi.

Binobarin, tez aytishlarning maktabgacha ta'lim yoshidagi bolalar nutqini rivojlantirishdagi roli beqiyosdir.

FOYDALANILGAN ADABIYOTLAR:

1. Mirziyoyev Sh.M. "Xalq so'zi" 2018-yil 29 sentabr №202. (7160)
2. Mirziyoyev Sh.M. Istiqbolli loyihalar xalqimiz farovonligiga xizmat qilmoqda. "Xalq so'zi" 2018-yil 8 dekabr №253
3. Qarang: Sobirov S., Alaviya M. O'zbek xalq marosim qo'shiqlari. T.: Fan, 1974; Turdiyev T. Yosh avlodni tarbiyalashda xalq og'zaki ijodining ro'li. T.: O'zbekiston, 1974; Jahongirov G'; O'zbek bolalar folklori. T.: O'qituvchi, 1975; Sarimsoqov B. O'zbek marosim folklori. T.: Fan. 1986.
4. Jahongirov G'. O'zbek bolalar folklori. T.: O'qituvchi, 1975;
5. Murod Xidir. Harflar o'yini. "Sirli olam" jurnali. 1992-yil, 1-4- sonlar B. 16-25- 41-48

Kurbanova Nilufar Ravshanbekovna
Xorazm viloyati FVB HFXO'M, o'qituvchi
(Urganch, O'zbekistan)

FAVQULOTDA VAZIYATLARDA AHOlining HAYOTIY TA'MINOTINI TAMINLOVCHI FUQARO MUHOFAZASI FANINI O'QITISHDA INTERFAOL METODLARDAN FOYDALANISH

Annotatsiya. Mazkur maqolada favqulotda vaziyatlarda aholining hayotini saqlash masalasi yuzasidan qilinadigan ishlarni fuqarolarga o'rgatishda interfaol metodlardan foydalanish orqali ijobiy natijaga erishish masalasi yoritilgan.

Kalit so'zlar: interfaol metodlar, fuqaro muhofazasi, dars samaradorligi, innovasion faollik, tashabbuskorlik, ilm-fan.

Аннотация. В данной статье рассматривается вопрос достижения положительных результатов за счет использования интерактивных методов в обучении граждан способам спасения жизни в чрезвычайных ситуациях.

Ключевые слова: интерактивные методы, гражданская защита, эффективность курса, инновационная активность, инициатива, наука.

Annotation. This article discusses how to achieve positive results through the use of interactive methods in educating citizens on emergency response.

Key words: interactive methods, civil protection, course effectiveness, innovative activism, initiative, science.

Mamlakatimizda aholi hamda hududlarni turli xil tabiiy va texnogen tusdagi favqulodda vaziyatlardan samarali muhofaza qilish, insonlarning tinch hamda osoyishta hayot kechirishini ta'minlash dolzarb vazifalardan biri hisoblanadi. Shu maqsadda mustahkam qonunchilik bazasi yaratilib, fuqaro muhofazasini davr talablariga mos ravishda takomillashtirib borilmoqda. Bundan tashqari, favqulodda vaziyatlar monitoringini yuritish, bashoratlash va zarur profilaktika ishlarini amalga oshirish chora-tadbirlari izchillik bilan amalga oshirilmoqda.

O'zbekiston Respublikasining "Fuqaro muhofazasi to'g'risida"gi, "Aholini va hududlarni tabiiy hamda texnogen xususiyatli favqulodda vaziyatlardan muhofaza qilish to'g'risida"gi qonunlari hamda boshqa tegishli me'yoriy-huquqiy hujjatlar doirasidagi ishlarni ro'yobga chiqarishda davlat hokimiyati va boshqaruvi organlarining fuqarolik jamiyati institutlari bilan hamkorligi o'z samarasini bermoqda.

Fan, texnika yuksak taraqqiy etgan davrda insonlar hayotiga tahdid solayotgan xavflarning turi va darajasi ham o'z-o'zidan ko'paymoqda. Xavf tug'ilganda tezlikda qanday vaziyat yuz berganligini baholay olish, xavfning favqulodda vaziyatga aylanishiga yo'l qo'ymaslik, xavfli vaziyatdan chiqib ketish uchun to'g'ri harakat qila bilish alohida ahamiyat kasb etadi. Aholini xavfsizlik tadbirlariga doimiy va sifatli o'qitish hamda favqulodda vaziyatda harakat qilishga tayyorlash albatta jabrlanganlar sonining va moddiy zararni kamayishiga olib keladi.

Shunday ekan, insonlarni favqulodda vaziyatlar paytida to'g'ri harakat qilishga o'rgatish maqsadida, "*Hayot faoliyati xavfsizligi*", "*Fuqaro muhofazasi*" kabi kurslar mavjud. "*Fuqaro muhofazasi*" kursini o'qitish jarayonida tinglovchilarga favqulodda vaziyatlarning turlari, ularni kelib chiqish sabablari va keltiradigan oqibatlari ochib beriladi. Bundan tashqari, favqulodda vaziyatlarning oldini olish va bartaraf etish tadbirlari, ulardan muhofazalanish usullari yoritiladi. "*Fuqaro muhofazasi*" fanini o'qitish jarayonida interfaol metodlardan foydalanish, mavzuni to'liq o'zlashtirilishiga olib keladi. Interfaol metodlarni qo'llaganda tinglovchilarda bellashuv, raqobat, tortishuv ruhiyati xosil qilinib, ularning intellektual faolligiga kuchli ta'sir etiladi. Bu esa tinglovchilarni uyushgan holda muammoni yechishni izlaganliklarida namoyon bo'ladi.

Bundan tashqari, atrofdagilar tomonidan bildirilgan har qanday fikrga o'zining shunga o'xshash, yaqin yoki aksincha mutlaqo qarama-qarshi fikr bildirishga da'vat etadi. Misol tariqasida, "*Tabiiy tUSDagi favqulodda vaziyatlar*" mavzusini mustahkamlash jarayonida "*Tushunchalar tahlili*" metodidan foydalanishni taklif qilamiz. Buning uchun o'qituvchi tomonidan oldindan tushunchalar hamda mazmuni aks ettiruvchi jadval tayyorlanadi. Bunda zilzila, suv toshqini, sel, ko'chki kabi favqulodda vaziyatlar tushunchalar qismiga yoziladi, talabalarga esa shu so'zlarni mazmunini yozib berishlari topshiriladi. Bu usuldan, mazmun berilib qanday tushunchani anglatishini aniqlashni yoki aralash holatda foydalanish ham mumkin.

Yangi mavzuni yoritish jarayonida «*Klaster*» metodidan foydalanish yaxshi samara beradi. Bu metod biron mavzuni chuqur o'rganishdan avval tinglovchilarning fikrlash faoliyatini jadallashtirish hamda kengaytirish uchun xizmat qiladi. Shuningdek, o'tilgan mavzuni mustahkamlash, yaxshi o'zlashtirish, umumlashtirish hamda tinglovchilarni shu mavzu bo'yicha tasavvurlarini chizma shaklida ifodalashga undaydi.

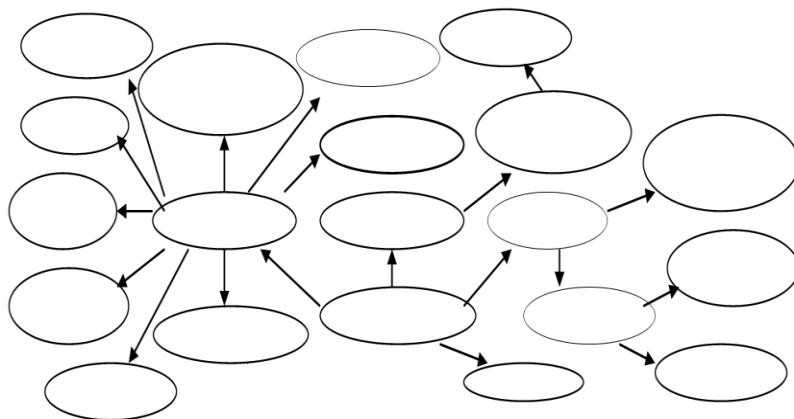

Masalan, "*Texnogen tUSDagi favqulodda vaziyatlar*" mavzusi yoritilayotganda, doskaning o'rtasiga **KTZM** (*kuchli ta'sir etuvchi zaharli modda*) so'zi kalit so'z sifatida beriladi. Talabalar tomonidan aytilgan shu so'zga tegishli bo'lgan so'zlar, fikrlar barchasi yoziladi.

Keltirilgan soʻzlar mazmuni va yaqinligiga qarab ajratib chiqiladi. Ushbu metod-bu pedagogik strategiya boʻlib, u talabalarni biron-bir mavzuni chuqur oʻrganishlariga yordam berib, mavzuga taalluqli tushuncha yoki aniq fikrni erkin va ochiq ravishda ketma-ketlik bilan uzviy bogʻlagan holda tarmoqlashlariga oʻrgatadi. Bundan tashqari, *“Favqulodda vaziyatlar va ularning xususiyati”* mavzusini yoritishda **“Aqliy hujum”** metodidan foydalanish mumkin. Metodning samaradorligi shundaki, tinglovchilar tomonidan bildirilgan har qanday fikr-gʻoyalar, ular hatto toʻgʻri boʻlmasa ham inobatga olinadi, har bir taʼlim oluvchi qatnashadi. Bu metod qoʻllash orqali tinglovchilarni oʻz fikrlarini erkin ifoda qilish qobiliyatini takomillashtirishga erishiladi.

Shunday qilib, *“Fuqaro muhofazasi”* fanini oʻqitish jarayonida innovasion taʼlim texnologiyalari, jumladan, interfaol metodlardan samarali foydalanish juda kata samara beradi va kursni qiziqarli tarzda oʻtkazish imkonini yaratadi.

FOYDALANILGAN ADABIYOTLAR:

1. Нигматов И., Тожиев М., «Фавкулотда vaziyatlar va fuqaro muhofazasi. - Дарслик: Т-2011.
2. “Aholini va hududlarni favqulotda vaziyatlardan muhofaza qilishning dolzarb muammolari” ilmiy-amaliy anjuman toʻplami. Toshkent-2019-y.

INTERNET MA'LUMOTLAR:

1. [www. “Ziyonet” .uz](http://www.Ziyonet.uz)
2. www.google.uz tarmogʻidagi maʼlumotlar.

Latipova Dildora Madiyorovna
Xorazm viloyati FVB HFXO'M, o'qituvchi
(Urganch, O'zbekistan)

TERMITLARNING TARQALISHI VA ULARGA QARSHI KURASH CHORALARI

Annotatsiya. Ushbu maqolada termitlarning tarqalishi va ularga qarshi kurash choralarini ko'rib chiqilgan. Termitlar asosan nimalarga ko'proq zarar yetkazishi va yetkaziladigan zararni kamaytirish maslasi yoritilgan.

Kalit so'zlar: termitlar, zararkurandalar, termitlar koloniyasi, zarar, tashabbuskorlik, ishchilar guruhi.

Аннотация. В данной статье рассматриваются распространение термитов и меры борьбы с ними. Основное внимание уделяется тому, какие термиты наносят наибольший ущерб и как уменьшить ущерб.

Ключевые слова: термиты, вредители, колония термитов, ущерб, инициатива, группа рабочих.

Annotation. This article discusses the spread of termites and measures to combat them. The focus is on what termites do the most damage and how to reduce the damage.

Key words: termites, pests, termite colony, damage, initiative, group of workers.

Ko'pchiligimiz zararkunandalar deganda qishloq xo'jaligi ekinlariga zarar keltiradigan hashoratlarni tushunamiz. Lekin, zararkunandalar orasida shunday bir hashorat borki, u aholi turar joylari, madaniy-tarixiy obidalar, strategik ahamiyatga ega bo'lgan ob'ektlarga ham juda katta zarar yetkazadi. Ha, bu zararkunanda shubhasiz **termitlardir**.

Termitlar har qanday uy egasi qo'rqadigan hasharotlardir.

Ko'pchiligimiz termitlarni ko'rmaganmiz. Shuning uchun avvalo, termitlarning ko'rinishi, fiziologik xususiyatlari, ko'payishi va tarqalishi haqida qisqacha ma'lumot berib o'tsak!

Termitlar jamoa bo'lib yashovchi va katta koloniyaga ega hashoratdir. Ularning tashqi ko'rinishlari har xil bir qancha qastlardan iborat.

Koloniyadagi asosiy qastlari *erkak* va *urg'ochilar* bo'lib, ularning (qanotli turlari) asosiy vazifalari ko'payish va tarqalishini ta'minlaydi. *Ishchilar* esa, ko'proq bo'limni egallab, ozuqa tayyorlaydi, avlodga g'amxo'rlik qiladi. Shuningdek, yosh termitlarga uya qurishni o'rgatadi va tarbiyalaydi. Ularda *askarlar* koloniyasi dushmanidan asraydi. Termit koloniyasi yashirin hayot kechiradi. Ular tuproqda uylar devori va tomlarda daraxtlarda uya quradi. Bahorda yomg'irdan keyin (*erkak* va *urg'ochi*) termitlar havoga tez uchib chiqib juftlashadi. Tuproqqa tushib qanotlarini tashlab juft holda uchrashadi, tuproq ichiga kiradi. Juftliklar yangi uyaning birinchi kamerasini qurib avlod berishadi. Dastlab uncha katta bo'lmagan koloniya vujudga keladi. Har yil uya kattalashadi. Uyadagi termitlar soni termitnik o'lchamiga bog'liq bo'ladi. Qirolicha kuniga 30 mingga tuxum qo'yadi. Asosan boshqa hashoratlardan farqi, ular qurg'oq yog'och bilan oziqlanadi.

Termitlarning o'ziga xos xususiyati ularning tsellyulozaga bo'lgan muhabbatidir. Hasharotlar uni bu yoki boshqa shaklda yeyishadi. Oziq-ovqatlarni hazm qilish oson bo'lmasa ham, u energiyaga boy. Natijada termitlar zararkunandalarga, odamlar uchun haqiqiy dahshatga aylanmoqda.

Termitlar oziq-ovqat yetishmovchiligi tufayli bir joyda tura olmaganlarida, ular oziq-ovqat manbai izlashda yangi joyga o'tishni boshlaydilar. Oziq-ovqatlarni tuproqda ham topish mumkin, bu keyinchalik uy uchun asos bo'ladi. Shunday qilib, daraxtlardan tozalangan joyda qurilgan uyga ko'chib o'tishda, termitlar uchun joyni tekshirish kerak.

Termitlarning turlari hamda bizing hududimizda qanday turlari uchramoqda?

Albatta, dunyoda termitlarning 2800 dan ko'proq turi ma'lum. Shulardan 160 turi yog'och zararkunandalardir. O'rta Osiyoda 4 ta turi, O'zbekistonda 2 ta turi ma'lum. Bu muammoning asosiy sababalari cho'l maydonlarining ortishi tuproqning sho'rlanishi, suv havzalarining qurishi, to'qayzorlarning qisqarishidir. Negaki, qurg'oqchilik termitlar yashashi uchun qulay sharoitlarni vujudga keltiradi.

Shu bilan birga cho'llarni intensiv o'zlashtirish, aholi punktlarining barpo etilishi, temir yo'llar va sanoat ob'ektlari qurilishi ham termitlarning ko'payishi va tarqalishiga sabab bo'ladi. Bunday holatda texnogen ta'siri ostida termitlarning tabiiy o'choqlari buzilishiga, va ularning ya'ni termitlarning hayot tarzi o'zgarishiga (ko'chishiga) olib keladi. Qadimiy yodgorliklar, qo'rg'onlar va qabristonlar ham termitlar tarqalishining asosiy o'choqlari hisoblanadi.

Cho'l hududlarida termitlar tuproq yuzasiga shunday ko'p miqdorda sho'rlangan tuproq olib chiqadiki, termit uylari atrofida faqat sho'rlangan yerlarga xos bo'lgan o'simliklar o'sishi mumkin yoki bu yerdagi tuproqda o'simlik umuman o'smaydi. Termitlarning faoliyati ta'sirida tuproqning termik, suv, havo rejimi keskin o'zgaradi.

Termitlar asosan nimalarga ko'proq zarar yetkazadi?

Termitlar respublikamizning asosan qum va cho'l zonasida joylashgan aholi punktlariga (maktablar, bolalar bog'chalari, kasalxonalar, fermalar, kutubxonalar, omborlar) ayniqsa, ko'p zarar keltiradi. Shu qatorda temir yo'llar shpallariga, telegraf stolbalariga, kutubxonadagi kitoblarga katta zarar keltirishi mumkin. Eng yomoni aholining yillar davomida mablag' to'plab, qurgan imoratlariga termitlar katta zarar keltiradi. Hatto termitlarning zararli faoliyati oqibatida insonlar o'zlarining uylarini tashlab, ko'chib ketishga majbur bo'ladi.

Uylarda termitlar kameralar, ya'ni uyalar qurishib, pol tagidan devor bo'ylab tomga yo'l ochadi. Ayniqsa, imoratlardagi havo o'tkazish uchun qo'yilgan teshikchalar va pechlar yon-atrofida ko'pgina kameralar qurishadi. Sababi, uylarda ular qish oylarida ham issiqlik ta'sirida yashashi va ko'payishi uchun o'zlariga qulay sharoit yaratadi. Kamera va yurish yo'llari qancha ko'p bo'lsa, devor shuncha g'ovak bo'lib, insonlar yashashiga xavfi ortib boraveradi. Ko'pchilik paytlar termitlar uylarining yog'och konstruksiyalariga zarar keltiradi. Shulardan pol, shift, deraza va eshik romlarining chidamlilik darajasi pasayib avariya holatiga keladi. Chunonchi, shahar va tuman qurilish tashkilotlari va korxonalar termit o'chog'i ustiga uy qurmaslik uchun oldin zararkunandaga qarshi kurashish profilaktik ishlarini olib borishi maqsadga muvofiqdir.

Termitlarning tabiatan ikki dushmani bor, deyish mumkin. Ya'ni ularning yashashi va ko'payishiga salbiy ta'sir ko'rsatuvchi ikkita omil bor. Birinchisi namlik, ikkinchisi quyosh nuridir. Ular asosan quruq va qorong'u joyda yashab, zarar keltiradi.

Shuning uchun aholiga avvalo, uy qurishga mo'ljallayotgan yer maydonini sug'orishni tavsiya qilinadi. Agarda uy qurayotgan hududi quruqlik va qumloq joy bo'lsa, ishlatiladigan qurilish materiallariga e'tibor berishlari lozim. Imkon qadar beton, temir beton, tosh, pishgan g'ishtlardan foydalansalar maqsadga muvofiq bo'lar edi. Albatta, bu materiallardan foydalanish imkoni bo'lmay, yog'ochdan foydalaniladigan bo'lsa ularni termitlardan himoyalovchi tadbirlarni qo'llash lozim. Bunda yog'ochlarga antiseptik, ya'ni kreazit, toshko'mir, slanes, yog'lari bilan ishlov berish tavsiya qilinadi.

Shuningdek, termitlar borligi aniqlangan hududdan har xil buyumlarni olib kelib, qayta foydalanish ham mumkin emas. Masalan, kimdir yog'och materiallari, yoki mebellarini boshqa uyga ko'chib, o'tayotganida moddiy qiymatini o'ylab, olib ketadi. Bizda, ana shu holatlar ham termitlarning tarqalishiga zamin yaratmoqda, deyish mumkin.

Termitlarga qarshi kurashish tadbirlari ikki yo'nalishda olib boriladi. Yuqorida keltirilganlari termitlardan saqlanish uchun profilaktik tadbirlardir. Agarda termitlar borligi aniqlansa, u holda ularga qarshi kurashish tadbirlariga mutaxassislarni jalb qilish talab qilinadi.

Aholi turar joylari, madaniy-tarixiy obidalar, strategik ahamiyatga ega bo'lgan ob'ektlar, ishlab chiqarish binolari, inshootlar va boshqa turdagi ob'ektlarni saqlash, ularga zarar yetkazayotgan termitlarning tarqalishi va ularning zararli faoliyatiga qarshi kurashishni yanada kuchaytirish maqsadida 2012 yil 2- fevralda O'zbekiston Respublikasi Vazirlar Mahkamasining "Respublikada termitlarga qarshi kurashish ishlarini jadallashtirish va ularning zararini bartaraf qilish to'g'risida"gi qarori qabul qilingan. Mazkur qarorga muvofiq, Qoraqalpog'iston Respublikasi, viloyatlar va Toshkent shahrida termitlarga qarshi kurashish xizmatini ko'rsatuvchi O'zbekiston Respublikasi Fanlar akademiyasi Zoologiya instituti huzurida va uning muassisligida xo'jalik hisobida faoliyat yurituvchi **«Respublika termitlarga qarshi kurashish markazi»** davlat unitar korxonasi tashkil etilgan.

Mazkur markaz termitlarga qarshi zaharli yem-xo'raqlar va kurashish vositalarini shartnoma asosida hududlardagi dezinfeksiya stansiyalari va o'simliklarni himoya qilish markazlariga buyurtmaga asosan yetkazib beradi.

FOYDALANILGAN ADABIYOTLAR:

1. Матякубов З.Ш., Абдуллаев И.И. Тарихий ёдгорликларда Anacanthotermes термитларининг тарқалиши ва зарарлаш сабаблари // Вестник Каракалпакского отделения Академии наук республики Узбекистан. – Нукус, 2020.
2. Абдуллаев И.И., Холматов Б.Р., Матякубов З.Ш. Термитлар зарарини олдини олиш ва уларга қарши уйғунлашган кураш тизимига оид тавсиялар. Тавсиянома. – Хоразм, 2020.

INTERNET MA'LUMOTLAR:

1. [www. "Ziyonet".uz](http://www.Ziyonet.uz)
2. www.google.uz tarmog'idagi ma'lumotlar.

Ollaberganova Sanobar Xamidovna
dotsent,
Qo'shjanova Mahliyo Qo'zibay qizi
magistr
UrDU
(Urganch, O'zbekiston)

BOSHLANG'ICH TA'LIMDA YOZMA ISHLARNI TASHKIL QILISHDA O'QUVCHILARNING BOG'LANISHLI NUTQINI TAKOMILLASHTIRISH METODIKASI

Annotatsiya. Mazkur maqolada boshlang'ich sinflarda o'quvchilarning yozma ishlarni tashkil qilishning nazariy-metodik asoslari haqida so'z borgan. Boshlang'ich sinf o'quvchilari ona tili darslarida ongli o'qish va savodli yozishga o'rganadilar, og'zaki va yozma nutqning qonun-qoidalari haqida muhim omil va usullari aks ettirilgan.

Kalit so'zlar: Til, tafakkur, og'zaki va yozma nutq, ko'nikma-malaka, so'zlarning lelsik - semantik guruhi, grammatik-orfografik tahlil, ko'chirib yozuv, diktant,leksik-grammatik tahlil,bayon, grammatik-orfografik tahlil

Аннотация. В данной статье даны теоретико-методические основы организации письменной работы учащихся в начальной школе. Учащиеся начальной школы учатся читать и писать осознанно на уроках родного языка. Он также охватывает важные факторы и методы, касающиеся правил устной и письменной речи.

Ключевые слова: Ключевые слова: Язык, мышление, устная и письменная речь, умения, лексико-семантическая группировка слов, грамматико-орфографический разбор, транскрипция, диктант, лексико-грамматический разбор, повествование, грамматико-орфографический разбор

Annotation. In this article, it is given the theoretical and methodological foundations of the organization of pupils' written work in primary school. Elementary pupils learn to read and write consciously in their native language classes. It also covers important factors and methods about the rules of speaking and writing.

Key words: Language, thinking, oral and written speech, skills, lexical-semantic grouping of words, grammatical-orthographic analysis, transcription, dictation, lexical-grammatical analysis, narration, grammatical-orthographic analysis

Maktablarda ona tili o'rgatishning mazmuni jamiyat rivojlanishining hozirgi bosqichida davlatimizning maktab oldiga qo'ygan vazifasiga moslangan. Bu vazifalar ko'p qirrali bo'lib, ularpi bajarish o'quvchilar ongini o'stirishga, ularga g'oyaviy-siyosiy, axloqiy, estetik, mehnat tarbiyasini berishga yo'naltirilgan. Ona tilini o'rgatish natijasida o'quvchilarda o'z fikrini grammatik to'g'ri, uslubiy aniq, mazmunli, ohangga rioya qilib ifodalay olish va uni imlovij to'g'ri yoza olish ko'nikmalari shakllantiriladi. Bu vazifa o'quv predmeti sifatida o'zbek tilining o'ziga xos xususiyati bulib, o'quvchini shaxs sifatida shakllantirishga yo'naltirilgan umumta'lim vazifalari bilan bog'lik, holda amalga oshiriladi. Tilni o'rganish jarayonida

o'quvchilarda boshqa ko'pgina o'quv predmetlari uchun umumiy bo'lgan ko'nikmalar (predmetlararo ko'nikmalar)ni hosil qilish ustida ham ish olib boriladi. Pedagogikada bunday predmetlararo ko'nikmalarga analiz, sintez, abstraktlashtirish (til hodisalarini fikran tasavvur etish), umumlashtirish, guruhlash, taqqoslash kabilar kiradi. Ko'rsatilgan ko'nikmalarni o'quvchilarda shakllantirish ustida maqsadga muvofiq, ishlash ularning uquv faoliyatini faollashtirishga, bilimlarini muvaffaqiyatli egallashlariga imkoniyat yaratadi. Ona tili kursidan hosil qilinadigan maxsus ko'nikmalar bilan predmetlararo ko'nikmalar, bir-biridan ajratilmagan holda, o'quv-tarbiyaviy jarayonda shakllantiriladi.

Boshlang'ich sinflar ona tili kursi 1-4-sinflarda tilning hamma tomonlari o'zaro bog'liq holda organilishi hisobga olinib tuzilgan, har bir sinfdan fonetika, leksika, grammatika va so'z yasalishi haqida - elementar bilim beriladi. Kursning bunday qurilishi tilning barcha tomonlarini bir-biriga o'zaro ta'sir etadigan bir butun hodisa sifatida o'rganishni taqozo etadi. Tilni o'rganishga bunday yondashish ta'lim jaryonini o'quvchilar nutqini o'stirish vazifasini hal etishga yo'naltirish imkonini beradi. [2] Ma'lumki, o'zbek tilidagi so'zlar yozilish xususiyatlariga ko'ra nihoyatda hilma-xildir. Ayrim so'zlarning yozilishi bilan talaffuzi mos kelmaydi, ayrimlari yaxlit, ajratib yoki chiziqcha bilan yoziladi. Boshlang'ich sinf darsliklarida qisqartma so'zlar oz bo'lsa-da, uchraydi. Bulardan tashqari, bosh va kichik harflarning qo'llanishi, so'zni bir yo'ldan ikkinchi yo'lga bo'g'inlab ko'chirish singari holatlarni o'rgatishda orfografiya qoidalari va tamoyillariga asoslanadi.

Boshlang'ich ta'limda o'quvchilarning imloviy savodxonligini shakllantirishda, bog'lanishli nutqini shakllantirishda yozma ishlarning alohida o'rni bor. Yozma ishlarga diktant, bayon va inshoni kiritamiz. Bular o'quvchilarning orfografik malakalarini shakllantirishga xizmat qiladi. Orfografik malaka ongli nutq faoliyatining avtomatlashgan komponentidir. Faoliyat avtomatlashishi uchun uzoq vaqt davomida maqsadga qaratilgan mashqlar bajarib boriladi. Orfografik mashqlar orfografik ziyraklik ko'nikmasini shakllantirishga, tegishli o'rinda qoidani tatbiq qilishga, mashqlarning qismlari o'rtasidagi bog'lanishni belgilash, ularni umumiy va yagona faoliyat tizimiga kiritishga, o'quvchilar uchun qoidaning mohiyatini aniqlash va uni shakllantirishga qaratiladi. Qoidani tatbiq qilish davridagina uning mazmuni chuqurroq o'zlashtiriladi.

Metodikada orfografik mashqlarga: 1) grammatik-orfografik tahlil; 2 ko'chirib yozuv; 3) diktantlar; 4) leksik-grammatik tahlil; 5) bayonlar kiradi. Grammatik-orfografik va leksik-orfografik tahlilda orfografiyaning grammatika va leksika bilan bog'lanishi, ko'chirib yozuv va diktantda o'quvchilar faoliyatini belgilaydigan omillar, xususan, ko'chirib yozuvda ko'ruv va qo'l harakati uquvi, diktantda eshituv uquvi hisobga olinadi.[2] Boshlang'ich sinf o'quvchilarining bog'lanishli nutqini shakllantirishda bayon va insho alohida o'rin tutadi. Xususan, bayon o'quvchilarning lug'atini boyitish, bog'lanishli nutqini o'stirishga qaratilgan orfografik mashq turlaridan biri hisoblanadi. Bayon orfografik mavzularni o'rganishning yakunlovchi bosqichida, o'quvchilar qoidalarni bilib olib, uni tatbiq qilishga o'rganganlaridan so'ng o'tkaziladi. Bayon yozganda o'rganilgan imlo qoidalarni to'g'ri tatbiq etish ularning ongli o'zlashtirilganligini ko'rsatadi. Bu yozma ish turi o'quvchilar mavzularni qay darajada o'zlashtirilganligini hisobga olish uchun olinadi.

Insho ijodiy ishning eng yuqori shakli bo'lib, maktabda alohida o'rin tutadi; barcha nutqqa oid mashqlar ma'lum mazmunda inshoga bo'ysunadi. Insho shaxsni shakllantirishda

foydali vosita bo'lib, his-hayajon uyg'otadi, aqliy mustaqillikka, fikrlashga, ko'rgan-kechirganlari va o'zlashtirganlarini baholashga o'rgatadi; kuzatuvchanlikni oshiradi; voqea-hodisalar o'rtasidagi sabab-natija bog'lanishni topishga, ularni qiyoslashga, xulosa chiqarishga o'rgatadi. Insho fikrni tartibga soladi, o'quvchilarda o'ziga, o'z kuchi va imkoniyatiga ishonch tug'diradi. O'quvchilar birinchi sinf savod o'rgatish davridayoq so'zlarni to'g'ri yozish, yozuv taxtasidan va kitobdan ko'chirib yozish malakalarini egallaydilar. O'quvchilarning og'zaki va yozma nutqini o'stirish maqsadida grammatikaga oid ayrim qoidalar o'rgatib boriladi bu esa qoidalarni puxta o'zlashtirish uchun xizmat qiladi. Boshlang'ich sinf o'quvchilariga grammatikaga oid bilimlarni o'rgatish va ularni nutqlarini o'stirishda yozma ishlar alohida o'rin tutadi. Ona tili darslarida til hodisalari ma'nosi, qurilishi, vazifasi tomonidan o'rganiladi.

Boshlang'ich sinflarda o'quvchilarning orfografik malakalarini shakllantirishda diktantning alohida o'rni bor. Diktant lotincha dicto (dikto) so'zidan olinib, aytib bermoq, so'zlamok, gapirmok ma'nolarini bildiradi. Diktant, odatda, o'qituvchining aytib turishi bilan amalga oshiriladigan yozma ish turidir. Diktant yordamida orfografik, grammatik nazariy bilimlarni o'quvchilar qisqa vaqt ichida (diktant yozish jarayonida) yozuvga tatbiq qila bilishlari talab qilinadi, bu esa o'quvchilarning aqliy faoliyatlariga bog'liq holda yuzaga chiqadi. O'quvchilar yozayotgan so'zlari imlosini diktant yozish davomida idrok qila olishlari, shu vaqtning o'zida o'rganilgan nazariy bilimlarni xotiraga keltirib, yozuvda qo'llay bilishlari zarur. O'quvchilar shundagina xatosiz yoza olishlari mumkin. Bu esa o'quvchilardan puxta bilim, avtomatik ko'nikma talab qiladi. Turli ko'rinishdagi diktantlar o'quvchilarga so'zlarni avtomatik ravishda mustaqil, to'g'ri xatosiz yozishni o'rgatishda o'qituvchiga imkon beradi. Ma'lumki, diktantning turli ko'rinishlari o'quvchilarga orfografiya va grammatikadan berilgan nazariy bilimlarni mustahkamlash, bu nazariy bilimlarni yozuvda qo'llay bilishda, o'quvchilarning yozuvidagi nuqsonlarni va uning yuzaga chiqish sabablarini aniqlashda o'qituvchiga yordam beradi. Diktant orqali o'quvchilarning ba'zi bir grammatik mavzularni qay darajada o'zlashtirganliklari ham aniqlanadi.

Ta'limiy diktantlarning sinash xarakteri ham bor. O'qituvchi suhbat jarayonida o'quvchilar bilimidagi nuqsonlarni, yozuvda yo'l qo'yilishi mumkin bo'lgan xatolarni aniqlashga ham imkoniyat topadi, bu nuqsonlarni darhol bartaraf qilish uchun tadbiriy choralar izlaydi. Ta'limiy diktantni o'qituvchi turli sharoitda va turli maqsadlarda o'tkazadi: yangi mavzu o'tib bo'lingach, diktant yozdirish mumkin. Bu holda o'qituvchi imlosi bolalarga notanish bo'lgan har bir so'zning yozilishini doskada ko'rsatish, uning imlosini og'zaki izohlash, bu so'zning yozilishini ayrim o'quvchidan hozir o'tilgan grammatik mavzuga bog'lab izohlab berishni talab qilish bilan o'quvchilarga eslatib, so'ng yozdiradi. Bu xil diktant yangi mavzuni mustahkamlovchi mashq vazifasini bajaradi.

Diktantning bu ko'rinishini yozish jarayonida o'quvchilar grammatikadan olgan nazariy bilimlarini yozuvga mustaqil tatbiq qilishga odatlanadilar, bunda o'quvchilar mustaqil fikrlashga, biror imlo qoidasi haqida o'zicha hukm chiqarishga majbur bo'ladilar. Bu o'quvchilarning ongli bilim olishlariga zamin yaratadi. Ba'zan esa avval o'rganilgan bir necha dars davomida turli yo'llar bilan bolalarga singdirilgan biror mavzuni yana ham puxtarok mustahkamlash, shuningdek, o'quvchilar bilimidagi bo'sh tomonlarni aniqlab olish va uni tuzatish uchun metod izlash maqsadida ta'limiy diktantdan foydalanish mumkin. Bunda

o'qituvchi o'quvchilarni ko'proq mustaqil fikrlashga, o'z xatosini izlab topishga, o'rganilgan nazariy bilimni bironing yordamisiz yozuvga tatbiq qilishga yetaklaydi.

FOYDALANILGAN ADABIYOTLAR:

1. Uzviylashtirilgan Davlat ta'lim standarti va o'quv dasturlari (Ona tili, o'qish, matematika, atrofimizda olam va tabiatshunoslik) (1-4 sinflar).- Toshkent, 2010.
2. Ernanazarov G'. Boshlang'ich sinflarda ona tili o'qitish metodikasi.- Toshkent: "Ilm ziyo", 2013.
3. Matchonov S., Shojalilov A.va boshqalar. O'qish kitobi. 4- sinf uchun darslik.- Toshkent, "Yangiyo'l Poligraf servis", 2015.
4. Matchonov S., G'ulomova X., Dolimov Z. 4-sinfda o'qish darslari.- Toshkent: "Yangiyul Poligrafh servise", 2007.

Ollaberganova Sanobar Xamidovna
dotsent,
Sharipboyeva Oyto'ti Allayarovna
magistr
UrDU
(Urganch, O'zbekiston)

3-SINFDA XALQ O'ZAKI IJODI ASARLARINI O'RGANISHNING NAZARIY-METODIK ASOSLARI

Annotatsiya. Mazkur maqolada boshlang'ich sinflarda o'qish darslarida xalq og'zaki ijodini asarlarini o'rgatishning nazariy- metodik asoslarini takomillashtirish haqida so'z borgan. "Xalq og'zaki ijodi" bo'limida qo'shiqlar, ertak, maqol, latifa, masal, topishmoq va tez aytish kabi o'zbek xalq og'zaki ijodining janrlaridan ayrim namunalar berilgan. O'quvchilar tabiatan maqol, topishmoq, ertak va tez aytishlarni sevadilar, ularni zo'r qiziqish bilan o'rganadilar. 3- sinflarda o'rganiladigan qo'shiqlar, latifalar, tez aytishlar o'quvchilarni nutq o'stirishga xizmat qilish bilan birga ularning o'quvchilarda ma'naviy fazilatlarini shakllantirishda katta ahamiyatli ekanligi haqida ma'lumotlar keltirilgan.

Kalit so'zlar: Xalq og'zaki ijodi, qo'shiq, ertak, maqol, latifa, masal, topishmoq va tez aytish, ma'naviy fazilatlar va hk.

Аннотация. В данной статье дается усовершенствование теоретико-методической базы преподавания фольклора в начальной школе. Раздел «Фольклор» содержит некоторые образцы жанров узбекского фольклора, такие как песни, сказки, пословицы, анекдоты, притчи, загадки и быстрое декламированные. Учащиеся от природы любят пословицы, загадки, сказки и скороговорки, заучивают их с большим интересом. Песни, анекдоты, стишки, разученные в 3-м классе, служат не только для развития речи учащихся, но и дают информацию об их важной роли в формировании духовных качеств учащихся.

Ключевые слова: Фольклор, песни, сказки, пословицы, анекдоты, притчи, загадки и скороговорки, душевные качества и др.

Annotation. In this article, it is given the improvement of the theoretical and methodological basis for the teaching of folklore in primary school. The section "Folklore" contains some examples of genres of Uzbek folklore, such as songs, fairy tales, proverbs, anecdotes, parables, riddles and quick recitation. Pupils are naturally fond of proverbs, riddles, fairy tales and quick sayings, learning them with great interest. The songs, anecdotes, and rhymes learned in 3rd grade not only serve to develop pupils' speech, but also provide information about their important role in shaping pupils' spiritual qualities.

Key words: Folklore, songs, fairy tales, proverbs, anecdotes, parables, riddles and quick sayings, spiritual qualities, etc.

O'zbekiston Respublikasi ta'lim tizimida umumiy o'rta ta'limning sifatini oshirish, o'quv jarayoniga ilg'or pedagogik va axborot texnologiyalarini joriy etishdagi keng qamrovli islohotlar [1] natijasida boshlang'ich ta'limda sifatli ta'lim xizmatlari samaradorligini oshirish, shiddat bilan o'zgarib borayotgan globallashuv sharoitida ongli yashashga qodir shaxsni kamol toptirish va rivojlantirishni ta'minlovchi imkoniyatlar salmog'i kengaydi. Shu bilan bir qatorda boshlang'ich ta'lim jarayonida o'zaro hamkorlik muhitini shakllantirish mexanizmini takomillashtirgan holda amaliyotga joriy etish zarurati ko'zga tashlanmoqda. Bu borada uzluksiz ta'lim tizimini yanada takomillashtirish, yosh avlodning ma'naviy barkamol inson bo'lib voyaga yetishini ta'minlash borasida boshlang'ich ta'limda xalq og'zaki ijodini o'rganish muhim ahamiyat kasb etadi. Zero, xalq og'zaki ijodi asarlari xalqimizning dunyoqarashi, ijtimoiy-siyosiy, ma'naviy-estetik va falsafiy qarashlarini o'ziga xos tarzda badiiy talqin qiluvchi o'nlab janrlarni o'z ichiga olgan g'oyat nodir manba desak yanglishmaymiz. Mamlakatimizda mustaqillik yillarida xalqimizning yuksak badiiy ijodiyoti asosida yaratilgan nomoddiy madaniy meros durdonalarini asrab-avaylash, xalq og'zaki ijodining qadimiy an'analarni tiklash va milliy qadriyatlarni izchil rivojlantirish [2] borasida keng ko'lamlı ishlar amalga oshirildi. Boshlang'ich sinf «O'qish kitobi» darsliklarida turli badiiy va ilmiy-ommabop asarlardan hamda xalq og'zaki ijodidan namunalar berilgan. Jumladan, darsliklar orqali boshlang'ich sinf o' quvchilari A. Obidjon, A. Oripov, X. Nazir, A. Avloniy, M. A'zam, X. To'xtaboyev, M. Rahmon. G'ayratiy, S. Anorboyev, S. Jo'ra, G. Gulom, Oybek, Safo Ochil, M. Murodov kabi bir qator o'zbek adabiyoti vakillari: shoir va yozuvchilarning asarlari bilan hamda xalq og'zaki ijodiga mansub asarlar: ertak, maqol, topishmoq, latifa, dostonlar bilan yaqindan tanishadilar. Boshlang'ich sinf «O'qish kitobi» darsligida berilgan xalq og'zaki ijodiga mansub materiallarni o'qish jarayonida o'quvchilar nafaqat o'zbek xalqining o'lmas ma'naviyat buloqlaridan bahramand bo'ladilar, balki o'zlari ham sevib o'qigan ertak-dostonlardagi qahramonlar kabi vatanparvar, mard, jasur, to'g'riso'z, mehnatsevar, kamtar va mehribon insonlar bo'lib yetishishni orzu qiladilar. Ana shunday kishilar haqida tasavvur hosil qiladilar; ezgulikning hayotdagi o'rnini bilib oladilar. Bularning hammasi bola shaxsining shakllanishiga yordam beradi. O'qish darslarida bolalarni xalq og'zaki ijodi asarlari vositasida estetik tarbiyalashga ham alohida ahamiyat beriladi. O'qitilayotgan matn va uni o'rgatish metodlari bolaning estetik qabul qilish qobiliyatini, tabiat va jamiyatdagi haqiqiy go'zallikni ajrata olish, kishilar hayoti va san'atdagi go'zallikni his qilish kabi estetik fazilatlarini rivojlantirish uchun xizmat qilishi lozim. Bularning hammasi boshlang'ich sinflarda o'quvchilarni tarbiyalashda hamda ularning ma'naviy dunyosini boyitishda xalq og'zaki ijodi materiallarining alohida o'rni borligini ko'rsatadi.

Boshlang'ich sinf o'quvchilariga ta'lim-tarbiya berishdagi muhim vazifalarning asosiy qismi o'qish mashg'ulotlari orqali amalga oshiriladi. O'qish va nutq o'stirish darslari jarayonida DTS belgilagan mavzular asosida o'quvchilarga muayyan bilim beriladi. O'qish ko'nikmalarini takomillashtira borish bilan bir qatorda o'quvchilarni barkamol yetuk inson ruhida tarbiyalash vazifasi ham diqqat markazda bo'ladi. [3] Boshlang'ich ta'limda o'qish va nutq o'stirish dasturining maqsad va vazifalariga ko'ra o'qish mashg'ulotlari orqali o'quvchilar to'g'ri, ongli, ravon, tez va ifodali o'qishga o'rgatiladi. Bolalar bu jarayonda kitob bilan ishlash ko'nikmasiga ega bo'la boradilar va ularga kitobga muhabbat tuyg'usi uyg'otiladi. "O'qish kitobi" ning "Ona bitta, vatan yagona", "O'tmishni o'rganish burchimiz", "Orzular qanotida", "Ulug'lardan o'rganmoq- oqillik" kabi bo'lim mavzularini o'qish jarayonida mustaqil O'zbekistonimiz, uning

davlat ramzlari xususida xalqimizning buyuk ajdodlari, ular hayotidan ayrim lavhalar, ular qoldirgan ulkan ma'naviy meros haqida ma'lumotlar bilan tanishadilar. "Kuz manzarasi va mehnat", "Kumush qish", "Keldi bahor-gulbahor", "Tabiatni seving va asrang", "Yoz fasli-soz fasl" kabi bo'limlarda ona-Vatan tabiati va kishilarning yil fasllariga munosabatini ifodalovchi badiiy asar namunalari berilgan. Bu mavzularni o'rganish davrida yilning turli fasllarida tabiatga ikki-uch bor ekskursiya o'tkaziladi. Bundan ko'zlangan maqsad o'quvchilarni tabiat go'zalligini sevish va estetik his qilish shu orqali badiiy so'z va iboralarni o'rganib borishga o'rgatishdir. O'quvchilarda o'lkamiz tabiati va ona tiliga muhabbat uyg'otish orqali estetik-axloqiy tarbiyani hamda to'g'ri dunyoqarashni shakllantirishga imkon tug'iladi. "Go'zal fazilat-inson husni", "Orzular qanotida" bo'limidagi materiallar orqali o'quvchilardagi yaxshi-yomon xislatlar, do'stlik-o'rtoqlik, insondagi yaxshi fazilatlar haqida berilgan tushuncha va tasavvurlar mustahkamlanadi. Unda xalqimizning yuksak ma'naviy qiyofasini ifodalovchi asarlardan namunalar berilgan bo'lib, ularda o'z hayotini xalqqa, vatanga bag'ishlagan kishigina o'zini baxtli hisoblay olishi mumkin, ona-Vatan bag'ridagi barcha boylik faqat xalq uchundir, degan g'oya ilgari suriladi. Kishilar hayoti haqida g'amxo'rlik qilish muhimligi uqtiriladi. Bu g'oyalar boshqa mavzular vositasida ham o'quvchilar ongiga singdirib boriladi.

"Xalq og'zaki ijodi" bo'limida qo'shiqlar, ertak, maqol, latifa, masal, topishmoq va tez aytish kabi o'zbek xalq og'zaki ijodining janrlaridan ayrim namunalar berilgan. Bu materiallarning tarbiyaviy ahamiyati kattadir. Chunki o'quvchilar tabiatan maqol, topishmoq, ertak va tez aytishlarni sevadilar, ularni zo'r qiziqish bilan o'rganadilar. Ma'lumki, ertaklar mazmuni orqali xalq tarixi, urf-odati, ozodlikka intilish yo'lidagi kurashlari yengil tushuntiriladi. Bu bilan o'quvchilar ertaklardagi xalq orzu-umidlarini, kelajakka intilishlarini anglab yetadilar. "Xalq og'zaki ijodi" bo'limida 6 ta ertak berilgan bo'lsa, shundan 2 tasi adabiy ertakdir. Shuningdek, ayrim bo'limlarda turli mavzulardagi 3 ta ertak mavjud. Bu ertaklar orasida o'zbek xalq ertaklari bilan birga, qirg'iz, hind xalq ertaklari ham bor. Bu ertaklar turli mavzularda bo'lib, ularda yaxshilik yomonlik ustidan, oqillik nodonlik ustidan, ezigulik qabihlik ustidan g'alaba qiladi. O'quvchilar qalbida ezgu fazilatlar urug'ini ekadi. "O'qish kitobi" da berilgan topishmoqlar va unga javob topish o'quvchilarning mantiqiy tafakkurini o'stiradi. "Xalq og'zaki ijodi" bo'limida 11 ta topishmoq berilgan. Qolgan bo'limlardagi mavzulardan so'ng 17 ta topishmoq berilgan. Berilgan topishmoqlar vositasida o'quv qurollari, meva, o'simlik, jonivor, yil fasllari va boshqa narsalarning o'z va ko'chma ma'nolari haqida qisqacha tushuncha beriladi.

Bolalar boshlang'ich sinflardayoq ertak, maqol, topishmoq, tez aytish, latifa va hokozolar bilan tanishib boradilar. Bu hol bolalarning adabiyot nazariyasi bilan amaliy ravishda tanishib borishlariga imkoniyat yaratadi. Bu so'z navbatida yozma adabiyot materiallarini osonlik bilan o'zlashtirishlariga keng yo'l ochadi. Bola tarbiyasi ko'p qirrali sohadir. Bolalarni psixo-fiziologik jihatdan tarbiyalashda ham xalq og'zaki ijodining ahamiyati benihoyadir. Topishmoq real borliq, kishilarning mavjud hayoti bilan uzviy bog'liq holda xalqning moddiy madaniy hayotini, tilini bilishda ham muhim vositadir. Topishmoqda biror predmet yashiringan bo'lib predmetning belgilarigina aytiladi. Bola aytilgan belgilar asosida yashiringan predmetni topishi darkor. Buning uchun bola uzoq o'ylaydi. Aytilgan belgiga ega bo'lgan ko'p predmetlarni esga oladi. Bola topishmoqda aytilgan belgilarni turli predmetlarning belgilariga bog'lab ko'radi yoki taxmin qilgan predmetlarning belgilarini aytilgan predmet

belgilariga taqqoslaydi, so'ng bu haqda hukm chiqaradi. Bolada yuzaga kelgan bu psixologik holatlar bola tafakkurini tarbiyalaydi, tasavvurini reallashtiradi, bolaning so'z boyligini oshiradi, bolani kuzatuvchanlikka o'rgatadi. Odatda, topishmoq aytishda eshituvchilar topishmoqda yashirin berilgan predmetning nimaga yaqinligini aytishni talab qiladilar. Bu esa predmetlarni guruhlab o'rgatish demakdir, ta'lim-tarbiya ishida esa buning roli kattadir. Maqollardagi so'zlar, odatda, ko'p vaqt ko'chma ma'noda qo'llaniladi. Maqollarni tahlil qilishda shu ko'chma ma'noli so'zlarga alohida to'xtaladi, u so'zlar orqali berilgan fikr ochiladi.

Ertaklar mazmunini tahlil qilish, ular g'oyasini anglashda bolalarni ertak mazmuniga qiziqtirish juda muhimdir. Ertakka qiziqtirishda esa texnik vositalardan o'rinni foydalanish maqsadga muvofiqdir. Ustalik bilan aytilgan (o'qilgan) ertaklarni magnitafon lentasiga yozib olish, uni o'quvchilarga eshittirish, ertaklar asosida kinofilmlarni ko'rsatish, radio orqali ertaklarni sinf bo'lib eshittirish, xalq og'zaki ijodiga va ularni to'plashga o'quvchilarni qiziqtiradi hamda dars mashg'ulotlarini jonli bo'lishini taminlaydi. O'quvchilarni yozma nutqini rivojlantirishda ertaklar ro'li kattadir. Ertaklar mazmuni, qahramonlari xarakterini ochish yo'li bilan bayon va insho yozishga o'quvchilar juda qiziqadilar, topshiriqingizni osonlik bilan bajaradilar. Bolalarni ertakka qiziqtirish uchun ertak tanlanganda bolalarni yoshiga ham qat'iy e'tibor berish talab qilinadi. Kichik yoshdagi o'quvchilarga hajmi qisqa, ko'proq dialog xarakteridagi hayvonlar to'g'risidagi ertaklar tanlash maqsadga muvofiqdir. 3- sinfda esa hajmi kattaroq g'oyaviy pishiq, malumotlar sodda ertaklarni so'zlash va o'qish yaxshi natija bermoqda. Shundagina ertakda bayon etilgan voqealar bolalar qalbida chuqur iz qoldiradi, bolalar uni uzoq vaqt sedan chiqarmaydilar. O'quvchilar o'zlari bilgan ertaklarni so'zlab berishga qiziqadilar. O'quvchilar ertak so'zlaganda esa ularning og'zaki nutqlari o'sadi. Ma'lum mavzu yuzasidan izchil, jonli so'rashga o'rgatadi. O'quvchilar ertak aytish bilan u haqdagi o'z hulosalarni ham bayon qiladilar. Ertak qahramonlariga nisbatan o'zlariga hukm chiqaradilar. Har qanday holatda ham o'qituvchining yakuniy suhbatini muhim ahamiyatga ega. Shuningdek, 3- sinflarda o'rganiladigan qo'shiqlar, latifalar, tez aytishlar ham shu maqsadga xizmat qiladi. Ular ham nutq o'stirishga xizmat qilish bilan birga ularning o'quvchilarda ma'naviy fazilatlarini shakllantirishda katta ahamiyati bor.

FOYDALANILGAN ADABIYOTLAR:

1. O'zbekiston Respublikasi Prezidentining 2019-yil 29-apreldagi "O'zbekiston Respublikasi xalq ta'limi tizimini 2030-yilgacha rivojlantirish kontsepsiyasini tasdiqlash to'g'risida" gi PF-5712-son Farmoni. – Qonun hujjatlari ma'lumotlari milliy bazasi, 06/19/5712/3034-son, 29.04.2019- y.
2. O'zbekiston Respublikasi Prezidentining 2017-yil 7-fevraldagi "O'zbekiston Respublikasini yanada rivojlantirish bo'yicha Harakatlar strategiyasi to'g'risida" gi PF-4947-son Farmoni. – O'zbekiston Respublikasi qonun hujjatlari to'plami, 2017- y., 6-son 70-modda.
3. Aminova Y. Xalq o'giti-baxt kaliti// Boshlang'ich ta'lim, 2008, 4-son, 8-9-betlar.
4. Imomov K., Mirzayev T., Sarimsoqov B., Safarov O. O'zbek xalq og'zaki poetik ijodi.- Toshkent: "O'qituvchi", 1990.
5. Jabborov Sh. Xalq og'zaki ijodidan foydalanish// Boshlang'ich ta'lim, 2011, 2-son, 28-29-betlar.
6. Jumaboyev M. Bolalar adabiyoti va folklor.- Toshkent: O'zbekiston Yozuvchilar uyushmasi Adabiyot jamg'armasi nashriyoti, 2006.

Ollaberganova Sanobar Xamidovna
dotsent,
Matkarimova Saida Alimbayevna
talaba
UrDU
(Urganch, O'zbekiston)

BOSHLAN'ICH TA'LIM JARAYONIDA DIDAKTIK MATERIALLARDAN FOYDALANISH

Annotatsiya. Mazkur maqolada boshlang'ich ta'lim jarayonida didaktik materiallardan foydalanish haqida so'z borgan. Didaktik materiallardan oqilona foydalanish orqali boshlang'ich sinf o'quvchilari hamkorlikda ishlashni o'rganadilar. Boshlang'ich sinf o'quvchilari o'qish va ona tili darslarida didaktik materiallardan foydalanish, o'quvchilarning darsga bo'lgan qiziqishini oshirishadi. Shuningdek, tafakkurini rivojlantirishda didaktik materiallarni qo'llash yaxshi natijaga erishish haqida ma'lumotlar keltirilgan.

Kalit so'zlar: ko'rgazmali qurollar, tarqatma didaktik material, badiiy adabiyot, ritm, tovushlar uyg'unligi, so'zning ko'p ma'noliligi, didaktik o'yinlar.

Аннотация. В данной статье рассматривается использование дидактических материалов в начальном образовании. Благодаря разумному использованию дидактических материалов учащиеся начальных классов учатся работать вместе. Использование дидактических материалов на уроках чтения и родного языка в начальной школе повышает интерес учащихся к уроку. Имеются также сведения об использовании дидактических материалов в развитии мышления.

Ключевые слова: Ключевые слова: наглядные пособия, раздаточный дидактический материал, художественная литература, ритм, гармония звуков, многозначность, дидактические игры.

Annotation. In this article, it is given the use of didactic materials in primary education. Through the judicious using of didactic materials, primary school pupils learn to work together. The use of didactic materials in reading and mother tongue lessons in primary school increases pupils' interest to the lesson. There is also information on the use of didactic materials in the development of thinking.

Key words: Keywords: visual aids, handout didactic material, fiction, rhythm, harmony of sounds, polysemy, didactic games.

Ta'lim-tarbiya tizimi jamiyatimizda kechayotgan islohotlar, yangilanish jarayonlari bilan uyg'un holda rivojlanmoqda. O'zbekiston Respublikasi Prezidenti Sh. Mirziyoyev tashabbusi bilan ta'lim sohasida tub islohotlarni amalga oshirishga e'tibor qaratildi. Bu borada vazifalar prezidentimizning Oliy Majlisga Murojaatnomasida ham qayd etildi. Xususan, unda O'zbekistonni rivojlangan mamlakatga aylantirish maqsad qilib qo'yilgan ekan, bunga faqat jadal islohotlar, ilm-ma'rifat va innovatsiya bilan erisha olishimiz ta'kidlandi. Prezidentimiz ta'biri bilan aytganda: "... Buning uchun, avvalambor, tashabbuskor islohotchi bo'lib maydonga

chiqadigan, strategik fikr yuritadigan, bilimli va malakali yangi avlod kadrlarini tarbiyalashimiz zarur. Shuning uchun ham bog'chadan boshlab oliy o'quv yurtigacha – ta'limning barcha bo'g'inlarini isloh qilishni boshladik.

Nafaqat yoshlar, balki butun jamiyatimiz a'zolarining bilimi, saviyasini oshirish uchun avvalo ilm-ma'rifat, yuksak ma'naviyat kerak. Ilm yo'q joyda qoloqlik, jaholat va albatta, to'g'ri yo'ldan adashish bo'ladi." [2]

Bu o'rinda Sh.M. Mirziyoyev sharq donishmandlarining "Eng katta boylik – bu aql-zakovat va ilm, eng katta meros – bu yaxshi tarbiya, eng katta qashshoqlik – bu bilimsizlikdir", degan fikrlarini keltirib, shu sababli barcha uchun zamonaviy bilimlarni o'zlashtirish, chinakam ma'rifat va yuksak madaniyat egasi bo'lish uzluksiz hayotiy ehtiyojga aylanishi kerakligini aytib o'tdi. Hozirgi davrda boshlang'ich ta'lim uchun zarur va ustuvor yo'nalishlardan biri ta'lim mazmunining yangilanishi, darsni ilg'or tajriba va g'oyalarga tayanib, zamonaviylashtirilgan, takomillashtirilgan hamda ilmiy-pedagogik texnologiyalar asosida o'tish zaruriyatini keltirib chiqardi. Chunki dars ta'lim-tarbiya berishning asosiy o'zagidir. O'quvchining o'quv fanlarini chuqur o'rganib borishi davomida uning bilimi mustahkamlanadi, savodxonligi oshib oradi.

Darslarni samarali tashkil etish boshlang'ich sinf o'quvchilari ta'lim-tarbiyasida bir nechta xususiyatlarga ega. Ularga alohida e'tibor qaratamiz. Darslarni samarali tashkil etishning boshlang'ich sinf o'quvchilarida motiv (qiziqish) hosil qilishdagi o'rni beqiyos. Bu o'rinda didaktik materiallar boshlang'ich sinf o'quvchilarida bilimga ishtiyoq va qiziqishni uyg'otadigan uchqundir. Ular orqali boshlang'ich sinf o'quvchilarida bilimlar-ni o'zlashtirish jarayoni qulaylashadi. Bolaning shaxsi shakllanadi, munosabatga kirishishi o'sib boradi. Didaktik materiallar orqali boshlang'ich sinf o'quvchilarida inson faoliyatining shakllanishi rivojlanib, mehnatga layoqati va mas'uliyati shakllanib boradi. Ayniqsa, ualr bola shaxsi psixologiyasining shakllanishida yordam beradi. Didaktik materiallardan oqilona foydalanish orqali boshlang'ich sinf o'quvchilari hamkorlikda ishlashni o'rganadilar.

Boshlang'ich sinf o'quvchilarini darsga qiziqtirish va ular diqqatini bir maromda ushlab turish har doim ham oson kechermaydi. Buning uchun o'qituvchi o'z mahoratiga suyangan holda didaktik materiallardan foydalanishi yaxshi natijaga erishishda yo'l ochib beradi. Ayniqsa, boshlang'ich sinf o'quvchilari hamma vaqt ham mavzuga bir xilda qiziqavermaydi. Bunday paytda o'quvchilarni o'quv materialiga qiziqtirishning birdan-bir yo'li turli didaktik materiallardan, xususan, didaktik o'yinlardan foydalanishdir.

Jamiyatimizning barcha jabhalariga innovatsion yondashuv bo'lgani kabi ta'lim-tarbiya sohasida ham yangilanish zarurligi namoyon bo'lib bormoqda. Hech sir emas, ta'limning an'anaviy usuli hozirgi kun talablarini qondirmay qo'ydi. O'zbekiston Respublikasi Prezidenti Sh. M. Mirziyoyev aytganidek, "Biz ta'lim va tarbiya tizimining barcha bo'g'inlari faoliyatini bugungi zamon talabalari asosida takomillashtirishni o'zimizning birinchi darajali vazifamiz, deb bilamiz". [2. 118]

Shu bois hozirda darslarni ilg'or pedagogik texnologiyalar asosida loyihalashtirishga alohida e'tibor qaratilmoqdaki, bu narsa ko'pchilik o'qituvchilarni qiziqtirmoqda.

Bugungi kunda boshlang'ich ta'limning sifati, samaradorligi butkul o'qituvchi zimmasiga, uning izlanuvchanligi, fidoiyligi, o'z mas'uliyatini qay darajada xis etishiga ham bog'liq bo'lib qoldi. Har bir boshlang'ich sinf o'qituvchisi o'zi o'qitayotgan sinf o'quvchilari o'quv yili yakunida fanlardan egallashlari lozim bo'lgan bilim, malaka, ko'nikmalar mezoni talablari

darajasida bilim, malaka va ko'nikmalariga ega bo'lishiga erishishi kerak. Shunday ekan, darslarni qanday usul bilan olib borish masalasini o'qituvchi ixtiyoriga berish ma'qul deb bilamiz. Lekin o'qituvchi aniq maqsad bilan faol va fidokorona mehnat qilishi, darsning har bir bosqichiga mas'uliyat bilan yondashmogi lozim. Shuningdek, o'quvchilarga puxta bilim berish va darsning samaradorligini oshirish uchun unga ijodiy va yangicha yondashib, zamonaviy darslar tashkil qilmogi kerak. Oshkor aytish mumkinki, hozirgi kundagi darslarimiz kundankunga bolalarimizni zeriktirib qo'yadigan tartibda olib borilyapti. Ko'pgina o'qituvchilar hanuzgacha darsni tashkil etish, o'tilgan mavzuni takrorlash va o'quvchilar bilimini baholash, yangi mavzuni bayon etish, uni mustahkamlash va uya vazifa topshirish bilan chegaralanib kelmoqdalar. Bunday dars hozirgi kun talabiga mutlaqo javob bermaydi. O'quvchilar bunda faqatgina tinglovchi bo'lib qolmoqdalar. Tayyor bilimlar o'qituvchi tomonida o'quvchilarga bayon etilmoqda. Ammo "Kadrlar tayyorlash milliy dasturi" da kadrlar tayyorlashning milliy modelini belgilashda birinchi o'ringa shaxs qo'yiladi. Bunda asosan o'quvchi shaxsi, qolaversa, o'qituvchi shaxsi, rahbar shaxsiga yangicha yondashish, yangicha talablar ko'zda tutiladi. Ta'limdan asosiy maqsad, bolalarga ilgari gidek bilim berish emas, ularni bilim olishga o'rgatishdir. Bunda o'quvchilar nofaol tinglovchi bo'lib qolmay, balki bilim olish jarayonining faol ishtirokchisiga aylanishlari kerak. Bu demakki, o'qituvchi bilan o'quvchining o'zaro munosabati va bilim olish jarayonidagi ruhiy holati tubdan o'zgarishi lozim.

Demak, dars jarayonida o'quvchini faollashtirish, mustaqil faoliyat ko'rsata oladigan qilib yetishtirish lozim. Hozirgi kunda o'qituvchilardan talab etilayotgan narsa, o'quvchilarni faolligini kuchaytirish, chunki faollik bor joyda ongillik bo'ladi.

Darslarni zamonaviy usulda tashkil etish uchun bir qator metodik va pedagogik talablarga qat'iy rioya qilish lozim. Birinchi navbatda, o'qituvchi nazariy va metodik tomondan yaxshi qurollangan va o'z kasbining jon kuyar fidoiysi bo'lmogi kerak. Ikkinchidan esa, estetik did bilan ma'lum bir tizimda ishlangan ko'rgazmali qurollar va tarqatma didaktik materiallarga ega bo'lishi kerak. Shuningdek, o'zi o'qitayotgan sinf o'quvchilarini o'z farzandi mehri bilan sevisi va o'z oldigan yosh avlodni kelajakning yetuk hamda barkamol avlodi etib tarbiyalashdek murakkab va mas'uliyatli vazifa turganini unutmashligi kerak. Keyingi yillarda ijodkor o'qituvchilar bolalarning qayerda toliqib qolishlarining oldini olish, ularni o'qishga, ilm olishga qiziqtirish maqsadida turli usullardan foydalanib kelmoqdalar.

Ma'lumki, bola maktabga kelganga qadar asosan o'yin bilan mashg'ul bo'lgan. Ularda chaqqonlik, ziyraklik, hozirjavoblik, sinchkovlik, epchillik kabi ijobiy xislatlar kurtak ota boshlagan, lekin hali yetilmagan bo'ladi. Muttasil o'yin bilan mashg'ul bo'lgan bolaning faoliyati endilikda o'zgaradi. Kechagi o'yin bilan mashg'ul bo'lgan bola endilikda 40-45 daqiqa davomida diqqatini bir yerga to'plab, talabga rioya qilgan holda o'qituvchi bilan faoliyatda bo'ladi, bilim oladi, mushohada qiladi. Bu bola uchun juda murakkab jarayondir. O'qituvchi yana shunday vaqtda o'quvchilarni o'quv mashg'ulotlariga qiziqtirish yo'llarini topishi o'z ishiga ijodiy yondashuvi lozim.

O'quvchilarning darsga bo'lgan qiziqishini oshirish, tafakkurini rivojlantirishda didaktik materiallarni qo'llash yaxshi natija beradi. Didaktik materiallar turli ko'rinishlari qo'llangan noan'anaviy darslarning oddiy darslardan farqi shundaki, o'qituvchi darsni o'yin tariqasida tashkil etadi va bolalarni hayolan turli olamga, ertaklar olamiga, kosmos va hatto Marsga ham olib chiqishi mumkin. Masalan, "Ertaklar olamiga sayohat", "Marsga sayohat", o'yin, munozara

(savol-javob), mushohada bellashuv, sahnalashtirilgan, uyg'unlashgan, test-sinov kabi dars shakllari noan'anaviy darslar jumlasiga kiradi. Bunday dars darslikda berilgan materiallardan ham tashqari materiallarni qo'llashni taqozo etadi. Bu materiallardan egallangan bilimlarni takrorlash, mustahkamlash maqsadida unumli foydalanish ham mumkin bo'ladi. Bunday noan'anaviy darslar, albatta, qiziqarli o'tadi. O'quvchilarning diqqati tarbiyalanadi. O'yin faoliyati tobora jiddiy tus olib, mashg'ulot (dars) bilan almashinadi, ya'ni topshiriqlar, suhbatlar, savol-javoblar asta-sekin murakkablashib boradi. Ba'zan darsda o'quvchilarni mustaqillikka, ijodkorlikka yo'naltirish maqsadida juda ko'p didaktik materiallardan foydalangan holda darslar tashkil etiladi. Bunday hollarda dars strukturasi buziladi. Ana shu dars strukturasi buzilishi noan'anaviy dars demakdir. Demak, noan'anaviy dars bu -dars strukturasi buzilishi.

Bilamizki, boshlang'ich ta'limda o'zbek (ona) tilini o'qitish markazida til o'rganuvchilarning o'zaro hamda o'qituvchisi bilan nutqiy muloqoti turmogi lozim bo'ladi. Ammo mana shu muloqot to'g'ri yo'lga qo'yilishi uchun grammatika qonun-qoidalarini yaxshi bilishga ko'maklashuvchi topshiriqlardan iborat mashg'ulotlar nazariy yoki amaliy ahamiyat kasb etibgina qolmay, o'quvchilarning til o'rganishga bo'lgan qiziqishini shakllantiradi, orttirishga ham hissa qo'shishi talab etiladi. Ana shu qiziqishni shakllantirishda, uni tobora mustahkamlab borishda didaktik materiallardan, ya'ni qiziqarli grammatik topshiriqlardan foydalanish muhim ahamiyat kasb etadi.

Maktabda tayanch grammatik bilim olgan o'quvchilar uning amaliy tadbiqini tavsiya etilajak qiziqarli topshiriqlar misolida rivojlantirishlari ko'zda tutiladi. O'qituvchi har bir mavzu va topshiriqni nafaqat nutq o'stirishga, shuningdek, yoshlar dunyoqarashini boyitishga, tafakkur doirasini kengaytirishga ham xizmat qildirishi shart ekanligini yodda tutishi darkor.

Til ta'limidagi to'rt zaruriy amal – tinglash, so'zlash, o'qish va yozishning mutanosib tarzda olib borishga harakat qilish zarurligini ta'kidlash joiz. Ammo mavzuning mazmuniga mos ish tutib, bir xil topshiriqlar og'zaki nutq, boshqalari yozma nutq ko'nikmalarini mustahkamlashga qaratilishi maqsadga muvofiqdir. Shuningdek, o'zlashtirilgan har bir mavzu darsdan tashqari tadbirlar bilan uzviy bog'lanishiga erishish lozim. Bularni o'zni bilan sahna chiqishlarini tashkil etish, rolli o'yinlar o'tkazish yaxshi samara beradi.

Shu bilan birga boshlang'ich sinflar darslarida o'quvchilarning tafakkurini rivojlantiruvchi didaktik materiallar - o'quv topshiriqlari, xususan mustaqil ishlarining bajarishda ularga qo'yiladigan talablarni aniqlash, o'quv topshiriqlarining tuzilishi, vazifalari va imkoniyatlarini tavsiflash, boshlang'ich sinf darslarida o'quvchilarning faol fikrlashlarini va tafakkurini rivojlantirishda didaktik materiallarning o'zni va rolini belgilash, uning muhim vosita ekanligini, o'quvchi-yoshlarning bilim saviyalari yanada yuqorigi bosqichlarga ko'tarish va mustahkamlash omili ekanligi uni har tomonlama o'rganishni talab qiladi, uning dolzarb pedagogik va metodik muammo ekanligini belgilaydi.

Ta'limning poydevori hisoblangan boshlang'ich tizim o'quvchini yoshligidanoq har tomonlama yetuk va barkamol qilib tarbiyalashni taqozo etadi. Bu mas'uliyatni to'g'ri his etgan har bir boshlang'ich sinf o'qituvchisi darsga puxta tayyorlangan holda didaktik materiallardan - ko'rsatmali qurollardan foydalanib dars o'tsa, bolalarga bilim berish ancha osonlashadi, bir soatlik saboq mazmundorligi ancha oshadi. Ayniqsa, bu borada boshlang'ich ta'lim darslaridagi o'quv materiallar o'quvchilar oldiga ijodiy izlanish, tashabbuskorlik xislatlarini

qo'yadi. Darslikdagi o'quv topshiriqlarni bajartirishda turli usullar va zehnlarni o'stiruvchi vositalardan unumli foydalanish katta ahamiyatga ega. Chunki boshlang'ich sinf o'quvchilari bir soatlik darsda ko'pi bilan 15-20 daqiqagacha diqqatlarini to'play oladilar, shundan so'ng beixtiyor ularning xayollari bo'linadi. Shuni to'g'ri his etgan boshlang'ich sinf o'qituvchisi darsni bir xil andozada o'tmay, balki rang-barang usullar va uslublar asosida olib borsagina, unda maqsadga muvofiq turli didaktik materiallardan foydalansagina kutilgan natijaga erishadi.

Didaktik materiallar boshlang'ich sinf darsliklaridagi nazariy va amaliy xarakterdagi o'quv materiallarini egallashda, qolaversa, egallangan bilim va ko'nikmalarning qay darajada ekanligini aniqlab olishda alohida o'rin tutadi.

FOYDALANILGAN ADABIYOTLAR RO'YXATI:

1. O'zbekiston Respublikasi Prezidenti Shavkat Mirziyoyevning Oliy Majlisga Murojaatnomasi.-
[https://nrm.uz/contentf?doc=612868_o%E2%80%98zbekiston_respublikasi_prezidenti_i_shavkat_mirzieevning_oliy_majlisga_murojaatnomasi_\(2020_yil_24_yanvar\)](https://nrm.uz/contentf?doc=612868_o%E2%80%98zbekiston_respublikasi_prezidenti_i_shavkat_mirzieevning_oliy_majlisga_murojaatnomasi_(2020_yil_24_yanvar))
2. Milliy tiklanishdan milliy yuksalish sari (O'zbekiston Respublikasi Prezidenti Sh.M. Mirziyoyev asarlari va ma'ruzalaridan olingan fikrlar).- Toshkent: Yoshlar nashriyot uyi, 2019. – 160 b.
3. Antonov A.F., Adilov Q.X. Umumiy ta'lim mazmunini tanlashning didaktik shartlari. Metodik tavsiyalar. – T.: 1994. - 24 b.
4. Беспалько В.П. Теория учебника: Дидактический аспект. - М.: Педагогика, 1988. – 160 с.
5. Ibragimov X.I., Tayloqov N.I. Yangi avlod darsliklarini yaratishning didaktik tamoyillari. // Uzluksiz ta'lim jur. - 2004. – № 1. – B. 9-15.

Ollaberganova Sanobar Xamidovna
dotsent,
Mullayeva Madina
magistr
UrDU
(Urganch, O'zbekiston)

BOSHLANG'ICH TA'LIMDA SHE'RIY ASARLAR USTIDA ISHLASHDA FOLKLORGA XOS RAMZIY TIMSOLLARNING INNOVATSION YONDASHUV ASOSIDA TAKOMILLASHTIRISH

Annotatsiya. Mazkur maqolada boshlang'ich ta'limda she'riy asarlar ustida ishlashda folklorga xos ramziy timsollarning innovatsion yondashuv asosida takomillashtirish haqida so'z borgan. Boshlang'ich sinf o'quvchilari o'qish darslarida she'riy asarlar ustida ishlashda folklorga xos ramziy timsollarning o'qitishda she'riy asarlar asosida o'quvchilarda yaxshi o'qish sifatlarini hosil qilish, o'quvchilarning she'riy matn mazmunini to'la tushunishlariga erishish haqida muhim omil va usullari aks ettirilgan.

Kalit so'zlar: she'riy matn, lirik asarlar, lirik tur, badiiy adabiyot, ritm, tovushlar uyg'unligi, so'zning ko'p ma'noliligi, lirika musiqa, raqs san'ati.

Аннотация. В этой статье дается, как улучшить символические эмблемы фольклора инновационным подходом к поэтической работе в начальном образовании. Также освещены формирование у учащихся хороших навыков чтения на основе поэзии при обучении фольклорным символическим эмблемам на уроках чтения в начальных классах, важные факторы и методы достижения полного понимания учащимися содержания поэтического.

Ключевые слова: поэтический текст, лирические произведения, лирический тип, художественная литература, ритм, гармония звуков, многозначность, лирическая музыка, танец.

Annotation. In this article, it is given how to improve the symbolic emblems of folklore by an innovative approach on working poetry in primary education. It is also covered creating good reading skills in pupils based on poetry in the teaching of folklore symbolic emblems in primary school reading lessons and important factors and methods of achieving pupils' full understanding of the content of the poetic.

Keywords: poetic text, lyrical works, lyrical type, fiction, rhythm, harmony of sounds, polysemy, lyrical music, dance.

Adabiyotimiz tarixi tom ma'nodagi lirik asarlar tarixi desak mublag'a bo'lmaydi. She'riy janrlar, lirik asarlar haqida yozilgan tadqiqotlar nihoyatda ko'p. Mumtoz adabiyotimizdagi g'azal ming yillar davomida adabiyotimizning butun kuch va qudratini, tilimizning nazokat va tarovatini ko'rsatadigan bir belgi, ko'rsatkich bo'lib kelganligi buning yorqin bir dalilidir. Lirik turning o'ziga xos tabiati haqida ilmiy adabiyotlarda shunday ma'lumot beriladi: "Lirika olamni obraz, kechinmalar vositasida yoritarkan, xuddi shuning taqazosi bilan

chuqur va hayajonli ifodalarni ishga soladi. Ifodalarning teran va hayajonli bo'lishi lirika qiyofasini belgilovchi muhim xususiyatlardandir". [4] «Qadim Yunonistonda lirika musiqa va raqs san'atlari bilan uzviy, chambarchas hayot kechirgan ekan, Sharqda ham shunday bir holni kuzatish mumkin.

Sharqda eng buyuk mutasavvuf shoir Mavlono Jaloliddin Rumiy ham o'zining so'fiyona g'azallarini rubob jo'rligida, raqsga tushib aytgan. O'zbek xalqining sevimli klassik shoiri Boborahim Mashrab o'z she'rlarini tanbur ohanglari bilan orastalab kuylab yurgani el orasida ma'lum. Lirika inson o'z shaxsini tanigan, o'zini shaxs sifatida anglagan, o'zini olam ichra yana bir olam deb bilgan va tashqi, ob'ektiv olamga yangicha qaragan sharoitlarda paydo bo'ladi. Haqiqatan ham, she'riyat "obraz, kechinmalar vositasi" da olam va insonni, uning qalbidagi tuyg'ularini kashf etadi. Hayotda yuz beradigan har qanday voqelikni, inson qalbida kechadigan bir lahzalik kechinma va tuyg'ularni nazmga nisbatan nasrda ifodalash birmuncha yengil kechadi. Chunki, lirika inson hayotiga taalluqli voqea-hodisalarni, qalb tug'yonlarini ma'lum musiqiy ohangda, ya'ni ohori to'kilmagan fikrlarni siqiq tarzda aks ettiradi.

"Lirika (Yunon lirik – lira jo'rligida kuylash) – badiiy adabiyotning asosiy turlaridan biri bo'lib, biror hayotiy voqea- hodisa ta'sirida inson qalbida tug'ilgan ruhiy kechinma, fikr va tuyg'ular orqali voqelikni aks ettiradi» « Lirika (yun. cholg'u asbobi) adabiy tur sifatida qadimdan shakllangan bo'lib, o'zining bir qator xususiyatlariga egadir. [4] Lirikaning belgilovchi xususiyati sifatida uning tuyg'u kechinmalarni tasvirlashi olinadi. Ya'ni epos va dramadan farqli ravishda lirika voqelikni tasvirlamaydi, uning uchun voqelik lirik qahramon ruhiy kechinmalarining asosi, ularga turtki beradigan omil sifatidagina ahamiyatlidir". Lirik turga kiruvchi asarlar odatda kichik hajmi bo'lishiga qaramay, turmushni badiiy, obrazli aks ettirishning barcha xususiyat va belgilariga ega. Lirik turga kiruvchi asarlarda konkret individual kechinmalar orqali tipik kechinmalar ifodalanadi. Shu orqali lirik asarda badiiy umumlashtirish vujudga keladi" Ma'lumki, hayot uchun muttasil yangilanish, tuslanish, o'zgarish jarayoni xos. Ana shu evrilishlar izdihomida an'anaviy obrazlar ham o'zgarishga uchraydi. O'z zimmasiga yuklangan yangi-yangi ma'nolar natijasida ular eskirmaydi, aksincha shoir va yozuvchining badiiy niyatini yuzaga chiqaruvchi asosiy vosita sifatida yashay boshlaydi. Har bir shoir she'riyatida an'anaviy obrazlar bora-bora individual ramziy obrazlar darajasiga ko'tarilishi mumkin. Xalqona uslub va ohanglarda qalam tebratgan Shavkat Rahmon, Azim Suyun, Usmon Azim, H. Xudoyberdiyeva, Muhammad Yusuf, Omon Matjon she'riyatida o'ziga xos, qayta-qayta murojaat qilingan bir qancha obrazlar mavjudki, ularni shoirlar ijodida ko'ringan individual obrazlar sifatida tasdiq etish mumkin. Shoirlar ijodiga nazar tashlasak, Omon Matjon ijodida hayvonlar (ot), qushlar (burgut, turna), daraxtlar (gujum, og'och); Muhammad Yusuf she'riyatida hayvonlar (kiyik, ot), qushlar (qaldirg'och, turna, bulbul, burgut), hasharotlar (kapalak, tillaqo'ng'iz), o'simliklar (lolaqizg'aldoq, rayhon, yalpiz); Sirojiddin Sayyid ijodida chol va choy, daryo kabi obrazlarning individual obrazlar darajasiga chiqqanligiga amin bo'lamiz." [3]

Yuqorida ta'kidlaganimizdek, Muhammad Yusuf kiyik, ot, qaldirg'och, turna, bulbul, burgut, qarq'a, kapalak va boshqa individual obrazlar vositasida o'z badiiy-estetik olamini, betakror she'riyat namunalarini yaratdi. Muhammad Yusufning aksar she'rlarida kapalak timsolining individual talqinini uchratamiz. Ma'lumki, xalq qarashlarida kapalaklar arvohtimsoli bo'lib, arvohtar hamisha beozor, tiriklarga zarar qilmaydi, deydilar. Kapalaklarning

beozorlik, beg'uborlik timsoliga aylanishi balki shundandir. Muhammad Yusuf kapalakning ezgulikka esh hayotini o'z she'rlarida badiiy aks ettirar ekan, kapalak obrazini pokizalik, beg'uborlik, halollikning ideal ramzi sifatida talqin qiladi. Shoirning "Kapalaklar", "Atirguldand yumaladi kapalak", "Kapalak qo'limga qo'nadi bir kun", "Tunda she'r aytishdik kapalak bilan" kabi bir qator she'rlarida aynan kapalak obraziga murojaatni kuzatish mumkin. Shoirning "Kapalaklar" she'rida insonlar o'rtasidagi oqibatsizlik, aldov-xiyonatlardan bezgan lirik qahramonning ruhiy holati tasvirlanadi. Shoirning "Tunda she'r aytishdik kapalak bilan" she'rida kapalak do'st timsoli sifatida, ilon timsoli esa, do'st niqobida yurib, insonlar ko'nglini "chaquvchi", ularga pand beruvchi dushmanlarning qiyofasini badiiy gavdalandiradigan ramziy obraz sifatida keltiriladi. Ilon (dushman) qancha chaqsa, qahramon kapalagi (do'sti)ni shuncha esga oladi. San'atkorning betakror mahorati asarlaridagi poetik obrazlar tashigan ijtimoiy-axloqiy, falsafiy ma'nolar salmog'i va individualligi bilan belgilanadi. Ana shu jarayonda nozik bir holat bor. Bu badiiy obraz tabiatidagi boqiylik va zamonaviylikning uyg'unlikda, yaxlit bir butunlikda zohir bo'lishidir. Shu ma'noda, M. Yusuf lirikasida qushlar obrazini ko'zdan kechirish juda maroqli. Qush (qaldirg'och, turna, bulbul, burgut) obrazining shoir ijodidagi ustuvorligi shundaki, u aynan Muhammad Yusuf badiiy tafakkurini belgilovchi individuallikka, o'ziga xos ma'nolar tizimiga ega. Qush obrazi shoir she'rlarining ma'no salmog'i, teranligini belgilash bilan birga, ijodining badiiy-estetik tarovatini ham ko'z-ko'z etadi. Son va sifat jihatidan u Muhammad Yusuf lirikasida alohida mavqega ega.

"Mana shu men tug'ilgan go'sha", "Qizg'aldoq", "Qushlar ham yig'lar", "Turg'unlik", "Ruh to'tisi", "Kuzda ketgan turna qaytgandek bahor", "Erka kiyik", "G'iro't mingan Go'ro'gli", "Bulbul", "Yillar ham ko'chmanchi qaldirg'ochlardek", "Cho'loq turna" kabi ko'plab she'rlarida Oqqush, Chumchuq, Qaldirg'och, Bulbul, To'ti, Turna, Burgut obrazlari yaxlit mujassamlashgan holda Qushcha timsolini namoyon etadi. To'g'ri, Sh. Rahmon, H. Xudoyberdiyeva, U. Azim, A. Suyun, M. Abdulhakim kabi shoirlar she'riyatida ham Qushcha obrazi bilan bog'liq majoziy ma'nodorlik alohida bir yo'nalishga ega. Bu hol bir xillikka, fikr qaytariqlariga olib kelayotgani yo'q, aksincha, she'riyatimizning mavzu chegaralarini kengaytirayotir, badiiy-estetik talqin usullari nechog'lik xilma-xilligini tasdiqlayotir. Har bir she'rda qushcha obrazining individual o'ziga xos ma'nodorligi uslubiy imdividualliklarning ham betakrorligini asoslayotir, ta'minlayotir.

Demak, ta'lim jarayonida bu xususiyatlarni e'tiborga olish, kerak bo'lsa, ulardan o'z o'rnida va unumli foydalanish lozim. She'r – emotsional kayfiyat ifodasi, bu kayfiyatni o'quvchilarga yuqtira olish esa o'qituvchining mahoratiga bog'liq. Demak, shye'riy asar bir kishining – shoirning olamni o'ziga xos ko'rishi natijasida yuzaga kelgan hosiladir, hamma gap shu o'ziga xos qarash va ko'rishni anglab, his qilib yetishda xolos, ana shu aniq bitta odamga tegishli tuyg'ular, hissiyotlar ayni paytda butun insoniyatga, hamma odamlarga bir xilda aloqadorligini anglash she'rni his qilishdagi birinchi qadam, dastlabki odim bo'ladi. She'riy asarni anglash, undagi muallif ko'zda tutgan niyatni, maqsad va vazifalarni tushunib yetish, she'r g'oyasini mag'zini chaqish uni o'qishdan, yanada aniqrog'i ifodali o'qishdan boshlanadi. Shunda she'riy asardagi ritm, tovushlar uyg'unligi, so'zning ko'p ma'noliligi, ayni paytda har bir so'z va tovushning jarangi, yangi so'zning ohori osonroq va ta'sirliroq tarzda namoyon bo'ladi.

FOYDALANILGAN ADABIYOTLAR:

1. Barkamol avlod orzusi (Tuzuvchilar: Qurboniv Sh., Saidov H., Ahliddinov R.) - Toshkent: "Sharq" nashriyot-matbaa konserni Bosh tahririyati, 1999.
2. Najimova M. Matn mazmunini qayta hikoya qilishga o'rgatish // Boshlang'ich ta'lim, 2012, 4-son, 10-11-betlar.
3. Nazarova H., Anorboyeva A. O'qish darsi- nafosat olami // Boshlang'ich ta'lim, 2008, 11-son, 5-bet.
4. Zunnunov A. va boshq. Adabiyot o'qitish metodikasi. - Toshkent, "O'qituvchi", 1992.
5. O'zbek tilining izohli lug'ati. 5 jildli / A. Madvaliyev tahriri ostida. – Toshkent: O'zb. mil. ens., 2006-2008.
6. G'ulomov A. Ona tili o'qitish prinsiplari va metodlari. – Toshkent: "O'qituvchi", 1992.
7. G'ulomova X., Boqiyeva H. O'quvchilar lug'atini boyitish // Boshlang'ich ta'lim, 2011, 10-son, 10-11-betlar.

Ollaberganova Sanobar Xamidovna
dotsent,
Pirova Shoxista Anvarovna
magistr
UrDU
(Urganch, O'zbekiston)

BOSHLANG'ICH SINIF O'QISH DARSLARIDA ERTAKLARNI O'QITISHNI TAKOMILLASHTIRISH

Annotatsiya. Mazkur maqolada boshlang'ich sinflarda o'qish darslarida ertaklarni o'qitishni takomillashtirish haqida so'z borgan. Boshlang'ich sinf o'quvchilari o'qish darslarida xalq og'zaki ijodi janrlaridan ertaklarni o'qitishda ongli ertak matnlari asosida o'quvchilarda yaxshi o'qish sifatlarini hosil qilish, o'quvchilarningmatn mazmunini to'la tushunishlariga erishishiladi. Ertakdagi obrazlarni bir-biridan farqlay bilishga o'rgatish, o'z axloqiy sifatlarini obrazlarning axloqiy sifatleri bilan qiyoslab ko'rish orqali ma'lum xulosa chiqarishlariga erishish haqida muhim omil va usullari aks ettirilgan.

Kalit so'zlar: ertak, suhbat metodi, demonsratsiya, illyusratsiya va ekskursiya, og'zaki va yozma mashq, grafik ishlar, "otlanmoq", "qo'rg'on", "so'ppayib" va hk

Аннотация. В данной статье дано, как усовершенствовать преподавание сказок в начальной школе. Учащиеся начальных классов обучают чтению сказок из жанров фольклора на уроках на основе осознанных сказочных текстов, вырабатывают у учащихся хорошие навыки чтения, полноту понимания содержания текста. Приведены важные факторы и методы обучения отличать образы в сказках друг от друга, делать определенные выводы путем сопоставления собственных нравственных качеств с нравственными качествами образов.

Ключевые слова: сказка, метод беседы, демонстрация, иллюстрация и экскурсия, устные и письменные упражнения, графические работы, «прыжок», «крепость», «скольжение» и др.

Annotation. In this article, it is given how to improve the teaching by fairy tales in primary school. Primary school pupils are taught to read fairy tales from the genres of folklore in the classroom based on conscious fairy tale texts, to develop good reading skills in students, to fully understand the content of the text. Important factors and methods of teaching are given to distinguish images in fairy tales each others, to draw certain conclusions by comparing their own moral qualities with the moral qualities of the images.

Key words: fairy tale, conversation method, demonstration, illustration and excursion, oral and written exercises, graphic works, "jump", "fortress", "slip", etc

Boshlang'ich sinflardagi ta'lim-tarbiyaning maqsad va vazifalari o'rganilishi lozim bo'lgan materialning mazmuni va tuzilishini belgilaydi. Bu jihatdan boshlang'ich sinflarda o'quvchilar ko'plab ertaklarni o'rganadilar. Shuning uchun "O'qish kitobi" darsliklariga ko'plab

ertaklar kiritilgan. Jumladan, 3-sinf o'quvchilari "Botir mergan va chaqimchi", "Halollik", "Donishmand yigit", kabi o'zbek xalq ertaklari bilan, shuningdek, "Ahillik-ulug' baxt" qirg'iz xalq ertagi va "Noahillik oqibati" hind ertagi bilan tanishadilar. Bu ertaklarini o'qitish o'qituvchilar oldiga quyidagicha talablarni qo'yadi:

- 1) ertak matnlari asosida o'quvchilarda yaxshi o'qish sifatlarini hosil qilish;
- 2) o'quvchilarning matn mazmunini to'la tushunishlariga erishish;
- 3) ertakdagi obrazlarni bir-biridan farqlay bilishga o'rgatish;
- 4) o'quvchilarni voqea-hodisalarni, hayotiy faktlarni, fantaziyani to'g'ri tushunishga o'rgatish;

- 5) o'quvchilarning estetik zavq olishlariga erishish;
- 6) ertaklardagi qiyin so'zlarning to'g'ri tushunilishini ta'minlash;
- 7) o'z axloqiy sifatlarini obrazlarning axloqiy sifatlari bilan qiyoslab ko'rish orqali ma'lum xulosa chiqarishlariga erishish;

- 8) o'quvchilarning ertaklarni to'liq holda ikkinchi shaxsga aytib berishlariga erishish.

3- sinfda ertaklarni o'rganishda quyidagi metodlardan foydalanish mumkin.

1. O'quvchilarda ertaklarga qiziqish hissini uyg'otish maqsadida, ularning leksik va sintaktik xususiyatlarini saqlagan holda, og'zaki hikoya qilib beriladi va shunday hikoya qilib so'zlash talab etiladi. Chunki ertak mazmunining o'quvchilarga to'la yetib borishi uchun o'qituvchi yoki o'quvchi uni mustaqil badiiy hikoya qilib berishi kerak.

2. Ertak hikoya qilib berilgandan so'ng, mustaqil o'qitiladi, o'qish jarayonida ayrim (tushunilishi qiyin) so'zlarga izoh beriladi.

3. Ertakning g'oyasi savol-javob yo'li bilan ochiladi.

4. Ertak suyujeti asosida rasmlar chiziladi.

5. Ertak qahramonlarining sifatleri hayotdagi ayrim kishilar xarakterlariga, sifatlariga solishtirib o'quvchilar xulosalarini mustaqil aytishlari o'quvchilardan talab etiladi.

6. Ertak mazmuni asosida o'quvchi aqliy faoliyatining rivojlantirilishiga doir mustaqil ish o'tkaziladi.

4-sinfda ertak matnlari o'qilganda, o'quvchilaridan quyidagilar talab qilinadi:

1. Ertakdagi har bir so'z va gapning ma'nosini bilish.

2. Har bir mantiqiy tugallanmagan qismning ma'nosini anglash va so'zlab berish.

3. Ertakdagi asosiy va ikkinchi darajali fikrni topa bilish, ularni bir-biriga taqqoslay olish.

Bayon etilgan talablar, shubhasiz, o'quvchilar nutqining yanada boyishiga ijobiy ta'sir etadi. Ertaklarni o'qish, uni o'rganish o'quvchilar nutqini o'stirish bilan bog'liq holda olib boriladi. O'quvchilarning lug'at boyligini o'stirish ishi o'quvchiga notanish so'zlarni tushuntirish, xalq iboralari, maqollarni nutqda qo'llash, predmetlarni turkumlarga ajratish orqali amalga ashiriladi. Gap tuzdirish mashqi savollarga javob olish, nutqda xalq iboralari, maqollarni ishlatish asosida o'qiladi. Matn tuzish esa, rasmga qarab hikoya yozdirish, o'zgalardan eshitgan ertakni qayta aytirishdan iborat bo'ladi.

Boshlang'ich sinf o'quvchilari ertakni tahlil qilish jarayonida Kishilardagi qanday sifatlar yoqdi? Nima uchun? Nima uchun jazolandi (yoki rag'batlantirildi)? Nima uchun ertakdagi ba'zi qahramonlarga tabiat ham yordam beradi, ba'zilaridan esa, yuz o'giradi? kabi savollarga javob berish uchun o'ylaydilar, ertak qahramonlarini xatti-harakatini muhokama

qilish, uni baholashga o'rganadilar, Masalan: "Halollik" ertagida asosiy fikr ahil bo'lishga undash bolsa, "Botir mergan va chaqimchi" ertagida chaqimchilikning yomon odat ekanligi va u albatta, kishini halokatga yetaklashi o'z ifodasini topadi. Ertakni o'qib, tahlil qilganda, barcha ishlar uning mazmunini yaxshi idrok etishga, sujet rivojini, qatnashuvchi personajlarning xatti-harakati, o'zaro munosabatlarini to'g'ri tasavvur etishga yo'naltiriladi.

Ertak ustida ishlashning oxirgi bosqichida "Ertakda sizga juda yoqqan joyini o'qing, nima uchun yoqqan joyini aytig. Hayotinggizda mana shu ertakga o'xshash voqealar bo'lganmi?" savol-topshiriqlar yordamida oquvchilarning ertak xulosasini tushunishlariga erishiladi. Shu tartibda "Donishmand yigit" o'zbek xalq ertagini o'rganishni ko'rib chiqaylik. Ertakda bir donishmand cholning uchta o'g'li bo'lganligi, chol o'g'illariga turli shaharlarga borib qo'rg'on qurib kelishlarini tayinlaydi. To'ng'ich o'gil Farg'ona vodiysining shaharlariga boradi va u yerlarda katta uylar solibdi.

O'rtancha o'gil bo'lsa, Buxoro, Samarqand tomonlarga borib, qo'rg'onlar qurdiribdi. Kenja o'gil dono va oqil ekan. U otam qo'rg'on quringlar deganda do'st-o'rtoq orttiringlar dedi, deb o'ylab har bir shahardan ko'plab do'stlar orttiribdi. Farzandlari qaytib kelgach chol ularning qilgan ishlarini ko'rmoqchi bo'ladi. Ikki o'glining qurgan va sotib olgan uylarning odamsiz, qarovsiz ekanligini ko'ribdi. Keyin kenja o'gil orttirgan do'st-birodarlari uyida mehmon bo'libdi. Shunda chol o'g'illariga qarab har bir shahardan orttirilgan do'st u yergabir qo'rg'on qurish bilan teng ekanligini aytibdi. Buni faqat kenja o'g'li tushunganini va u uning merosxo'r bo'lishini aytibdi.

Bu ertak o'quvchilarni do'st orttirishga, do'stlikning har qanday boylikdan ustun ekanligini tushuntirishga yordam beradi. Ertak g'oyasini ochishda savol-javoblar ko'maklashadi. Bunda o'qituvchi o'quvchilarga quyidagi savollar bilan murojaat qiladi:

1. Chol o'g'illariga qanday topshiriq beribdi?
2. To'ng'ich o'gil nimaqilibdi?
3. O'rtancha o'gil nima qilibdi?
4. Kenja o'gil nima deb o'ylabdi va u nima qilibdi?
5. Otasi ularning ishini qanday baholabdi?
6. Kenja o'gilga nima debdi?
7. Sizningcha cholning fikri to'g'rimi?

Savol-javoblar umumlashtirilib, ertak mazmunini yanada chuqurroq o'zlashtirishlari uchun ertak matni yana bir marta o'qitiladi. Shundan so'ng ertak matnida uchraydigan ma'nosi tushunilmaydigan yoki o'quvchilar uchun notanish bo'lgan so'zlar ustida lug'at ishi olib boriladi. Ertak matnidagi "otlanmoq", "qo'rg'on", "so'ppayib" kabi so'zlar ma'nosiga izoh berish maqsadga muvofiqdir.

Ertak topshiriqlar bilan tanlab o'qitiladi. Bunda topshiriqlar quyidagicha bo'lishi mumkin:

1. Cholning o'g'illariga topshirig'i berilgan o'rinni topib o'qing.
2. To'ng'ich o'gil amalga oshirgan ish berilgan o'rinnintopib o'qing.
3. Kenja o'gil harakati berilgan o'rinni topib o'qing.
4. Kenja o'g'lining donoligi berilgan o'rinni o'qing.

Ertak matni ustida olib boriladigan ish turlaridan biri qayta hikoyalashdir. Bu ertakni o'qish darsida qayta hikoyalashning to'liq yoki matnga yaqinlashtirib hikoya qilish turidan foydalanish yaxshi samara beradi.

FOYDALANILGAN ADABIYOTLAR RO'YXATI:

1. Umumiy o'rta ta'limning Davlat Ta'lim Standarti va o'quv dasturi (Boshlang'ich ta'lim).- Toshkent, 2017. - 249 b.
2. Afzalov M. O'zbek xalq ertaklari haqida. - Toshkent, 1964.
3. Abdurahmonov X. O'zbek xalq og'zaki ijodi asarlarning sintatik xususiyatlari bo'yicha kuzatishlar. Darslik
4. Imomov K. O'zbek xalq prozasi. -Toshkent, 1984.
5. Jalolov G'. O'zbek xalq ertaklari poetikasi. -Toshkent, 1976.

Yuldashev Sanjarbek Arslon o'g'li
Xorazm viloyati UrDU, stajyor- o'qituvchi,
Omonov Sherzod Shavkat o'g'li
Xorazm viloyati UrDU, stajyor- o'qituvchi
(Urganch, O'zbekiston)

**“ILK QADAM” DAVLAT DASTURI ASOSIDA PREDMETLARNI
TAQQOSLASHGA O'RGATISH**

Annotatsiya. Ushbu maqolada “ilk qadam” davlat dasturi bo'yicha maktabgacha yoshdagi bolalarga predmetlarni taqqoslashning o'ziga xos xususiyatlari, ulardan foydalanish tartibi bayon etilgan

Tayanch so'zlar: predmet, taqqoslash, matematik abstrakt, to'plam, matematik operatsiya

Аннотация. В данной статье описаны особенности сопоставления предметов для дошкольников по государственной программе «ilk qadam», порядок их использования.

Ключевые слова: предмет, сравнение, математический абстракт, множество, математическая операция.

Annotation. This article describes the specifics of the comparison of subjects for preschool children under the state program "ilk qadam", the order of their use.

Keywords: subject, comparison, mathematical abstract, set, mathematical operation

Hozirgi kunda ilm-fanning rivojlanishi jadal sur'atlar bilan oshib bormoqda. Bunda esa yoshlarning aql-zakovati, ulkan salohiyati, to'xtovsiz izlanishlari va albatta, yuksak orzularining ro'yobi katta turtki bo'lmoqda desak adashmaymiz. Shunday ekan bu itilishlarni to'xtatib qo'ymaslik, yanada kuchaytirib rivojlantirish lozim.

Ta'lim sohasining rivojlanishida maktabgacha ta'limning o'rni kattadir. Hozirda Prezidentimiz tomonidan olib borilayotga islohotlarda maktabgacha ta'limga alohida e'tibor berilayotganini ko'rishimiz mumkin.

Maktabgacha ta'lim tizimi uzluksiz ta'limning birlamchi, eng asosiy bo'g'ini hisoblanadi. Mutaxassis va pedagoglarning ilmiy xulosalariga ko'ra, inson o'z umri davomida oladigan barcha axborot va ma'lumotning 70 foizini 5 yoshgacha bo'lgan davrda oladi. Ana shu dalilning o'zi bolalarimizning yetuk va barkamol shaxs bo'lib voyaga yetishida bog'cha tarbiyasi qanchalik katta ahamiyatga ega ekanini yaqqol ko'rsatib turibdi. O'zbekiston Respublikasi Prezidenti Shavkat Miromonovich Mirziyoyev aytganlaridek “Agar mendan sizni nima qiynaydi?”⁴ deb so'rasangiz, farzandlarimizning ta'lim va tarbiyasi, deb javob beraman degan so'zlari ham bunga yana bir karra misoldir.

⁴ O'zbekiston Respublikasi Prezidenti Sh. Mirziyoyev nutqidan

“Ilk qadam” davlat o‘quv Dasturi O‘zbekiston Respublikasi Maktabgacha ta’lim vazirligining 2018-yil 7-iyuldagi 4-sonli hay’at yig‘ilishi qarori bilan tasdiqlangan va nashr qilish uchun tavsiya etilgan. “Ilk qadam” davlat o‘quv dasturi Maktabgacha ta’lim muassasasining davlat o‘quv dasturi “O‘zbekiston Respublikasining ilk va maktabgacha yoshidagi bolalarni rivojlantirish borasidagi Davlat talablari”ga muvofiq ishlab chiqilgan me’yoriy-huquqiy hujjat bo‘lib, unda maktabgacha ta’lim muassasasining maqsad va vazifalari, o‘quv-tarbiyaviy faoliyatning asosiy g‘oyalari, maktabgachayoshdagi bolalarni ta’limning keyingi bosqichiga o‘tishidagi asosiy kompetensiyalari belgilab berilgan.

Ilk qadam davlat dasturida bolaning rivojlanish sohalarini kompetensiyalari berilgan bo‘lib, unda aynan bilish jarayonining rivojlanishi kompetensiyasi maktabgacha yoshdagi bolalarda quyidagilarni aks ettiradi

- bilim olishga faol qiziqishni namoyon etadi;
- o‘quv va hayotiy faoliyat uchun axborotni mustaqil ravishda topadi va undan foydalanadi;

- predmetlar, voqealar va ko‘rinishlar o‘rtasidagi oddiy aloqalarni tushunadi va ularni yaxlit bir butunlik sifatida idrok qiladi;

- raqamlar, hisob-kitobni biladi va ularni hayotda qo‘llaydi;

- makon, shakl va vaqtga mos ravishda ish tutadi;

- elementar matematik hisoblashlarni amalga oshiradi;⁵

Maktabgacha tarbiya yoshidagi bolalarni o‘qitish o‘ziga xos xususiyatga ega. Maktabgacha tarbiya yoshida yechilishi kerak bo‘lgan vazifalar hal qilinmasa, maktabda o‘qitish muvaffaqiyatli bo‘lmaydi. Bu vazifalardan biri konkret bilimlar va tafakkur usullaridan abstrakt bilim va usullarga o‘tishdan iborat. Bu xil o‘tish saviyasi, ayniqsa, matematika o‘qitish uchun zarurdir. Bunday saviyaning bo‘lmasligi yoki yetarli bo‘lmasligi ikki tomonlama qiyinchilikka olib keladi. Bir tomondan, maktabgacha tarbiya yoshidagi bolalar ko‘pincha maktabga mavhum matematik usullarni egallagan holda keladilar, ularni bartaraf qilish juda qiyin bo‘ladi. Ikkinchi tomondan, bolalar maktabda abstrakt bilimlarni egallay ekanlar, ko‘pincha ularni formal, asl mazmunini tushunib yetmagan holda o‘zlashtirishadi. Shuning uchun ham konkret shart- sharoitlarda matematik bilimlarni qo‘llanish imkoniyati juda cheklangan bo‘ladi. Shu sababli maktabgacha tarbiya yoshidagi bolalarni o‘qitishning muhim vazifasi matematik abstraktlashlar bilan konkret borliq orasidagi bog‘lanishni ta’minlaydigan bilim va harakatlarning oraliq saviyasini shakllantirishdan iborat bo‘lishi kerak.

Tekshirishlar shuni ko‘rsatmoqdaki, maktabgacha yoshdagi bolalarga matematika o‘qitishda o‘tish saviyasi mazmuni quyidagilardan iborat:

Birinchidan, shunday faoliyat va masalalarni o‘zlashtirish kerakki, ularda matematik operatsiyalarni qo‘llashning zarurligi bolalarga yaqqol ko‘rinib turadi. Bu, bir tomondan, bolaning amaliy faoliyati bilan bevosita bog‘liq (tenglashtirish, taqqoslashga oid) masalalar, ikkinchi tomondan, ularga shunday shartlar kiritiladiki, bunda mazkur masalalarni matematik vositalardan foydalanmay turib (masalan, fazoda ajratib qo‘yilgan ikki to‘plamni amalda tenglashtirish) amalga oshirish mumkin bo‘lmaydi. Har gal kichkintoylardan biri predmetlar qanday umumiy belgi asosida guruhga birlashtirilganligini va o‘zi nima qilganligi va nima uchun

⁵ “ILK QADAM” maktabgacha ta’lim muassasasining davlat o‘quv dasturi Toshkent 2018-yil

shunday qilganligini aytish muhimdir. Bunday qilish bolalarni ongli harakat qilishga o'rgatadi. Bunday mashqlar natijasida bolalar xatto bitta umumiy belgisi bo'lgan turli xil predmetlarini ham bir guruhga birlashtirish mumkinligini tushuna boshlaydilar.

Bir xil predmetlardan guruhlar tuzishda va guruhlarini ayrim predmetlarga bo'lib tashlashda jamoa bo'lib bajariladigan o'yin mashqlari miqdor haqidagi tasavvurni yanada rivojlantirishga xizmat qiladi. Bu mashqlar davomida bolalar har bir grupp (to'plam) ning ayrim predmetlardan iborat ekanligini tushunishlari, guruh ichidan ayrim predmetlarni ajratib olishni o'rganishlari, yaxlit to'plam bilan uning elementi o'rtasidagi nisbatni aniqlashlari kerak.

Xulosa o'rnida, maktabgacha yoshdagi bolalarning predmetlarni taqqoslashga o'rgatishda belgilarni ajratib ko'rsatish bilan birga, predmetlarning faqat biror qismi uchungina umumiy bo'lgan belgilarni, ya'ni boshqa qismlarining belgisidan farq qiluvchi belgilarni ham ko'rishga o'rganadilar. Bu esa maktabgacha yoshdagi bolalarning aqliy rivojlanishiga katta yordam beradi.

FOYDALANILGAN ADABIYOTLAR:

1. "ILK QADAM" maktabgacha ta'lim muassasasining davlat o'quv dasturi Toshkent 2018-yil
2. O'zbekiston Respublikasi Prezidenti Sh.Mirziyoyev nutqilari. lex.uz.

Бакиева Хилола Сапаевна
доктор философии в педагогических науках (PhD)
ТГПУ имени Низами
(Ташкент, Узбекистан)

ПУТИ ОБОГАЩЕНИЯ СЛОВАРНОГО ЗАПАСА УЧАЩИХСЯ НАЧАЛЬНЫХ КЛАССОВ

Аннотация В этой статье показаны способы обогащения словарного запаса учащихся начальной школы. Доказано, что регулярная работа над словосочетаниями, синонимами, антонимами, омонимами, переносными значениями дает хорошие результаты в обогащении словарного запаса учащихся.

Ключевые слова: речь, текст, упражнения, учебник, анализ, грамматика, орфография, опорные слова, выражения, тема, развития, класс, овладения.

В государственном образовательном стандарте начального образования указывается, что преподавание родного языка направлено на развитие и расширение умственной деятельности учащихся, понимание речи окружающих, умений и навыков правильного выражения своих мыслей в письменной и устной форме, умений свободно общаться с членами общества. В связи с этим родной язык рассматривается не только как учебный предмет, но и как процесс обучения, организующий всю систему образования.

Необходимо, на наш взгляд, избегать в учебниках родного языка заданий, предусматривающих только лишь обучение грамматике, усвоение детьми теоретического языкового материала, правил и понятий.

Известно, люди с плохо развитой речью пользуются при общении простой разговорной формой речи. Об этом профессор Н. Махмудов пишет: «Сила воздействия речи, умение просто и доступно донести информацию до слушателя находятся в непосредственной связи с таким важным коммуникативным свойством речи, как богатство лексического запаса... Богатство или бедность речи зависит от того, в какой степени использованы языковые средства (слова, их значения, интонация, синтаксические конструкции, обороты речи и тому подобное)... Для этого говорящий должен обладать богатым и активным запасом языковых средств». [1; 22]

Для того, чтобы учащиеся в общении с окружающими могли использовать имеющиеся в языке средства, необходимо, во-первых, подбирать тексты для упражнений богатые в художественном отношении, во-вторых, больше внимания уделять лексико-фразеологическому анализу текстов заданий.

Усвоение литературного языка учащимися во многом зависит от художественной ценности текстов упражнений, богатства языковых средств. Во-первых, язык художественной литературы имеет сильное воздействие на чувства учащегося. Во-вторых, в художественном тексте языковые единицы находят свое истинное назначение.

Направленность работы над богатым языковым материалом текстов упражнений лишь на усвоение грамматики также приводит к обеднению речи. Необходимо в учебники больше вводить задания, связанные со словарно-

фразеологическим анализом, которые способствовали бы развитию мышления учащихся, умению сравнивать, искать ответы на возникающие вопросы. Обогащение речи учащихся лексическими единицами должно стать основной задачей начального образования.

Учебники по родному языку для 1-4 классов содержат книжно-художественную лексику, фразеологизмы, изобразительные средства языка, слова с переносным значением, тематических групп слов. Все эти языковые средства служат для обогащения речи учащихся. От класса к классу число таких выражений увеличивается. Однако в учебнике недостаточно заданий, направленных на их разъяснение и употребление в речи. Тогда как есть необходимость включения в процессе работы по выяснению значений слов заданий на употребление их в речи.

При изучении частей речи эффективны упражнения на составление тематических групп слов, которые способствуют появлению у детей потребности употреблять их в речи.

Например, эффективны задания.

Игра «Составьте группы слов» (на примере раздела «Золотая осень»)

Фрукты	Груша, яблоко, виноград, персик, гранат
Бахчевые	Хандалак, арбуз...(кўзивой тарвуз, умбирвоқи, кўкалапиш, дониёр, (названия сортов бахчевых на узбекском языке:))
Птицы	Скворец, грач, ласточка, сорока

Задание: составьте синонимический ряд

Солнце	Светило, ...(офтоб, кун, шамс, қамар) (названия солнца на узбекском языке)
Небо	Космос, вселенная, небосвод, пространство, синева
Цветок	Соцветие...

После подбора синонимического ряда учащимся предлагается составить текст с использованием подобранных синонимов и далее сравнить этот текст с текстом, где использовано только одно из слов (например, только слово «солнце»). В процессе обсуждения двух текстов и их различий формируется умение правильного употребления слов учащимися в речи.

Анализ языковых единиц текста с помощью таблицы доступно для учащихся.

Задание состоит в следующем:

Разместите слова и выражения произведений в соответствующие клетки:

Текст	Синонимичные слова и выражения	Антонимичные слова и выражения	Обороты речи	Слова с переносным значением
Атабек был выдержанный, красивый,	Красивый, видный, милостивый...;	Выдержанный – невыдержанный	Бесхитростный юноша	Выдержанный: выдержанный

бесхитростный юноша.	Бесхитростный - простодушный	Бесхитростный - хитрый		сыр (прямое значение) Выдержанный характер (переносное значение)
----------------------	------------------------------	------------------------	--	---

Работа над созвучными словами стихотворений также обогащает речь учащихся. Таковы задания: Найдите созвучные слова в стихотворных строках. Подберите созвучные слова и сочините стихотворение о родине.

Лексико-фразеологические тесты также имеют практическое значение в работе по обогащению словарного запаса учащихся.

Примеры тестов

1. Найдите строчку с названиями сортов дыни:

А. Куктурна, кўкалапиш (названия на узбекском языке)

Б.Асати, бўрикалла (названия на узбекском языке)

С А, Б

2. Найдите строчку с объяснением слова «тропинка»

А. Проход

Б. Односторонний путь

С. Асфальтная дорога

Кроссворды также вызывают большой интерес у учащихся. Их можно использовать на обобщающих уроках, что способствует активизации мыслительной деятельности учащихся.

Так, учащимся был предложен кроссворд:

1. Без рук, без ног, а ворота открывает. (Ветер)

2. Пушистая вата плывёт куда-то.

Чем вата ниже, тем дождик ближе. (Облако)

3. И сверкает, и грохочет среди дня,

Пугает ночью

А расплчется опять

Будет солнышко сиять. (Гроза)

4. Вершины белые в снегу.

Ручьи в жару с неё бегут.

Хочешь на неё взобраться,

Должен очень постараться. (Гора)

5. Клубится, а не дым.

Ложится, а не снег. (Туман)

Задания лексического анализа:

1. Найдите слова в загадках, помогающие отгадать их, объясните их значение.

2. Подберите синонимы к словам текста загадки, объясните их значение.

3. Подберите антонимы к словам текста загадки, объясните их значение.

4. Найдите в тексте загадки слова с переносным значением, объясните их значение.

Слова, помогающие отгадать загадку	Синонимичные слова	Антонимичные слова	Слова с переносным значением
Без рук, без ног, а ворота открывает. Пушистая вата. И сверкает, и грохочет среди дня. Хочешь на неё взобраться, Должен очень постараться Клубится, а не дым.	Открывает – распахивает Облако – туча	Открывает – закрывает	

При изучении частей речи за лексическим анализом следует анализ грамматических и орфографических особенностей слов.

На уроках родного языка и чтения выясняются языковые единицы, соответствующие данной грамматической теме, опорные слова и выражения, необходимые для усвоения темы и соответствующие возрастным особенностям и уровню развития учащихся. Таковые слова и обороты вывешиваются в классе на видном месте с подзаголовком «Эти слова – мое богатство». При пересказе содержания того или иного текста выделенные слова и выражения должны использоваться учащимися в своей речи.

Таким образом, для обогащения словарного запаса, овладения учащимися литературным языком в первую очередь необходимо вооружить их лингвистическими знаниями, формировать практические умения и навыки. С этой целью в работе учитель должен опираться на образцы художественной литературы. Важным условием также является работа над языковыми единицами текста, их значением и употреблением. Упражнения по подбору синонимов и антонимов, тематических групп слов, работа с многозначными словами и их значениями, с поэтическими изобразительными средствами, выяснение их стилистической функции в тексте способствуют обогащению словарного запаса учащихся, развитию их речи, что является насущной потребностью обучения.

СПИСОК ИСПОЛЬЗОВАННЫХ ИСТОЧНИКОВ:

1. Н. Махмудов. Богатство речи. // «Общефилологические исследования: проблемы и их решения». – Джизах. 2011. стр.22.
2. Ҳ. Жамолхонов. Ҳозирги ўзбек адабий тили. 2-китоб. Тошкент. 2008.

Жалилов Рамизхон Рашидхон ўгли, Гафурова Нигора Ильхамовна
магистранты по специализации Управление образовательным учреждением
Кокандский государственный педагогический институт
(Коканд, Узбекистан)

**ИННОВАЦИОННЫЙ ПРОЦЕСС В ОБРАЗОВАНИИ В УСЛОВИЯХ КРЕДИТНО-
МОДУЛЬНОЙ СИСТЕМЫ В РЕСПУБЛИКЕ УЗБЕКИСТАН**

Аннотация. В статье показаны особенности современного инновационного процесса в образовании в Республике Узбекистан, преобразования, происходящие в сфере непрерывного образования, роль науки в этом процессе. Сегодня, когда во всех сферах жизнедеятельности страны происходят кардинальные перемены, реформы в высшем образовании имеют важное значение. Среди наиболее актуальных - переход обучения на кредитно-модульную систему.

Ключевые слова: инновации, кредитно-модульная система, реформы, непрерывное образование, преобразования, процесс, концепция развития высшего образования.

Jalilov Ramiz, Nigora Gafurova
2nd year undergraduates by specialization,
Management of an educational institution, KSPI
(Kokand, Uzbekistan)

**INNOVATIVE PROCESS IN EDUCATION IN THE CONDITIONS OF THE CREDIT-MODULAR
SYSTEM IN THE REPUBLIC OF UZBEKISTAN**

Annotation. The article shows the features of the modern innovation process in education in the Republic of Uzbekistan, the transformations taking place in the field of continuing education, the role of science in this process. Today, when cardinal changes are taking place in all spheres of the country's life, reforms in higher education are of great importance. Among the most relevant is the transition of training to a credit-modular system.

Keywords: innovations, credit-modular system, reforms, continuing education, transformations, process, concept of higher education development.

Президент Узбекистана Шавкат Мирзиёев на видеоселекторном совещании, прошедшем 16 июня 2021 года и посвященном приоритетным задачам в системе высшего образования, глава государства обозначил четыре приоритета в данном направлении:

- повысить роль управляющих советов и расширить полномочия кафедр в вузах;
- повысить научный потенциал вузов, продолжить развитие науки и инноваций;

- сократить бумажную работу преподавателей и студентов, а также бюрократию и коррупцию за счёт цифровизации сферы образования.⁶

Одним из главных условий динамичного развития Республики Узбекистан является внедрение современных инновационных технологий в отрасли экономики, социальную и иные сферы с широким применением достижений науки и техники. Как известно, педагогическая инновация – нововведение в педагогическую деятельность, изменения в содержании и технологии обучения и воспитания, имеющие целью повышение их эффективности. Современный инновационный процесс в образовании заключается в формировании и развитии содержания и организации нового. В целом инновационный процесс в педагогике мы понимаем как комплексную деятельность по созданию (рождению, разработке), освоению, использованию и распространению новшеств в методике преподавания, систему организации образования, систему педагогического мышления. Для управления течением любого педагогического процесса должна существовать соответствующая педагогическая система, представляющая собой системную модель образовательного процесса.⁷

Переход на кредитно-модульную систему еще больше увеличит потребность во внедрении цифровых технологий. Стремительно развивающаяся сфера образования страны требует тесного сопровождения проводимых реформ на основе современных инновационных идей, разработок и технологий, обеспечивающих быстрый и качественный рывок страны в ряды лидеров мировой цивилизации.⁸

Уделяемое внимание развитию образования подтверждается принятием многих Указов, Постановлений главы нашего государства. Сегодня мы становимся свидетелями возвеличивания национальной культуры, науки, родного языка и национальной литературы, доведения их богатого наследия до молодого поколения создаются творческие школы имени наших выдающихся писателей и поэтов. В целях выявления талантливой молодежи, поднятия работы по ее обучению и воспитанию на новый этап указом главы государства от 9 сентября 2019 года при Кабинете Министров Республики Узбекистан образовано Агентство по развитию Президентских, творческих и специализированных школ, присвоения школам имен выдающихся ученых, государственных и политических деятелей, известных полководцев нашего народа. Творческие школы имени Мирзо Улугбека, Мухаммада аль-Хорезми, Мухаммада Ризо Агахи, Исхокхона Ибрата, Хамида Алимджана и Зульфии, Эркина Вахидова, Абдуллы Арипова, Ибройима Юсупова, Халимы Худойбердиевой, Мухаммада Юсуфа - из их числа. Основной приоритетной идеей сегодня является «От национального возрождения – к национальному прогрессу». Особое внимание уделяется повышению роли и статуса узбекского языка, являющегося одной из духовных основ общества, введения единого

⁶ <https://yuz.uz/ru/news/kreditno-modulnaya-sistema-osobnosti-i-vozmojnosti>

⁷ Устаджалилова Х. А., Райхонова Э. Н. Особенности изучения определений, происхождения математических терминов, правописание и произношение их на английском языке //Актуальные научные исследования в современном мире. – 2018. – №. 5-6. – С. 90-93.

⁸ Устаджалилова Х. А. Применение компьютерных средств обучения на уроках геометрии с целью развития геометрических умений и навыков учащихся //Вестник КРАУНЦ. Физико-математические науки. – 2013. – Т. 7. – №. 2. – С. 74-77.

предмета “Воспитание” на основе объединения таких предметов, как “Национальная идея”, “Одобнома”, “История религий”, “Чувство Родины”.

«Школа – вопрос жизни и смерти, нашего будущего. Государство, правительство и хокимы не могут решить этот вопрос в одиночку. Это должно стать делом и долгом всего общества», сказал Шавкат Мирзиёев. [3] Указом Президента Республики Узбекистан от 29 апреля текущего года была утверждена Концепция развития системы народного образования до 2030 года. Система общего и общего среднего образования на сегодняшнем этапе развития непрерывного образования модернизируется и произошли коренные изменения. Президент Узбекистана Шавкат Мирзиёев 25 января 2018 года подписал Указ “О мерах по коренному совершенствованию системы общего среднего, среднего специального и профессионального образования”. «Начиная с 2018-2019 года обязательное общее среднее и среднее специальное образование осуществляется в общеобразовательных школах, в том числе специализированных и школах-интернатах искусств и культуры, специализированных школах-интернатах олимпийского резерва, а также академических лицеях на основе и 11-летнего цикла» - говорится в документе. “Слабое развитие системы профессиональной подготовки различных категорий населения по принципу “Образование на протяжении жизни” оставляло значительное число взрослого населения невостребованным на рынке труда, включая молодежь и лиц с инвалидностью, нуждающихся в трудоустройстве”, – отмечается в указе [4]. Таким образом, в соответствии с этим документом начиная со следующего учебного года в профессионально-технические колледжи будут поступать выпускники одиннадцатых классов с правом выбора профессии и специальности, а срок обучения от шести месяцев до двух лет. Причём особое внимание уделяется профессиональному образованию по востребованным специальностям в условиях современного развития экономики, современных технологий, с подготовкой профессионалов среднего звена, имеющих практические профессиональные навыки работы, с применением современных информационных технологий. Особое внимание уделено развитию сотрудничества с известными отечественными и зарубежными образовательными учреждениями, а также привлечению иностранных преподавателей для совместных реализаций инновационных проектов. Согласно Указу государственные стандарты профессионального образования будут приведены в соответствие с требованиями Международной стандартной классификации образования и международных квалификационных рамок. В государственную систему непрерывного образования будет внедряться негосударственный сектор.

В октябре 2019 года в целях определения приоритетных направлений системного реформирования высшего образования в Республике Узбекистан, поднятия на качественно новый уровень процесса подготовки самостоятельно мыслящих высококвалифицированных кадров с современными знаниями и высокими духовно-нравственными качествами, модернизации высшего образования, развития социальной сферы и отраслей экономики на основе передовых образовательных технологий утверждена Концепцию развития системы высшего образования Республики Узбекистан до 2030 года, где указан поэтапный перевод учебного процесса высших образовательных учреждений на кредитно-модульную систему; внедрение передовых

стандартов высшего образования, в частности, поэтапный переход от образования, учебные программы которого направлены на получение теоретических знаний, к системе образования, направленной на формирование практических навыков, исходя из международного опыта; поднятие содержания высшего образования на качественно новый уровень, налаживание системы подготовки высококвалифицированных кадров, способных найти свое место на рынке труда, внести достойный вклад в стабильное развитие социальной сферы и отраслей экономики [5].

Исходя из сказанного, необходимо отметить роль педагогических вузов в совершенствовании учебно-воспитательного процесса народного образования, повышению и развитию методики преподавания отдельных предметов, повышению квалификации учителей. Правительство поставило перед нами задачу совершенствования учебно-методической, научно-исследовательской, воспитательной деятельности в педагогическом вузе, проводить работу по превращению педагогического института в ряд престижных образовательных учреждений, систематически воспитывать молодежь, стремящуюся овладеть педагогическими специальностями, организации духовно-воспитательной работы, проведение практических занятий по специальности в школах, проведение педагогической практики по новой системе, когда выпускник проходит педагогическую практику в своей школе, где остаётся там работать по окончании института. Так решается одновременно вопрос об трудоустройстве выпускников. Помимо этого, сегодня молодые люди могут получать знания как в очной, так и в заочной формах обучения. Поставлена задача создания образовательных ресурсов для дистанционного обучения. Сегодня обычным делом стали регулярные видеоконференции, но еще несколько лет назад их проведение было в новинку. Для вузов все изменил запуск единой корпоративной компьютерной сети «Электронное образование». При министерстве открыт Центр внедрения электронного образования в образовательных учреждениях. Стартовало и формирование общей ресурсной базы за счет создания цифровых библиотек, систематически пополняемых учебниками, методическими пособиями, мультимедийными курсами и другими материалами. На новый уровень вышло международное сотрудничество, в том числе в области внедрения передовых методик обучения иностранным языкам. Существенно расширена практика организации стажировок молодых перспективных кадров в ведущих зарубежных научных и образовательных учреждениях. [2]

В современной системе высшего образования устанавливаются тесные партнёрские связи и отношения с научными и образовательными учреждениями. В Концепции развития системы высшего образования Республики Узбекистан до 2030 года стоит задача развития государственно-частного партнерства в сфере высшего образования, повышение уровня охвата высшим образованием более 50 процентов на основе организации в регионах деятельности государственных и негосударственных высших образовательных учреждений [5]. В частности, постановлением Кабинета Министров был образован Кокандский университет. Новое образовательное учреждение является негосударственной организацией, ведётся обмен опытом преподавания, решение общих проблем обучения и воспитания молодого поколения, преподавания отдельных предметов. На сегодняшний день занятия проводятся по

кредитной системе оценки знаний по направлениям бакалавриата экономика, менеджмент, финансы, гостиничное дело, предпринимательство, начальное образование, дошкольное образование с применением современных зарубежных методик.

Таким образом, сегодня в Узбекистане продолжается работа каждого ВУЗа по развитию партнерских отношений, а также повсеместное внедрение в учебный процесс инноваций, передовых технологий, анализ учебных программ, учебно-методического материала, литературы, изучение международных стандартов. Приведенный анализ опыта работы Узбекистана по модернизации системы образования, учитывая международные стандарты; с доступом как обучающихся, так и учителей к современным образовательным информационным ресурсам, применением инновационных форм и методов обучения свидетельствует об актуальности данных вопросов в развитии Республики и заботе правительства о будущем страны.

СПИСОК ИСПОЛЬЗОВАННЫХ ИСТОЧНИКОВ:

1. Мирзиёев Ш. М. Речь Президента Республики Узбекистан на совместном заседании палат Олий Мажлиса. Из торжественной церемонии вступления в должность Президента. Ташкент: «Узбекистан». 2016. с. 56
2. Собрание законодательства республики Узбекистан, 2017 г., № 8, ст. 106
3. <https://uzdaily.uz> - Из выступления Президента Ш.Мирзияева на совещании по вопросам развития системы народного образования, повышения квалификации педагогов и их авторитета в обществе, духовно-нравственного воспитания молодого поколения. 23.08.2019
4. Указ П р е з и д е н т а Республики Узбекистан 25.01.2018 г. N УП-5313 о мерах по коренному совершенствованию Системы общего среднего, среднего специального и профессионального образования "Собрание законодательства Республики Узбекистан", 29 января 2018 г., N 4, ст. 69
5. Указ Президента РУз от 08.10.2019 г. N УП-5847 Концепцию развития системы высшего образования Республики Узбекистан до 2030 года
6. https://www.norma.uz/raznoe/postanovlenie_prezidenta_respubliki_uzbekistan
7. Устатджалилова Х. А., Райхонова Э. Н. Особенности изучения определений, происхождения математических терминов, правописание и произношение их на английском языке //Актуальные научные исследования в современном мире. – 2018. – №. 5-6. – С. 90-93.
8. Устатджалилова Х. А. Применение компьютерных средств обучения на уроках геометрии с целью развития геометрических умений и навыков учащихся //Вестник КРАУНЦ. Физико-математические науки. – 2013. – Т. 7. – №. 2. – С. 74-77.

Зулпукаров Алтын Зулпукарович

доцент,

Тешебаева Айгул Абдиллаевна

магистр,

Алмаз уулу Абакир

магистр,

Кыргызско-узбекский международный университет

им. Батыралы Сыдыкова

(Ош, Кыргызская Республика)

РАЗВИТИЕ ИССЛЕДОВАТЕЛЬСКИХ УМЕНИЙ МЛАДШИХ ШКОЛЬНИКОВ В ПРОЦЕССЕ ИЗУЧЕНИЯ МАТЕМАТИКИ В НАЧАЛЬНОЙ ШКОЛЕ

Аннотация. В статье автор раскрывает содержание понятия «исследовательские умения», охарактеризуются их классификации, описаны методы формирования исследовательских умений у учащихся младших классов. Автор анализирует учебники математики 1 класса на наличие заданий, способствующих формированию исследовательских умений при изучении геометрического материала, также разрабатывает задания, направленные на формирование исследовательских умений у учащихся 1 класса при изучении геометрического материала.

Ключевые слова: классификация, задания, формирование, умение, направление, математика, разработка, геометрический материал.

С началом XXI века становится более очевидно, что умения и навыки исследовательского поиска требуются не только тем, чья жизнь связана или будет связана с научной работой, они необходимы каждому человеку.

В Федеральном государственном образовательном стандарте начального общего образования отмечена необходимость привести школьное образование в соответствие с потребностями времени, современного общества, которое характеризуется изменчивостью, многообразием существующих в нем связей, широким внедрением информационных технологий. Важными целями образования в этих условиях становятся подготовка учеников к решению проблем в широком круге неопределенных ситуаций, к овладению исследовательской деятельностью, исследовательскими умениями.

Всякий здоровый ребенок рождается исследователем. Постоянно проявляемая исследовательская активность - нормальное, естественное состояние ребёнка. Он настроен на познание мира и хочет его познать. Именно это внутреннее стремление порождает исследовательское поведение, создаёт условия для исследовательского обучения и приобретения исследовательских умений.

Значимость исследовательской деятельности в школе подчеркивали В.И. Андреев, И.А. Зимняя; психологические основы организации учебной исследовательской деятельности описаны А.Н. Поддяковым, А.И. Савенковым; теоретические, методические, дидактические аспекты исследовательской деятельности учащихся представлены в трудах Л.А. Казанцевой, Т.А. Камышниковой, Г.В. Макоτροφой,

А.В. Леонтовича; вопросы развития исследовательских умений рассматривались А.Г. Иодко, О.И. Митрош, В.П. Ушачевым.

В арсенале инновационных педагогических средств и методов особое место занимает исследовательская творческая деятельность, ориентированная в большей степени на старшеклассников, чьи предметные интересы уже сформировались. А начальная школа всё-таки осталась немного в стороне, но ведь именно в начальной школе должен закладываться фундамент знаний, умений и навыков активной, творческой, самостоятельной деятельности учащихся, приёмов анализа, синтеза и оценки результатов своей деятельности и исследовательская работа – один из важнейших путей в решении данной проблемы.

Математика является одной из дисциплин, направленных на решение обозначенных проблем. Изучение геометрического материала: знакомство с телами, поверхностями, линиями, выделение фигур определённой формы, сравнение характеристик этих фигур способствует освоению окружающего пространства, развитию логики школьника, развитию пространственных представлений и как следствие формированию исследовательских умений.

На практике, при анализе учебников математики мы обнаружили недостаточное количество заданий направленных на формирование исследовательских умений при изучении геометрического материала. В связи с этим была определена тема выпускной квалификационной работы «Задания, способствующие формированию исследовательских умений у учащихся. Важнейшей задачей образования в настоящее время становится развитие исследовательских умений. Привлечение учащихся к исследовательской деятельности позволит им научиться изобретать, понимать и осваивать новое, выражать собственные мысли, уметь принимать решения, формулировать интересы и осознать возможности.

При обосновании понятия «исследовательские умения» выделим содержание родовых понятий: «исследование» и «умение». С филологической (лингвистической) точки зрения слово «исследование» происходит от словосочетания «следование изнутри», что подразумевает познание внутренней сущности изучаемого объекта, с последующим изучением его внешних взаимосвязей.

В современной научной литературе приводится множество различных определений данного термина. Так, в логическом словаре-справочнике Н. И. Кондакова [3] понятие «исследование» определяется как процесс научного изучения какого-либо объекта (предмета, явления) в целях выявления его закономерностей возникновения, развития и преобразования его в интересах общества.

Исследование - процесс и результат научной деятельности, направленный на получение новых знаний о закономерностях, структуре, механизмах функционирования изучаемого явления, о содержании, принципах, методах и организационных формах деятельности. Объектами педагогических исследований являются педагогические системы, явления, процессы. Объектами психологических являются личность, группа. Такое определение даёт «Технологический словарь. Педагогические технологии» [19]

Э.М. Коротков [3] даёт такое определение понятию исследование: исследование – это вид деятельности человека, включающий в себя:

- распознавание проблем и ситуаций и определение их происхождения;
- выявление свойств, содержания, закономерностей поведения и развития;
- установление места этих проблем и ситуаций в системе накопленных знаний;
- нахождение путей, средств и возможностей использования новых представлений или знаний о данной проблеме в практике ее разрешения.

Исследование есть вид деятельности с более богатым содержанием чем, например, анализ, проектирование или диагностика.

В научной литературе существует достаточно большое количество определений понятия «умение». Рассмотрим это понятие с точки зрения сущности, структуры и особенностей его функционирования.

В определении сущности многие учёные придерживаются мнения, что это знания в действиях. Сущность понятия «умение» в педагогической энциклопедии определяется, как возможность эффективно выполнять действие; при этом оно может быть как теоретическим, так и практическим современной психолого-педагогической литературе нет единого толкования термина «умение». [21]

Выделяют два основных подхода к рассмотрению этого понятия:

1. умение – это процесс деятельности, отдельные действия, которые усвоил человек и выполняет сознательно (И.Я. Лернер, П.Я. Гальперин, Н.Ф. Талызина);

2. умение – это готовность и способность выполнять определённые виды деятельности (В.А Петровский, П.Б. Гурвич, Г.И. Щукина).

Проблема формирования исследовательских умений возникла в 60-х годах. Она связана с разработкой теории и методики развивающего обучения (Д.Б. Эльконин, В.В. Давыдов, Л.В. Занков) и теории проблемного обучения (И.Я. Лернер, М.И. Махмутов). Также связана с проблемой познавательной самостоятельности (П.И. Пидкасистый, Т.И. Шамова), проблемой развития творческих способностей (А.М. Матюшкин, Н.С. Лейтес, Л.А. Венгер).

Исследовательские умения широко освещены в литературе, но единого, конкретного определения этого понятия нет. Многие исследователи сразу прибегают к классификации исследовательских умений, не определяя самого понятия. Анализ различных определений и классификаций позволил выделить несколько подходов к определению «исследовательские умения».

Под общими исследовательскими умениями А.И. Савенков [15] понимает умения видеть проблемы, задавать вопросы, выдвигать гипотезы, давать определения понятиям, классифицировать, наблюдать, проводить эксперименты, делать выводы и умозаключения, структурировать материал, работать с текстом, доказывать и защищать свои идеи.

По мнению П.В. Середенко, [18] «исследовательские умения – это возможность и ее реализация выполнения совокупности операций по осуществлению интеллектуальных и эмпирических действий, составляющих исследовательскую деятельность и приводящих к новому знанию».

Мы будем придерживаться мнения А. И. Савенкова, который формулирует точное и обоснованное определение понятия «исследовательские умения».

В научной литературе на сегодняшний день имеется большое количество попыток классифицировать исследовательские умения. Например, существуют классификации умений, выстроенные по функциям деятельности (З.Ф. Есарева, Н.В. Кузьмина, В.А. Николаев и др.) и по логике процесса деятельности, в том числе и исследовательской (И.Г. Бердников, М.В. Владыка, Н.М. Яковлева и др.). По мнению Гладковой А.П. [2], можно выделить четыре группы исследовательских умений, которые формируются у школьников в процессе обучения в рамках каждой предметной области:

1) организационно-практические (умение планировать собственную работу; отвечать на поставленные вопросы и уметь их задавать; преобразовывать полученные данные; выдвигать предположения; умение использовать разные формы представления результатов исследования, а также умения, которые связаны с использованием общелогических приемов);

2) поисковые (умение подбирать тему исследования; ставить цель исследования и видеть проблему; умение без чьей-либо помощи изобретать способ действия, используя знания различных областей; устанавливать причинно-следственные связи; умение правильно выбирать и применять нужные методы исследования; умение находить решение поставленной проблемы);

3) информационные (умение самостоятельно находить и использовать различные источники информации; слушать выступающего; правильно понимать смысл любого текста; проводить работу с терминами, понятиями и определениями; умение фиксировать полученную информацию в виде условных знаков, символов; делать выводы; умение при необходимости обращаться за помощью к педагогу);

4) оценочные (умение давать справедливую оценку своей работе, определить ее недостатки и достоинства; оценить работу, которая была представлена другими; формулировать оценочные суждения, отзывы и рекомендации; давать обоснование своей оценке).

Большинство ученых ставят оценку формирования и развития исследовательских умений учащегося в зависимости от проводимого учебного исследования, который характеризуется мерой участия педагога при проведении исследования, и мерой самостоятельности обучающегося. Что предполагает выделение критериев и уровней сформированности исследовательских умений учащихся в рамках конкретной дисциплины.

Учитывая универсальность критериев оценки уровней сформированности исследовательских умений учащихся, реализующих исследовательскую деятельность, можно сказать о группах общих исследовательских умений, в которых отражается содержание этой деятельности. К ним относят:

- умение работать с документами и различными источниками информации; умение проводить работу со справочной литературой;
- умение работать с поисковыми системами компьютера;
- умение проводить наблюдения и исследования различного вида; умение организовывать данные разными способами;
- умение грамотно выражать собственные мысли;
- умение правильно презентовать результаты исследования.

Помимо общих исследовательских умений есть специфические, используемые в отдельных предметных областях. Среди них: умение устанавливать непротиворечивость свойств объекта, которые являются новыми в построенной теории, и умение реконструировать исторические события. Данные умения обусловлены особенностями объектов какой-либо предметной области и методами, которые используются для их изучения. Для осуществления исследовательской деятельности на основе определенного предметного содержания нужно владеть этим содержанием. Это значит знать особенности объектов этой предметной области, уметь использовать и представлять ее методы, знать содержание самых важных понятий области и уметь оперировать этими понятиями. В связи со сказанным необходимо выделить базовые предметные умения, без которых в соответствующей области исследовательскую деятельность осуществить невозможно. В связи с необходимостью осуществлять в ходе исследовательской деятельности эксперименты с помощью различного оборудования и производить поиск необходимой информации, школьники должны владеть инструментальными исследовательскими умениями или умениями работы с оборудованием.

Исходя из вышесказанного, нужно сказать о том, что формируя исследовательские умения младших школьников, необходимо выделить их виды: - общие; - специфические; - инструментальные. [20]

Какие исследовательскими умениями и навыками должны преобладать у учеников 1 класса описывает А.И. Савенков. [4]

1. Умение видеть проблемы: намечает основное в практическом задании; выделяет ударный слог; определяет главное в мультфильме, тексте.

2. Умение задавать вопросы: отвечает на ряд вопросов из общей темы, отвечает на вопрос «почему?»; использует средства наглядности.

3. Умение выдвигать гипотезы: учится видеть противоречия и высказывает мысли о способах решения.

4. Умение давать определения понятиям: выполняет сравнение в одном направлении (разница или сходство) сравнивает по форме, размеру, признакам.

5. Умение классифицировать предметы: классифицирует слова в группы по их содержанию; выделяет лишнее слово среди группы слов; объединяет предметы в группы по общему признаку.

6. Умение наблюдать: выделяет внешние признаки знакомых предметов, явлений; для облегчения понимания определений использует наглядность; находит различия и сходства; находит ошибки в рисунках.

7. Умение и навыки экспериментирования: намечает последовательность действий; пересказывает кратко текст; проводит несложный анализ текста.

8. Умение высказывать суждения и делать умозаключения: высказывает суждения, делает вывод о его истинности.

9. Умение делать вывод о принадлежности предметов к общему родового понятия.

10. Умение составлять тексты: учится составлять тексты; придумывает заголовок, делает рисунок прослушанного, прочитанного текста; выделяет на слух основные компоненты текста. [Приложение 1]

Примем данную классификацию в качестве ведущей и будем использовать в исследовании в дальнейшем.

При этом анализ различных классификаций показал, что исследовательские умения можно рассматривать как сложные умения, которые состоят из трех основных компонентов:

- мотивационного, который проявляется, как правило, в виде познавательного интереса ребенка и формулируется под влиянием целей новой деятельности;
- содержательного, включающего систему знаний учащихся об исследовательской деятельности;
- операционного (или технологического), подразумевающего уже имеющуюся у школьника систему навыков и умений.

При отсутствии одного из вышеперечисленных компонентов или при его плохой сформированности развитие исследовательских умений будет невозможно.

Принимая за основу различные мнения авторов, которые были представлены выше, можно утверждать, что исследовательские умения детей младшего школьного возраста представляют собой совокупность прикладных действий и умственных операций, как правило, осуществляемых детьми при помощи учителя. Она позволяет мотивированно включаться в учебно-исследовательскую деятельность или ее отдельные этапы, что становится основой формирования метапредметных и предметных компетенций.

В младшем школьном возрасте развиваются психические новообразования, которые обеспечивают дальнейшее усвоение системы научных понятий и развитие теоретического мышления.

Задача формирования исследовательских способностей, универсальных учебных действий у школьников - это важная задача, которая стоит сегодня перед всеми педагогами. Из-за отсутствия целенаправленной, спланированной работы по формированию исследовательских умений младших школьников, слабого использования продуктивных форм их включения в поисковую работу, учителя не могут добиться высоких результатов в создании положительной мотивации к учебной деятельности и в развитии познавательных интересов.

Школа призвана обеспечить овладение учащимися разнообразными способами познавательной деятельности, способствующими саморазвитию личности. От учителя требуется создание дидактических условий для включения младших школьников в активную познавательную деятельность, использование исследовательских методов обучения, где наряду с приобретением знаний организуется собственная практическая деятельность детей. Для этого существует достаточно большой арсенал технологий, методов и средств: проблемное обучение, поисковые и частично-поисковые методы и метод проектов.

Разберём подробно каждый метод. Практические методы применяются в обучении для познания реальности, формирования умений и навыков, углубления знаний. Практические методы включает в себя: упражнения, практические и лабораторные работы – способствует развитию умений сравнивать, наблюдать, выделять главное и второстепенное, делать выводы. Например, в процессе изучения

геометрического материала в 1 классе у детей уточняются представления о площади, как о свойствах плоских геометрических фигур. Более четким становится понимание того, что фигуры могут быть различными и одинаковыми по площади.

Прибегая к частично-поисковому методу, учитель организует деятельность учеников при выполнении отдельных этапов поиска, намечает его шаги, конструирует задание, разбивает его на вспомогательные части. У младших школьников развиваются умения планировать, осознавать цель своей деятельности; вырабатываются приёмы анализа и синтеза, умение изменять способ действия соответственно задаче, видеть новые проблемы в традиционной ситуации, выбирать результативный способ их решения. Например: «Почему при сложении числа называют слагаемыми? - А что происходит с первым числом, когда из него вычитают? - Что делаем со вторым числом? - На что указывает третье число? - Сравните эти полоски. Покажите, где они совпадают. - Здесь полоски одинаковые по длине. - А на что указывает дуга?». [21]

Применение исследовательского метода предполагает постановку проблемной задачи, предложение составить критический анализ произведения, провести эксперимент. Главным условием эффективности этого метода является самостоятельность учащихся. На всех этапах исследования, которая заключается в проведении соответствующих познавательных действий: наблюдение и изучение фактов и явлений; выдвижение гипотез; составление плана исследования и его осуществление; формулирование результатов исследования; контроль и проверка полученного результата, оценка его значимости. [11] Например, можно провести небольшой эксперимент, предложив учащимся задание: «Найдите в комнате три предмета: стол, тетрадь и ручку. Прикоснитесь к поверхности объектов. Какой из них легче всего поддается изменению формы?»

Важное место в формировании исследовательских умений занимает метод проектов, так как он включает в себя совокупность исследовательских, поисковых, проблемных методов.

Проект предполагает создание образовательных ситуаций, которые – сталкивают младших школьников с явлениями, которые входят в противоречие с имеющимися у них представлениями;

- побуждают учащихся высказывать свои предположения, догадки;
- предоставляют возможность исследовать эти предположения;
- предоставляют учащимся возможность представить результаты своего исследования одноклассникам, учителям, родителям, чтобы они оценили значимость полученных данных. [3]

В этом случае можно организовать проект на тему «Общие признаки геометрических фигур». Задача учащихся провести анализ, сравнение геометрических фигур и выявить их общие признаки.

Метод проектов ориентирован на самостоятельную деятельность школьников, которая может осуществляться как индивидуально, так и в паре или группе. Современные исследователи метода проектов считают, что его использование в комплексе позволяет решать образовательные задачи, развивающие, воспитательные. Многие авторы указывают, что выполнение проектов развивает у детей произвольность психических

процессов, вызывает повышенную познавательную активность, стимулирует стремление к исследованию, формирует личностные новообразования, способствует овладению учебной деятельностью и усвоению её структуры. [17]

В основу метода проектов положена идея направленности учебно-познавательной деятельности на результат, который достигается в процессе решения той или иной проблемы.

Исследовательские умения, нарабатываемые школьниками в ходе выполнения проектов, формируют осмысленное исполнение различных умственных и практических действий. Учителя отмечают, что метод проектов позволяет сделать учебную деятельность интересной, расширяет кругозор ребёнка, повышает его культурный уровень, стимулирует интеллектуальную активность и учебную деятельность в целом. Именно поэтому необходимо выделить педагогические условия развития исследовательских умений через выполнение учебных проектов.

М. В. Крупенина, В. Н. Шульгин, П. Ф. Каптерев, В. В. Игнатьев, считали, что нельзя создать рациональную организацию школьной жизни ученика без проектной деятельности.

Учитель формирует ряд исследовательских умений: ставить и выявлять проблемы, уточнять неясные вопросы, формулировать и проверять гипотезы, планировать и разрабатывать исследовательские действия, собирать данные (накапливать факты, наблюдать, доказывать), анализировать, синтезировать и сопоставлять их, выступать с подготовленными сообщениями, делать обобщения и выводы и др. В ходе работы над проектами нужно поддерживать детскую любознательность.

Проектным методом в России занимался и П. П. Блонский. Учёный придавал социальный смысл обучению с реализацией данного метода. По его мнению, в проектном обучении учитель становится не главным источником знаний, а помощником учащихся в их творческой деятельности.

Одним из условий развития исследовательских умений является обучение младших школьников умениям проектирования (проблематизации, целеполаганию, планированию деятельности, поиск нужной информации, практическому применению знаний, проведению исследования представлению продукта своей деятельности). Такая работа должна проходить систематически и целенаправленно в форме школьных факультативов, в урочной и внеурочной деятельности. [17]

Для формирования исследовательской работы на уроках активно используются познавательные и занимательные задания. Для тренировки умения выдвигать гипотезы предлагаются задания типа «Найди причину события ...» (например, почему заяц белый или трава пожелтела); для развития умения классифицировать – «Продолжи ряд: полезные ископаемые – это уголь, нефть,...», «Раздели на группы», «Найди общий признак у предметов» и др.

Умения наблюдать хорошо развивают задания, заставляющие ребёнка разобраться в сплетённых линиях: «Узнай, кто, где живёт?», «Что изображено на рисунке?» и др.

Способности к умению анализировать зрительные образы тренируют задания с намеренно сделанными ошибками: «Что перепутал художник?», «Найди отличия у предметов».

Важным педагогическим условием развития исследовательских умений является использование системы стимулов. Учителю необходимо поощрять учеников, подмечать оригинальность решения проблемы, творческий подход, глубину раскрытия темы. Для этого он должен суметь организовать учебный диалог, который будет стимулировать учащихся, развивать их творческий потенциал, воспитывать характер, углублять опыт, подчеркивать индивидуальность. Если процесс обсуждения, контроля со стороны учителя «пущен на самотёк» или речь идёт о том, что работу «надо переделать», то такой подход может полностью отбить у детей желание принимать участие в исследованиях.

Активная познавательная позиция играет немаловажную роль в формировании исследовательских умений. Она заключается в том, что сам учащийся обладает определённым набором проявлений: эмоциональным настроением, волевыми качествами, осознанием цели своей деятельности, навыками своевременной коррекции своих действий, учётом прежних ошибок и желанием самосовершенствоваться.

Любая учебная работа ребёнка, в том числе исследовательская, должна быть доведена до результата. Им является не только индивидуальное признание завершенности работы учителем, но и публичное представление результатов исследования, и их коллективное обсуждение. Для подведения итогов существует много форм: семинары, конференции, защиты исследовательских работ и др. В ходе защиты младший школьник учится излагать добытую информацию, сталкивается с другими точками зрения на проблему и учится доказывать свою. [16]

Оценка итогов детских исследований является ответственной и сложной работой. Можно предложить каждому члену жюри бланк для отметок с чётко обозначенными критериями: название темы, её познавательная ценность, оригинальность собранного материала, исследовательское мастерство, структура и логика работы, стиль изложения и ответы на вопросы.

Одним педагогическим условием в формировании исследовательских умений является – учёт возрастных особенностей. Учитель должен понимать, что темы для исследований младших школьников должны быть достаточно близки к темам по учебным дисциплинам. Продолжительность выполнения исследования не должна быть слишком долгой, так как у детей может наблюдаться слабая концентрация внимания, чрезмерный уровень фантазии в процессе работы над проектом, что приводит к быстрой утомляемости и потере интереса к работе вообще. А.С. Савенков, [17] разработал методику проведения исследовательских умений с первоклассниками.

Предлагаемая методика позволяет включить ребенка в собственный исследовательский поиск на любых предметных занятиях в ходе основного обучения. Ее широко можно использовать во внеурочной и внеклассной работе, во второй половине школьного дня. Она рассчитана не только на то, чтобы обучать детей наблюдению и экспериментированию, но включает в себя полный цикл исследовательской деятельности - от определения проблемы до представления и защиты полученных результатов.

В данную методику А.И. Савинкова входят два основных этапа: первый этап «Тренировочные задания», второй этап «Самостоятельные учебные исследования».

Рассмотри подробно каждый этап, проследим, что включает в себя данный этап методики и как он влияет на развитие исследовательских умений.

Первый этап «Тренировочные задания», для данной методики первого этапа требуется дополнительный материал. Прежде всего, должно быть описание методики, карточки с символическими изображениями «методов исследования». На тыльной стороне каждой карточки словесное обозначение каждого метод: «Подумать самостоятельно»; «Спросить у другого человека»; «Посмотреть в книгах»; «Посмотреть по телевизору» (познакомиться с кино- и телефильмами по теме своего исследования); «Получить информацию у компьютера»; «Понаблюдать»; «Провести эксперимент»; «Связаться со специалистом». Карточки с рисунками, обозначающими темы возможных детских исследований. Кроме того, для занятия надо приготовить ручки, карандаши, фломастеры и небольшие листочки бумаги для фиксации детьми полученной в ходе исследования информации.

После приготовления материала, только следует приступить к проведению первого этапа методики. Первое, что должен сделать учитель садит класс в круг так, чтобы дети видели лица друг друга и пространство внутри. Для этого потребуется несложная конструкция из обычных учебных столов, а можно просто усадить детей кружком на ковер. Объявляет детям, что сегодня мы будем учиться проводить самостоятельные исследования так, как это делают взрослые ученые.

Для того чтобы показать детям, как вести себя на каждом из этапов исследовательского поиска, надо выделить на добровольных началах пару наиболее активных ребят. Желательно подобрать детей энергичных, активных, с хорошо развитой речью.

Они вместе с педагогом будут выполнять главную работу исследователей от первого до последнего этапа, все остальные дети на первых занятиях будут участвовать как активные помощники.

После того, как учитель организовал вводную часть этапа, он вместе с учащимися приступает к выбору темы исследования. Для выбора темы используется дополнительный материал, который был подготовлен заранее.

Для того чтобы дети смогли самостоятельно выбрать тему, предложим им заготовленные нами карточки с различными изображениями - темами будущих исследований. Карточки с темами лучше всего разложить перед детьми или прикрепить на доске и включить всех детей в обсуждение по поводу выбора темы.

После того, как дети выбрали тему исследования, им необходимо составить план исследования. После того как дети выбрали тему исследования у них могут возникнуть вопрос, «А где взять информацию?», это будет следующий этап исследования «Сбор материала». Но прежде чем приступить к этой работе, надо договориться с детьми о способах фиксации получаемых сведений. Собираемые сведения можно просто запоминать, но это трудно, поэтому лучше сразу пытаться их фиксировать. Сделать это технически несложно, несмотря на то, что большинство первоклассников еще не владеют

в совершенстве навыками письма. Мы можем использовать наряду с обычным пиктографическим письмом.

Теперь собранный материал надо проанализировать и обобщить. После этого, учащиеся представляют свои наработки. После анализа и обобщение своей работы. На данном этапе дети учатся проводить поиск информации, анализировать информацию, систематизировать, обобщать проанализированную информацию. После проведение первого этапа «Тренировочные задания», которое проводилось вместе с учителем, учащиеся переходят ко второй этап «Самостоятельные учебные исследования».

На данном этапе составляется папка исследования. В нее дети записывают всё, что они выяснили в ходе исследования, но для начала на этом этапе в активный исследовательский поиск вовлекаются все участники занятия. Каждый ребенок в ходе тренировочных занятий знакомится с общим планом действий и потенциально готов к собственному исследованию.

В ходе занятия дети должны иметь полную свободу перемещений по классу. Это надо сразу учесть.

Занятие начитается как в первом этапе с выбора тем исследователями. Выбор тем учащиеся проводят самостоятельно, после выбора тем, они согласовывают ее с учителем. В выборе темы учащиеся учатся проводить поиск информации, анализировать, сравнивать, анализировать. После того, как тема утверждена учителям, учащиеся переходят к сбору материала.

Вооружившись всем необходимым, каждый ребенок начинает действовать самостоятельно - включается в собственный исследовательский поиск. Задача - собрать нужную информацию, используя возможности всех доступных источников, обобщить ее и подготовить собственный доклад. Все это нужно сделать, не затягивая время - в рамках одного занятия.

Дети работают самостоятельно, они сами изучают все, что связано с выбранной ими темой. Задача педагога - выполнять обязанности активного помощника, консультанта исследователей, помогать тем, кто нуждается в помощи в данную минуту.

Во время сбора материала каждый ребенок работает над своей темой, делает он это в своем темпе, перемещается по классу так, как это ему хочется. Все это вносит некоторые сложности в процесс работы педагога, но никаких непреодолимых трудностей в связи с этим обычно не возникает.

Как только подготовлены первые сообщения, детей можно собрать для прослушивания докладов. Заслушать все доклады на одном занятии обычно не удастся. Ведь надо не только дать ребенку-докладчику возможность высказаться, но и ответить на вопросы. Если каждому докладчику дать по пять минут на само сообщение и еще несколько минут на вопросы и ответы, то понадобится больше часа, чтобы выслушать всех. Конечно, младшие школьники этого не выдержат. Поэтому часть детей можно прослушать индивидуально, пока остальные завершают свои исследования, часть докладов перенести на другое время, а на данном занятии коллективно заслушать два-три детских доклада.

Для первых докладов лучше выбирать наиболее развитых детей, которые могут подготовить интересные сообщения, способные удерживать внимание аудитории.

Надеваем на докладчика мантию и специальный головной убор. В качестве кафедры может служить небольшой столик. Предоставляем исследователю слово.

Доклады учащихся следует рассматривать как вариант взаимного обучения детей. Докладчик вынужден структурировать информацию, выделить главное, дать определения основным понятиям и не просто рассказать, а обучить этим сведениям других. Не важно, что содержание материала, с которым работают дети, выглядит простым и даже может показаться примитивным с точки зрения взрослого. Для учителей важно в данном случае то, что в ходе этого внешне простого дела ребенком предпринимаются нешуточные, умственные усилия, в итоге которых формируются ценнейшие качества творческой личности.

Обучающиеся обычно настроены по отношению к докладчику критически, ведь к его словам они относятся иначе, чем к словам педагога. Дети в этих условиях, как показывает исследования, легко и естественно включаются в спор, задают вопросы, делают поправки, если не согласны. Эти моменты очень важны, на них следует акцентировать собственное внимание и внимание детей. Вряд ли существует более эффективное средство для развития критического мышления, чем этот способ. По итогам защиты необходимо поощрить не только тех, кто хорошо отвечал, но и обязательно тех, кто задавал «умные», интересные вопросы.

Главный результат учебно-исследовательской работы – не просто проработанная тема, склеенный из бумаги макет или сообщение, подготовленное ребенком. Педагогический результат – это, прежде всего бесценный в воспитательном отношении опыт самостоятельной, творческой исследовательской работы; новые знания; исследовательские умения, которые помогут младшему школьнику выходить из нестандартных ситуаций не только при решении учебных задач, но и в освоении своего социального опыта.

Таким образом, в процессе формирования и развития исследовательских умений младших школьников возможно использование следующие методы для формирования у младших школьников исследовательских умений: практический метод, частично поисковый метод, исследовательский метод, метод проекта. Это, в частности, расширение педагогического поля, стимулирование любознательности, стимулирование познавательного интереса и активности, формирование положительной установки на познавательную активность, создание ситуации успеха.

Исходя из всего выше сказанного, можно утверждать, что исследовательские умения детей младшего школьного возраста представляют собой совокупность знаний, умений и навыков, как правило, осуществляемых детьми при помощи учителя. Она позволяет мотивированно включаться в учебно-исследовательскую деятельность или ее отдельные этапы, что становится основой формирования метапредметных и предметных компетенций. Один из компонентов исследовательской деятельности – исследовательские умения, которые определяются как система интеллектуальных, практических умений и навыков учебного труда, необходимого для самостоятельного исследования или его части.

В процессе формирования и развития исследовательских умений младших школьников возможно использование следующие методы для формирования у младших

школьников исследовательских умений: практический метод, частично поисковый метод, исследовательский метод, метод проекта, которые формируют у учащихся исследовательские умения. Это, в частности, расширение кругозор учащихся, стимулирование любознательности, направляет на познавательный интерес и активности, формирование положительной установки на познавательную активность, создание ситуации успеха.

СПИСОК ИСПОЛЬЗОВАННЫХ ИСТОЧНИКОВ

1. Алексеев Н.Г., Леонтович А.В., Обухов А.В., Фомина Л.Ф. Концепция развития исследовательской деятельности учащихся // Исследовательская работа школьников. 2017. № 1.
2. Гладкова А.П. Процесс формирования исследовательских умений младших школьников во внеурочной деятельности / А.П. Гладкова // Историческая и социально-образовательная мысль. - 2015. - № 4. –
3. Гузев, В.В. Образовательная технология: от проблемы до философии / В.В. Гузев. – М.: Сентябрь, 2016. – 112 с.
4. Ивашова, О. А. Развитие исследовательских умений у младших школьников: методический аспект / О. А. Ивашова. СПб.: КультИнформ-Пресс, 2018. 385
5. Карпенко К.А., Королева Е.Л., Неद्याлкова Г.М., Соколова И.И. Опыт организации учебно-исследовательской деятельности // Исследовательская работа школьников. 2015. № 1. С. 130
6. Комплект учебников для начальной школы «Планета знаний» издаётся под общим руководством И.А. Петровой.
7. Матяш, Н.В. Проектная деятельность младших школьников: кн. для учителя нач. классов / Н.В. Матяш, В.Д. Симоненко. – М.: ВентанаГраф, 2018. – 112 с
8. Математика 1 класс. Учеб. для общеобразоват. учреждений. В 2 ч. Ч. 1/ М.И. Моро, С.И. Волкова, С.В. Степанова. – М.: Просвещение, 2016. – 127 с.: ил, - (Школа России).
9. Математика «Учись учиться», 1 класс, 1 часть.- Изд. 4-е, переизд./ Л.Г. Петерсон. М.: Ювента, 2015. – 64 с.: ил.

Зулпукаров Алтын Зулпукарович
доцент,
Сатикеева Жайнагул Абдураимовна
магистр,
Джураева Чынара Садыковна
магистр,
Кыргызско-узбекский международный университет им. Батыралы Сыдыкова
(Ош, Кыргызская Республика)

ИСПОЛЬЗОВАНИЕ ПРИЕМОМ И МЕТОДОВ ТЕСТОВОГО КОНТРОЛЯ ПРИ ИЗУЧЕНИИ ВЕЛИЧИН В НАЧАЛЬНОЙ ШКОЛЕ

Аннотация. Цель настоящей статьи апробировать на практике технологию тестирования, выявить влияние данной технологии на качество и уровень сформированности знаний и умений учащихся. Автором статьи изучается образовательный стандарт и литературе по организации тестовой проверки знаний учащихся. Осуществляется экспериментальная проверка эффективности методики тестирования учебных достижений учащихся.

В последнее время общество предъявляет особые требования к системе математических знаний. Элементами общей человеческой культуры являются определённый объём математических знаний, владение характерными для математики методами, знакомство с ее специфическим языком. Кроме этого, все большую актуальность приобретает проблема оценки качества обучения математике.

Ключевые слова: экспериментальная проверка, математический, элементы, методика, тестирование, эффективная, достижения, знание, владение.

Одним из важнейших направлений модернизации системы образования является совершенствование контроля и управления качеством образования. Цель государственного контроля качества в условиях образовательного стандарта заключается в обеспечении стабильного соответствия качества образования потребностям человека, общества и государства.

Изменения в сфере образования, связанные с введением ОРТ, привели к противоречию между наличием разработанной теории и методики использования тестов в оценке качества знаний и их эффективным применением в практике преподавания математике.

Единый государственный экзамен по математике значительно отличается от выпускного экзамена, который обычно проводился в школе по окончании 11 класса. Прежде всего, отличие состоит в том, что совмещает два экзамена - выпускной школьный и вступительный в высшее учебное заведение.

Поэтому при подготовке к сдаче экзаменов необходимо повторять не только курс «Алгебры и начал анализа», но и некоторых разделов курса математики основной и средней школы: проценты; пропорции; арифметическая и геометрическая прогрессии; планиметрия 7-9 классов и стереометрия 10-11 классов.

Чтобы повторить практически весь школьный курс математики нужно серьезно потрудиться. Тест ОРТ по математике представляет собой тесты успеваемости, которые подразделяются на два вида: тесты скорости и тесты мощности. В тестах скорости у испытуемых обычно не хватает времени ответить на все вопросы, а в тестах мощности содержатся заведомо трудные задания, непосильные для большинства испытуемых.

Тестовый контроль - это оперативная проверка качества усвоения знаний, немедленное исправление ошибок и восполнение пробелов. Тестовый контроль помогает учителю оперативно проверить уровень формирования представлений и понятий учащихся, определить их продвижение в обучении. Использование тестов для проверки знаний учащихся повышает их объективность, позволяет определить уровень самостоятельной работы. Это очень важная функция тестов, так как она позволяет повысить эффективность учебного процесса. Тесты дают возможность для выявления уровня знаний учащихся, некоторых индивидуальных характеристик учебной деятельности детей, таких, как темп деятельности, сосредоточенность, степень развитости памяти, внимания, отношения к делу. Следовательно, работа с тестами помогает изучать и учитывать личностные особенности каждого ребенка и продуктивнее индивидуализировать учебный процесс.

Таким образом, выполнение учащимися тестовых заданий и последующий их анализ учителем способствуют творческому росту педагога, так как требует от него поиска новых подходов в обучении.

Важным звеном учебного процесса является контроль знаний, умений и навыков, от его правильной организации во многом зависит результат обучения. В процессе контроля выявляются достоинства и недостатки знаний и умений учащихся, что даёт возможность управлять учебным процессом, совершенствовать формы и методы обучения. В условиях модернизации образования и введения ФГОС неотъемлемую часть в обучении и контроле знаний учащихся занимают тесты.

Тест в современном понимании этого слова должен охватывать все элементы содержания образования, все необходимые ученику умения. Поэтому тест должен включать в себя задания различных типов: **закрытые** (например, с выбором ответа), **открытые** (со свободным конструируемыми ответами – например, эссе, изложение с элементами сочинения), практические задания (например, по физике или химии), аудирование (по иностранному языку). Главное – проверка выполнения этого теста должна быть стандартизирована так, чтобы свести к минимуму субъективность проверяющих.

Чем отличаются тесты от контрольных работ? Тем, что тесты разрабатываются в строгом соответствии с теорией тестов; они имеют устойчивые статистические характеристики для определенной выборки учащихся, которым они предназначены; выполнение тестов, проверка, обработка и интерпретация их результатов проводятся по единым правилам. Тесты ориентированы на определение уровня усвоения определенного содержания учебного материала. Тесты, отвечающие всем этим требованиям, называются **стандартизированными**. В другом случае они называются **авторскими**. **Когда и как появились тесты?**

Основоположником тестологии считается двоюродный брат Чарлза Дарвина – английский антрополог Фрэнсис Гальтон (1822- 1911). Гальтон назвал свои измерения «умственными тестами».

К концу XIX века сложились две основные традиции контроля знаний:

1. *Немецкая.* В ней основной упор делался на устной форме экзамена в присутствии комиссии, состоявшей минимум из двух человек. Испытуемому давались один-два сравнительно объёмных вопроса, ответы на которые должны были свидетельствовать о его уровне знания всего курса.

2. *Английская.* Это письменная форма контроля, когда испытуемому предлагалось десять–двенадцать коротких заданий на разные темы.

Существующие сегодня формы итоговой аттестации в виде устного и письменного экзаменов заимствованы из немецкого и английского вариантов.

В 1884 г. в США вышла первая книга с тестовыми материалами, содержащая задания по математике, истории, грамматике, навигации и ответы к ним с оценкой по пятибалльной шкале. Это был первый в истории случай использования простейших статистических расчётов в педагогической работе.

Таким образом, Англия подарила миру метод тестов, а США стала родиной групповых тестовых измерений. В 1896 году в США были созданы два национальных комитета по тестологии. В 1900 году создан Совет по вступительным экзаменам. С 1947 года существует служба тестирования(ETS). С 1959 года под руководством неправительственной организации Международная ассоциация по оценке учебных достижений (IEA) проводятся крупномасштабные международные сравнительные тестовые исследования в 45 странах. Слово «тест» произошло от английского test – проба, испытание, исследование.

В СССР разработкой тестов начали заниматься только в 80 - е годы XX века [3].

Тестирование в отечественном образовании можно разделить на 3 этапа.

I этап охватывает период начала XX века до 1936 года, когда под запретом оказались тестологические исследования. Первая в России публикация появилась в 1903 году. Это была работа А.П. Нечаева о проблеме генезиса тестирования. В работах Г.И. Челпанова, Н.Е. Румянцева можно найти описание зарубежных и отечественных тестовых методов.

II этап (1936-1956) круг публикаций по тестологии сужается. После 1936 года тестология была вычеркнута из перечня наук. Даже упоминание слова «тестология» допускалось только в плане критики.

На III этапе (1956г. по настоящее время) начинается возрождение научных тестовых исследований и расширение практики применения тестов в психологии, педагогике, системе профессионального отбора. В 1969 году была опубликована работа И.А. Цатуровой «Из истории развития тестов в СССР и за рубежом».

Интерес к тестам в образовании усилился с середины 1990-х годов, когда тесты стали внедрять для проведения экзаменов по основным предметам в средней школе. Об истории тестов в сфере образования можно узнать в работах В.С. Аванесова, А.Н. Майорова. Теоретические проблемы тестирования рассматриваются в трудах А. Анастази, М.Б. Челышковой, Е.А. Михайлычева.

Все тестологи сходятся в мнении о том, что тесты не являются универсальным инструментом обучения и контроля, не отменяют других методов, признанных в педагогике. Тест, по их мнению, позволяет четче дифференцировать уровень знаний в группе обучающихся, получить объективную оценку знаний каждого ученика, оценить качество образования.

Что такое тест?

Тест – это стандартизированное задание с вариантами ответов, среди которых, как правило, даются верные и неверные. Нередко в задание закладывается не только содержание ответа, но и его форма, которая также бывает стандартизированной: требуется либо вычеркнуть лишнее, либо продолжить запись, либо отметить правильный ответ соответствующим знаком. Испытуемый должен не только найти верный ответ, но и отметить его в соответствии с заданной формой.

Каковы основные функции теста в образовательном процессе?

1. *Социальная функция* выражается в требованиях, предъявляемых обществом к уровню подготовки учащихся.

В ходе оценки знаний с помощью тестов определяется соответствие умений и навыков, достигнутых учащимися, установленным государственным стандартам.

2. *Образовательная функция* состоит в закреплении и систематизации знаний, практических умений и навыков, повышении их качества. Тесты совершенствуют умения школьников применять знания в стандартных и нестандартных ситуациях, выбирать рациональные способы решения учебной задачи, глубже овладеть методами получения информации.

3. *Воспитательная функция* тестов заключается в формировании положительных мотивов учения, способов самостоятельной и познавательной деятельности, умения ставить и достигать определённых целей.

4. *Развивающая функция* тестов направлена на развитие памяти, внимания, мышления, творческих способностей, эмоциональной сферы и таких качеств личности, как трудолюбие, умение слушать, исполнительность и обязательность, самостоятельность и аккуратность.

5. *Контролирующая функция* тестов даёт возможность учителю получить информацию о достижениях своих учеников, определить их динамику, а также уровень развития личностных качеств детей и степень усвоения ими программного материала.

6. *Функция творческого роста* учителя связана с тем, что тесты помогают учителю оценить свои достижения, обнаружить недостатки и ошибки в своей педагогической деятельности.

Тестовые технологии на уроках математики

Одной из современных технологий контроля и диагностики учебных достижений учащихся является тестовая технология. Что же такое тест? В наши дни существует много видов тестов, поэтому дать универсальное определение для всех этих видов вряд ли можно. [1, 17]

Если мы говорим о педагогическом тестировании, то больше подойдет следующее определение: тест является объективным методом контроля знаний учащегося, инструментом, позволяющим выявить факт усвоения [3, 379].

В наиболее популярной классификации тесты можно разделить на две группы:

- **тестовые задания закрытого типа** (каждый вопрос сопровождается готовыми вариантами ответов, из которых необходимо выбрать один или несколько правильных, продолжить последовательность, установить соответствие);

- **тестовые задания открытого типа** (на каждый вопрос испытуемый должен предложить свой ответ: дописать слово, словосочетание, предложение, знак, формулу и т.д.). [4]

По виду тестовые задания можно классифицировать как тесты с однозначным выбором ответа, тест с многозначным ответом, тесты на дополнение, тесты перекрестного выбора.

Традиционно в методике обучения сложилось мнение, что назначение тестов - выявление уровня усвоения знаний. Кроме функции контроля тест реализует и другие учебные функции: диагностическую, обучающую, организующую, развивающую, воспитывающую, контролирующую.

Действительно, тест выявляет общую картину успеваемости группы и определяет уровень усвоения материала каждым учеником. Это позволяет продолжить индивидуальную работу как с успевающими, так и с отстающими.

Периодичность и неизбежность тестового контроля дисциплинирует, организует и направляет работу учащихся, помогает выявить и устранить пробелы в знаниях, формирует стремление развить свои способности. Кроме того, тестовые задания предполагают среди вариантов ответа правильный и тестируемый хотя бы видит правильный ответ.

Тест способствует развитию логического мышления, интуиции, поскольку содержит задания, «работающие» на развитие мыслительных операций – сравнение, обобщение, анализ, поиск альтернатив, и т.д. Кроме того, тестируемый находится перед выбором - найти ответ или угадать его. Многие действуют методом исключения: отбрасывают невозможные варианты и проверяют оставшиеся.

Игровой характер тестирования повышает заинтересованность в хорошем результате, способствует повышению интереса к предмету.

Тест упрощает процедуру проверки, позволяет учащимся заниматься самопроверкой и взаимопроверкой. Он даёт возможность проверить не только знание, но и понимание учебного материала. С его помощью очень удобно дифференцировать материал в зависимости от индивидуальных особенностей учащихся и построить соответственно коррекционную работу.

Тестовая форма предоставляет возможность расширить шкалу оценивания как вверх, так и вниз. Таким образом, ученик получает некоторое право на ошибку, которой он был лишен при традиционном способе оценивания. Объективность тестирования - еще одно из его преимуществ. Даже при плохом результате тестирования у учащегося не возникает обиды ни на кого, кроме как на самого себя.

В своей практике преподавания учителя математики используют тесты на различных этапах урока, при проведении занятий разных типов, в ходе индивидуальной, групповой и фронтальной работы, в сочетании с другими средствами и приемами обучения.

Выбор типа и вида тестового задания определяется целями занятия, в соответствии с которыми провожу тестирование, характером материала, индивидуальными особенностями учащихся.

Приведем примеры различных видов тестовых заданий по дисциплине «Математика».

Тесты с однозначным выбором ответа. На каждое задание предлагается несколько вариантов ответа, из которых только один верный. В математике это обычно числовой ответ или понятие.

1. Верно ли, что $(3x+4)'=3$?

1) да 2) нет 3) нет ответа

2. Найти производную функции $f(x)=x^3/6-0,5x^2-3x+2$ в точке $x=-1$

1) -2,5 2) 1,5 3) -1,5 4) 2,5

Тест с многозначным ответом. В варианты ответа может быть внесено более одного верного ответа.

1. Дано уравнение прямой $y = -2x+3$, какие из точек принадлежат этой прямой, указать не менее двух вариантов.

а) A(2;-2) б) B(-1;5) в) C(3;0) г) D(-2;7) д) F(3;-2)

Среди ответов может не быть верных ответов. Тогда в результате каждому номеру заданий должен быть выставлен прочерк.

Какая из перечисленных ниже функций является общим видом первообразной для функции $f(x) = -x-4x^3$: 1) $F(x) = -x^2-x^4$ 2) $F(x) = -0,5x^2-x^4$ 3) $F(x) = -0,5x^2-x^4+3$;

а) 1 б) 2; в) 3; г) нет верного ответа

Тесты на дополнение.

В этих тестах задания оформляются с пропущенными словами или символами. Пропущенное место должно быть заполнено учащимися. Такие тесты полезны при изучении алгоритмов.

Например: Если в каждой точке интервала $(a;b)$ производная функции $y=f(x)$ отрицательная, то функция на этом промежутке _____.

Тесты перекрестного выбора.

Предлагается сразу несколько заданий и несколько ответов к ним. Количество ответов может быть больше, чем количество заданий. Эти тесты также могут быть однозначными и многозначными. Например: установить соответствие между функцией и ее производной

1) $f(x) = 2x + 6$ 2) $f(x) = -7x + 3$ 3) $f(x) = \sin x$ 4) $f(x)=15$ 5) $f(x) = \cos x$

а) 0 б) -7 в) $-\cos x$ г) $-\sin x$ д) -7 е) 2 к) $\cos x$

Тесты идентификации.

В них используются графические объекты или аналитические описания. Например:

1. Какая из изображенных ниже графиков является графиком четной функции?

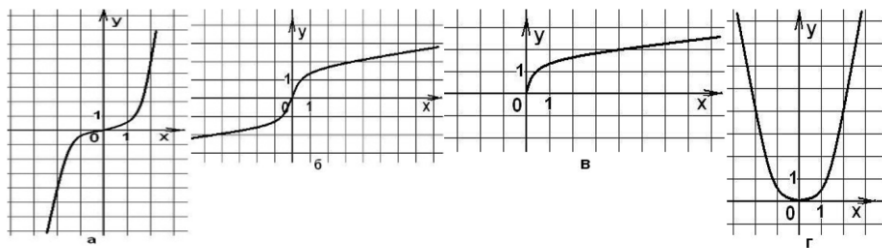

2. Сравните с нулем выражения $\sin 4$, $\cos 1,8\pi$, $\operatorname{ctg} 9\pi/7$. Выберите правильную серию ответов

а) - + -; б) + - -; в) - + +; г) - + +.

Тесты дополнения и перекрестного выбора более сложные для работы учащихся, но и более достоверные. В ходе их выполнения формируются навыки сравнения объектов, сопоставления, соотношения.

Еще одним преимуществом тестовых заданий является то, что задания легко поддается компьютеризации. Это дает возможность получить оценку сразу по завершении теста. Поэтому в процессе обучения математики не следует ограничиваться лишь тестовым контролем, как и любым другим способом проверки, а необходимо их разумное сочетание.

В результате проведения тестовой формы контроля знаний и умений повышается уровень знаний учащихся. Тестовые технологии позволяют своевременно устранять недостатки и пробелы в знаниях учащихся.

В данной работе теоретически и практически обоснована необходимость использования тестовой проверки знаний на уроках математики, как метода контроля знаний учащихся. Также раскрыта структура и особенности тестовой проверки знаний, показаны ее достоинства и недостатки.

В ходе исследования были разработаны тесты для уроков математики в 5 классе по учебнику Виленкина Н.Я. на этапе изучения нового материала, на этапе контроля, на этапе обобщения и систематизации знаний. В результате использования тестового контроля повысилось качество знаний и умений. Тестовый контроль позволяет определить достижение каждым учащимся обязательного уровня овладения учебным материалом. Результаты по тестированию помогают учителю выявить недостаточно усвоенные элементы учебного материала по предмету как у всего класса, так и у каждого ученика. Это означает, что учителю необходимо обратить внимание на те «элементы», по которым результаты невысоки, определить возможность повышения обученности. Таким образом, по мониторингу можно определить не только состояние, но и динамику усвоения обучающимися программного материала.

При анализе результатов эксперимента наблюдается положительная динамика, повышение качества и уровня обученности учащихся с использованием тестовой технологии по сравнению с традиционной. Конечные результаты определялись по уровню образованности учащихся. Результаты показали более качественную подготовку

учащихся по предмету «Математика». Экспериментальная проверка доказала эффективность методики тестирования учебных достижений учащихся.

СПИСОК ИСПОЛЬЗОВАННЫХ ИСТОЧНИКОВ

1. Аванесов, В.С. Основы педагогической теории измерений / В.С. Аванесов // Педагогические Измерения, 2004. – №1. С. 15-17 с.
2. Денищева Л.О., Ерошкова Т.О., Михалева Т.Г. Разработка педагогических тестов по математике. – М.: ВАКО, 2014. – 192 с.
3. И.Л. Гусева, С.А. Пушкин. Тестовые материалы для оценки качества обучения. Математика. 5 класс. – М.: «Интеллект-Центр», 2011.
4. Тренажер по математике. 5 класс. С.А. Гладкова. – М.: «Ювента», 2009.
5. История тестов. Монография. М.: Народное образование, 2004. 464 с.
6. История России в тестах. Учебное пособие. М.: Школа-Пресс, 1998. 112 с.
7. Кадневский В.М. Генезис тестирования в истории отечественного образования. Реферат.
8. Рудницкая В.Н. Тесты по математике: 5 класс. - М.: Издательство «Экзамен», 2013. – 126 с.
9. Словарь – справочник по педагогике / В.А. Мижериков. - М.: ТЦ Сфера, 2004. – 448 с.
10. Виленкин Н.Я., Жохов В.И., Чесноков А.С., Шварцбург С.И. Учебник «Математика. 5 класс»- М.: Издательство «Экзамен», 2013.

Исаков Топчубай Эргешович
кандидат педагогических наук, доцент,
Кадырбек уулу Манас
магистр,
Бейшеева Зулфия Арзыбаевна
Кыргызско-узбекский международный университет им. Батыралы Сыдыкова
(Ош, Кыргызская Республика)

РАЗВИТИЕ МАТЕМАТИЧЕСКИХ СПОСОБНОСТЕЙ МЛАДШИХ ШКОЛЬНИКОВ ВО ВНЕУРОЧНОЙ ДЕЯТЕЛЬНОСТИ

Аннотация. Целью данной статьи на основе изучения теоретических источников разработать дополнительные задания к УМК «Перспективная начальная школа» по математике и программу внеурочной деятельности способствующих развитию математических способностей для реализации их в процессе обучения в начальной школе. На основе анализа теоретических источников рассмотреть понятия математических способностей, их структуру и условия формирования. Также рассматриваются виды внеурочной деятельности по математике, их содержание и особенности организации. Автор статьи делает обзор практики развития математических способностей в начальной школе в ОУ КР. В статье разъясняется понятия о способностях и в частности математических способностях, их природе, структуре и особенностях; рассматриваются формы проведения внеурочных занятий, олимпиады, математические игры. Так же проведен обзор методических материалов для внеклассных занятий по математике.

Автором статьи проведена исследовательская работа по установлению уровня математических способностей, дан анализ по реализации программ внеурочной деятельности на развитие математических способностей, разработаны дополнительные задания по математике.

Ключевые слова: перспективная, школа, математика

Современное общество ставит перед образовательными учреждениями совершенно иные задачи, чем буквально десятилетие назад. Исходя из динамически развивающейся промышленности, стремительного внедрения новейших технических разработок, программы образовательных организаций стараются успевать и внедрять различные технологии обучения. Школа как первоначальная ступень образования старается соответствовать данным требованиям. Федеральный образовательный стандарт предъявляет четкие требования к выпускнику каждой ступени образования. Начальная школа – это первый, и пожалуй самый важный этап в процессе получения общего и среднего образования. Именно то, что будет заложено в начальной школе, станет основной базой для дальнейшего развития. Уровень детей приходящих в школу – очень разный, разный уровень памяти, внимания, мышления. Осваивая учебный материал, одним из сложных предметов в школьной программе, многие считают математику. Любой урок подразумевает прохождение программного материала, с

непосредственным развитием универсальных учебных действий, но времени на развитие именно математических способностей, нужно сказать, катастрофически не хватает. Умение мыслить оперативно, логически, делать выводы и анализировать, иметь пространственное мышление вот то немного, чему учит математика.

Известно, что развитие определенных способностей происходит в благоприятный период жизни человека. Такие возрастные периоды, когда условия для развития тех или иных способностей будут наиболее оптимальными, называются сензитивными. Первоначальное развитие способностей происходит в школе, под руководством учителя. Аспекты развития способностей рассматривали психологи Л. С. Выготский, А. Н. Леонтьев, С.Л. Рубинштейн, А.В. Петровский, Б. М. Теплов и другие. Очевидно, что для развития математических способностей существуют также оптимальные периоды. В научных трудах В. А. Крутецкого непосредственно исследована проблема математических способностей. Результаты исследования сыграли огромную роль в понимании самой природы способностей и их роли в процессе формирования учебной деятельности школьников. В понятие математических способностей и разработкой форм, методов их развития весомый вклад внесли непосредственно педагоги математики Н.Б. Истомина, Л. Г. Рудницкая, М.И. Моро, Л.Г. Петерсон, А.Л. Чекин, Г. И. Щукина, М. Н. Скаткин, И. Я. Лернер. и многие другие.

Обеспечить полноценное развитие различных способностей, в том числе и математических в процессе урока сложная задача, поэтому в Федеральных образовательных стандартах предусмотрена часть на внеурочную деятельность, как форму дополнительного образования в рамках общего образования для формирования гармоничной личности ребенка.

Федеральный государственный стандарт начального общего образования (ФГОС НОО) распределяет внеурочную деятельность по следующим направлениям: спортивно-оздоровительные, духовно-нравственные, социальные, общеинтеллектуальные, общекультурные. Внеурочная деятельность подразумевает прохождение дополнительных образовательных программ, а также организацию и проведение мероприятий разного уровня для определения результата деятельности.

После выхода ФГОС издается достаточно много учебно-методической, в том числе для внеурочной деятельности, в которой можно найти материал помогающий организовать работу по развитию математических способностей. С другой стороны практика школ показывает, что учителю бывает сложно ориентироваться в потоке информации и систематизировать знания по способствованию развитию логического мышления, памяти и повышения уровня предметных результатов по математике. Выявленное противоречие позволяет сформировать проблему исследования, которая заключается в поиске наиболее эффективных методов, форм и приёмов работы способствующих развитию математических способностей.

Развитие математических способностей и математического мышления становится актуальным. Ведь в процессе развития математических способностей формируется память, мышление, смекалка, логика, пространственное мышление, те психологические качества, которые в дальнейшем станут основой для изучения более сложных учебных предметов и успешному освоению школьного курса.

Говоря о «способном ученике», мы подразумеваем о разносторонних способностях его личности, позволяющие ему успешно усваивать программный материал. Сталкиваясь с мнением, что математические способности, как и способности в целом - это врожденные способности, и именно от их происхождения зависит успешное усвоение школьных предметов.

Психологи и педагоги до сих пор не могут прийти к общему мнению относительно того, что человек рождается с определенными способностями или способности развиваются в процессе деятельности. Различие в понимании сущности способностей обнаруживается прежде всего в том, что одни рассматривают их как социально приобретенные свойства (Б.М. Теплов), а другие признают их как природные (врожденные) способности (С.Л. Рубинштейн, В.Д. Шадриков и другие). Б.М. Теплов говорит о способностях: «Способности не существуют до деятельности». [28, 140], а В.Д. Шадриков указывает на внутреннюю противоречивость этого высказывания: «Если способности не существуют до деятельности, то в деятельности использовать их нельзя, а если способности не только используются в деятельности, но и развиваются в ней, то они существуют до деятельности». [28, 141]. Два разных подхода к определению способностей дополняют друг друга и ни как не противоречат.

Целый ряд исследований психологов направлен на выявление структуры способностей школьников к различным видам деятельности.

Вопрос о способностях широко исследовался психологами. Основатель теории о врожденных способностях в нашей стране был С.Л. Рубинштейн. Он писал: «Под способностями обычно понимают свойства или качества человека, делающие его пригодным к успешному выполнению какого-либо из видов общественно-полезной деятельности, сложившегося в ходе общественно-исторического развития» [23, 176].

Б.Г. Ананьев, способностью считает «любое качество динамической функциональной структуры личности, если оно обеспечивает успешное освоение и выполнение деятельности» [1].

Л.В. Занков, считает, что «при таком подходе к способностям онтологический аспект проблемы переносится на задатки, под которыми понимаются анатомо-физиологические особенности человека, составляющие основу развития способностей. Решение психофизиологической проблемы заводилось в тупик в контексте способностей как таковых, поскольку способности - психологическая категория - не рассматривались как свойство мозга. Не более продуктивен и признак успешности, ибо успешность деятельности определяется и целью, и мотивацией, и многими другими факторами» [6].

Существует два типа способностей - общие и творческие. Люди, у которых есть склонности к гуманитарным наукам, как правило, обладают творческими способностями, в то время как науки естествознания подвластны людям с общими способностями. Ряд психических функций человека имеет характер интенсивности, мерой выраженности, что способствует определению способностей с точки зрения индивидуального характера.

Способности человека определяются его психическими функциями и обладают индивидуальностью, которая проявляется в определенном виде деятельности, позволяя добиться результатов.

Разное понимание сущности способностей определяет и ряд разных подходов в

раскрытие их структуры. Подходы складываются в виде набора определенных психологических качеств, которые классифицируются по ряду оснований и находятся между собой в разных соотношениях.

Сторонники личностно-деятельного подхода: С.Л. Рубинштейн, Б.М. Теплов, А.Г. Ковалев, В.Н. Мяснищев, К.К. Платонов и др. считают, способности в качестве совокупности имеющихся особенностей у индивида, которые оказывают влияние на эффективность осуществляемой деятельности. Учебная деятельность требует определенных психическим и физическим возможностей учащихся. Если особенности учащегося отвечают этим требованиям, то он способен и на высоком уровне осуществлять учебную деятельность. Если такого нет, то у него нет способностей к данной деятельности.

Существует и противоположный подход к понятию «способности», который называют функционально-генетическим. Функционально-генетический подход рассматривает проблемы способностей как признание их генетической обусловленности, врожденности. Они предполагают, что никакого «формирования» способностей не происходит: их не надо формировать, так как они уже заданы от рождения, надо создавать условия для их проявления и развития. Сторонники данной теории В.Д. Шадриков, Е.П. Ильин, Дьячкова Г.Т. и др.

Дьячкова Г.Т. считает, что «при функционально-генетическом подходе человек является носителем способностей уже при рождении; при личностно-деятельностном подходе способности к той или иной деятельности появляются только тогда, когда человек начнет осуществлять эту деятельность, они формируются по ходу деятельности.

Тем не менее, несмотря на принципиальные расхождения сторонников личностно-деятельностного и функционально-генетического подхода к способностям, между ними имеется и сходство – понимание того, что различия между людьми по способностям связаны с врожденными особенностями-задатками» [5].

Следует подчеркнуть тесную и неразрывную связь способностей со знаниями, умениями, навыками. С одной стороны, способности зависят от знаний, умений и навыков – в процессе приобретения их развиваются способности. С другой стороны, знания, умения и навыки зависят от способностей: способности позволяют быстрее, легче, прочнее и глубже овладеть соответствующими знаниями, умениями, навыками. То есть способности – это такие индивидуальные особенности, которые не сводятся к наличным навыкам, умениям и знаниям, но которые могут объяснить легкость и быстроту приобретения этих знаний и навыков.

Но отождествление способностей и знаний, умений и навыков было бы грубой ошибкой. Недостаточное знание и/или неумение нельзя принимать за отсутствие способностей. «Способность не сводится к тем знаниям, умениям, навыкам, которые уже выработаны у данного человека,» – говорит Л.П. Стойлова уже в самом определении способностей [15].

Однако это не раскрывает соотношения навыков и способностей. Решение этой проблемы предложила Г.А. Горбатенкова, она считает, что «суть онтологических различий способностей и навыков заключается в следующем: способность описывается функциональной системой, одним из ее обязательных элементов является природный

компонент, в качестве которого выступают функциональные механизмы способностей, а навыки описываются изоморфной системой, одним из ее главных компонентов являются способности, выполняющие в этой системе те функции, которые в системе способностей реализуют функциональные механизмы. Таким образом, функциональная система навыков как бы произрастает из системы способностей. Это система вторичного уровня интеграции (если принять систему способностей за первичную)» [3].

Но прежде чем перейти к вопросу о математических способностях и их структуре, важно указать, что в специалисты и различают общие умственные способности и специальные способности. Общие умственные способности – это способности, которые необходимы для выполнения ни какой-то одной, а многих видов деятельности.

К общим умственным способностям относят, например, такие качества ума, как умственная активность, критичность, систематичность, сосредоточенное внимание. Человек от природы наделен общими способностями. Любая деятельность осваивается на фундаменте общих способностей, которые развиваются в этой деятельности.

Специальные способности - это способности, которые необходимы для успешного овладения какой-нибудь одной определенной деятельностью. Эти способности также представляют собой единство отдельных частных способностей. Как отмечает А.А. Анеласкене, «специальные способности есть общие способности, приобретшие черты оперативности под влиянием требований деятельности».

В составе математических способностей большую роль играет математическая память; способность к логическому мышлению в области количественных и пространственных отношений; быстрое и широкое обобщение математического материала; легкое и свободное переключение от одной умственной операции к другой; стремление к ясности, экономичности, рациональности рассуждений и так далее. Все частные способности объединяются стержневой способностью - математической направленностью ума (под которой понимают тенденцию вычленять при восприятии пространственные и количественные отношения, функциональные зависимости), связанной с потребностью в математической деятельности» [6].

Есть несколько определений математическим способностям. Математические способности это общие интеллектуальные способности развитые применительно к математической деятельности или математические способности – это высокий уровень развития математического мышления, которое обеспечивает решение задач с использованием математических понятий и символов.

«Важное место в развитие математических способностей занимает умение логически выстраивать цепь операций» утверждает А.В. Белошистая.

Людей имеющих способности к математике отличает наличие интуиции и математического творчества [4].

Д. Мордухай-Болтовский делит процесс математического мышления на два процесса. Первый процесс - проблема и пути её решения. Д. Мордухай-Болтовский считает, что для того чтобы правильно и успешно поставить проблему, необходимо включить творческое воображение. Второй процесс - это память на схемы рассуждений и бессознательные мыслительные процессы.

Еще одним немаловажным особенностью математических способностей

Д. Мордухай-Болтовский называет остроумие. Остроумие - это способность объединять в одном суждении понятия из двух малосвязанных областей [9].

Планкина Д.Ю. не говорит о математических способностях в целом, а выделяет элементы математического мышления. Стремление самостоятельно постигнуть проблему, найти пути её решения, проявляя гибкость и критичность ума, значит мыслить нестандартно, оригинально, находить разные решения с постоянной проверкой и практической ценностью. Кроме этого, она выделяет и такой элемент, как волевые усилия, под которыми понимает «упорство и настойчивость, которые проявляются в преодолении трудностей, возникающих в процессе овладения математическими методами при решении задач» [12].

К математическим способностям, Крутецкий В.А., относит особенности умственной деятельности. Это обобщение математических объектов, отношений и действий, способность видеть общее в разных конкретных выражениях и задачах; способность мыслить «свернутыми», крупными единицами и «экономно», без лишней детализации; способность переключения с прямого на обратный ход мысли [7].

Именно работы В.А. Крутецкого являются самыми глобальными, а выводы наиболее экспериментально обоснованными.

В.А. Крутецкий, различает несколько основных компонентов математических способностей, у обучающихся начальной школы:

- способность обобщать математический материал вычленять главное, отвлекаясь от несущественного, видеть общее во внешне различном;
- способность к рассуждениям, «последовательному, правильно расчлененному логическому рассуждению», связанному с потребностью в доказательствах, обосновании, выводах;
- способность гибко мыслить при решении математических задач, к оперированию числовой и знаковой символикой;
- способность находить наиболее рациональный способ решения задач;
- способность быстрая перестраивать мыслительный процесс с прямого на обратный, свобода от сковывающего влияния шаблонов и трафаретов;
- хорошая память на математические отношения, схемы рассуждений, методы решения задач.

Большинство современных психологов и педагогов опираются на эту структуру математических способностей В.А. Крутецкого. Необходимо так же учитывать особенности обучающихся при успешном обучении математике:

- положительного отношения к предмету, интереса к математике, желанием ею заниматься;
- особенности личности ребенка. Его отношению к труду, его самостоятельности, организованности, целеустремленности, настойчивости, способности к творчеству;
- индивидуально-психологических особенности ребенка: умении сосредоточиться, особенности памяти, внимания, особенностей в сенсорной и умственной сферах;
- фонд знаний, умений и навыков;

Таким образом, под математическими способностями будем понимать

индивидуально-психологические особенности обучающегося, отвечающие требованиям для изучения предмета «Математика», которые будут предопределять успешность творческого овладения учебным предметом, умениями и навыками в области математики.

При исследовании математических способностей нужно учитывать один из ключевых моментов – природные задатки. Задатки это врожденные анатомо-физиологические особенности личности, которые рассматривают как благоприятные условия для развития способностей. Сами задатки не дают развитию способностей, но под влияние различных факторов создают благоприятные условия для последующего их развития.

Б.Г. Ананьев, развил представления о задатках, указывая на непосредственное развитие характера и способностей, а так же провел параллель между способностями и характером, и пришел к выводу, что их связь предопределяет "талант" и "призвание" [1]. Это указывает на то, что темперамент, способности и характер образуют взаимосвязанные между собой и подкреплены единой природной основой.

У талантливых учеников, внимание уделяется высокому уровню интеллекта, где вербальный интеллект преобладает над невербальным. Чтобы развивались математические способности необходимо развивать словесно-логические функции.

В.Н. Перельгина, изучая математическую деятельность учеников, которые имеют математические способности, сделала акцент на одну характерную для них особенность: длительное напряжение. Ученик достаточно долго и сосредоточенно учиться, не испытывая внешних проявлений перегрузки. Становится понятно, что сила нервной системы – это особенные природные задатки, благодаря которым создается условие для развития математических способностей. [11].

Обучающихся, способных к математике, отличает от своих сверстников: рассудительность, упорство, а также независимость и самостоятельность.

По своей структуре, математические способности имеют сложный и многогранный характер. Принято считать, что есть два типа людей с математическими способностями – это «геометры» и «аналитики». Из исторических личностей можно привести примеры: Пифагор и Евклид, которых считают «геометрами», а Ковалевская и Клейн представители «аналитиков». В зависимости от индивидуальных особенностей человека, от его восприятия окружающей действительности, его можно отнести к какому типу. Нельзя полагать, что «геометры» склонны к геометрии, а «аналитике» к алгебре. Данные понятия дают характеристику восприятия математики, так аналитики и в геометрии остаются аналитиками, а геометры воспринимают любую математическую реальность посредством образов.

В школе, на занятиях по математике данные различия проявляются по тому, насколько ребенок воспринимает разные разделы математики и то, каким путем он решает задач. Данные различия носят устойчивый характер. Педагог, как правило, учитывает типы детей и на этом основании строит планы занятий по математике.

Только хорошие задатки и благоприятные условия создают процесс развития математических способностей. Но нужно отметить, что если у ребенка в раннем детстве не получается достичь определенных результатов, это не значит отсутствие

способностей.

Учитель понимает, что усвоение курса математики, зависит от индивидуальные особенности психики ребенка, его внимание, восприятие, памяти, воображения и мышления, что являются ключевыми процессами в усвоения материала урока. Успешность и неуспешность в предмете указывает на степень развития вышеупомянутых природных динамических особенностей. Данные процессы отвечают за проявление обобщенностей в глубине знаний, помогают определить степень одаренности ребенка.

В формировании математического скала мышления участвуют и индивидуальные особенности характера, темперамента и соматической организацией личности в целом.

Рассмотрим ряд типологий по возрастному и умственному развитию.

«Ранний подъем» (дошкольный или младший школьный возраст). Он характерен наличием ярких природных, врожденных способностей и задатков соответствующего типа. В дальнейшем способности закрепляются, способствуя обогащению умственных достоинств – это служит стартом в становлении гениальных способностей ума.

«Замедленный и растянутый подъем», здесь подразумевается накопительный эффект интеллекта. На данном периоде отсутствуют ранние достижения, но вполне могут проявиться в будущем.

Перед учителями начальных классов стоит актуальная проблема период

«Раннего подъема», которая происходит на возрасте 6-9 лет. Если в классе есть гениальный или очень способный ребенок, то как правило у него сильный темперамент. Его желание быть первым, отвечать постоянно, выделяется на фоне других детей может стать проблемой для педагога. Если педагог систематически останавливает ребенка, то возникает риск постепенного уравнивание его со сверстниками. Так как математические способности относят к группе “ранних способностей”, то, возможно, педагог совершает серьезную ошибку и на выходе в классе, как правило нет математически одаренных детей. Способным детям необходим инструктивный стиль общения с педагогом, что в дальнейшем будет способствовать развитию независимости, инициативности и творческой потенциала, что приведет к благотворной почве для развития математических способностей.

Для успешного освоения курса математике, развитие потенциала математических способностей необходимо дополнительное образование, которое является доступным средством для любого ученика школы. Именно внеклассная работа может обеспечить процесс развития математических способностей. Тем не менее, для того, чтобы работа оказывала положительное влияние на формирование способностей, необходимо выполнять ряд условий:

- Любое занятие должно приносить ребенку сильные и положительные эмоции. В процессе учебной деятельности, необходимо, чтобы ребенок испытывал чувство радости, недопустимо занятие с принуждением. Занятия вызывали у ребенка живую заинтересованность, желание работать, становится лучше.

Если же ребенок понимает, что не может справиться с определенными заданиями или задачей не допустить негативного отношения к заданию и к предмету в целом. Нельзя допускать страха сделать ошибку. Задача учителя создать ребенку «ситуацию успеха», в которой он помогает, одобряет и хвалит ребенка за любые достижения, что

повышает самооценку ребенка.

Математику считают одним самых сложных предметов в школьной программе, поэтому вышеперечисленные подходы актуальны. Успешный результат применение своих способностей будет тогда, когда у ребенка есть интерес и определенная склонность к занятиям. Задача педагога активно формировать интерес у ребенка, отслеживать уровень, чтобы он не носил поверхностный характер, а наоборот серьезным, и устойчивым.

В современном образовательном пространстве большое внимание уделяют развитию творческого потенциала. Кажется, что математика и творчество никак не связаны с друг другом, но всегда можно найти нестандартный, креативный подход к решению задач. Задача педагога предлагать разные решения задач и конечно поощрять нестандартно мыслящих детей.

Так как учитель организует деятельность ребенка так, чтобы он выполнял задания с целью, улучшить уже имеющиеся у него возможности, необходимо обратить внимание на «зону ближайшего развития». Данное условие выполнимо посредством индивидуального подхода к каждому ребенку.

Внеурочные занятия является неотъемлемой составной частью всего учебно-воспитательного процесса школы, так же их можно определить как одну из форм организации досуга учеников. Внеурочные занятия характеризуются многообразием форм проведения.

С введение Федеральных государственных образовательных стандартов внеурочная деятельность приобрела новые возможности и особенности реализации, став неотъемлемой составной частью всего учебно-воспитательного процесса школы.

Обновление качества образования требует новых подходов в обучении, реализацию и внедрения новых технологий обучения. Важным становится не получить «образование на всю жизнь», а продолжать получать «учиться на протяжении всей жизни». Главное – не просто дать ученику новые знания и умения, а научить их применять, развивать их и в урочное, и во внеурочное время. На первый план выходят компетенции и формирование универсальных учебных действий, по средствам обучения. Стандарты предполагают повышение значимости внеурочной работы, которая ориентирует педагога на ученика – главную цель и ценность образования.

У ребенка при поступлении в школу, математические способности только начинают формироваться. По мнению В.А. Крутецкого они находится в основном в зачаточном состоянии [7]. Именно поэтому так важно начинать процесс развития с 1 класса начальной школы.

Условий для развития индивидуальных задатков значительно больше во внеурочной деятельности. Во внеурочных занятиях легче выявить склонности и интересы учащихся, чем на уроке. Различные программы и мероприятия могут удовлетворить личные запросы школьника. Учитель в полной мере может реализовать дифференцированный подход в обучении.

Планкина А.Ю. под внеурочными занятиями понимает «организованные и целенаправленные занятия с учащимися, проводимые школой во внеклассное время для расширения и углубления знаний, умений и навыков, развития самостоятельности,

индивидуальных способностей учеников, а также удовлетворения их интересов и обеспечения активного и разумного досуга» [12].

Математику считают «царицей наук». Благодаря систематическим занятиям идет развитие логического мышления. Именно предмет «Математика» формирует аналитические способности, пространственное мышление, учит рассуждать и делать выводы, классифицировать, искать разные способы решения задач. Воспитывает качества научного мышления, критичность и обобщенность, формирует способности к анализу и синтезу, умения выдвинуть и сформулировать логически обоснованную гипотезу. Математикой воспитываются речь, точность, чёткость и ясность. Развитие мышления повышает интерес к знаниям, воспитывает пылкость мысли и увлеченность детей.

В настоящее время повышается интерес к математике, у участников образовательного процесса, причиной этого можно объяснить внедрение инновационных технологий. Основой для многих профессий становится математика. И чем раньше привить любовь и развить математические способности, тем успешнее в дальнейшем будет реализация полученного потенциала. В связи с этим возникла необходимость включения во внеурочную работу по математике всех учеников начальной школы. Необходимость занятий внеурочной деятельностью по математике вызвана ещё и тем, что родители ждут от школы всесторонней подготовки подрастающего поколения к жизни.

Внеурочная работа по математике – составляющая часть учебного процесса, она дополняет, развивает и углубляет знание предмета.

Внеурочная деятельность рассматривается, прежде всего, как средство развития интереса к математике, обеспечивает повышение качества знаний, даёт стимул для развития творческой самостоятельности, формирует элементы материалистического мировоззрения, эстетического, нравственного воспитания школьников.

Во внеурочной деятельности, с точки зрения Дьячковой Г.Т., «учащимся представляется возможность включаться в определенные общественные отношения и выделять те параметры деятельности, которые имеют для них большой личностный смысл. В зависимости от целей и содержания внеурочной деятельности формы ее бывают различны. Она выделяет следующие формы: кружки, семинары, конференции, факультативные занятия, экскурсии, конкурсы, встречи с интересными людьми и другие формы. Новая для учеников форма внеклассных занятий олимпиада должна предстать перед ними увлекательным соревнованием, прививающим интерес и любовь к данному предмету, расширяющим кругозор и систематизирующим» [5].

Главное значение внеурочной деятельности по математике содействовать развитию познавательной деятельности обучающихся, развитию восприятия, представлений, внимания, памяти, мышления, речи, воображения, по средствам различных видов работы. Она помогает формированию творческих способностей учеников, элементы которых проявляются в процессе выбора наиболее рациональных способов решения задач, в математической или логической смекалке, при проведении на внеклассных занятиях групповых игр. Некоторые виды внеурочной работы позволяют детям глубже понять роль математики в жизни.

С учетом требований ФГОС нового поколения в содержании курса внеурочной деятельности по математике необходимо реализовать актуальные в настоящее время компетентностный, личностно-ориентированный и деятельностный подходы. Именно они определяют задачи обучения: приобретение математических знаний и умений; овладение обобщенными способами мыслительной, творческой деятельностью; освоение компетенций: учебно-познавательной, коммуникативной, рефлексивной, личностного саморазвития, ценностно-ориентационной и профессионально-трудового выбора.

Работа с обучающимися во внеурочное время направлена на достижение определенных целей:

1) личное развитие: формирование представлений о математике как части общечеловеческой культуры, о значимости математики в развитии цивилизации и современного общества; развитие интереса к математическому творчеству и математических способностей;

2) метапредметные: формирование общих способов интеллектуальной деятельности, характерных для математики и являющихся основой познавательной культуры, значимой для различных сфер человеческой деятельности;

3) в предметном: создание фундамента для математического развития, формирование механизмов мышления, характерных для математической деятельности.

При реализации программ внеурочной деятельности, занятия сохраняют преемственность основных образовательных программ. Форма проведения занятий похожа на обычный урок, но все же занятия внеурочной деятельностью имеют отличия.

Особенности проведения занятий заключаются в следующем:

- Темы и содержание внеурочных занятий могут быть произвольными. Но при выборе темы нужно учитывать возрастные особенности детей, их образовательный уровень.

- Внеурочная деятельность подразумевает проведение занятий в разнообразных формах и видах. Это даёт возможность ненавязчивого вовлечения учащихся во внеурочную деятельность.

- Подбор материала для занятий должен отличаться оригинальностью, носить занимательный характер. Это могут быть игры, соревнования, викторины.

- В процессе массовых мероприятий одна и та же тема может повторяться.

- Обычно внеурочные занятия носят групповой характер. Если это реализация программы внеурочной деятельности, как элемент дополнительного образования, то занятия регламентируется нормами СанПИН. Если же это массовые мероприятия, то количество участников может быть любым. В таких мероприятиях обычно нет временных рамок.

Как и любая образовательная деятельность, внеурочные занятия регламентируются дидактическими принципами: сознательность, наглядность, научность, применение дифференцированного подхода к каждому ученику.

Внеурочная деятельность в условиях внедрения ФГОС получает новую актуальность. Стандарты закрепили внеурочную деятельность, как ресурс, позволяющий

образовательному учреждению достичь нового качества образования. Курсы внеурочной деятельности позволяют ребенку сделать выбор в соответствии со своими интересами и развивать способности. Для школы организация внеурочной деятельности обязательна, а вот ребенок имеет право выбора. Внеурочная деятельность учеников начальных классов, прежде всего, носят дополнительный характер образования.

В документах ФГОС начального общего образования четко раскрываются требования к организации внеурочной деятельности разными учёными: Д.В. Григорьевым, В.А. Горским, Б.В. Куприяновым, П.В. Степановым и другими. Главным требованием является положение о классификации результатов внеурочной деятельности. В классификацию входит три уровня результатов: социальные знания, ценностные отношения к социальной реальности, опыт самостоятельного общественного действия. ФГОС говорится о взаимосвязи результатов и форм внеурочной деятельности, в которых раскрываются формы организации различных видов внеурочной деятельности, требования к программам внеурочной деятельности, предлагаются примерные программы внеурочной деятельности.

Внеурочные занятия по математике закладываются на обычных уроках. Раздел в учебнике – «Задания повышенной сложности» или с пометкой «Подумай!» - это занимательный материал, который можно использовать на внеурочных занятиях. Часть таких заданий должна быть решена на уроке, для всех обучающихся. Потому что эти задания связывают содержание и формы урочных и внеурочных занятий.

Внеурочная деятельность проводится после уроков и не всегда является обязательных для всех обучающихся. Формы проведения различны: от групповых занятия и кружковой деятельность, до организации массовых вечеров и сборов. Для определения результативности внеурочной деятельности проводятся математические олимпиады, добровольные зачеты. Познавательными и развлекательными формами могут быть часы и минутки занимательной арифметики, математические игры, написание математических сказок и сочинений, математические уголки, математические стенгазеты, математические выставки и прочее.

Для учеников начальной школы с учетом их возрастных особенностей лучше предлагать внеурочные занятия в форме игры. Ученики начальной школы непосредственны, они любят посильные индивидуальные поручения, сказки, различные интересные и веселые истории. Особенное место занимает соревновательный момент. Все это поможет в организации и проведении внеурочных мероприятий.

Групповые занятия во внеурочное время это реализация программ дополнительного образования. Их особенность в том, что они имеют сходство с обычным школьным уроком. По форме организации они и являются школьными уроками, но в основе, которых лежит дополнительный материал, основанный на интересных историях, путешествиях, соревнованиях. То есть это уроки – занятия проходят в игровой атмосфере. Программы курсов внеурочной деятельности могут быть близки к школьному материалу. Обычно в программу входит углубленное изучение определенных тем, расширенный материал по разным областям предмета. На таких занятиях важно создание игровой атмосферы для повышения познавательного интереса и активности учеников.

Безусловно, что игра помогает усвоению материала. Во время игры должно быть

выполнено определенное задание или упражнение, обязательно в конце сделан вывод. Несмотря на то, что задания выполняются в игровой форме, главным должно оставаться задание, а не игра. После завершения игры нужно предоставлять детям возможность высказаться и проанализировать успехи и неудачи. Что касается подбора игр, то здесь учителю предоставляется полная свобода, ведь, как говорил В.А. Крутецкий: «Любая игра является математической, если ее исход может быть предопределен предварительным теоретическим анализом» [7].

Подбирая игры, учитель должен учитывать такие моменты как цель игры, количество задействованных участников, сопутствующие и вспомогательные материалы и пособия, правила к игре и ее длительность.

Среди математических игр встречаются как настольные, так и подвижные. Настольные математические игры, педагог предлагает детям смастерить самостоятельно. Ярким примером подвижной игры является математическая эстафета.

Занков Л.В. считает, что «внеклассные занятия зависят от индивидуальных интересов учителя. Математическая и общепедагогическая квалификация организатора внеклассных занятий также не может не оказывать влияния на ее качество и научно-методический уровень. Большое значение имеют и личные вкусы учителя. Кроме того, материал для внеклассных занятий должен подбираться с учетом особенностей учеников каждого конкретного класса. Поэтому-то и трудно давать конкретные методические указания по внеклассной работе, обязательные для всех. Вероятно, с этим и связано отсутствие методических пособий по внеклассной работе по математике в начальной школе. Однако все же могут быть высказаны некоторые общие соображения, относящиеся к методике ведения кружковых занятий, организации игр, вечеров, викторин и прочее» [6].

При подборе заданий и упражнений надо следить за тем, чтобы дети воспринимали их именно как задания, но при их выполнении все-таки играли. В игре важно проявлять эмоциональность, непринужденность.

На занятиях-путешествиях ненавязчиво обогащается словарный запас учеников, развивать речь, активизировать внимание, расширять кругозор, развивать творческую фантазию. Особое внимание уделять воспитанию нравственных качеств. И главное на занятии должно быть интересно, дети не должны отвлекаться. Дети играют и непроизвольно закрепляют, совершенствуют и доводят до уровня автоматизированного навыка математические знания.

Целесообразно проводить внеурочное математическое занятие с целью проверки знаний, умений и навыков, определяющее степень усвоения нового материала. Для таких занятий оптимальная форма - соревнование, индивидуального или группового характера.

Темы для внеурочных мероприятия могут быть и вне учебного материала, то есть не зависеть от имеющихся у детей на данный момент учебных умений и навыков. Интересными внеурочные занятия может сделать исторический материал, положенный в их основу.

Григорьев Д.В. отмечал, «что при выборе методов преподавания история науки должна быть главным проводником, ибо всякое обучение становится ярче, богаче от

каждого соприкосновения с историей изучаемого предмета. Чтобы учащиеся проявляли повышенный познавательный интерес к математике, чтобы она не казалась им скучной, сухой, труднопреодолимой наукой, целесообразно в систему внеклассных занятий включать элементы истории математики. Осуществление принципа исторического подхода дает возможность уяснить, что процесс познания есть исторический процесс, понять связь теории с практикой, увидеть, что математика развивалась на основе практики и что критерием достоверности теории является практика» [4].

Знакомство обучающихся с историей математики будет способствовать развитию познавательных интересов к математике; углубленному пониманию изучаемого фактического материала; расширять кругозор детей, повышать уровень общей культуры.

Начинать такую работу можно уже с 1 класса, и проводить ее систематически. Содержание, объем и стиль изложения вопросов из истории математики должны соответствовать возрастным особенностям обучающихся. Форма сообщения сведений может быть так же различной: от краткой беседы, и лаконичной справки, до докладов учеников; или постановка театральной миниатюры; можно использовать фрагменты документальных фильмов или диафильма.

Опираясь на специалистические исследования проблемы обучения и механизмы умственного развития младших школьников, Л. С. Выготский отмечает, что не следует избегать преподнести ученикам что-то более сложное или взятое из будущего материала. Им было установлено, что умственное развитие осуществляется успешнее, если обучение строится не только на достигнутом уровне развития учеников, но и на механизмах познания, которые еще не созрели, но могут функционировать. «Только то обучение является хорошим, которое забегает вперед развитию» [15]. Такие моменты придают занятию развивающий характер и вызывают активную умственную деятельность учеников.

Есть особенность, которая играет немаловажную роль в организации внеурочной деятельности именно для младших школьников, особое внимание педагога к поощрению обучающихся. Это очень важно в начальной школе, чтобы не упустить успех ученика. В доброжелательном отношении учителя к ученику, видеть самые незначительные сдвиги в его работе, кроется формирование и развитие интереса к предмету. Также учитель должен чувствовать настрой своих обучающихся во время занятий, должен стремиться к наибольшему эффекту – развитию у учеников веры в свои силы. Умению верить в себя, свои силы, не бояться делать и исправлять свои ошибки очень важно воспитывать на ранних ступенях обучения, так как это первый росток творческой, исследовательской работы.

На этапе планирования и организации необходимо учитывать педагогическое мастерство учителя - это сильно действующее педагогическое средство. В руках невнимательно относящегося к делу учителя эта работа может обернуться против детей, отпугивая их от занятий математикой, оказывая вредное влияние на здоровье учеников. Поэтому, вовсе не стоит каждого обучающегося заставлять решать все запланированные учителем упражнения. Пусть ученики решают столько задач, сколько могут. Этого будет достаточно для постепенного математического развития каждого ученика в отдельности и всего класса в целом.

Основные организационные формы могут быть постоянными и временными.

Постоянные формы внеурочной деятельности.

Постоянные формы внеурочной деятельности имеют системность в реализации. К постоянным формам относятся: занятия реализующие программы внеурочной деятельности организованные в форме математического кружка, творческой группы математиков, научного математического общества школьников, математической лаборатории.

Программы разрабатываются учителем или группой педагогов, утверждается на педагогическом совете. Срок реализации таких программ может быть разным от 1 года до 4 лет. Примерные программы внеурочной деятельности представлены в ФГОС второго поколения. Программы могут быть разработаны для всех учеников класса или группы детей с определенными способностями, потребностями. Также программа может быть рассчитана на разновозрастных детей – это кружок или научное сообщество. Целесообразно разрабатывать программы, как для одаренных детей, а так же для детей имеющих проблемы в развитии математических способностей. Занятия проходят в соответствии с нормами СанПИН, время таких занятий составляет от 30 до 40 минут, количество детей не должно превышать 15 человек. Одни из самых популярных программ реализуемых образовательными учреждениями это «Математическое конструирование», направленное на развитие пространственного мышления, основанной на начальном курсе геометрии; и «Занимательная математика» направленная на развитие логического мышления и обще-интеллектуальное развитие.

Проведение таких занятий в значительной степени близко к урокам. Сходство урочных и внеурочных занятий определяется организационной формой коллективной учебной работы, когда учитель ведет занятие с группой обучающихся, проводит необходимые пояснения, спрашивает их и тому подобное. Желательно на занятиях предоставлять учащимся больше инициативы, давать им возможностей высказывать собственные суждения по обсуждаемому вопросу. Беседа на математические темы дает учащимся больше пользы, чем изложение учителем готовых решений. Дети нуждаются в развитии собственной инициативы, своего личного подхода к решению данной задачи. Нужно поощрять различные способы решения задач, не стремиться навязывать свое решение. Вместе с тем, учителю необходимо следить за тем, чтобы тематика занятий и методы работы во время организации занятий были разнообразными.

Логинова И.В. полагает, что «к занятию учителю необходимо готовиться. Следует обдумывать план каждого занятия кружка, учитывая разнообразие методов работы с учащимися. Включать в этот план отдельные фрагменты бесед учителя, рассказов, выступлений учеников с короткими сообщениями по истории математической теории, биографии ученых, интересными решениями задач, сообщениями о самостоятельных “исследованиях” и так далее. Это поможет обобщению опыта внеклассной работы, систематическому улучшению ее организации и методики. Учителю, решившему создать на базе своего класса математический кружок, не обязательно продумывать методику работы самому. В этом могут помочь методические пособия, разработанные различными авторами. Однако, как правило, в них описана система работы лишь на один учебный год. Учителю в таком случае трудно обеспечить преемственность кружковых

занятий» [8].

Временные формы внеурочной деятельности.

Временные формы внеурочной деятельности обычно приурочены к определенному отрезку учебного года, чаще в школе они являются традиционными. К ним относятся предметной декады (недели), концу четверти, полугодия и т.д., математические вечера, математические олимпиады, математические КВНы и др. Временные формы позволяют определить результативность внеурочной деятельности в целом, так как по своей дидактической задаче имеют диагностический характер. Рассмотрим несколько традиционных и новых форм организации мероприятий.

«Математические вечера». Такие мероприятия лучше организовывать с детьми 3-4 классов, а ребят 1-2 класса приглашать в качестве зрителя. Степень участия каждого ученика в организации математического вечера, определяется видом деятельности, которую прямо не связана с предметом: подготовкой оформления, выпуском газеты, исполнением ролей в инсценировках, подготовкой билетов и премий, декламацией стихотворений, раздачей материала для игры и так далее. Математический вечер может быть обзорным или тематическим, с элементами театральные постановки, игр – путешествий. Также можно включать элементы соревнований, конкурсов, викторин.

Математическая конференция и защита математических проектов.

Главной целью таких мероприятий выработать у учащихся творческий подход к освоению внепрограммного материала по математике, дать возможность проявить свои творческие математические способности. Разработка проектов, составление доклада вызывает интерес к изучению дополнительной математической литературы, как у докладчиков, так и у слушателей. Такие мероприятия позволяют организовать деятельность учеников не только с опорой на личный опыт, но и развивать такие черты характера, как самостоятельность, любознательность, развивать социальные навыки в процессе групповых взаимодействий, приобретать опыт исследовательской деятельности, формировать креативность мышления, интеллектуальные, информационные, коммуникативные навыки. Проектная деятельность, несомненно, помогает формировать универсальные учебные действия.

Эффективная и самая популярная форма работы с одаренными учащимися – олимпиады. Олимпиадное движение имеет многоуровневую систему организации: внутриклассная олимпиада – школьная олимпиада – районная или городская олимпиада – областная – всероссийская – международная. Победители и призеры разных туров получают право участвовать в олимпиадных более высокого ранга. Олимпиадные задания носят эвристическую ориентацию, это требует от участников оригинальных, глубоких математических знаний. Удачное выступление на олимпиаде служит для учащихся мощным стимулом для дальнейшего совершенствования математической подготовки, очень часто влияет на выбор своей будущей профессии. Достойное выступление учащихся на олимпиаде стимулирует и дальнейшую творческую работу учителя, так как результаты выступления на олимпиаде учеников есть и оценка работы учителя, показатель уровня его профессионального мастерства.

Участие не только в очных, но и заочных олимпиадах. Дистанционные олимпиады международного и всероссийского уровней: «Олимпис» (www.olimpis.ru), «Кенгуру»

(<https://mathkang.ru/>), «Эрудит» (www.erudit-olimp.ru), «Эврика» (eureka-center.ru/olimp-1-16), «Учу.ру» (<https://uchi.ru/>).

Одной из наиболее распространенных развлекательных форм внеурочной деятельности являются математические КВНы.

Дети всегда активно участвуют в подготовке и проведении таких математических праздников. Математика как учебный предмет выступает лишь как повод, главное же место принадлежит занимательным, веселым для КВНов конкурсам: приветствие команд, домашнее задание, конкурс капитанов; Проявлять находчивость и смекалку – вот главная задача математического КВНа.

Предметные недели или месячники посвященные математике или математическим наукам.

Проведение таких тематических недель или месячников ставят перед собой несколько целей: повышать уровень математического развития учащихся, расширять кругозор, развивать интерес к занятиям математикой, углублять представление об использовании сведений из математики в повседневной жизни, развивать творческий потенциал обучающихся. При проведении таких мероприятий составляется план, в который включают разнообразные формы: написание сказок с математическим уклоном, создание ребусов, участие в викторинах и т.д.

Тематика внеурочных мероприятий должна обязательно соответствовать программному материалу, с которым ученики знакомы. Например: после прохождения темы «Меры длины», можно провести углубленное занятие с практическими заданиями по измерению длины отрезков старинными способами. На таком мероприятии в доступной форме осуществляется знакомство детей с происхождением различных единиц измерения. Аналогичную работу можно провести при изучении темы «Меры времени».

Интересные факты и сведения о происхождении часов, некоторых единиц измерения времени, о происхождении календаря и путей его совершенствования, можно на занятии и раскрыть взаимосвязь мер времени с природными явлениями.

Не менее интересные сведения могут получить ученики и в ходе изучения темы «Многочисленные числа». Доклады, беседы, видеоролики о том, как люди научились вести счет или записывать числа и выполнять с ними операции, обязательно вызовут интерес у детей.

Таким образом, создается возможность систематически сочетать изучаемый раздел программы по математике с внеурочной деятельностью, углубляя знания учеников, развивая их математические способности. Занятия такого вида всегда вызывают острый интерес у учеников, дают им возможность вдоволь пофантазировать, опираясь как на интуицию и здравый смысл, так и на рассуждения, подчиняющиеся логике, принятой в математических доказательствах.

Конечно, нужно при этом помнить, что чрезмерное увлечение занимательной стороной математики не даст желаемого результата. На одних шутках и внешних эффектах не привьешь учащемуся настоящего и устойчивого интереса к занятиям математикой.

СПИСОК ИСПОЛЬЗОВАННЫХ ИСТОЧНИКОВ

1. Ананьев, Б.Г. О взаимосвязях в развитии способностей и характера – М.: Изд-во АПН, 2016. – 293 с.
2. Анелаускене, А.А. Типы математических способностей и индивидуальное обучение математике – М.: Ленанд, 2015 – 201 с.
3. Артемьева, Т.И. Способности и условия их развития – М.: Либроком, 2017. – 180 с. Афанасьева, А. А. Дистанционные факультативные занятия по математике для учащихся 3-6 классов / А. А. Афанасьева // Концепт. – 2015. - №2. - С. 1-6.
4. Белошистая, А. В. Формирование и развитие математических способностей дошкольников. – М. Владос, 2013. - 400 с.
5. Белошистая, А. В. Методика обучения математики в начальной школе. – М.: ВЛАДОС, 2015. - 456 с.
6. Васильева, М. В. Формирование УУД у учащихся во внеклассной работе по математике / М. В. Васильева // Муниципальное образование: инновации и эксперимент. – 2013. - № 3. - С. 18-21.
7. Валеева И.А. Особенности умственных действий младших школьников при решении эвристических задач//Начальная школа. – 1996. - №3. – с.37-44.
8. Волина В.В. Мир математики. – Ростов-на-Дону: изд-во «Феникс», 1999. – 512 с.
9. Горбатенкова, Г.А Развитие математических способностей младших школьников [Электронный ресурс] // [Официальный сайт] ULR: <http://festival.1september.ru/articles/516903/> .(дата обращения: 12.06.2020).
10. Григорьев, Д.В. Внеурочная деятельность школьников. Методический конструктор: пособие для учителя. – М. Просвещение, 2014. - 223 с.
11. Диагностика познавательных способностей/Под ред. Шадрикова В.Д. – Ярославль: ЯГПИ, 1986. – 150 с.
12. Демидова, С.И. Самостоятельность учащихся при обучении математике / С.И. Демидова, Л.О. Денищева - М.: Просвещение, 2005. – с. 74.

Кадырова Мукадам Сайдамовна
кандидат педагогических наук, профессор – РАЕ,
Асылбекова Батма Зарылбековна
магистр,
Мамасаидова Махитабон Мухаммаджоновна
магистр,
Сайидырахимова Дильфуза Сайидмахамаджоновна
Кыргызско-узбекский международный университет им. Батыралы Сыдыкова
(Ош, Кыргызская Республика)

СУЩНОСТЬ МОНИТОРИНГА КАЧЕСТВА ОБРАЗОВАНИЯ И ЕГО ВЛИЯНИЕ НА РЕЗУЛЬТАТЫ УЧЕБНО-ВОСПИТАТЕЛЬНОГО ПРОЦЕССА

Аннотация. Современный этап модернизации образования, усложнение его функций обострил необходимость внедрения мониторинга как инструмента для отслеживания и оценки качества образования. Непрерывное отслеживание и адекватная оценка такого сложного педагогического явления, как качество образования, изменяющегося не только с течением времени, но и в зависимости от типа образовательного учреждения, от образовательных возможностей учащихся и т.д. могут быть осуществлены посредством мониторинга. Отслеживание и оценка качества образования не есть самоцель, они необходимы для педагогического прогнозирования и принятия адекватных управленческих решений относительно хода и результатов учебно-воспитательного процесса. Только полифункционально организованный мониторинг способен удовлетворить эти требования.

В статье анализируется исторический опыт становления мониторинга в контексте управления образованием, устанавливаются предпосылки его возникновения, автором изучается практика отслеживания качества образования в школах.

Ключевые слова: учебно-воспитательный, мониторинг, управление, процесс, образование, практика, результаты, исторический опыт.

THE ESSENCE OF MONITORING QUALITY EDUCATION AND ITS IMPACT ON THE RESULTS OF THE EDUCATIONAL PROCESS

Концепция модернизации образования на период до 2010 года и последние правительственные документы по вопросам образования предусматривают ряд приоритетных мер по обеспечению качества образования и созданию системы его отслеживания, в том числе - определение комплекса критериев, процедур и технологий оценки, организацию педагогического мониторинга и его использование как неотъемлемого инструмента управления качеством образования. Современная педагогическая наука и практика поставлены перед необходимостью перехода от традиционных способов сбора сведений о школе к педагогическому мониторингу, под которым мы понимаем целенаправленное, специально организованное, непрерывное слежение за функционированием и развитием образовательного процесса и/или его

отдельных элементов в целях своевременного принятия адекватных управленческих решений на основе анализа собранной информации и педагогического прогноза.

Первые шаги в решении этой проблемы уже сделаны: совершенствуются государственные образовательные стандарты как общественно необходимый норматив, разрабатываются критерии и показатели качества разного уровня образования, накапливается эмпирический опыт организации педагогического мониторинга в образовательных учреждениях и т.д. Глубокие исследования проблемы мониторинга, предпосылки становления которого формировались с начала XX столетия, появились в отечественной педагогике в 90-х годах (В.И. Андреев, В.П. Беспалько, В.А. Кальней, А.Н. Майоров, С.Е. Шишов и др.). Они выстраивались на теоретической базе управления образованием, разработанной Ю.В. Васильевым, Ю.А. Конаржевским, В.С. Лазаревым, А.М. Моисеевым, А.А. Орловым, В.П. Симоновым, П.И. Третьяковым, Т.И. Шамовой и др. В трудах этих ученых определены и раскрыты принципы и функции управления, содержание управленческой деятельности, создавшие основу для разработки системы мониторинга. В последние несколько лет ученые активно исследуют вопросы, связанные непосредственно с качеством образования, разрабатывают технологии и механизмы управления им (С.Г. Ворощиков, С.А. Гильманов, В.И. Загвязинский, В.П. Панасюк, М.М. Поташник, Д.В. Татьянченко, Е.А. Ямбург и др.), в том числе на основе мониторинга (Д.Ш. Матрос, Д.М. Полев и Н.Н. Мельникова, Н.А. Кулемин и др.). Продуктивные модели мониторинга предложены А.С. Белкиным и Н.К. Жуковой, Т.А. Строковой, Е.И. Терзиогло, Л.В. Туркиной, В.И. Грибановым, В.К. Муратовой, Л.Д. Назаровой и др. Анализ научной литературы позволяет

Вскрытые факты свидетельствуют, прежде всего, о недостаточной научной проработанности самого понятия "качество образования" и о необходимости его более детального педагогического осмысления. Обострившиеся вследствие этого противоречия - между социальной потребностью в обеспечении нового качества образования и недостаточной ясной его педагогической интерпретацией, между необходимостью постоянно отслеживать реализацию социального заказа на качественное образование и неразработанностью критериев и механизмов адекватной его оценки - позволили сформулировать проблему теоретического обоснования сущности качества школьного образования и его мониторинга как механизма, обеспечивающего эффективное управление системой образования. Все это делает тему нашего исследования актуальной.

Анализы показывают, что педагогический мониторинг имеет глубокие исторические корни. Сбор информации о различных сторонах жизни школы - об учащихся и учителях, о некоторых сторонах образовательного процесса и т.п. - уже в конце 19 века был предметом забот не только органов центральной власти, но и большинства земств стремившихся с его помощью усовершенствовать управление образованием на местах. Отечественные ученые высоко оценивали собранный земской статистикой материал, так как проводимые исследования отличались обдуманностью программ, точностью получаемых результатов, достаточно высоким уровнем их научной обработки, что позволяло вскрывать зарождающиеся тенденции, объективно оценивать изучаемые явления, устанавливать причинную связь между ними и различного рода

факторами. Недостатками земской статистики можно считать разбросанность материалов, непостоянство территории, разновременность и пестроту способов наблюдений и публикаций результатов, поэтому информация земской статистики мало использовалась органами управления образованием.

В постреволюционный период проблема управления образованием на основе получаемой информации стала предметом специальных научных исследований. Огромный вклад в ее решение сделал Н.И. Иорданский. Ученый еще в 20-е годы обосновал ряд важнейших положений по организации сбора и последующей работы с информацией, ее использованию для управления учебно-воспитательным процессом в школе. Особенно важным представляется его положение о необходимости взаимосвязи ведущих функций управления в школе, что должно было бы обеспечить неразрывную связь таких элементов системы информационного обеспечения управления учебно-воспитательным процессом, как сбор, хранение, обработка и распространение информации. Связывая друг с другом ведущие функции управления, он тем самым заложил основу для разработки педагогического мониторинга - сбор информации не ради самой информации, а ради достижения запланированных целей, ради контроля за их реализацией, анализа причин отклонений от целей и последующей коррекционной работы. К началу 30-х годов были предприняты попытки объективно разобраться в сущности проблемы и определить оптимальный уровень информационного обеспечения управления учебно-воспитательным процессом с позиций комплексного подхода. Стремление выделить оптимальные параметры предназначенной для сбора информации, отразить в ней специфику конкретной школы (В. Сорока-Росинский и др.) не было поддержано.

После унификации типов школ, содержания и методов учебно-воспитательной работы, произошедшей в образовании в 30-е годы, прочно утвердилась система управления, осуществляемого строго по вертикали. "Сверху" спускались четкие инструкции, а руководители школ были вынуждены неукоснительно их исполнять, не принимая самостоятельных управленческих решений. В этих условиях собираемая преимущественно количественная информация мало что давала для управления школой, а потому к ее сбору в образовательных учреждениях подходили формально.

В 60-80-е годы появилась возможность использования в образовании новых информационных технологий, а пробудившиеся ростки педагогической инициативы способствовали появлению новых идей и организации психолого-педагогических исследований. Развитие педагогического творчества привело к усложнению управленческой деятельности, послужившего стимулом углубления исследований по управлению школой. Начали серьезно изучаться вопросы методологии управления, разрабатываться новые информационные подходы к управлению учебно-воспитательным процессом (Ю.К. Бабанский, В.П. Беспалько, Ю.А. Конаржевский, В.С. Татьянченко, П.В. Худоминский и др.). По существу, именно в этот период была заложена теоретическая основа, на которой впоследствии выстроилась система педагогического мониторинга как неперемного атрибута управления образованием. Начал складываться опыт слежения за происходящими в учебно-воспитательном процессе изменениями; кроме информационной и контролирующей, четко обозначились

аналитическая, оценочная и даже прогностическая функции отслеживания, была осмыслена необходимость их взаимосвязи (В.А. Сухомлинский и др.).

Современные исследователи, наделяя понятие "мониторинг" педагогическим смыслом, по-разному характеризуют его суть и механизмы осуществления. Его определяют через наблюдение (Г.В. Гутник, Г.М. Коджаспирова, А. Талых и др.), контроль (В.А. Мижериков и др.), диагностику (В.И. Андреев и др.), экспертизу (М.В. Занин и др.). У практических работников отмечаются попытки отождествления мониторинга с изучением, информационным обеспечением управления. В статье приведено подробное сравнение понятия "педагогический мониторинг" с понятиями "изучение", "экспертиза", "наблюдение", "контроль", "диагностика", "информационное обеспечение управления". Все они близки к мониторингу по смыслу, но не тождественны. Отождествление педагогического мониторинга со смежными понятиями происходит из-за присутствия в нем отдельных элементов их содержания. Сущность педагогического мониторинга настолько сложна, что ни одно из существующих ныне его определений нельзя отнести к разряду неадекватных или ошибочных, так как в каждом из них отражена какая-то его сторона, какая-то важная грань, без которой он потерял бы свою многоаспектность.

Под педагогическим мониторингом мы понимаем целенаправленное, специально организованное, непрерывное слежение за функционированием и развитием образовательной системы и/или ее отдельных элементов в целях своевременного принятия адекватных управленческих решений на основе анализа собранной информации и педагогического прогноза.

Мониторинг как механизм отслеживания каких-либо изменений имеет одинаковые признаки в любой сфере деятельности, но каждая сфера вносит свои особенности в содержание, организацию, осуществление мониторинга и практическом использовании мониторинговой информации.

Рассмотрим некоторые трактовки мониторинга в разных сферах научной и практической деятельности. В экологии мониторинг - это непрерывное слежение за состоянием окружающей среды с целью предупреждения нежелательных отклонений по важнейшим параметрам. Экологический мониторинг рассматривают в качестве составной части управления и справедливо отмечают, что не нацеленный на управление мониторинг приводит к ряду недостатков, основные из которых - избыточность или недостаточность информации, ее несвоевременность и невостребованность. Мониторинг здесь должен выполнять две взаимосвязанные функции - информирование и предупреждение.

Социологический мониторинг представляет собой целостную систему отслеживания происходящих в обществе перемен, исследования и анализа Массовых представлений о них. Методом повторных замеров накапливается информация по определенному числу показателей, отражающих состояние социальной среды, и анализируется динамика результатов в сравнении с базовыми и нормативными показателями. Это позволяет вскрывать закономерности развития различных сторон жизни общества. Значит мониторинг в социологии выполняет информационную и аналитико-оценочную функции.

Общий методологический подход к педагогическому прогнозированию, по мнению А.С. Белкина и Н.К. Жуковой, заключен в том, что педагогический прогноз может быть благоприятным, сомнительным, неблагоприятным, но, в отличие от медицинского, он не может быть безнадежным. Эта мысль продолжает взгляды А.С. Макаренко об оптимистической гипотезе воспитания ребенка. Исходя из оптимистического характера прогнозирования, в центре внимания должны стоять, прежде всего, позитивные тенденции. Именно от них прогнозирующий должен идти к тенденциям негативным, определять условия, при которых позитивные элементы будут доминировать над негативными, что имеет принципиальное значение, так как соответствует оптимистической природе педагогического прогнозирования и способствует активизации деятельности не только субъекта, но и объекта прогнозирования.

Чем более выражен прогностический потенциал мониторинга (то есть чем больше уровень собранной информации позволяет вскрыть причинно-следственные связи и использовать их для прогноза), тем большую ценность он имеет.

Корректирующая функция заключается в незамедлительном реагировании на вскрытые проблемы и ошибки. Основным ее содержанием можно считать разработку в случае неблагоприятного прогноза корректирующих мер по устранению вскрытых негативных фактов и их профилактике. Разработанные рекомендации являются своего рода средством обратной связи, без них использование в управлении полученной мониторинговой информации может быть проблематичным.

Функции мониторинга связаны между собой, прежде всего, логической связью, определяемой этапами осуществления мониторингового исследования: собранная информация тщательным образом систем анализируется, оцениваются вскрытые в ходе анализа факты и тенденции, которые, с одной стороны, позволяют контролировать образовательный процесс, а с другой стороны, являются мощным стимулом для дальнейшей деятельности; это в свою очередь, позволяет сделать прогноз развития образовательной системы и провести необходимую коррекционную работу. Только в единстве выполняемых им функций мониторинг может в полной мере реализовать свое назначение: существенно повысить эффективность управленческой деятельности, наполнив содержанием основные управленческие функции, тем самым, обеспечив их взаимосвязь. Игнорирование какой-либо функции ведет к снижению эффективности управленческих решений, предпринимаемых на основе мониторинговой информации.

СПИСОК ИСПОЛЬЗОВАННЫХ ИСТОЧНИКОВ

1. Баранова, В.В. Мониторинг качества образовательного процесса/ В.В. Баранова // Образование в современной школе. - 2008. - №1. - С.3-8.
2. Булдыгина, Л.М. Реализация мониторинга как средство управления профессиональным развитием педагогов/ Булдыгина Л.М., О.Г. Красношлыкова // Информатика и образование. - 2007. - №4. - С.103-108.
3. Бурдакова, О.П. Мониторинг как механизм управления качеством образования школьников/ О.П. Бурдакова // Управление качеством образования. - 2007. - №3. - С. 53-69.

4. Быстрицкая Т.Н. Мониторинг отслеживания общеучебных умений и навыков учащихся по русскому языку и литературе // Т.Н. Быстрицкая / Педдиагностика. - 2007. - №2. - С. 117-128.
5. Галкина Т.И. Мониторинг образовательной деятельности в школе. Книга современного завуча /Т.И. Галкина, Н.П. Озерова. - Ростов н/Д: Феникс, 2006. – 384 с.
6. Гирба, Е.Ю. Таблица для мониторинга инновации, внедряемой учителем/ Е.Ю. Гирба // Практика административной работы в школе. - 2007. - №1. - С. 34-37.
7. Головичер, Г.В. Теория и практика проведения мониторинга качества знаний обучающихся образовательных учреждений региона/ Г.В. Головичер // Управление качеством образования. - 2008. - №2. - С. 48-58.
8. Гончарова, Н. Мониторинг результативности педагогической деятельности/ Н. Гончарова // Педагогическая диагностика. - 2008. - №4. - С. 94-96.

УДК 373.5.091.3:004

Маматова Барно
старший преподаватель академического лицея
Ташкентского университета информационных технологий Ферганского филиала,
Музафарова Гулнора
учитель русского языка и литературы ГСОШ № 1 города Маргилана,
Усманова Махбубахон
учитель русского языка и литературы ГСОШ № 1 города Маргилана
(Фергана, Узбекистан)

УСЛОВИЯ ОБЕСПЕЧЕНИЯ ИНФОРМАЦИОННО-КОММУНИКАЦИОННОЙ ГРАМОТНОСТИ УЧАЩИХСЯ В ШКОЛАХ УЗБЕКИСТАНА

Аннотация. в статье изложены результаты анализа данных, полученных в результате анкетирования педагогов школ Узбекистана. Проанализированы условия для формирования информационно-коммуникационной грамотности школьников: профессиональной характеристики учителей информатики и материально-технической базы компьютеризации.

Ключевые слова: информационно-коммуникационная грамотность, информация, информационные и коммуникационные технологии, компьютеризация.

Abstract. the article contains the results of analysis of questionnaire for teachers of Com-puter Science in Uzbekistan. There were analyzed conditions for development of information and communication literacy of students. They are professional characteristics of teachers and material and technical facility for computerizing.

Keywords: information and communication literacy, information, Information and Commu-nication Technologies, computerizing.

На сегодняшний день наблюдается активное развитие и повсеместное использование информационных технологий во всех сферах человеческой деятельности. Не остается вне этой тенденции и система образования. В контексте современных вызовов меняются требования к уровню подготовленности школьников. Ключевую роль в решении этих задач играет владение современным человеком информационными и коммуникационными технологиями – иначе говоря, его информационно-коммуникационная грамотность. Формирование информационно-коммуникационной грамотности учащихся требует обеспечения определенных условий, уровень которых нужно выявить с учетом общепринятых международных норм.

В связи с этим нами проведен опрос по оценке современного состояния информационно-коммуникационной грамотности школьников и процесса обучения на уроках информатики. Исследование состояло из нескольких этапов: разработки анкеты, организации анкетирования среди учителей информатики, обработка анкет и анализ полученных данных.

При разработке анкеты ставились цели определения:

- профессиональной характеристики учителей информатики;
- материально-технической базы компьютеризации;
- степени сформированности информационно-коммуникационной грамотности учащихся с точки зрения педагогов.

Разработанная анкета включала 20 пунктов, представленных в вопросной форме. Вопросы сформулированы в разной вариации. На некоторые из них надо дать однозначный ответ, отметив галочкой. На несколько вопросов надо выбрать ответ «ДА-НЕТ». На ряд вопросов надо выбрать ответ из предложенных версий. В других вопросах надо дать ответ на все предложенные формулировки. Кроме того есть несколько вопросов, на которые надо определить различную степень согласия с утверждением важности данных утверждений. А также в анкете содержатся вопросы, на которые необходимо ответить в свободной форме, которые вписываются в отведенные строчки. Ряд вопросов анкеты был разработан на основе Международного исследования компьютерной и информационной грамотности.

Данная анкета была подготовлена для учителей, ведущих уроки по информатике на узбекском и русском языках.

Обработка анкеты проводилась различными методами: в основном, производилось простое суммирование по ответам, затем по ряду ответов выводилось процентное соотношение от общего количества.

Анкетой было охвачено: 301 педагог, преподающих предмет на узбекском языке, из 59 населенных пунктов и 267 учителей, ведущих уроки на русском языке, из 56 населенных пунктов.

Констатирующий эксперимент выявил явления, которые определяют векторы развития информационно-коммуникационной грамотности школьников в Узбекистане. По гендерному признаку из 568 опрошенных учителей 401 педагог оказался женского пола, что свидетельствует о феминизации процесса обучения в школах. По возрастному признаку было выявлено, что основной предел анкетироваемых педагогов находится между 25 и 49 годами, что говорит о психологической восприимчивости к использованию информационных технологий. Только 4 человека имеют возраст 60 лет и старше.

По признаку образования радует факт, что 452 человека работают по специальности или окончили специальные курсы для учителей информатики. Нами проявлялся интерес к загруженности учителей по основной специальности. Положительно, что 516 человек работают только учителями информатики, что является фактором их постоянного самосовершенствования. Согласно штатному расписанию в школах выделяются ставки специальных лаборантов или сетевых администраторов. О наличии данных сотрудников в школах подтвердили 310 человек, 254 анкетироваемых дали отрицательный ответ. Это говорит о том, что на местах не хватает технических специалистов в помощь учителю, следовательно, их обязанности выполняет сам педагог, что, естественно, создает дополнительную неспецифическую нагрузку.

В целях просвещения учащихся создаются кружки по информатике. Выявлено, что функционируют кружки под началом 345 педагогов. По различным причинам остальная часть не занимается кружковой работой.

Большую роль в развитии информационно-коммуникационной грамотности школьников играет наличие Интернета. Из 568 человек только 12 дали отрицательный ответ о наличии Интернета в школе, что является показателем почти 100% охвата общеобразовательных школ во всемирной сети. Для учителя информатики важно иметь точку подключения к Интернету непосредственно в своем кабинете, что у 81 педагога, к сожалению, отсутствует. В дополнение можно отметить, что большинство респондентов считают, что количество компьютерного оборудования в школе недостаточно для полноценного проведения учебного процесса.

Однако существуют определенные нормы размещения компьютерного оборудования в кабинетах. По нормам безопасности кабинет информатики должен содержать не более 13–15 компьютеров. По этой причине большие классы делят на подгруппы. Учебная программа подразумевает активное использование Интернета учениками во время урока. Таким образом, выяснилось, что нормальное количество компьютеров в классах только у 87 учителей информатики. Остальные школы, возможно, не располагают достаточным количеством техники или площадью для кабинетов информатики. Несмотря на это, большая часть школ, подключенных к сети Интернет, имеет скорость Интернет соединения от 1 до 100 Mb. Что касается использования операционных систем, то, можно сказать, что большинство школ используют компьютеры с операционной системой Windows, наиболее распространенной в Узбекистане. Однако среди участвовавших в опросе школ нашлось 32 школы, которые пользуются и другими операционными системами. Далее можно обратиться непосредственно к процессу обучения на уроках информатики. Во время уроков информатики из всего спектра, используемых учителями инструментов, меньше всего уделяется внимания таким инструментам, как программное обеспечение для визуализации информации и для моделирования, а также инструментам для регистрации и контроля данных. Возможно, это объясняется тем, что большая часть школ не располагает достаточным количеством электронных образовательных ресурсов, а компьютерное оборудование устарело. Также заметно, что техническая помощь, оказываемая для поддержания компьютерного оборудования в рабочем состоянии, не достаточна. Так как почти в 50% школ, участвовавших в данном исследовании, нет специальных лаборантов и сетевых администраторов. Многим учителям приходится тратить на это дополнительные ресурсы. Что касается методического и дидактического материала, то можно сказать, что большая часть педагогов не довольствуется только предлагаемыми ресурсами. Помимо таких простых образовательных продуктов, как разработки уроков и дидактические материалы, многие учителя информатики создают авторские обучающие программы, тематические Интернет-ресурсы, сайты и журналы, электронные учебники. Есть среди опрошенных и те педагоги, которые публикуют статьи в педагогических журналах.

Подводя итог данной работы, можно отметить, что хотя основной целью обучения информатике является развитие навыков работы с информацией, но параллельно с заявленной целью решаются и другие проблемы обучения учеников. Так, при обучении школьников информатике педагоги уделяют внимание навыкам, которые условно можно разделить на три вида: навыки работы с информацией, навыки

коммуникации и навыки, направленные на общие цели обучения. Если говорить о навыках работы с информацией, то справедливо отметить, что большая часть педагогов уделяет внимание развитию именно этого вида навыков. От 70 до 90% опрошенных учителей уделяет много или, по крайней мере, достаточно внимания развитию таких навыков как, например, эффективный поиск информации, оценка достоверности найденной информации, изучение электронных ресурсов при поиске информации и понимание последствий при размещении информации в Интернете.

Если говорить о навыках коммуникации, то примерно 70-80% педагогов уделяют внимание таким навыкам, как обмен информацией с людьми с помощью средств информационных и коммуникационных технологий.

Если говорить о навыках, направленных на общие цели обучения, то нужно отметить, что на уроках информатики формируются такие полезные навыки, как использование различных компьютерных программ для создания рабочих материалов или предоставление ссылок на различные источники информации.

Таким образом, на уроках информатики ученики развивают способности самостоятельного обучения, проектной работы и поиска нужной информации для различных целей учебного процесса. В ходе развития этих способностей у учеников развивается интерес к обучению и чувство ответственности за результат, а также развивается культура использования социальных сетей. Исходя из этого, не трудно сделать вывод, что залогом успеваемости по другим предметам являются результаты качественного обучения информатике и уровень информационно-коммуникационной грамотности.

СПИСОК ИСПОЛЬЗОВАННЫХ ИСТОЧНИКОВ:

1. Международное исследование компьютерной и информационной грамотности. Национальный центр исследования: НФПК. М. 2013. – 15 с.;
2. Информатика. Учебная программа для 5-9 классов уровня основного среднего образования. – А., 2013. – 14 с.

Бахтиёр Омонов
Ўзбекистон миллий университети профессори,
сиёсий фанлар доктори,
Ҳамроева Камола
Ўзбекистон миллий университети
Ижтимоий фанлар факультети бакалавриат 4-босқич талабаси
(Тошкент, Ўзбекистон)

ТАЪЛИМ МУАММОЛАРИ ТАДҚИҚОТ ОБЪЕКТИ СИФАТИДА

Аннотация. Ушбу мақолада мамлакат тараққиётида етакчи роль ўйнайдиган таълим тизимининг ўрни ва аҳамияти, бу соҳада тўпланган муаммолар ва уларнинг ечимлари ҳақида фикр юритилади.

Калит сўзлар: мактаб, олий таълим, билимдонлик, тафаккур, ёшлар, жамият, ислоҳот, муаммо, ечим, таълимни демократлаштириш, давлат тараққиёти пойдевори.

Аннотация. В этой статье рассказывается роли и значения системы образования, которая играет ведущую роль в развитии страны, о проблемах и их решениях.

Ключевые слова: школа, высшее образование, эрудиция, созерцание, молодежь, общество, реформа, проблема, решение, демократизация образования, основа развития государства.

Ўзбекистон Республикаси “Таълим тўғрисидаги қонун”нинг 6-моддасида [1] таълим тизими ҳақида шундай тушунча берилади: “Таълим тизими: давлат таълим стандартларини, давлат таълим талабларини, ўқув режалари ва ўқув дастурларини; давлат таълим стандартларини, давлат таълим талаблари ва ўқув дастурларини амалга оширувчи таълим ташкилотларини; таълим сифатини баҳолашни амалга оширувчи ташкилотларни; таълим тизимининг фаолият кўрсатиши ва ривожланишини таъминлаш учун зарур бўлган тадқиқот ишларини бажарувчи илмий-педагогик муассасаларни; таълим соҳасидаги давлат бошқаруви органларини, шунингдек уларнинг тасарруфидаги ташкилотларни ўз ичига олади. Таълим тизими ягона ва узлуксиздир”. Ана шу тизим мамлакат ижтимоий-иқтисодий ва маънавий-сиёсий ҳаётини бошқаради ҳамда келажакнинг истиқболли йўлларини кўрсатиб беради.

Миллатнинг тараққиёти, гуллаб-яшнаши ёки оқшаши, унинг ижтимоий-сиёсий муаммолари илдизи маърифат ва таълимнинг бугунги аҳволига бориб тақалади. Шу боисдан, Президентимиз Шавкат Мирзиёев 2016 йил охирида ҳокимиятга келганидан сўнг, таълим ва тарбия борасида мисли кўрилмаган ўзгаришларни амалга оширишни бошлади. Бунинг сабаби маълум: мактаб, университет – жамият устуни ҳисобланади.

Очиғини айтиш керакки, мустақиллик йилларида билим олиш, китобхонлик бобида айрим муаммоларга [2] рўпарў келдик. Хусусан: мамлакатда юзага келган иқтисодий муаммоларнинг мавжудлиги; одамларнинг кундалик ҳаёт эҳтиёжларидан маблағи ортмаганлиги; таълим (мактаб, коллеж, институт) моддий базасининг

заифлашганлиги; билимли, тажрибали ўқитувчиларнинг таълим тизимидан бутунлай кетиб қолганлиги; таълимнинг нуфузи анча тушиб кетиши оқибатида ўсмир-ёшларнинг унга эҳтиёжи сўниб борганлиги, қизиқиши камайганлиги; таълим ва ишлаб чиқариш ўртасидаги алоқаларнинг ривожланмаганлиги; мамлакатимиз бозор муносабатларига ўтиши жараёнида бу қийинчилик олдида ёшларимизнинг билим олишга қизиқиши сўнганлиги ҳамда кундалик ҳаёт кечириш муаммоларига ўралашиб қолганлиги ўзининг салбий таъсирини кўрсатди. Бугун мамлакатимизда яна китоблар мутолааси маданиятини, нашр этиш ва тарқатиш ишини ривожлантиришга эътибор кучайганлиги замирида ҳам ҳар томонлама баркамол авлодни тарбиялаш масаласи ётибди.

Жаҳон миқёсида таълимни ривожлантириш, уни тубдан қайта ўзгартиришда аниқ йўналишлар пайдо бўлди. Устувор йўналишнинг **биринчиси**, таълимни тубдан демократлаштириш; **иккинчиси**, узлуксиз таълим ғояси, **учинчиси**, “таълим – бир умрга” ғоясини “таълим – бутун умр давомида” ғоясига алмаштириш; **тўртинчиси**, таълим нафақат мутахассисларни тайёрлаш воситаси, балки жамиятга онгли, фидойи инсонларни етказиб бериш йўли; **бешинчиси**, таълимнинг глобаллашувига эришиш; **олтинчиси**, таълимни ахборотлаштириш.

Мамлакатимизда таълим давлат сиёсати даражасига кўтарилган, қолаверса, миллатни асраш масъулиятини ўзининг зиммасига олган тизимдир. Бу борада 2017-2022 йилларда юртимизда сезиларли қадамлар ташланди. Мисол учун, 2019 йил 1 сентябрдан бошлаб, мамлакатимизда Президент мактаблари очилди. Бундан кўзланган асосий мақсад таълим жараёнида илғор технологияларни қўллаш орқали иқтидорли болаларни аниқлаш ва ўқитиш тизимини шакллантириш, маънавий бой ва интеллектуал ривожланган авлодни тарбиялаш кафолатларини таъминлашдан иборат. Республиканинг 14 ҳудудида биттадан очилаётган ушбу мактабларга умумтаълим муассасаларининг тўртинчи синф битирувчилари орасидан қобилятли ҳамда иқтидорли болалар танлов асосида қабул қилинмоқда. Президент мактабларига қабул Кембриж университетини имтиҳон кенгаши (Буюк Британия) томонидан ўтказилмоқда.

Дунё тажрибасини кўрсак, Америка, Ғарбий Европа ва Жануби-Шарқий Осиёнинг ривожланган давлатлари тараққиётида, биздан фарқли равишда, фан ва ишлаб чиқаришнинг уйғунлиги, трансформация жараёнлари ўзаро боғлиқликда амалга оширилган. Мисол учун Германия – узоқ асрларга бориб тақалувчи илмий мактаблари, Гёте, Гегел, Бетховен, Нитше, Эйнштейн, Гумболдт сингари олим ва ижодкорлари билан тилга тушган.

Юртимизда доврў ёйган билим, маърифат масканлари анчагина. Бухоро вилояти Қоракўл туманидаги математика лицей-мактабида таҳсил олган абитуриентларнинг 90 фоизи талаба бўлмоқда. Шу ўринда, “Нега Қоракўл мактабидан 90 фоизда ортиғи олий ўқув юртларига киради-ю, бошқа мактабларда бу кўрсаткич 45-50 фоизни ташкил қилади”, деган ўринли савол туғилади. Бунинг сабаблари кўп. Биринчидан, адолат принципига таяниб, ўқувчилар қабул қилинади ва таниш-билишликка йўл қўйилмайди; иккинчидан, дарслар Буюк Британия, Россия, Сингапур каби илғор мамлакатларнинг таълим дастурларига кўра, ишлаб чиқилган аниқ фанлар бўйича махсус дастурлар асосида ўқитилади; учинчидан, республика ва халқаро фан олимпиадаларининг ғолиблари бўлган малакали тренер-ўқитувчилар фаолият юритади.

Улар умумтаълим мактабларининг 5-11-синф ўқувчиларини математика, физика ва кимё фанларидан шахар, республика ҳамда жаҳон миқёсидаги фан олимпиадаларига, Президент мактабларига тайёрлашади. Ҳозирга қадар марказ ўқувчилари нуфузли жаҳон фан олимпиадаларида 2 та олтин, 8 та кумуш ва 10 та бронза медалларни қўлга киритишди. Муҳими, меҳнати ва кўрсаткичига қараб, ўқитувчиларга ҳам катта мукофот берилади; тўртинчидан, ютуқларнинг яна бир калити ўқув марказида ўқувчилар ва абитуриентларнинг билимларини назорат қилиш бўйича мунтазам мониторинг ва тизимли таҳлил йўлга қўйилган бўлиб, баҳолашда коррупция ҳолати юз бермайди.

Яқинда қўтлуғ даргоҳга Халқаро математика мактаби мақоми берилди. Эндиликда тажрибадан ўтган, шаклланиб улгурган шу тизимнинг тажрибасини аниқ фанларга ихтисослашган барча мактабларга қўлланилиши мақтовга лойиқ ҳодиса.

Мактаб таълими ривожига нима халақит бермоқда, деган ҳақли савол туғилади. Бизнинг фикримизча, ўқитувчи ўқувчининг барча қизиқиши, салоҳиятини кўра биладиган ҳамда юксалиши учун бор кучини берадиган жамиятда етакчи шахсга айланиши керак. Унинг вазифаси – болага билим бериш, ўқувчиларини индивидуалликдан маҳрум қилмаслик ва шахсий фикрга эга бўлишини ман этмасликдир. “Мен ҳеч қачон ўз ўқувчиларимни ўқитмайман, бор-йўғи улар ўқиб-ўрганиши учун шароитни таъминлашга ҳаракат қиламан”, деган эди Нобель мукофоти соҳиби, физик олим Альберт Эйнштейн.

“Таълим тизимини, айниқса, олий таълимни коррупция иллатидан буткул ҳалос этишимиз зарур. Таҳлилларга кўра, олий таълимда коррупция ҳолатлари деярли барча босқичларда мавжуд”, деб баёнот берди Ўзбекистон Республикаси Олий Мажлиси Сенати раиси Танзила Норбоева Сенатнинг 2020 йил августда бўлиб ўтган 6-ялпи мажлисида. – Таълим сифатида бу ҳолатлар салбий таъсир кўрсатибгина қолмай, мамлакатимиз олий ўқув юртларининг халқаро рейтинглардаги ўрнини ҳам туширяпти” [3]. Танзила Норбоеванинг алоҳида қайд этишича, бу ҳолатлар таълим сифатига салбий таъсир кўрсатибгина қолмай, мамлакат олий ўқув юртларининг халқаро рейтинглардаги ўрнини ҳам туширмоқда. Сенат раҳбари бугунги кунда бирорта ҳам олийгоҳнинг дунёдаги кучли мингта университетлар рейтингига кира олмаганини маълум қилди.

Кейинги йилларда умумтаълим, ўрта махсус ва олий таълим тизимимизда сезиларли ижобий ўзгаришлар юз берди. Давлатимиз раҳбари қарорига мувофиқ, мактабгача таълим тизими янгитдан шакллантиргани, мактаб, академик лицейлар фаолияти такомиллашуви, хорижнинг олий ўқув даргоҳлари очилиб, олий таълимга қабул квоталарининг кенгайтирилгани, устоз-мураббийларнинг моддий ҳамда маънавий рағбатлантиргани жамиятда муаллимнинг обрў ва нуфузини ошириб юборди. Шунингдек, атоқли шоир-ёзувчиларнинг ижод мактаблари, Президент мактаблари, Адиблар хиёбони ташкил этилди. Дарҳақиқат, жамият ҳаётида янгича қарашлар, ўзига хос ёндашувлар пайдо бўлмоқда. Масалан, умумий ўрта таълим босқичида касбга ўргатиш тизими меҳнат бозори талабларига мослаштирилмоқда. Олий таълимда ҳам назария ва амалиёт бирлигига эришиш, битирувчиларни иш билан таъминлаш борасида ҳаракатлар бошланган. Пировардида, ушбу ташкилий-ҳуқуқий ишларнинг натижаси

Ўзбекистон ялпи ички маҳсулотида тезроқ намоён бўлиши ва халқимиз фаровонлигининг юксалишига хизмат қилажагига ишонамиз.

Ҳар бир муаммога ечим қидирса, албатта, топилади. Буюк ислохотчи – Сингапур давлатининг собиқ бош вазири Ли Куан Ю мамлакат порахўрлик билан қандай курашгани ва иқтисодий мўъжизалар яратгани ҳақида гапириб, қизиқ фактларни келтирган эди: “Мен Сингапурда мўъжиза яратмадим. Мен фақат Ватаним олдидаги бурчимни бажардим, холос. Давлат бюджетини таълимга йўналтирдим. Муаллимни энг куйи табақадан Сингапурдаги энг юқори мартабага кўтардим. Давлатдаги “мўъжиза”ларни қилган инсонлар муаллимлардир. Улар илм, ахлоқ, меҳнат ва ҳақиқатни севадиган, камтар авлодни етиштириб чиқардилар. Бунинг учун улардан миннатдормиз!” [4].

Ўзбекистон олий таълим тизими жиддий ислохотлар, ўзгаришлар бўсағасида турибди. Ўзбекистон Республикаси Президентининг 2019 йил 8 октябрдаги ПФ-5847-сон Фармонида кўра, Ўзбекистон Республикаси олий таълим тизимини 2030 йилгача ривожлантириш Концепцияси қабул қилинди. Хужжатнинг 2-боби “Олий таълим тизимининг жорий ҳолати ва мавжуд муаммолар”, деб номланади. Жумладан, унда шундай дейилади: “олий таълим билан қамров даражаси пастлигича қолмоқда; ишлаб чиқариш корхоналарида амалий машғулотлар самарали ташкил этилмаган, тайёрланаётган мутахассислар малакавий даражаси меҳнат бозорининг замонавий талабларига етарлича жавоб бермайди; олий таълим муассасаларининг илмий салоҳияти атиги 36,4 фоизни ташкил этмоқда; илмий-тадқиқот ишлари ижтимоий соҳа ва иқтисодиёт тармоқларидаги мавжуд муаммолар ечимига қаратилмаган; таълим дастурлари ва талабалар билимини баҳолаш тизими халқаро стандартларга мослаштирилмаган...” [5]. Ислохотлардан кўзланган мақсад жаҳон андозасига жавоб берадиган рақобатбардош мутахассис кадрларни етиштиришдир. Шу мақсадда сўнгги беш йилда 40 дан зиёд чет эл университетлари филиаллари очилди. Мамлакатимиз Марказий Осиёда “таълим марказ”ларидан бири бўлишга даъвогарлик қилмоқда. Буғунги кунда республикаимиз олдида анъанавий унсурлар ва ғарбий инновацияларни, ўзбек руҳияти ва ғарб технологияларини ўзида бирлаштирган янги мамлакат қиёфасини шакллантиришдек муҳим вазифа турибди. Ушбу модернизация жараёнида шахс ҳаракатлантирувчи, етакчи куч, локомотив бўлиб хизмат қилиши лозим. Энг муҳими, мамлакатимизда жамиятнинг устувор тармоқларида йирик қадамларни ташлашга, отабоболаримизнинг шавкатини тиклашга имконият мавжуд. Президентимиз таъбири билан айтганда, халқнинг, мамлакатнинг буюклигини тараннум этадиган жиҳатларимиз кўп. Ўзбекистонда рақобатбардош кадрлар тайёрловчи мукамал таълим тизимини барпо этиш учун **Хитой, Япония, Сингапур, Малайзия давлатларининг таълим тизими тажрибасини ўрганадиган илмий-амалий марказларнинг ташкил этилишини таклиф қилардик.**

Узоқ йиллик таҳлиллар ва тажрибадан келиб чиқиб, таълим тизимини такомиллаштиришга оид куйидаги таклифларни билдириб ўтмоқчимиз: **биринчидан**, моддий базани кучайтириш; **иккинчидан**, ўқитувчининг моддий фаровонлиги ва нуфузини ошириш; **учинчидан**, жамиятда зиёли аҳлининг обрў-эътиборини янада кўтариш, хусусан, хорижга кетиб қолишларнинг олдини олиш чора-тадбирларини ишлаб

чиқиш ва амалиётга киритиш; **тўртинчидан**, хусусий таълимни ривожлантириш учун имкониятларни яратиш; **бешинчидан**, мактабларда “қоғозбозлик” сонини камайтириш, ўқувчи ва талабага билим бериш, ўқитишда асосий мезон сифатида тизимни мустақил фикр юритишга йўналтириш; **олтинчидан**, таълим тизимини замонавийлаштиришда миллийликнинг барбод бўлишига олиб келмаслигини таъминлаш кабилар стратегик вазирамизга айланиши лозим.

Ўзбекистон президенти Ш. Мирзиёев “Янги Ўзбекистон стратегияси” асарида “маърифатли жамият” концепциясини илгари сурди. “Мен Янги Ўзбекистонни – обод ва фаровон демократик мамлакатни, Учинчи Ренессансни барпо этишда педагоглар, профессор-ўқитувчилар, ижодкор зиёлилар энг катта куч, таянч ва суянч, деб биламан. Уларнинг ҳал қилувчи аҳамиятга эга фаолиятини қўллаб-қувватлаш, улар учун муносиб меҳнат ва турмуш шароити яратиб беришни Президент сифатида ўз бурчим, деб ҳисоблайман” [6].

Юқоридаги устувор мақсадлардан келиб чиқиб, айтиш мумкинки, таълимдаги муаммолар ечимига доир илмий тадқиқотларни яратиш ўзбек олимлари олдидаги биринчи галдаги вазифага кирди.

Фойдаланилган адабиётлар:

1. Қонун ҳужжатлари маълумотлари миллий базаси, 24.09.2020 й., 03/20/637/1313-сон. “Таълим тўғрисида”ги Қонун Ўзбекистон Республикаси Президенти томонидан 2020 йил 23 сентябрда ЎРҚ-637-сон билан қабул қилинган.
2. Омонов Б. 20 масалани бир йўл билан ишлагандан кўра, бир масалани 20 йўл билан ишлаган афзалроқдир. <https://xs.uz/uzkr/post/20-masalani-bir-jol-bilan-ishlagandan-kora-bir-masalani-20-jol-bilan-ishlagan-afzalroqdir-yokhud-talim-va-millij-taraqiyot-aqida?ysclid=12ej58a2b2> “Халқ сўзи” газетаси, 2020 йил 13 октябрь.
3. Норбоева Т. Олий таълимда коррупция ҳолатлари деярли барча босқичларда мавжуд. <https://www.gazeta.uz/uz/2020/08/07/corruption-edu/> 2020 йил 7 август. Норбоева Т. Олий таълимда коррупция ҳолатлари деярли барча босқичларда мавжуд. <https://www.gazeta.uz/uz/2020/08/07/corruption-edu/> 2020 йил 7 август.
4. Давлат қандай ривожланади? Ўқитувчилар Сингапур тажрибасини эслади. <https://zamin.uz/jamiyat/56548-davlat-qanday-rivojlanadi-uqituvchilar-singapur-tajribasini-esladi.html> 2019 йил 7 июль.
5. Ўзбекистон Республикаси олий таълим тизимини 2030 йилгача ривожлантириш Концепцияси (ЎзР Президентининг 08.10.2019 й. ПФ-5847-сон Фармонига 1-илова). <https://nrm.uz/contentf?doc=>
6. Мирзиёев Ш. Янги Ўзбекистон стратегияси. -Т.: Ўзбекистон, 2021. – 236 бет.

SECTION: PHILOLOGY AND LINGUISTICS

Abdikarimova M.N.
Supervisor, c.ph.s.
Ergeshova A.A.
master's student
Osh State University
(Osh, Kyrgyz Republic)

INNOVATIONS IN USING ELECTRONIC PRONOUNCING DICTIONARIES

Abstract. *The article is devoted to the research of modern electronic dictionaries in learning English. Words in English are often spelt very differently from how they are said. This can be confusing and can make it difficult for people to understand you if you are trying to say a word in the same way that it is spelt. For this reason in the article there was pointed out the significance of using dictionaries, enumerated their types and considered role of electronic dictionaries in improving pronunciation.*

Key words: dictionary, pronunciation, practice, dialect, language learning, electronic, a word.

Абдикаримова М.Н.
Руководитель, к.ф.н.,
Эргешова А.А.
Магистрант
Ошский Государственный Университет
(Ош, Кыргызская Республика)

ИННОВАЦИИ В ИСПОЛЬЗОВАНИИ ЭЛЕКТРОННЫХ СЛОВАРЕЙ ДЛЯ УЛУЧШЕНИЯ ПРОИЗНОШЕНИЯ

Аннотация. *Статья посвящена исследованию современных электронных словарей в изучении английского языка. Слова в английском языке часто пишутся совсем не так, как произносятся. Это может сбивать с толку и мешать людям понять вас, если вы пытаетесь произнести слово так, как оно пишется. По этой причине в статье отмечено значение использования словарей, перечислены их виды и рассмотрена роль электронных словарей в улучшении произношения.*

Ключевые слова: словарь, произношение, практика, диалект, изучение языка, электронный, слово.

Аннотация: *Макалада англис тилин үйрөнүүгө заманбап электрондук сөздүктөрдү изилдөөгө арналган. Англис тилиндеги сөздөр көбүнчө айтылганынан такыр башкача жазылат. Бул түшүнүксүз болушу мүмкүн жана эгер сиз бир сөздү жазылгандай кылып айтууга аракет кылып жатсаңыз, адамдар сизди түшүнүшүн кыйынгатат. Ушул себептен макалада сөздүктөрдү колдонуунун маанисине токтолуп, алардын түрлөрү белгилеп, сөздөрдүн айтылышын жакшыртууда электрондук сөздүктөрдүн ролу каралган.*

Ачык сөздөр: *сөздүк, айтылышы, практика, диалект, тил үйрөнүү, электрондук, сөз.*

1. Introduction. The dictionary has all the information you need to understand the meaning of a word, as well as all the information you need to pronounce the word correctly and make you understand. To get started, you need three things: first, you need the word you want to learn, second, you need a phonemic transcript, and third, you need a phonemic table to help you understand the phonemic transcript.

Relevance of the paper. Learning pronunciation is actually necessary aspect for EFL learners to get proficiency in speaking. As a matter of fact, using electronic innovative dictionaries are becoming rapidly effective and convenient in the era of digitalization. And, one can easily find variety peculiarities in English dialect pronunciation.

In many developed countries, paper dictionaries have been replaced by online counterparts, which have become an integral part of the educational process. To increase their competitiveness, publishing houses such as Longman, Cambridge, Chambers, Oxford have made electronic versions of many printed publications and are developing online services for learning English. Currently, these platforms are sources of educational information and include many educational features. Of course, online dictionaries are more functional than paper ones. They may have features such as searching, listening to pronunciation, viewing examples including multimedia, getting professional advice, creating your own word list, etc.

The purpose of the research. To discover the frequency of using electronic dictionaries, to practice pronunciation and to reveal English pronunciation varieties, to explore the manner of practising pronunciation concerning electronic dictionaries.

The dictionary entry includes the following parts: headword, what type of word it is, the definition, an audio clip of how the word is pronounced and the phonemic transcript.

The image shows a screenshot of an online dictionary entry for the word "Independent". The word is highlighted in pink. Below it, the part of speech "ADJECTIVE" is shown. A pronunciation icon and the phonetic transcription "/.ɪn.dɪ'pendənt/" are also visible. A list of definitions is provided, with the first one being "not governed or ruled by another country". An example sentence is given: "The country recently became independent". A section for "independent from" includes the example "Croatia became independent from Yugoslavia in 1991". There is also a section for "Synonyms and related words" with the heading "Words used to describe systems and types of government:" and the list "absolute, absolutist, autonomous...". A button labeled "Explore Thesaurus" is at the bottom.

Head Word. This is the word you searched for.

Part of speech. This shows you what type of word this is e.g. Noun, verb, adjective etc.

The Definition. This tells you the meaning of the Head Word.

Pronunciation Audio. When you click this, you can hear an example of how the word is pronounced.

Phonemic Transcript. This shows you how the word is said and helps you understand every sound in the word

Independent - definition and synonyms

ADJECTIVE

Pronunciation

/,ɪn.dɪ'pendənt/

1. not governed or ruled by another country
The country recently became independent

independent from: Croatia became independent from Yugoslavia in 1991.

Synonyms and related words

Words used to describe systems and types of government:
absolute, absolutist, autonomous...

Explore Thesaurus

In some languages, each letter only has one sound, so it is easy to read a word and understand how you should pronounce it. However, in English, it is not so simple. Letters in the English alphabet can have lots of different sounds and it is impossible to understand how to say a word simply by reading it. Also words in English are often spelt very differently from how they are said. This can be confusing and can make it difficult for people to understand you if you are trying to say a word in the same way that it is spelt.

For example, the verbs in **bold** in the following statements are pronounced quite differently:

- A. I love to **read** books
B. Yesterday I **read** a book

You can see that the infinitive verb 'read' (A) is spelt in exactly the same way as the past tense of the verb 'read' (B). However, these two words are said in very different ways. This means it is impossible to know how to say both of these words correctly without more information.

Pronunciation of a particular word is something EFL (English as a foreign language) learners need to know about when they have actually learned the new word; therefore, it is of immense importance since it plays a major role in communication, and mispronunciation may result in communication breakdowns. Giba and Ribes (2011) explain that English pronunciation appears to be a rather difficult aspect for most non-native speakers because its phonological system is quite complex, and somewhat differs from the majority of European languages. [4] Moreover, this language system is frequently neglected because teachers themselves may regard their knowledge of this area as insufficient, or they are unsure about the quality of their own pronunciation. [1] However, if the teachers take the risk of teaching this language system, they may feel rather surprised how enjoyable and useful classroom work it is. [8]

Nowadays, English as a second language or English as a foreign language learners have, among other technological advancements, electronic dictionaries at their disposal. These ought to facilitate teaching and learning pronunciation (particularly on a segmental level) as they offer a wide range of handy features. Therefore, learners of English have been recently provided with new opportunities for pronunciation practice. However, the question arises as to whether or

not the learners of English use electronic dictionaries for pronunciation practice. This article attempts to throw more light on this matter since relatively little research has been conducted in the area of practicing and improving pronunciation through electronic dictionaries, especially as far as the frequency of use is concerned. Furthermore, electronic dictionaries, offering numerous conveniences (including pronunciation features), have become an inseparable part of the learning process of a learner and hence deserve fairly careful attention of teachers and researchers.

2. Types of electronic dictionaries.

The use of a dictionary has become an essential and integral part of successful language learning and the digital age we live in makes dictionaries, especially electronic ones, easily accessible to the vast majority of English learners. Zykova (2008) shows that all linguistic dictionaries, according to the information they provide, fall into two categories: explanatory dictionaries and specialized (special) dictionaries. [10] A good explanatory (mono-lingual) dictionary contains useful and valuable information; it does not just provide article definitions, but also provides its users with information about grammatical, lexical, and pronunciation features. [5]

Carter (2012) states that it is important to differentiate between monolingual dictionaries for native speakers such as Merriam Webster's Collegiate Dictionary (2003) or Concise Oxford English Dictionary (2011) and monolingual dictionaries for second or foreign language learners such as Collins COBUILD Advanced Learner's Dictionary (2014) or Oxford Advanced Learner's Dictionary (2015). Dictionaries for EFL learners are written explicitly for non-native speakers and hence contain simpler definitions in comparison to the definitions found in monolingual dictionaries intended for native speakers. [3]

3. Electronic dictionaries as a tool for improving pronunciation.

Electronic dictionaries seem to be a useful tool for practicing and improving pronunciation. "An electronic dictionary can provide instant access from a given article to a key to the symbols used in the corresponding phonological transcription, as well as, with one click of a button, simulate the pronunciation of any given word in audio mode. [9] Thus, English learners can see, hear and simulate the pronunciation of any word in seconds when working with electronic and online versions of modern dictionaries. Moreover, the dictionaries typically offer pronunciation of the two most widely taught pronunciation varieties: BBC pronunciation (Standard British Pronunciation) and General American (Standard American Pronunciation).

Thus, EFL learners can hear how the words and phrases are pronounced in the variety they speak (or wish to speak) themselves, and they also have an opportunity to notice the essential difference between the BBC and GA accents. Another noteworthy feature which deserves attention is the possibility to record one's own pronunciation of a word and compare it to the pronunciation in a dictionary. However, this feature is normally available only on CD-ROM/DVD-ROM editions of electronic dictionaries.

REFERENCES

1. Brown, A. (2014). *Pronunciation and Phonetics. A Practical Guide for English Language Teachers*. New York: Routledge.

2. Cambridge Advanced Learner's Dictionary (4th ed.). (2013). Cambridge: Cambridge University Press.
3. Carter, R. (2012). Vocabulary: Applied Linguistic Perspectives. New York: Routledge.
4. Giba, J. & Ribes, R. (2011). Preparing and Delivering Scientific Presentations. Berlin: Springer-Verlag.
5. Ingels, M. (2006). Legal English Communication Skills. Leuven: Acco.
6. Longman Dictionary of Contemporary English (6th ed.). (2014). Harlow: Pearson Education Limited.
7. Merriam-Webster's Collegiate Dictionary (11th ed.). (2003). Springfield: Merriam-Webster, Inc.
8. Scrivener, J. (2011). Learning Teaching. The Essential Guide to English Language Teaching (4th ed.). Oxford: Macmillan Education.
9. Singleton, D. (2016). Language and the Lexicon. An Introduction. New York: Routledge.
10. Zykova, I. V. A. (2008). A Practical Course in English Lexicology. Moscow: Akademiya.

Abdikarimova M.N.
c.ph.s.,
Kadyrova D.M.
master's student
Osh State University
(Osh, Kyrgyz Republic)

ORAL TESTING AS A WAY TO CONTROL THE LEVEL OF COMMUNICATION SKILLS OF HIGH SCHOOL LEARNERS

Abstract. *The article is devoted to the problem of organizing and conducting control measures in the formation of communicative competence in foreign language lessons. There were considered the features of oral testing as a way to control the level of communication skills of high school students. The analysis of test tasks in oral form was carried out, indicating the advantages and disadvantages of each task.*

Key words: control, test, test task, communicative competence, oral testing, education, level.

Абдикаримова М.Н.
к.ф.н.,
Кадырова Д.М.
магистрант
Ошский Государственный Университет
(Ош, Кыргызская Республика)

УСТНОЕ ТЕСТИРОВАНИЕ КАК КОНТРОЛЬ УРОВНЯ КОММУНИКАТИВНЫХ НАВЫКОВ УЧАЩИХСЯ СТАРШИХ КЛАССОВ

Аннотация. *Статья посвящена проблеме организации и проведения контрольных мероприятий при формировании коммуникативной компетенции на уроках иностранного языка. Рассмотрены особенности устного тестирования как способ контроля уровня коммуникативных навыков учащихся старших классов. Проведен анализ тестовых задания в устной форме с указанием преимуществ и недостатков каждого задания.*

Ключевые слова: контроль, тест, тестовое задание, коммуникативная компетенция, устное тестирование, образование, уровень.

Аннотация. *Макала чет тили сабактарында коммуникативдик компетентүүлүктү калыптандырууда контролдук иш-чараларды уюштуруу жана өткөрүү проблемасына арналган. Жогорку класстын окуучуларынын коммуникациялык көндүмдөрүнүн деңгээлин контролдоо ыкмасы катары оозеки тестирилөөнүн өзгөчөлүктөрү каралат. Оозеки түрдө тесттик тапшырмаларды талдоо ар бир тапшырманын артыкчылыктарын жана кемчиликтерин көрсөтүү менен жүргүзүлдү.*

Ачкыч сөзгөр: *контроль, тест, тесттик тапшырма, коммуникативдик компетентүүлүк, оозеки тестирилөө, билим берүү, геңгээл.*

Introduction. Problems of determining and assessing the quality of education, degrees formation of foreign language communicative competence, level possession of types of speech activity are one of the central in methods of teaching foreign languages.

In the domestic methodological science as a key concept that reflects these aspects and unites various approaches to their solution, is the concept of "control", interpreted as a component of the educational process aimed at "determining the level of knowledge, skills and abilities of the student and formulating on this basis, grades for a specific section of the program, course or period learning". [1]

Relevance of the paper. Control is necessary in the educational process in order to have an accurate idea of how far the students have progressed in the implementation programs, how they learned the language material, how they mastered the skills of oral speech, reading and writing.

As A. V. Konyshева notes, control of knowledge, skills and skills is of great importance not only for the teacher, but also for students, as it helps to really realize what successes they have achieved in learning a foreign language, what are the shortcomings and what needs to be worked on. [2]

However, as rightly noted by L.V. Shipitso, the formation communicative competence is carried out at foreign language lessons throughout the learning process, while control is traditionally carried out in a specially allotted time. [3] A clear organization of the control process in order to in the shortest possible time evaluate the largest number of students in compliance with quality standards and objectivity of the results.

The most promising direction in the methodological literature testing is recognized to systematize knowledge students, identify their potential and determine the causes of difficulties. The undeniable advantage of testing is recognized reducing both the emotional stress of the test subjects and the time for checking results. [4]

First of all, when organizing and planning control measures to test the level of formation of communicative competencies in the framework of the communicative-activity approach, it is necessary adhere to the following provisions proposed by E. I. Passov: the process of determining the level of formation of foreign language speech skills occurs during the implementation of foreign language speech activity in the course of performance by students of tasks; speaking skills are tested by implementing this type of speech activity in artificially created conditions as close as possible to situations of real communication; the object of test control is speech skills; level testing formation of communicative competence should be oriented on the personality of students as users of the English language. [7]

Based on these parameters, the most optimal options for test tasks that allow you to control the level formation of foreign language communication skills at the senior stage teaching English orally.

Consider test tasks that involve the active participation of one tested and checking, first of all, the skills of monologue speech.

Task 1: Description of drawings/photos.

Objects of control: the ability to describe, present;

indicators: expediency, coherence and logic of the statement, liberty of speech.

The channel for supplying a non-verbal stimulus (drawings, photos): visual.

Preparation: 1.5 to 5 minutes.

Duration: 1–5 min.

Level of foreign language proficiency: from A1–C1.

Advantages: individual drawings do not have to be specially designed for control. This incentive is economical and an effective means of providing the content of an utterance with providing a certain freedom to the test-takers in the choice of language funds. The ability of the test-taker to speak is not limited by the level of his competence or the development of his imagination. Received speech samples are directly compared because they are based on the same figures and their interpretations do not differ significantly. Test takers can produce learned topics.

Disadvantages: the test taker may miss some aspect of the description drawing or not knowing the names of the significant objects depicted. Using a series of drawings is difficult due to their production.

Test-takers are asked to describe people, objects, events, depicted in the figure, leading to image interpretation and discussion more general aspects. The examiner may ask a question about the description of the drawing, if the test-taker missed some details or vaguely formulated statement, or ask about the attitude to the general subject of the conversation. [5]

Task 2: Exchange of information.

Objects of control: the ability to put and answer questions, describe, tell, explain, clarify, give precise and clear instructions. On the advanced level also test the ability to convince, assert, do proposals, negotiate, (dis)agree, express one's own point of view or ask the opinion of others.

Channel of verbal stimulus: visual (text).

Preparation: 5 to 10 minutes to familiarize yourself with the stimulus.

Duration: 1-5 minutes.

Level of foreign language proficiency from A1 to C2.

Benefits: Authentic and communicative reception.

Disadvantages: reception is limited to a specific type of communication (transmission actual information). Not suitable for testing driving skills two way conversation. The essence of the reception lies in the fact that the testee owns information needed by the interlocutor, in the role of which the examiner, to complete the assignment, so he must submit this information. The test-taker speaks for himself or for him/her given a specific role.

The test task involves a direct exchange of information between the test-taker and the examiner: the test-taker answers in advance prepared (recorded or studied) questions or statements examiner. Although the examiner controls the overall flow of the conversation, the test taker has the opportunity to express his own opinion. Target examiner - find out certain information, get answers to some questions in order to evaluate the answer on this basis, it is not must correct the testee's errors, fill in pauses or interrupt the answer candidate to impose

their own opinion. One of the conditions for successful performing the task is to create a friendly atmosphere. [6]

Task 3: Dialogue / dramatization.

Objects of control: level of etiquette dialogic proficiency; ability to ask questions, make recommendations, complain; level of formation lexical and grammatical skills; compliance of the statement with the given situations, coherence of speech, organization of thoughts, content statements.

Channel of verbal stimulus: visual.

Preparation: 5 to 15 minutes.

Duration: 3-10 minutes.

Level of foreign language proficiency from A1 to C2.

Advantages: the content of the answer is almost entirely given, that allows you to compare the responses of different test subjects. This fact is also good for those who usually don't know what to say. Acceptance suggests spontaneity speech activity requires creativity.

Cons: Requires some acting skills. Tested should not speak on his own behalf, the role is not always familiar to him, therefore, the test-taker has limited freedom in expressing his feelings or point of view and, as a result, may feel uncomfortable.

Reception involves the interaction of test-takers who beat a typical situation or, in a more complex version, support and guide the discussion towards solving the problem. Based received assignment, they should exchange information, discuss joint action or come to a certain decision. Estimated decision-making process, not the final product. Test takers receive cards describing the communicative situation and the roles of the participants. For dramatization, a typical stimulus is a statement that provides for several points of view and according to which the tested must speak for or against.

Conclusion/ The study has shown that these variants of test tasks have their advantages and disadvantages, which does not allow us to talk about any one, universal test task. Complexity, shape and the content of tasks for high school students to check the level formation of foreign language communicative competencies should meet the levels of foreign language proficiency specified in the specification language. The teacher needs to carefully study the test material, and tasks should be interactive. It is also necessary develop objective criteria for evaluating the final result of oral testing foreign language communication skills and familiarize them with learners of English.

REFERENCES:

1. Азимов Э. Г. (2009) Словарь методических терминов: теория и практика преподавания языков. СПб.: Златоуст, 472 с.
2. Коньшева А. В. (2004) Контроль результатов обучения иностранному языку. Спб.: КАРО, Минск: Четыре четверти, 144 с.
3. Шипицо Л. В. (1995) Контроль устной речи: монография; МГУ им. М. В. Ломоносова. М., 88 с.
4. Поляков О. Г. (2004) О некоторых проблемах использования тестов как одного из средств контроля обученности школьников по иностранному языку //Иностранные языки в школе. № 2. с. 15-21.

5. Рыбакова Н. В. (2011) Тесты как эффективная форма контроля // Обучение иностранным языкам в школе и вузе: метод. пособие для преподавателей; науч. ред. М. К. Колкова. СПб.: КАРО, с. 103-110.
6. Цатурова И. А. (2014) Тестирование устной коммуникации. М.: Высш. шк., 127 с.
7. Пассов Е. И. (2015) Урок иностранного языка в средней школе. М.: Просвещение, 223 с.

Abdikarimova M.N.
c.ph.s.,
Manasova A.S.
master's student
Osh State University
(Osh, Kyrgyz Republic)

RHYTHM AND STRESS IN THE ORGANIZATION OF ENGLISH SPEECH

Abstract. *The article is about the rhythmic organization of English speech. There were highlighted the importance of stress and rhythm in the organization of speech by analyzing scientific approaches of different linguists in this field with showing bright and clear examples.*

Key words: *speech, rhythm, stress, structure, syllable, component, language.*

Абдикаримова М.Н.
к.ф.н.,
Манасова А.С.
магистрант
Ошский Государственный Университет
(Ош, Кыргызская Республика)

РИТМ И УДАРЕНИЕ В ОРГАНИЗАЦИИ АНГЛИЙСКОЙ РЕЧИ

Аннотация. *В статье речь идет о ритмической организации английской речи. Подчеркнута важность ударения и ритма в организации речи путем анализа научных подходов разных лингвистов в этой области с указанием ярких и наглядных примеров.*

Ключевые слова: *речь, ритм, ударение, структура, слог, компонент, язык.*

Аннотация. *Макала англис тилиндеги кептин ритмикалык түзүлүшүн карайт. Кепти уюштуруудагы басымдын жана ритмдин мааниси бул багыттагы түрдүү тилчилердин илимий иштерин талдап, жангуу жана иллюстративдик мисалдарды көрсөтүү менен баса белгиленет.*

Ачык сөздөр: *кеп, ритм, басым, структура, муун, компонент, тил.*

Introduction. The phenomenon of speech rhythm is one of the most developed phenomena from various positions in the general theory of research in this area. Traditionally, philologists attached great importance to the rhythmic design of poetic works and even the prevailing point of view was that the concept of rhythm could not be applied to prose speech, since rhythm was interpreted as the repetition of any linguistic structures at regular intervals.

At the same time, the concept of rhythm is relative. In oral and written prose speech, it can be determined by V.V. Potapov as a quasi-regular repetition of the most frequent rhythmic structures for a given chronological state of the language and varying under the influence of

the grammatical structure of the language, characterized by a specific prosodic pattern and forming intonation-semantic blocks within the syntagma [1].

The intonational center of any rhythmic structure, as well as the actual syntagma, of a phrase is the stressed syllable (syllables), which is characterized by the greatest emphasis; in this regard, it is worth noting that, despite the fact that the terms of the rhythm are all the components of intonation in their periodicity, in particular, it is associated with the concept of stress.

It has traditionally been thought that English, like other Germanic languages, is a dynamically stressed language, with the result that intensity should be the determining component in the accentuation of syllables. The English language has high rates of accentuation of stressed syllables in all components: intensity, pitch frequency, duration, i.e. the stress in English is indeed stronger than in Russian. [3].

Another thing is which component is decisive in the language system. There is some debate on this issue among researchers. Many of them have repeatedly noted that in 80-90% of cases the effect of highlighting is created through the action of not one, but two or three components. Experiments by D.B. Fry with synthesized speech showed that in English intensity is inferior to duration. D. Bolinger, also on the material of synthesis, proved that the frequency of the main tone, and not the intensity, determines the phrasal stress (in the English language, the rhythmic structure, syntagma and phrase receive a similar prosodic design in the text).

In connection with what has been said, a compromise solution by V.A. Vasilyev about the four-component English stress: along with a change in the pitch of the voice, the power of pronunciation and slowing down the tempo, the preservation of the quality of the vowel, previously noted by G.P. Torsuev. At the same time, Vasilyev considers it doubtful that the quantitative and qualitative types of stress exist separately from the dynamic one. They are very conventional and accompany a power accent, because a vowel marked with this type of stress is always pronounced longer and retains its full quality, compared to unstressed vowels of the same word. [4]

From a purely phonetic point of view, a polysyllabic word has, strictly speaking, as many stresses of varying degrees as there are syllables in this word. Thus, Professor Gimson distinguishes five types of stress in the word examination: /3ɪg2zæ4mɪ1neɪʃ5n/. However, from a linguistic point of view, the fourth and fifth stresses are unnecessary for recognizing and distinguishing different words. The significance of the third stress (tertiary stress) for understanding and distinguishing words is called into question. The difference between secondary and primary stress is barely distinguishable, at the moment there are no generally accepted formal indicators indicating the third degree of stress, relative to the primary stress or the pitch of the voice [4]. Remain "1" - primary stress (primary stress), and "2" - secondary (secondary stress). All other degrees of stress, as in the word examination, are described by most British descriptivists as "weak stress".

Stress in English is considered free, but its freedom is limited by certain tendencies that make the placement of stress in English more predictable than in Russian. In the light of this study, among them, the rhythmic tendency is especially interesting. A huge number of monosyllabic and two-syllable words in the language, the use of short words in speech, many of which are unstressed, created the aforementioned rhythm based on the alternation of

stressed and unstressed syllables. It is most likely that it was the rhythmic tendency in English speech that contributed to the appearance in borrowed foreign words of a secondary stress on a syllable separated from a syllable with primary stress by one unstressed one.

So the words began to be pronounced in isolation according to the model (sample) of short phrases. As a result of the recessive tendency in the formulation of English stress, the stress on the final syllable of words borrowed from French gradually disappeared. Only the stress on the first syllable remains. Later, this process also affected four-syllable words. As a result, in modern English the vast majority of words with three and four syllables are pronounced with one stress on the third syllable from the end of the word. This stress is also called rhythmic. [6].

The degree of stress also depends on the rhythmic organization of the spoken sentence, which differs from the rhythmic structure of a word or phrase spoken in isolation.

In studies based on the material of the English language, it is assumed that rhythmic units should contain one stressed syllable and all subsequent unstressed syllables up to the next stressed syllable. For American and English phoneticians, as a rule, the initial unit of rhythm is a rhythmic group - a group of syllables, which is a speech segment from one word stress to another, as a result of which the boundaries of rhythmic groups quite often pass inside a phonetic word and unite parts of phonetic words. *Example: They decided to | go to the | country for the | weekend.* Studies on the material of the English language are devoted mainly to the consideration of the isochronism of rhythmic groups.

However, experiments on measuring segments equal to rhythmic structure on the material of artistic English prose give the same result, taking into account the commensurability of segments of speech equal to rhythmic structure or a phonetic word. Auditory experiments confirmed these data. Moreover, a special experiment on segmenting a text into rhythmic structures when a speech signal is suppressed by noise and an experiment on the material of pseudotexts confirmed the validity of the position on the organizing role of word stress in a rhythmic structure, which made it possible to segment these texts on them [5]. *Example: They decided | to go | to the country | for the weekend.*

According to another point of view, both variants of the division of the speech stream are possible. The choice of method depends on the pace and style of speech. The enclitic principle (division into rhythmic groups) prevails in fast spoken speech, while in cautious slow speech the semantic tendency (division into rhythmic structures) takes over [2].

The rhythm of English speech is characterized by the following features:

1. Stressed syllables follow each other at approximately equal intervals of time. The effect of relative isochronism is even more noticeable due to the reduction and elision of unstressed vowels, high rates of emphasis on stressed syllables.

2. Most non-initial rhythmic structures begin with a stressed syllable; unstressed syllables within a syntagma tend to adjoin the subsequent stressed syllable, forming enclitics, only initial unstressed syllables always adjoin the subsequent stressed syllable, forming proclitics. In general, each syntagma has its own rhythm, depending on the semantic importance given to it in comparison with other semantic groups in the expression. [5]

3. The more unstressed syllables stand between two stressed ones, the faster they are pronounced.

4. Unstressed syllables in the initial position are always pronounced quickly.

5. Each rhythmic group has its own rhythm, which depends on the degree of semantic importance given to this separate rhythmic group in the syntagma.

6. Polysyllabic and compound words with two stresses (Conver`sation, `absent-`minded, `stand `up) can lose one of the stresses in connected speech when they are either preceded or followed by a stressed word.

Conclusion. Rhythmic structure is a unit of rhythm objectively existing in speech, its physical characteristics can be measured and described. The intonation center of any rhythmic structure, as well as the syntagma itself, of a phrase is the stressed syllable (syllables). The organizing role of word stress in dividing the speech flow into rhythmic structures has been recognized and experimentally proven.

REFERENCES

1. В.В. Потапов (2011) «Типологически релевантные признаки речевого ритма», журнал: «Вестник Московского государственного лингвистического университета», выпуск №619, 183-192 с.
2. М.А. Соколова, И.С. Тихонова, Р.М. Тихонова, Е.Л. Фрейдина (2010) «Теоретическая фонетика английского языка» - Дубна: Феникс, 192 с.
3. Т.И. Шевченко (1990) «Социальная дифференциация английского произношения»: Моногр. – М.: Высшая школа, 142 с.
4. V.A. Vassilyev (1970) English Phonetics. A theoretical course – М.: Высшая школа, 324 с.
5. Fry, D.B. (1979). The physics of speech. Cambridge: CUP
6. Vassilyev V.A. (1970) English Phonetics. A theoretical course – М.: Высшая школа, 324 с.

Taalaibek k. M.
teacher
Mametnazarova S.B.
master's student
Osh State University
(Osh, Kyrgyz Republic)

FACTORS CONTRIBUTING TO THE INCREASE OF BARBARISM IN THE LEXICAL SYSTEM OF ENGLISH

Abstract. *This paper touches upon the issue of the various historical and cultural features that are considered as key factors in linguistics to the appearance of borrowings in the vocabulary of the language. There clearly shown some significant changes in the lexical system since the introduction of new borrowed words and given examples of barbarism.*

Key words: *language, vocabulary, barbarism, neologisms, lexical, factors, words*

Таалайбек к. М.
преподаватель,
Маметназарова С.Б.
магистрант
Ошский Государственный Университет
(Ош, Кыргызская Республика)

ФАКТОРЫ, СПОСОБСТВУЮЩИЕ УВЕЛИЧЕНИЮ ВАРВАРИЗМА В ЛЕКСИЧЕСКОЙ СИСТЕМЕ АНГЛИЙСКОГО ЯЗЫКА

Аннотация. *В данной работе затрагивается вопрос о различных историко-культурных особенностях, которые рассматриваются в языкознании как ключевые факторы появления заимствований в лексике языка. В статье чётко показаны некоторые существенные изменения в лексической системе с момента введения новых заимствованных слов и приведены примеры варваризма.*

Ключевые слова: *язык, словарный состав, варваризм, неологизмы, лексический, факторы, слова.*

Аннотация. *Бул эмгекте тил илиминде тилдин сөздүк курамындагы кабыл алуулардын пайда болушунун негизги фактору катары каралып жаткан ар кандай тарыхый жана маданий өзгөчөлүктөр маселеси каралат. Макалада жаңы кабыл алынган сөздөр киргенден берки лексикалык системадагы олуттуу өзгөрүүлөр ачык көрсөтүлүп, варварчылыктын мисалдары келтирилген.*

Ачык сөздөр: *тил, сөздүк курам, варваризм, неологизмдер, лексикалык, факторлор, сөздөр.*

Introduction. Our research has shown that vocabulary of a language is changing and enriching in connection with the socio-political and cultural needs of society.

The potential of a language for borrowing words is greater than for words used in everyday contact. This feature of the vocabulary creates the opportunity for the speaker to freely choose language units and use them as he considers correct and appropriate. This, over time, depends on the cultural competence of the speaker, and on the lexical and stylistic norm of the language.

Relevance of the topic. The vocabulary of the English language is in use, and it is constantly growing. Since barbarisms are not included in the vocabulary, and their use is not constant, but is episodic, it cannot be said that they serve to enrich the vocabulary, at least temporarily. Barbarism is a foreign element in the English vocabulary. They cannot take part in this great vocabulary enrichment process. They can only help language fulfill its communicative function.

The purpose of the study. Considering the relevance of the topic our purpose is to research the role of barbarisms in the English language development and identify the factors that contribute to the increase of the barbarisms in the lexical system of English.

Barbarisms help the recipient language perform its communicative function together with the native words of the recipient language.

The concept of barbarism. Barbarism refers to the use of incorrect words, forms, or expressions that violate the rules of the language. Rhetorically, it is an error in vocabulary, pronunciation, or grammar due to ignorance or confusion.

The notion of barbarism. Etymologically, the word "barbarism" comes from the Latin "barbarismus" - the misuse of a foreign language or one's own language. The Greek root for the word barbarism is barbarism, from barbarizein, literally meaning to behave or speak like a barbarian. The English word "barbarism" originally referred to the misuse of language, but in modern usage it denotes ignorance, absurdity, or rudeness in social matters as well as in verbal expressions. [2]

Every social or political change, revolution, innovation is preceded by the introduction of new words and terms, many of which are only euphemisms: "enemy of the people" (French and Russian revolutions), "bourgeois nationalism" (communist USSR), "final solution of the Jewish question" (fascist Germany), "iron curtain", "perestroika" (Gorbachev's reforms), etc. All these terms had corresponding consequences after their proclamation. [4]

Factors that contribute to the increasing barbarisms. In any historical period, there is a factor or a group of factors that determine the emergence of new features and properties of a particular language. These factors, both linguistic and extra-linguistic, play an important role in studying the nature of language changes, their inner essence and patterns.

Transformations within a language occur at different levels—phonetic, morphemic, lexical, syntactic, etc.—and the first three layers are the most subject to change, which may be obvious even for one particular generation. Syntactic changes occur somewhat more slowly, and we detect them mainly through written texts that are several generations older than us. [3]

The most noticeable are lexical changes, because it is when meeting a new word that misunderstandings can arise. A new unknown word, as a rule, attracts attention, makes you

think or guess its meaning, denotative and connotative, it can also puzzle or cause negative emotions. [2]

Globalism has exacerbated the process of borrowing words from each other. According to the language level from which the language element was borrowed, borrowed words are grouped into the following types:

1. borrowed words (or lexical borrowings).
2. borrowed phonemes.
3. borrowed morphemes. [1]

Thus, two sources - borrowing and word formation - provide the linguistic material basis of new lexemes.

The extra-linguistic group of sources is more numerous and includes various areas of human activity in which verbal means are used, but for greater convenience, five are distinguished:

- social (related to different aspects of human society);
- political (related to national and international politics)
- scientific (related to various sciences);
- technological (related to instruments);
- economic (meaning the national and international economy). [5]

It should be noted that political, social and economic sources are very close and often difficult to distinguish, however, the studied newspapers imply a difference between them, covering economic, political and social news separately; the same with scientific and technical.

It would be possible to name such sources as fiction, popular culture, etc., but they can be easily distributed among those mentioned, and it would be very inconvenient to multiply these divisions and divisions.

Modern British media - The Times, The Independent, The Guardian, The Economist, The Daily Telegraph, The Observer, Herald Scotland - cover news from political, economic, social, scientific and some other areas of human activity.

Accordingly, we will consider each of them, and the first, which represents a fairly large amount of new vocabulary, is politics. Constantly changing political realities leave a noticeable imprint on the vocabulary of newspaper articles, especially the emergence of a new organization or political figure causes the appearance of a number of neologisms.

The social sphere has given names to new phenomena that have recently appeared in the late 20th and early 21st centuries. These neologisms refer to various aspects of human life and activity, including work, leisure, hobbies, etc. - consumerization, webinar, wardrobe malfunction, santorum, saddle riding, fok hawk and others. [6]

In the economic field, many lexemes have appeared denoting various brands, logos and trademarks that should not be listed in this article, but there are still many words that have a broader meaning and denote a specific group of goods or commercial activities - laundry, vacuum cleaner, plaster, chav and others. [6]

The scientific and technical sphere is very close to each other not only in the ontological sense, but also in its terms, which are introduced almost every day with every new invention, discovery or innovation. Many of them penetrate deeply into our daily life and activities and have already become quite trivial both in formal and informal oral communication, as well as in

newspapers. Here are just a few of them - the Internet, the World Wide Web (www), a blog, an intranet, a forum, etc. But still, most scientific neologisms remain unknown to the general public and are limited to any professional field.

Conclusion. Thus, the variety of sources for the emergence of new words that are included in the vocabulary of modern British media and penetrate into the everyday vocabulary of native English speakers is shown. Two types of sources are distinguished - the first, interpreting the material of the new word, and the second, which is more speculative. As a social phenomenon, language enriches its vocabulary through the development of various aspects of human life and activity.

REFERENCES

1. Амосова Н. Н. (1956) Этимологические основы словарного состава современного английского языка. М.2
2. Арнольд И. В. (1973) Лексикология современного английского языка. 2-е изд. М.
3. Гинзбург Р.С. (1979) Курс лексикологии современного английского языка. М.: Высшая школа.
4. Маринова Е.В. (2013) Теория заимствования в основных понятиях и терминах: словарь-справочник. – М.: ФЛИНТА: Наука, – 240 с.
5. Мешков О. Д. (1976) Словообразование современного английского языка. М.
6. Adams V. (1973) An Introduction to Modern English Word Formation. L.

Taalaipek k. M.
teacher,
Adan k. S.
master's student
Osh State University
(Osh, Kyrgyz Republic)

COMPARATIVE-CONTRASTIVE ANALYSIS OF PHONETIC FEATURES BETWEEN ENGLISH AND RUSSIAN

Abstract. *The article is devoted to the investigation of phonetics of two unrelated languages: English and Russian. As far as foreign languages have some peculiarities not only in their lexicogrammatical structure, but also in their pronunciation and sound system, it's naturally uneasy to get an adequate proficiency in that language without obtaining sufficiently their peculiar features and principles. For this reason, there is a necessity to carry out investigations that touch upon the comparative and contrastive analysis of two languages. Particularly, the article deals with the phonetic features of the English and Russian languages and there were revealed existing similarities and differences between their sound systems.*

Key words: *phonological system, comparative-contrastive analysis, consonants, vowel sounds, phoneme, pronunciation, sounds.*

Таалайбек к. М.
преподаватель,
Адан к. С.
магистрант
Ошский государственный университет
(Ош, Кыргызская Республика)

СРАВНИТЕЛЬНО-СОПОСТАВИТЕЛЬНЫЙ АНАЛИЗ ФОНЕТИЧЕСКИХ ОСОБЕННОСТЕЙ МЕЖДУ АНГЛИЙСКИМ И РУССКИМ ЯЗЫКАМИ

Аннотация. *Статья посвящена исследованию фонетики двух неродственных языков: английского и русского. Поскольку иностранные языки имеют особенности не только в лексико-грамматическом строении, но и в произношении и звуковой системе, естественно, нелегко адекватно владеть этим языком, не получив в достаточной степени их специфических особенностей и принципов. По этой причине существует необходимость проведения исследований, касающихся сравнительного и сопоставительного анализа двух языков. В частности, в статье рассматриваются фонетические особенности английского и русского языков, а также выявлены существующие сходства и различия между двумя языками.*

Ключевые слова: *фонологическая система, сравнительно-сопоставительный анализ, согласные, гласные звуки, фонема, произношение, звук.*

Аннотация. Макалa текстеш эмес англис жана орус тилдеринин фонетикасын изилдөөгө арналган. Чет тилдер лексикалык жана грамматикалык түзүлүшү боюнча гана эмес, айтылыш жана тыбыштык системасы боюнча да өзгөчөлүктөргө ээ болгондуктан, алардын өзгөчөлүктөрүн жана принциптерин жетишерлик деңгээлде өздөштүрүүсүз бул тилди адекваттуу өздөштүрүү, албетте, оңой эмес. Ушул себептен улам, эки тилдин салыштырма жана салыштырма анализине байланыштуу изилдөөлөрдү жүргүзүү зарылчылыгы келип чыгууда. Айрыкча, макалада англис жана орус тилдеринин фонетикалык өзгөчөлүктөрү талкууланат, ошондой эле эки тилдин ортосундагы окшоштуктар жана айырмачылыктар аныкталган.

Ачкыч сөздөр: фонология системасы, салыштырма анализ, үнсүз, уңгүү тыбыштар, фонема, айтым, тыбыш.

Introduction. Phonetics is one of the most important parts of foreign language teaching. Most of the time pronunciation is considered the most difficult aspect of an L2 for teaching and learning. English and Russian phonological systems are different in their range of sounds as well as in their intonation and stress patterns. Therefore, it seems learners of these languages have great difficulty in perceiving and articulating vowels and diphthongs that are unfamiliar for them. Although many years ago the first studies on comparison typology took the initiative; studies in this field are limited. All people should communicate with each other and pronunciation is one of the most important parts of a successful communication with foreigners, because misunderstanding can be occurring. Mispronunciation can be a reason why sometimes a conversation leads to failure. Based on Setter and Jenkins (2005) pronunciation, has a vital role in successful social interaction, with considering both the sides productively and receptively. Phonology is considered as a part of grammatical competence subcategorized with in communicative competence. [3] Dewing & Munro (2005) foreign accent is an important aspect of any language that can have vital effects on speakers and listeners in both perception and production and even consequently, in communication. This study has investigated how much sounds in English and Russian are similar or different and where is problematic area in production of these sounds for learners of any of these languages. [5]

The purpose of study. With the increasing use of English it had become for Russian learners to obtain different aspects of target language, and purpose of the research is to reveal similarities and differences in sound system of two unrelated languages: English and Russian. This study will help learners to attain their learning outcomes, work on the phonological problems and undergo all the difficulties while learning.

LITERATURE REVIEW. The structural linguists of the 1940s and 1950s paid attention to the relevance of linguistic description in general and contrastive descriptions especially in language teaching. [4] Within the theoretical framework of CA some scholars tried to extend its use beyond the word and sentence. Kaplan (1966) proposed that contrastive studies should be studied beyond the sentence level, what is now termed contrastive rhetoric (Odlin, 1989). [7] Liu (2010) in his article on the phonetic contrastive analysis on English and Russian maintains that both English and Russian are alphabetic writing; it means letters are similar in sound and form. Only (р, щ, ы) in the 33 Russian letters are not in English so for learning English. They need to pay much attention to these letters in practicing these letters. In addition,

special practice must be doing for the letters which are different in forms but same in pronunciation. [9]

SIMILARITIES AND DIFFERENCES IN PHONOLOGICAL SYSTEM OF ENGLISH AND RUSSIAN LANGUAGES. According to Sussex, English and Russian are very different in many important aspects; some Russian letters are similar to the letters of the Latin alphabet used by the British. According to Keshavartz (1994), due to differences in the phonological systems of different languages, it is relatively difficult for learners of these languages to acquire pronunciation and intonation standards such as native speakers. [8]

According to Hall (2007) and Ovsinko (1995) consonants such as (Б, г, д, к, т and п) in Russian are pronounced like English (b, g, d, k, t and p) but with the expulsion of less breath, e.g. ба́бушка, (grandmother), Газэ́та, (magazine), да, (yes), кто (who), салáт. (Salad), па́па, (father). [6] According to Keshavarz (1994) in English language, the aspiration means, in the time of pronouncing the letters such as (p, t, k) English speakers are used to straining their tongue and their lips; indeed a burst of air that comes out of their mouth as they say these sounds. Voiceless stops (p), (t), and (k) are aspirated when they occur before a stressed vowel, and there is no (s) in front of these voiceless stops. It means, they are not aspirated after (s), if they be before an unstressed vowel. In Russian, aspiration does not happen because consonants are pronounced without aspiration. (А) And (к), in these languages are pronounced very similar to each other, (А) In Russian is like the (a) the English (a) in car, but a little shorter, e.g. ра́дио (radio); transcribed /a/. The letter (К) is pronounced like (k). [8]

As cited by Hall (2007) and Ovsinko (1995) some letters such as (В, е, ё, ж, з, и, й, м, с, ф, х, ц, Ч, э) in Russian are pronounced like English, (В) is similar the English /v/, in vet, e.g. ви́но (wine); transcribed /v/. (е) Similar the English Ye in yes, e.g. е́сли (whereas); it is transcribed /je/. (ё) Similar the English yo and it is transcribed /jo/. (ж) is similar the English (s) in measure, e.g. же́на (wife); it is transcribed /zh/. (з) is similar the English (z), in zoo, e.g. ка́зах (kazakh); it is transcribed /z/. (и) is similar the English (ee) in see, e.g. и́ли; it is transcribed /i/. (й) is similar the English (y) in boy, e.g. мо́й (my); it is transcribed /j/. (ф) is similar English (f), e.g. фу́тбо́л (football); it is transcribed /f/. (с) Similar English (s), e.g. соба́ка; it is transcribed /s/. (х) is similar Scottish (ch) in loch, e.g. хле́б (bread); it is transcribed /kh/, (ц) is similar the English (ts) in nuts, e.g. це́нтр (center); it is transcribed /ts/. Russian (Ч) is similar to English (ch) in church, e.g. ча́й (tea); it is transcribed /ch/. (э) is similar the English (e) in there, e.g. э́то (this); transcribed /e/. [6]

(Я) in Russian is pronounced like the English (ya) in yard, but slightly shorter, e.g. мо́я; it is transcribed /ja/. (О, у, Ю) in Russian are pronounced like English (o), in (for), and like (oo) in (cool), and (u) in (unite) it is transcribed /ju:/, only pronounced with more rounded lips, e.g. о́чень (very), муж (husband), ю́бка (skirt). Based on Mirhassani (2003) the /θ/ and /ð/ sounds do not exist in Russian, so words such as thin, then and clothes are difficult for these speakers. The (ng) sound at the end of words like sing or thinking is difficult for Russian learners to produce accurately, such words often end up as sin or thinking. /w/ and /v/ Russian speakers face with problem in producing English /w/ and /v/. The Russian speakers tend to pronounce /l/ very dark, but not exactly such as /l/ in call, it means raising the tongue does not occur such as far back, in other words it is raised toward velum. Other difference is that the tip of tongue contacts with the roof of mouth behind the teeth, but Russian speakers contacts their tongue

against the teeth, not behind them. For example, English speakers perceive clear /l/ and dark /l/ as two variations of a single /l/. [7]

In English and Russian, /n/, /l/, /t/ and /d/ all belong to one group. In producing palatal consonants, palatal secondary articulation have role. It is important to note that hard consonants like /t/ d/ /n/ /l/ are dental: (t̪) (d̪) (n̪) (l̪). It means that the tip of the tongue touches the back of the teeth. Soft /tʲ/ /dʲ/ /nʲ/ /lʲ/ are alveolar: (tʲ) (dʲ) (nʲ) (lʲ). These consonants are pronounced like the English consonants, except their palatalized. Slight frication happens with /tʲ/ and /dʲ/ in Russian, and hard /r/ considers post alveolar: (r̠). Soft /r/ is dental and apical: (r̠). Learners can sense these differences by pronouncing the /t/ in Natasha with the tongue striking the teeth. [2] However, students need to be made aware of the fact that in English, these four sounds are alveolar not dental, in fact, these letters are articulated with the tongue striking the roof of the mouth exactly behind the teeth, not against them. One of the most important vowels that Russian speakers have problem to pronounce is /æ/, which is the vowel in bat. Russians tend to replace this vowel with /e/, which is the vowel in bet. /M/ in Russian is pronounced like an English m, e.g. máma (mother), молоко (milk); it is transcribed /m/. [1]

Conclusion. Due to differences in phonological systems, it is relatively difficult for Russians to adopt pronunciation and intonation standards similar to native speakers. The Russian language consists of 5 vowels, without division into short and long vowels. Russian has the same number of consonants as English, but their sounds do not completely overlap. The sounds /θ/ and /ð/ do not exist in Russian, so words like thin, sweat, and clothes are predictably difficult. Like many other English learners, the /w/ and /v/ sounds are difficult, for example, west is pronounced like a vest, or vice versa. The sound /ŋ/ at the end of words such as sing or think is difficult to accurately reproduce for Russian learners.

REFERENCES

1. Alimorad, Z. (2014). Contrastive phonological analysis of English and Persian: A case study of Iranian EFL learner. *Humanising Language Teaching*, 16 (3).
2. Blinnikov, M. A. (2011). *Geography of Russia and its neighbors*. Social Science: Guilford Press.
3. Brown, H. D. (2007). *Principles of language learning and teaching*. White Plains, NY: Pearson Longman.
4. Cook, G. (1999). Contrastive analysis. In K. Johnson and H. Johnson (Ed.). *Applied linguistics*. Blackwell Publishers, 85-87.
5. Dewing, T. M., & Munro, M. J. (2005). Second language accent and pronunciation teaching. A research-based approach. *TESOL Quarterly*, 39, 379-396.
6. Hall, M. (2007). *Phonological characteristics of Farsi speakers of English and I1 Australian English speakers' perceptions of proficiency*. Master of Arts, Curtin University.
7. Kaplan, R. (1966). Cultural thought patterns in intercultural education. *Language learning*, 16, 1-20.
8. Keshavarz, M. H. (1994). *Contrastive analysis and error analysis*. Tehran: Rahnama Publication.

9. Liu, Y. (2010). Study of contrastive analysis on English and Russian in Russian teaching. College of foreign languages, Tianjin polytechnic University, Tianjin, China.
10. Odlin, T. (1989). Language transfer. Cambridge: Cambridge University Press.
11. Sussex, R., & Cubberley, P. (2006) The Slavic languages series: Cambridge language surveys.

УДК 370.371.(575.2)

Жаманкулова Г.
преподавательКыргызско-Узбекский Международный университет им. Батыралы Сыдыкова
(Ош, Кыргызская Республика)**"МАНАС" ЭПОСУНДАГЫ КЫРГЫЗЧА ТЫЮУ САЛЫНГАН ЛЕКСИКАЛАР**

Бул макаланы изилдөөнүн предмети "Манас" эпосундагы кыргызча тыюу салынган лексикалар болуп саналат. Иштин максаты - "Манас" эпосунда тыюу салынган лексиканын пайда болушунун айрым аспектилерин ачуу жана алардын улуттук-маганий фонун белгилөө. Салыштырма талдоо ыкмасы менен "Манас" эпосунда тыюу салынган лексиканын пайда болушунун социалдык-маганий булактары аныкталат. Изилдөөнүн жыйынтыгында белгилүү бир сүйлөө кырдаалдарында "табу-тергеч" билим берүүсүнүн айрым өзгөчөлүктөрү белгиленип, "Манас" эпосунда алардын жашоосу үчүн тиешелүү шарттарды түзүүчү коомдук-маганий факторлор аныкталат. "Манас" эпосунда тыюу салынган лексикаларды сактоо жана колдонуу улуттук-маганий каада-салттарга, элдин тарыхына жана үй-бүлөлүк мамилелерге байланыштуу экендиги көрсөтүлөт. Улуттук өзгөчөлүгү "табуу-тергөө" - бул ар кандай кайрылууларда, ысымдарда сый мамиленин көрүнүшү. Бул иштин алынган практикалык натыйжалары кыргыз жана орус лексикологиясы жана фразеологизмдери боюнча курстарды окууда, ошондой эле салыштырма тил илимин, салыштырма типологияны изилдөөдө колдонулушу мүмкүн.

Ачык сөздөр: тыюу салуу; тыюу салынган лексикалар; ыйык лексика; уламыштар; идеал; согончок; эквивалент; кырка; босого; үнсүз аталыштар; ордо.

ТАБУИРОВАННАЯ ЛЕКСИКА В КЫРГЫЗСКОМ ЭПОСЕ «МАНАС»

Предметом исследования данной статьи является табуированная лексика в кыргызском эпосе «Манас». Цель работы – раскрыть некоторые аспекты возникновения табуированной лексики в кыргызском эпосе и обозначить их национально-культурный фон. Методом сравнительного анализа были выявлены социально-культурные источники возникновения в кыргызском эпосе «Манас» запрещающей лексики. В результате исследования были обозначены некоторые особенности образования «табу-тергөө» в определенных речевых ситуациях, определены общественно-культурные факторы, создающие соответствующие условия для их существования в эпосе «Манас». Выявлено, что сохранение и использование в кыргызском эпосе «Манас» табуированной лексики напрямую связано с национально-культурными традициями, историей народа и семейными отношениями. Национальная специфика «табуу-тергөө» – это проявление уважительного отношения при различного рода обращениях, именовании. Полученные практические результаты данной работы могут быть использованы в чтении курсов по кыргызской и русской лексикологии и фразеологии, также при изучении сравнительного языкознания, сопоставительной типологии.

Ключевые слова: запрет; табуированная лексика; сакральная лексика; предания, идеал; пятка; эквивалент; хребет; порог; неблагозвучные имена; ордо.

THE FORBIDDEN DICTIONARY OF THE KYRGYZ EPIC "MANAS"

The subject of this article is the forbidden vocabulary of the Kyrgyz epic "Manas". The purpose of the work is to reveal certain aspects of the appearance of the forbidden vocabulary of the Kyrgyz epic and to establish their national and cultural background. By the method of comparative analysis, socio-cultural sources of the appearance of forbidden vocabulary in the Kyrgyz epic "Manas" were identified. According to the results of the study, some features of the formation of "taboo-tergeche" in certain speech situations were identified and socio-cultural factors that create appropriate conditions for their existence in the epic "Manas" were identified. It is established that the preservation and use of the vocabulary "Manas", banned in the Kyrgyz epic, is associated with national and cultural traditions, the history of the people and family relations. The national feature of the "find-tour" is a manifestation of respect in various addresses, names. The practical results of this work can be used in the study of courses on Kyrgyz and Russian lexicology and idioms, as well as in the study of comparative linguistics, comparative typology.

Keywords: prohibition; taboo vocabulary; sacred vocabulary; traditions, ideal; heel; equivalent; ridge; threshold; discordant names; ordo.

Материалом исследования для примеры из легендарного кыргызского эпоса «Манас». Эпос «Манас» является одним из легендарных наследий кыргызского народа, охватывает не одну тысячелетий, и феномен «Табу» в культурных традициях, обычаях и обрядах имеет мощный положительный потенциал, способный воспитать гармоничную личность, крепко стоящую как на традициях своего народа, так и успешно впитавшую достижения современной цивилизации.

Кыргызы, как подчеркнул академик И. Бартольд, являются одним из древних тюркских народов [1, с. 16]. Вершиной народной памяти о прошедших героических событиях в истории кыргызского народа, является величественный эпос «Манас» [86]. В героическом эпосе «Манас» часто встречается табуированная лексика и представляет важную роль духовного наследия. Табу и табуированная лексика широко распространены в жизни кыргызского народа, где существуют различного рода запреты (табу) на употребление и произнесение слов вслух. Обусловлено это тем, что табуированная лексика в кыргызском языке употреблялась как сакральная лексика, которая переходила с более древних веков, подкреплена ещё более жёсткими табу. Эпос «Манас» сегодня является средством идейно-политического, морального и эстетического воспитания подрастающего поколения, имеет большое теоретическое и практическое значение, а также и увеличение интереса к ним широкого круга исследователей. Вместе с тем эпическое произведение дает ценные материалы из истории тюркских народов, общественно-политической и культурной жизни. Беря истоки в народных преданиях, идеализируя образы своих героев, обобщая их и события, связанные с ними, эпос открывает вековые завесы исторического прошлого народов.

Фрейд считает, что табу является как бы «Ахиллесовой пятой» общества [3]. «Ахиллесова пята» - это уязвимое место Ахилла «пятка», по Фрейду, как бы табуированное место. Ахиллес – непобедимый и отважный герой многочисленных легенд Древней Греции. В одном из сражений противник Ахилла Парис, пустил стрелу в пятку Ахилла и убил его. С тех пор всякое слабое, уязвимое место человека называют «Ахиллесовой пятой» (Ахиллестин согончогу).

Ахиллеса не брали никакие вражеские стрелы. Легенда гласит, что мать Ахилла Фетида, желая сделать сына неуязвимым, окунула мальчика в воды священной реки Стикса. Но, окуная, она держала его за пятку (пяту), и поэтому пятка оказалась неосвященной и стало быть незащищенной. В одном из сражений противник Ахилла Парис, пустил стрелу в пятку Ахилла и убил его. С тех пор всякое слабое, уязвимое место человека (или какой-то структуры) называют Ахиллесовой пятой [4, с. 76]

Поэтому табуированное место Манаса является, в конечном счете, основой и мотивом для описания. Наряду с этим определением на наш взгляд, табуированное место Манаса можно обозначить как «Манастын кыраркасы» (Манасов хребет), как существующий в кыргызском языке, кыргызский эквивалент данному термину, метафора из легендарного кыргызского эпоса «Манас». - «Когда мать Манаса Чыйырды омывала младенца Манаса в священной воде, вода не попала между лопатками в область хребта, где мать Манаса держала его ладонью, и поэтому это место оказалось неосвященной, и, стало быть, незащищенной, уязвимой» [49, с. 467]. Оставшийся в живых Конурбай постоянно следил за Манасом, в целях осуществления давнего коварного намерения. В одно раннее утро он, тихо подкравшись сзади, в спину Манаса вонзает отравленное ядом копьё. Манаса не брали никакие вражеские орудия и стрелы. Не оправившийся от раны, Манас отдает Богу душу.

Также рассмотрены книги Бектура Исакова «Манас сабагы» и Ашмыа Жакыпбекова «Теңири Манас», где анализированы существующие в книгах табу и табуированная лексика. К примеру, книга Бектура Исакова «Манас сабагы» начинается с диалога между книгой и учеником табуированной лексикой «Не стой на пороге раскинув руки! Не здоровайся через порог! Не садись на порог!» [56, с. 3]. В кыргызском языке значения этих табуированных выражений очень глубокие, так как слово «порог» запретно-тревожное понятие, и издавна считался зоной смерти. Например, когда в доме кто-то умирает, и когда его выносят из дома, женщины (мать, жена) не выходя из дома, не переступив порог, облакачивая стойки двери двумя руками, распускают волосы, садятся на порог и оплакивают умершего. Запрещают, чтобы тем самым не побеспокоить предков (порог издавна считался зоной смерти). Ср.: - «Жесирлер кошук кошуп зыңылдап, Манастын алдында зар какшайт. Эжөөнүн тең чачтары жайылуу» [5, с. 504]. Также, когда взрослые видят, что кто-то (особенно дети) облакачивается у порога, обязательно ругая, просят, чтобы он немедленно сошел с порога. Такое строгое высказывание взрослых, что запрещают стоять подбоченившись, и держать руки на поясе [7, с. 152], особенно, когда стоят дети у порога, для того, чтобы предостеречь от несчастий и бед.

Когда жена Жакыпа Чыйырды была беременна Манасом, у неё был токсикоз на львиное сердце, и она попросила слугу Бадалбая найти львиное сердце. Когда Бадалбай

находит и приносит сердце на другой день. Не поверив своим глазам Чыйырды, плачет и просит сказать правду, львиное ли сердце это? Увидев слезы Чыйырды, Бадалбай говорит:

«Жалганайтсам, жашаймбы,
Аксың мени урбайбы» [5, с. 41].

Из этих строк мы понимаем, что святость материнского молока превыше всего. Поэтому нельзя просто так клясться материнским молоком. Самое страшное проклятие матери: «Ак сүтүмурсун». Как видим, в жизни нашла свое яркое отражение вера народа в святость материнского молока. Также запрещено выливать соль и молоко на землю, если даже нечаянно выльешь, у человека уже появляется страх, что будет несчастье или беда.

В эпосе «Манас» сосредоточено огромное духовное богатство кыргызского народа. Рождение сына означало не только появление продолжателя рода, прямого наследника по мужской линии, но и защитника рода. Табу на не называние своим именем в кыргызской лексике имеет смысловое значение. Таким образом, можно подчеркнуть, что у кыргызского народа имеется обычай давать детям неблагозвучные имена или прозвища для оберега и считать свое собственное имя табуированным. Например, когда рождается «Манас» запрещают называть его Манасом, пока ему не исполнится двенадцать лет, чтобы предостеречь от злых глаз и врагов, его наричают другим именем «Чоңжинди» (в переводе Большой Смутьян). Ср.: – «Мына эми, Теңир колдосун. Бу баланын Теңир койгон аты Манас, бирок Манас деп атоого тыйуу салам, азыртан Манастап уран чакырса кбаланы зыян кылып аларбыз. Эсиңерге бек туткула, он экиге жеткиче өз ичибизде аты Теңируул, жатка Чоңжинди деп корчолой жүрөлү!» [5, с. 50]. Это нежелание называть своим именем, несомненно, объясняется страхом перед сглазом или порчей.

В эпосе говорится, что был один из богатых правителей Көкөтөй, который женившись семь раз не имел наследника сына. Однажды он на охоте находит трехлетнего мальчика и усыновляет мальчика. Его называют именем «Бок мурун», чтобы не сглазили, чтобы ребенок вырос здоровым. Ср.: – «Нур энеге сыйынып, Көк Теңирге тайынып, кайыптан келген бала деп, атын алда кандай болот деп, жаман көздөн кызганып, көз тийбесин деп, корчолоп Бокмурун» койгон [5, с. 283].

Когда исполняется Манасу десять лет, он играет у дороги в альчики с мальчишками и когда проходил караван с верблюдами, случайно попадает в ноги верблюда альчик Манаса и ломает ногу. Один из стражников каравана со злости расстопает и ломает Орду, где играли в альчики. Разозленный Манас убивает двух стражников. Манас, когда увидел, что Ордо не только сломан, но и испачкан кровью, он испугался и подумал, что сломанный Ордо к беде и побежал к Акбалте, сказать ему о происшедшем [5, с. 71]. Стоит отметить, что нельзя ломать Ордо, так как оно табуировано. Слово «Ордо» приравняется к ханской юрте, дом власти, руководящее ядро. Если ломается Ордо то – это позор, перелом, падение знамени [8, с. 32]. Когда «Ордо» ломается, наступает несчастье. Ордо в письменной литературе, это ядро клановых, племенных руководителей [8, с. 7].

Когда Манас стал взрослым, кыргызский народ его выбирает ханом, режут девят серых кобыл (боз бээ) и поднимают специальный Ордо. Жакып выносит красный флаг, который лежал на сломанной унине. Вдруг выскакивает Акбалта, ругает Жакыпа, запрещает повесить этот флаг, напоминая о том, как в Таласе был покрыт флаг пролитой красной кровью дедов. Решили лучше повесить голубой флаг дедушки Орозду [5, с. 102]. В этом эпизоде видим, что кровь приводит страх и ярость, т. е. табу на кровь.

О том, что имеется табу на кровь, отмечает Дж. Фрезер в своей книге «Золотая ветвь». Он рассказывает, после того как человек умирает, душа погибшего отправляется якобы на поиски убийцы, ищет кровь, особенно близких родственников [9, с. 222-295]. Основой этих табу служит, вероятно, распространенное верование, согласно которому душа или дух человека пребывает в его крови. А так как считается, что табуированные лица находятся в состоянии опасности (родственники убитого, например, могут подвергнуться нападению разгневанного духа), то их необходимо изолировать от соприкосновения с духами.

Кровь приносит страх, от нее надо избавиться. Но табу, как правило, является не более как усилением обычного предписания, которое жестко соблюдается при обстоятельствах, настоятельно этого требующих. Ср.: - «Калмактардын көзү ачыктары чогулуп, кыргыздардын арасында касиети күчтүү бала бар, андан тукум калса кыргыздарга оомат оойт, кыргыздар күчтүү ар тараптан келишкен улут болуп, өркүндөп кетет, ошондуктан ушул колго түшкөн балдарды бычтырып салбайлыбы же өлтүрүп жок кылалы дешет. Бирок, жаш балдардын канынан корккон хан балдарды өлтүрүүдөн баш тартты.... [10, с. 199]. При отсутствии же таковых предписаний не прикасаться к крови, продолжает соблюдаться, хотя и менее жестко, о чем свидетельствует пример.

Итак, Алмамбет просит Манаса, если он погибнет на войне, чтобы его останки не оставили на чужбине, а похоронили в Таласе. Чтобы выполнить предсмертное керээз (Керээз – предсмертное наставление, просьба [8, с. 84]) Алмамбета. Манас и Бакай забирают останки (кости) Алмамбета и хоронят его в Таласе. Ср.: - «Манас менен Бакай Алмамбеттин сөөгүн аруулап ороп, керээзи жерде калбасын деп, Саралага (конь белого цвета) жүктөп, жеткирекөр Таласка деп жаныбарга тапшырып, айдап жиберишти» [5, с. 488]. Кыргызы считают, что нельзя оставлять останки человека на чужой стороне и предпочитают умереть на своей земле, о чём свидетельствуют пословица - «Тулпар жүгүн оордобойт, Султан сөөгүн кордобойт» и следующие строки: - «Мүрзөлөр казылат, чүпүрөгүңөрдү эртерээк даярдап койгула, казылары менен сөөктөрдү башка айылдарга көмгөнү алып кетebиз, калта даярдабасаңар үлгүрбөй каласыңар, - деп улам бир чабарман мүрзөдө жаткан маркумдардын жакындарына келип, жүрөктүн үшүн алган кабарды берип турганда апам өзүнүн боюнан узун ак кепин-калта тигип койгон» [11, с. 3].

Эпос «Манас» велик по объёму, слов табу использованных в нем немного, но они яркие и выразительны. Эпос «Манас» на наш взгляд, то произведение, в котором религиозно – архаические осознания сказителей сущности табу выражается полно, а прием табуирования является своеобразным алгоритмом эпоса. Из этих материалов мы видим, что в кыргызском языке есть табу с глубоким обычаем и с жизненным смыслом. Архаическая табуированная лексика передает значимую магическую силу слов в современный мир.

Также в эпосе часто используется табуированная лексика к понятию «өлдү». Например, «Семетей төрөлгөндөн кийин Манас акка моюн сунду (умер)». - «Оо, куу дүйнө, жанымда азыр болсочу капилеттен сөз тапкан, караңгыда көз тапкан абакем Бакай, ай сарала ат минген аяшым Алмамбет, алышса адамдын алы жетпеген Акбалтанын Чубагы, тулку бою кара таш Сыргагы кана?! Же алардын арбагы көрүнсөчү! Элирип кетип баратам, көк кийген калың шорум ай! – деп Каныкей талаада боздоп баратты» [12, с. 3-5]. В каждом народе даются названия тому цвету или оттенку, которые практически необходимы для носителей данного языка. Скорь по ушедшим у всех народов одна, но выражают «скорь» совершенно по-разному. Одни по случаю траура надевают черное, другие – белое или красное. Поэтому понятие «смерть», кыргызы описывают такими цветами как - «көк и кара». Даже в южной части Кыргызстана запрещено дарить платок и одежду синих и черных цветов, а в остальных областях страны воспринимаются как цветообозначающая лексика. В эпосе «Манас» часто встречается лексика «бозбээ». В кыргызском языке по отношению белой масти коня табуировано, принято говорить «кызылат» или «бозат». Обозначение «ак» (белый) в эпосе «Манас», во-первых цветообозначающая лексика, во-вторых священное свойство коня Аккулы, это - конь «аристократ». Обычно при общинно-родовом строе на таких конях ездят только вожаки племен или знаменитые герои [13, с. 34].

Также в следующих примерах из эпоса можно проследить понятие с табуированной лексикой к понятию «смерть», - Чыйырды Каныкейге - «Каныкей көп шорлой бербе. Насип эмес экен, төрөң келбес жакка кетти. Бизди кудай колдойт. Ажал келсе баарыбыз жер жамынабыз, келбесе бир жакшылыктын үстүнөн чыгарбыз» [12, с. 6]. Каныкейдин качып келе жатканында иниси Ысмайыл астынан тосуп чыкканда мындай дептир, - «Таалайыңдан айрылып, тамтаңдап тентип Букарга, каралуу эжем келбей кал! – деп өкүргөндө Каныкей кайгылуу кебин, туугадар чырын айтты. – Ой, иним! Турмушка көзүм каныгып, эмеле топуктуу жашай баштаганда жөлөгүм Манас өттү» [12, с. 7]. Каныкей Тайтору аты байгеден чыгып келсе, уулунун урматына бөлөнөрүн туйду. Чыкпай калса, шордуу жаны ошо өз уулунун колунан үзүлөрүн да билди [12, с. 3]. Семетей жигиттерге кайрылып урган жери. - «Эжекемдин карыган атын «Манастап» уран чакырып, алга сүрөп алалы! Оо, дүйнө кеткен жездекем көрүнөн туруп келгендей, кайра тирилгендей болсун!» [12, с. 14]. Анда жигиттер, - Айтпайбыз! - деп бары ант беришти. - Кокус айтылып кетсе, чырпыктай жаныбыз кыркылсын! [12, с. 15]. Шибеге койсо өрт кеткен, шилтегеним үрт кеткен [12, с. 26].

Примеры наглядно подтверждают аксиологическую неоднократность действия с использованием табуированных лексем в речи, сохраняя культурноисторическое наследие кыргызского народа и показывая его национальную особенность.

Закключение.

В заключении можно сказать, что табуированная лексика играет огромную роль в культурной жизни кыргызов и является венцом творения. Также роль табу и табуированной лексики, которые служили для примера из эпоса «Манас», можно считать древним понятием, что их смысл и актуальность не потеряли и в наше время. Табуированная лексика из эпоса может быть необходима для воспитания молодого поколения. Это поможет выявить возникновение и бытование тех или иных устаревших

табуированных слов в эпосе, также установить исторический и лексико-семантический объем значений, с вероятностью применять тех или иных табуированных слов в современное время.

СПИСОК ИСПОЛЬЗОВАННЫХ ИСТОЧНИКОВ

1. Бартольд, В.В. Кыргыз жана Кыргызстан тарыхы боюнча тандалган эмгектер [Текст] / В.В. Бартольд. – Б.: Айбек, 1997. – 456 б.
2. Манас [Текст]: киргизский героический эпос. – М.: Наука, 1984. – 545 с.
3. Фрейд, З. Тотем и Табу [Текст] / З. Фрейд. – М.: Олимп, 1997. – 446 с.
4. Краткий словарь мифологии и древностей [Текст] / Корш М. - М.: ДиректМедиа, 2014. – 374 с.
5. Жакыпбеков, А. Теңири Манас [Текст] / А. Жакыпбеков. – Б.: Кыргызстан, 1995. – 560 б.
6. Исаков, Б. Манас сабагы [Текст] / Б. Исаков. – Б.: Кыргыз Жазуучулар Союзунун көркөм адабият жайылтуу бюросу, 1994. – 650б.
7. Наследие материальной и духовной культуры Кыргызстана [Текст]: монография. – Б.: Илим, 2005. – 158 с.
8. Кыргыз тилинин сөздүгү [Текст]: 1.б. – Б.: Avrasyapress, 2011. - 163 б.
9. Фрэзер, Дж.Дж. Золотая ветвь [Текст]: Г. 19./ Дж.Дж. Фрэзер.– М.: Политиздат, 1980. – 831 с.
10. Нарындын наркы: жандуу жайлар жана барктуу билим [Текст] / ред. Г. Айтбаева, Г. Алыбаева. – Б.: Айгине маданий-изилдөө борбору, 2014. – 456 б.
11. Карагулова, Б. Токтогул көлү – көз жашым. Даректүү баяндар жана аңгемелер [Текст] / Б. Карагулова. – Б.: Айат, 2012. – 134 б.
12. Осмонкулов, Ж. Манастын уулу Семетей [Текст] / Ж. Осмонкулов. – Б.: Бийиктик, 2011. – 108 б.
13. Кыргыз тилинин диалектологиялык сөздүгү [Текст] / Ж. Мукамбаев. – Ф.: Илим, 1972. – 346 б.

Нусратова Ҳамида Чўлибоевна
Низомий номидаги ТДПУ
доценти, ф.ф.б. PhD,
Рустамова Зулфия Холдиёровна
Низомий номидаги ТДПУ
ўқитувчиси
(Тошкент, Ўзбекистон)

**ЎЗБЕК БОЛАЛАР АДАБИЁТИ ҚИССАЧИЛИГИДА
БОЛАЛАР ОБРАЗНИНГ ЁРИТИЛИШИ
(САФАР БАРНОЕВ ИЖОДИ МИСОЛИДА)**

Аннотация. Мақолада истеъдодли адиб С.Барноев қиссалари таҳлили мисолида ўзбек болалар қиссачилигининг ривожланиши ҳақида фикр юритилади. Ўзбек болалар қиссачилигини ривожлантиришда, турли мавзулар билан бойитишда истеъдодли адиб Сафар Барноевнинг ўрни, ёзувчи яратган қахрамонлар образи, қиссалар орқали китобхонда урушга қарши нафрат туйғусини уйғотиши, уларни курашчанлик ва Ватанни севиш руҳида тарбиялаши ҳақида таҳлиллар берилган.

Таянч сўзлар: қиссачилик, ўзбек болалар адабиёти, уруш ва болалик мавзуси, характер, бола қалби, ҳаётини воқелик, саргузашт-фантастик, уруш даври болалари, туркум ҳикоялар, қисса жанри, бош қахрамон.

Аннотация. В статье рассматривается развитие узбекского детского повествования на примере анализа рассказов талантливого писателя С.Барноева. Роль талантливого писателя Сафара Барноева в развитии узбекского детского повествования, обогащение различными темами, созданный писателем образ героев, рассказы, вызывающие у читателя ненависть к войне, воспитывающие в духе борьбы и патриотизма.

Ключевые слова: рассказы, повесть, узбекская детская литература, война и детство, персонаж, детское сердце, реальная жизнь, приключенческая фантастика, дети военного времени, цикл рассказов, жанр рассказа, главный герой.

Abstract. The article examines the development of the Uzbek children's story on the example of the analysis of the stories of the talented writer S. Barnoev. The role of the talented writer Safar Barnoev in the development of Uzbek children's storytelling, enrichment with various themes, the image of heroes created by the writer, stories that arouse the reader's hatred of war, educate in the spirit of struggle and patriotism.

Key words: stories, novella, Uzbek children's literature, war and childhood, character, children's heart, real life, adventure fiction, wartime children, cycle of stories, genre of story, protagonist.

Болаларнинг ўзига хос мураккаб дунёни унинг бетакрор ва турли-туман ажойиботларга бой саргузаштлари болалар ижодкорлари эътиборидан четда қолмайди.

Ўзбек болалар қиссачилиги ўз ривожидавомида болаларнинг илмий-маърифий онгини ўстириш, атроф-муҳитни муҳофаза қилиш, табиат ва ундаги жониворларга меҳр ҳиссиётларини тарбиялаш ҳамда дўстлик, тинчлик, биродарлик каби ғояларни илгари суришга ҳаракат қилди. Болалар қиссачилигидаги мавзулар, образ ва характерлар, зиддиятлар ва уларнинг бола ахлоқи, одоби, маънавий дунёси нозикликларини гўзал бадий либосларга буркаб ифода этишларига замин яратди.

70-80-йиллар ўзбек болалар насрида бошқа жанрлар қатори қиссачилик ҳам ривожланди. Уларда ўсмирлар ҳаёти хилма-хил жиҳатлардан бадий тадқиқ этила бошланди. Қиссаларда ўсмирлар маънавий-ахлоқий фазилатларини шакллантиришга эътибор кучайди, уларнинг мактаб билан боғлиқ ҳаётини тасвирлаш кўлами кенгайди. Ҳаким Назир, Х. Тўхтабоев, Э. Раимов, Ҳ. Пўлатов, А. Пардаев каби қиссанависларнинг мазкур мавзуга бағишланган асарлари сирасида С. Барноев қиссалари ҳам айрича ўрин тутди. П. Шермуҳаммедов “Кичкинтойлар нигоҳи” мақоласида адибнинг “Нур ёғилган кун” ва “Туташ йўллар” қиссаларининг ютуқ ва камчиликларига тўхталса [4, 105], М. Ҳусаинов 70-80-йиллар болалар адабиёти таҳлиliga бағишланган обзор мақоласида адибнинг “Эгизаклар” қиссасини тилга олиб ўтиш билан чекланган [5, 123].

Адиб уруш ва болалик мавзусини янада кенгроқ талқин этиш ниятида бу жанрга мурожаат қилган эса-да, аслида қиссалари мавзу кўлами кенг, уларда бола характерининг турли қирралари бадий тадқиқ қилинган. Бинобарин, қиссаларни мавзу йўналишига кўра қуйидагича тасниф қилиш мумкин:

1. Ҳаётий воқеликнинг реалистик тасвирига оид қиссалар. Булар ҳам, ўз навбатида, мавзу- мазмунига кўра:

а) уруш мавзусидаги қиссалар: “Нур ёғилган кун”, “Янги кунлар”.

б) мактаб ҳаётига оид қиссалар: “Эгизаклар”, “Оқ лайлаклар”.

в) бола ва ижтимоий воқелик муносабатлари талқинига бағишланган қиссалар: “Туташ йўллар”, “Биринчи табассум”.

2. Саргузашт- фантастик қиссалар: “Кичкина Хўжа Насриддин”.

Бу асарларда болалик оламининг беғубор онлари, болалик хаёллари ифодалангани, ҳаётдаги барча воқеа-ҳодисаларга бола нигоҳи билан қараб баҳо бериш устуворлик қилади. С. Барноев ижодини бошқа ёзувчилар ижодидан ажратиб турадиган муҳим хусусият – хоҳ шеъриятида бўлсин, хоҳ насрида бўлсин, хоҳ публицистикасида бўлсин, қарийб барча асарларида уруш асоратлари, уруш одамлари, уруш даври болалари ҳаёти, орзу-ўйлари, ота соғинчи, кураш ва ташвишларига мурожаат этилганлигидир. Сирасини айтганда, бу мавзуда ўзбек болалар насрида “Рустамжоннинг саргузаштлари” қиссаси (Ғайратий), “Лочин қанотлари”(Ҳаким Назир), “Беш болали йигитча” (Х. Тўхтабоев) романлари яратилган бўлиб, уларда ўсмирларнинг уруш давридаги ҳаёти қаламга олинган.

Сафар Барноевнинг қиссаларида ҳам айнан уруш даври одамлари, болалари ва уларнинг ҳаётга, катталарга муносабатини тасвирлаш етакчилик қилади. Буни адибнинг илк қиссалар тўплами “Биринчи табассум”га киритилган асарлар мисолида яққолроқ кўриш мумкин.

Тўпламга учта қисса киритилган. Уларни бир-бирига боғлаб турувчи ҳалқа – мавзунинг умумийлиги: мактаб ўқувчилари ва ўсмирлар ҳаётини тасвирлаш. “Биринчи

табассум”да болаларнинг мактабдаги ҳаёти, бир-бирига, ўқитувчисига муносабати тасвирланса, “Нур ёғилган кун” қиссасида болаларнинг уруш давридаги ҳаёти - уларнинг ота-оналарига берган улкан ёрдами қаламга олинади.

“Биринчи табассум”да барча воқеалар Алиқул образи атрофида, унинг характерини очиш асносида тасвирланади. Қиссадаги нуқсонлар ҳақида гапирар экан, П. Шермухаммедов “Муаллиф қаҳрамонларининг ҳаётига доир барча икир-чикирларни эринмасдан бирма-бир баён қилади. Шу сабабли Алиқул ҳам турли хил тафсилотлар ичига кўмилиб қолган” [4, 107], - деб ёзади. Бу фикрда жон бор. Аммо танқидчининг асар бош қаҳрамониға нисбатан “қайси фазилатлари билан ўқувчиларға намуна бўла олиши, уларни ўз орқасидан эргаштира олиши” каби саволларға жавоб топиб бўлмайди деган фикриға кўшилиб бўлмайди. Чунки қиссада дўстлик, биродарлик ғояларини талқин этиш асосий ўринда туради. Қисса қаҳрамони Алиқул – раҳмдил, кўнгилчан бола. Мактабда аъло баҳоларда ўқийди. Ғоят меҳнатсевар: мактаб боғиға ҳаммадан кўп кўчатни Алиқул ўтқазган. Унинг ақлли эканлиги гап-сўзларидан ҳам кўриниб туради. Ундан нега ўнта кўчат ўтқаздинг деб сўрашганида: “- Бу мендан мактабимға хотира. Ўнтаси ўсиб улғайса, қандай соз бўларди. Мен шу мактабда ўн йил ўқидим, деган нишона бу”, -деб тушунтиради. Мактаб ўқувчилари Газлиға саёҳат қилишганида уларнинг синфидан битта Алиқулнинг ўзи танлаб олинади. У уйда ҳам доимо отасининг гапларига кулоқ солади, айтганларини бажаришға ҳаракат қилади. Дўсти Омон бировларнинг гапига кириб, уни урганида ҳам сабр билан кутиб, охири калаванинг учи ечилганида дўстини босиқлик билан кечиради. Шу томонларни ҳисобға оладиган бўлсак, танқидчининг фикрларида асос йўқлиги ўз-ўзидан равшанлашади. Қиссани ўқиган ўқувчилар бош қаҳрамон характеридеги яхши фазилатлардан ўрнак ола биладилар. Аммо қаҳрамонлар орасидеги зиддиятларнинг осон ҳал этилиши асардаги драматизмни бироз сусайтирган.

“Нур ёғилган кун”да адибнинг ижодидан бош чизик бўлиб ўтадиган уруш қолдирган асоратлар, урушни қоралаш мотиви яна етакчилик қилади. Аслида бу қисса адибнинг “1947 йил ҳикоялари” туркумининг узвий давоми ҳисобланади. Бу туркумни бирлаштирувчи муштарак жиҳатлар уруш даври болалари, улар қалбининг турфа жилоларини кўрсатиш ва урушға қарши курашишдан иборат. Ана шу мотив “Нур ёғилган кун”да ҳам давом эттирилади. Кейинчалик бу қисса “Каримжон Карлсон” тўпламиға “Янги ой” номи билан киритилган.

Қиссада урушни болалар нигоҳи орқали тасвирлаш ва қоралаш руҳи кучли. Қисса қаҳрамони - урушға кетган отасини интиқлик билан орзиқиб кутаётган бола. У уруш даҳшатини ўз кўзи билан кўрмаган, шу боис ўз хаёллари орқали бориб дадасиға ёрдам ҳам бермоқчи бўлади: “Немис дегани қанақа одам экан? Отам роса адабини бераётгандир. Бунинг устиға отам полвон.” Полвон дадаси билан фахрланиб юрган Каримжонни бобоси қишлоққа олиб кетади. Қиссадаги воқеалар, асосан, қишлоқда рўй беради. Қишлоқ болалари билан тезда тил топишиб кетган қаҳрамон уларға кўшилиб, фақат яхшилик қилишға ҳаракат қилади: одамларнинг ўтларини ўриб бериб, томларини сувоқ қиладилар, ҳеч кими йўқ қариялардан бохабар бўладилар, кексаларнинг дуоларини оладилар. Бу қаҳрамонларни урушнинг ўзи улғайтирган, ақлли бўлишға, болалик ўйинқароқликларини йиғиштириб, меҳнат қилишға, катталарға ёрдам беришға ундаган. Улар бундан оғринмайдилар, ўзларини катталар билан ёнма-ён қўйиб, ҳатто

хаёлларида ҳам уларга эргашадилар. Китобхон эътиборини тортадиган ва миллийлик руҳи билан йўғрилган бир лавҳа жуда таъсирчан чиққан: болалар дастурхонга омин қилган пайтда, пичирлаб, дуо қиладилар. Уларнинг дуоларида ҳам урушга муносабат ёрқин акс этган:

- Карим, биз ичимизда дуо ўқидик, сен нима деб дуо ўқидинг?

- Олдин ўзинг айтгин!

- Мен Гитлер ўлсин, отам келсин дедим. [1, 51]

Қиссада ҳар бир воқеа –ҳодисага бола нигоҳи орқали баҳо бериш руҳи кучли. Халқ оғзаки ижодининг таъсири мақоллар, қарғишлар ва олқишлардан фойдаланишда яққол кўринади. Болалар ўзларини эртақлардаги уч оғайни ботирларга ўхшатадилар. Бу виси ҳам уларга шундай ном қўяди.

Адиб рамзийликдан маҳорат билан фойдаланади: бобоси шипга ин қўйган қалдирғочнинг болаларини егани учун келган илоннинг ярмини –белидан ўроқ билан қирқиб ташлайди. Болаларга душман ҳам илонга ўхшаган нарса, йигитларимиз ҳозир унинг ярмини чопдилар деб тушунтиради. Содда қаҳрамон Гитлернинг ярмини чопган отасининг келишига ишонади. Болаларнинг ўзларидай содда мулоҳазалари табиий ва самимий тасвирланган. Бу йўл билан адиб Гитлернинг кимлигини болалар тушунчасига мослаб, баён этишга эришади. Аммо ёзувчи баёнчиликка йўл қўйган ўринлар –да, учрайди.

Қиссани ёзишда А.Гайдарнинг “Тимур ва унинг командаси” асаридан илҳомланганини С.Барноев танқидчи С.Матжон билан қилган суҳбатида таъкидлаган экан [3, 10]. Ҳақиқатан бу асар мамлакат бўйлаб машҳур тимурчилар ҳаракатини бошлаб берган эди. Гайдар ғояларидан илҳомланганини ёзувчи нафақат қиссалари, балки бошқа жанрдаги кўпчилик асарлари яққол намоён этади. Қисса қаҳрамонлари тимурчилар сингари одамларга яхшилик қилишни истайдилар ва буни жон диллари билан амалга оширадилар.

Танқидчи С. Матжон “Тимур, Асет ва Соғиндиқлар асар воқеаларида актив иштирок қиладилар. Бугина эмас, улар асар воқеасининг асосчиси ва ташкил қилувчи кучи сифатида намоён бўладилар. “Янги ой” қиссаси қаҳрамонларининг бундай хусусиятлари алоҳида бўртиб турмайди”, - деб ёзади. Бу фикрга қўшилиш қийин. Чунки қисса қаҳрамонлари қишлоқдагиларнинг беминнат дастёрига айланишади. Асар қаҳрамони Карим қишлоққа келиб дўстлар орттиради, уларнинг ишларига ёрдамлашади. Давлат билан кечгача буvasига қарашади: пиёз ўтоқ қилиб, помидор, бодринг узадилар. Эчкига ўт ўриб, полизга қоровуллик қиладилар. Энг муҳими, уларнинг одамларга фойдаси тегиши: Эргашнинг буғдойини ўришга ёрдамлашадилар. Уч оғайни - ботирлар фақат одамларга яхшилик қилишга келишиб оладилар ва бунинг учун қасам ичадилар. “Бўлмаса, - дейди Давлат,- ҳаммага яхшилик қиламиз. Шундай иш қилайликки, ҳамма бизни яхши болалар десин. Қишлоқдаги қолган болалар ҳам бизга қўшилади. Ким ёлғон гапирса, алдаса, ёки ишдан бош тортса, яхшиси, бизга қўшилмасин” [1, 237]. Тўғри, бу фикр қиссанинг бош қаҳрамони Каримдан эмас, унинг дўсти Давлатдан чиқади. Улар одамларнинг ўтларини ўриб берадилар, томларини сувоқ қиладилар, ҳеч кими йўқ қариялардан бохабар бўладилар. Шу тариқа кексаларнинг дуоларини оладилар. Ёш тимурчилар қишлоқда кичкина ўроқчилар деб ном оладилар.

Уларнинг дўстона муносабатларига ҳамманинг ҳаваси келади Хуллас, болалар катталарнинг кичкина ёрдамчилари бўлиб, фақат олқиш оладилар. Буни асардан олинган куйидаги мисол ҳам тасдиқлайди: “Бугун ҳам биз ўзимиз билан овора бўлдик, хотин-қизлар далада ўтоқ қилаётгани учун катта боғдаги ўрикларни териш асосан бизга қолди. Ҳатто кичкина болалар ҳам ёрдамга келишди” [1, 240]. Асардан олинган бу мисоллар танқидчининг юқоридаги мулоҳазалари асоссиз эканлигини кўрсатади. Аммо қиссанинг конфликти бўш. Шу боис, бизнингча, Карим Темурдек қони қайноқ, қалби шижоат билан тегиб турадиган бола образи даражасига кўтарилмаган. Чунки тинчлик фақат истак ёки овоз бериш билан қўлга киритилмайди- да!

Адибнинг “Янги кунлар” қиссасидаги Абдураҳмон ҳаёт воқеаларига фаол аралашishi билан Гайдарнинг тиниб тинчимас қахрамонларига ўхшаб кетади. Қисса бугунги болалар турмуши ҳақида бўлиб, унда яратилган образлар орқали замонамиз болаларининг урушга нафратини, дунё воқеаларига қизиқишини; нафақат ўз Ватани, балки она сайёрамиз тақдири ҳам уларнинг диққат марказида эканлигига амин бўламиз.

Кўринадики, С. Барноев ижодий маҳоратининг ўсишида рус болалар адабиётининг, айниқса, А.Гайдарнинг таъсири катта бўлган.

“Болалар китоби, – деб ёзган эди болалар адабиётининг тадқиқотчиси И. Мотяшов, - ўзига хос ойна бўлиб, ёш китобхон дунёни биринчи марта шу ойна орқали кузатади...Болалар ҳаётни қандай бўлса, шундай - гўзал ва хунук, қувончли ва қайғули, ёрқин ва қабиҳ томонларини кўра билсин” [2]. Бу мулоҳазага таянадиган бўлсак, С. Барноевнинг мазкур қиссасини ўқиган ёш китобхон уруш даврида авлодларимизнинг яшаш тарзини билибгина қолмай, балки болаларнинг меҳнатсеварлиги, ўзаро тотувлиги, ҳаммага яхшилик қилиш истаги билан яшашларини кўриб завқланади, уларга эргашади. Шу жиҳатдан қаралса, ёзувчи қиссада муҳим ғояларни кўтариб чиққанлиги яққол кўринади.

Қиссанинг таъсирчанлигини таъминлаган омиллардан бири унинг бўёқдор тилидир. Адиб асарнинг боши ва якунида боланинг ойга мурожаатини келтиради. Қахрамон асар бошида қуёшдан, оймомодан, юлдузлардан отасини сўрайди, улар кўрдик деб жавоб беришади. Асар якунида эса отасидан қора хат келган бола янги ойдан сўрайди: “Янги ой! Сен айтгин, отам келадиларми? Негадир янги ой жимиб турибди. Қотиб қолгандек. Илож бўлса, ўзини булутлар орасига олмоқчи...”. Адиб унинг ҳолати тасвирини боланинг руҳий кечинмаларига мослаштиради. Чунки боланинг отаси қайтмайди. Шунинг учун “юлдузлар ҳам жавоб бериш ўрнига лип лип учаётгандек, осмон қаърига кириб кетаяпти” [1, 205]. Бола қалбида ҳали умид бор, шунинг учун эртага қуёшдан сўрайди. Аммо онаси ва холасининг аҳволини кўргач, ҳамма нарсага тушунади. Шу куни “ қуёш ҳам унинг кўзига нурсиздай кўринади”.

Асарнинг қизиқарли чиқишини таъминлаган омиллардан яна бири унга турли маталлар, ривоятларнинг маҳорат билан сингдириб юборилишидир. Олтин хумча топиб олган уч оғайни ҳақидаги афсона (бобоси уни “ушук” деб атайди) болаларни бирликка, дўстлика чорлаши билан аҳамиятлидир.

Адиб қиссадан қиссага ўтган сари қаламининг чархланиб бораётганлиги “Туташ йўллар” асарида яққол сезилади. Асар олдинги қиссаларга нисбатан анча

муваффақиятли чиққанлигини таъкидлаб ўтиш лозим. Қисса композицияси ҳам ўзига хос қурилган. "Нур ёғилган кун"да барча воқеалар қаҳрамон "мен"и тилидан ҳикоя қилинса, бу қиссада эса "мен" иккита: яъни асарнинг ўзи худди мумтоз адабиётдаги каби қолипловчи ҳикоя ва уни тўлдирувчи ҳикоячалар асосида тартиб берилган. Аниқроғи, воқеалар биринчи "мен" – ўқитувчи ва унга мактуб ёзган собиқ ўқувчи – "иккинчи "мен" тилидан ҳикоя қилинади. Шу боисдан қиссанинг бош қаҳрамони образини қолипловчи ҳикоядаги образ тўлдиришга хизмат қилади.

Асар қаҳрамони Тўлқинжоннинг ҳаётга болаларча боқиши, онасидан ажралган пайтдаги руҳий олами ёрқин чизиб берилган. Танқидчи П. Шермуҳаммедов қиссага муносабат билдира туриб, "Унинг қаҳрамони ҳам Аликул сингари кундалик дафтар тутади", - деб ёзади [4, 160]. Аслида у кундалик тутмайди. Ўзининг бошидан кечирган воқеалар ҳақида ўқитувчисига хат ёзади. Ўқитувчи ўзига келган хатни унинг синфдошлари ҳам ўқисин деб ошкор қилаётганини айтади. Аслида бу С. Барноевнинг қисса композицион қурилишида қўллаган янгича бир усули бўлиб, асарнинг ўқимишли ва табиий чиқишини таъминлаб берган.

Асарда Тўлқинжоннинг кўча болаларига қўшилиб кетишига йўл қўймаган, уни тушунишга ҳаракат қилган Собир ака меҳрибон, ғамхўр, барча мактабларда учрайдиган бағрикенг ўқитувчиларнинг типик образи сифатида гавдалантирилган. Бола ҳаётининг яхши ёки ёмон томонга бурилиб кетишида атрофдагиларнинг таъсири катта. Тўлқинжоннинг ҳаётида қиссадаги Жорж – Жамил образи ана шундай роль ўйнайди. Сал бўлмаса, унинг таъсири остида Тўлқинжоннинг ёмон йўлга кириб кетиши образнинг ҳаққонийлигини таъминлаган ва ўқувчини ишонтириш кучига эга. Жиноят йўлига кирган одамларнинг баъзилари хатоларини тушунишса-да, яна қайта-қайта жиноят қилишаверади. Баъзилари эса хатоларини камдан-кам ҳолларда тушуниб, кўпинча бошқа одамлар кўмагида бу йўлдан қайтадилар. Собир аканинг ёрдамида яхши йўлга тушиб қолган Жорж ана шундай одамларнинг тимсолидир. Ахир, ана шундай одамлар қанчадан-қанча болаларни йўлдан уриб, жиноят йўлига бошлаганлари кундай равшан-ку! Шу боис ёзувчи болаларнинг жиноят кўчасига киришлари, кўча болаларининг кўпайиши каби иллатларга қарши курашади. Унинг бугунги кунда ҳам ниҳоятда долзарб мавзуга қўл уриши қиссанинг ютуқларидан биридир.

"Туташ йўллар" қиссасидан қалби эзгуликка ташна одамларнинг йўллари ҳамиша бир-бирига боғланган бўлади, бир-бирига туташиб кетади деган ғоя сизиб ўтади. Ва бу ўқувчини яхши инсон бўлишга, қалби очиқ одамлардан ўрнак олишга ундайди. Қиссадан чиқадиган ҳисса мана шу.

Адибнинг қиссалари мавзу жиҳатдан ҳикояларига ўхшаса-да, образлар хилма хиллиги, савияси ва воқеалар талқини жиҳатидан фарқ қилади. Инчунин, унинг "Янги ой" асарини олайлик. Қисса конфликтини уруш туфайли туғилган зиддиятлар ташкил этган бўлиб, булар Карим образида жамланади. Қиссада болаларнинг ғолиб оталарини интиқлик билан кутишлари қолипловчи ҳикоя вазифасини ўтайди ва асар сюжетини бирмунча тутиб туришга хизмат қилади. Барча ўртоқлари қатори, асарнинг бош қаҳрамони Каримнинг ҳам орзуси битта: тезроқ уруш тугасин, отаси келсин. "Эргашнинг отаси ҳам. Ҳамма, ҳамманинг отаси". Каримнинг дил сўзлари бутун инсоният билан бир сафда туриб, тинчликка ўз ҳиссасини қўшаётган болаларнинг тилаклари бўлиб

жаранглайди. Аммо қиссанинг конфликти бўш. Гайдарнинг “Темур ва унинг командаси” асаридаги Темурдек қони қайноқ, қалби шижоат билан тепиб турадиган бола образи даражасига Карим кўтарилмаган. Чунки тинчлик фақат истак ёки овоз бериш билан кўлга киритилмайди- да!

Абдурахмон – динамик образ, у қисса давомида ўсиб боради. Ўлими бутун дунёни ларзага солган Саманта Смитнинг фалокатли вафот этганини эшитиб, у қаттиқ қайғуради ва буни бобосига сўзлаб беради. Бобоси Собир ота Абдурахмондаги ўзгаришларни кўриб қувонади ва хаёлан ўзининг болалиги билан солиштиради: “Қизиг-а. Ҳозирги болалар дунёдан бохабар. Америка қайда ю, Ромитон қаерда?... Ўзи ўсган даврни қаранг. Қўшни қишлоқда нималар бўляпти, билмасди. Бу бўлса зиғирдек жони билан Американи ўйлайди, куюнади”.

Ёзувчининг катта ютуғи шундаки, у болалардаги янгича аъёнларни, янгича қарашларни, фаолликни сеза олган. Ўзининг бутун ҳайратини Собир отанинг сўзлари орқали акс эттирган. Адиб ўз қаҳрамонлари (Абдурахмон, Хосият, Нодир, Рашида) ҳарактерида пайдо бўлган байналминал дўстликнинг манбаларини тасвирлашга ва шу орқали халқнинг маънавий қудратини кўрсатишга алоҳида эътибор берган.

Хулоса қилиб айтганда, ўзбек болалар қиссачилигини ривожлантиришда, турли мавзулар билан бойитишда истеъдодли адиб Сафар Барноев ўрни муҳим эканлиги эътиборлидир. С.Барноев қаҳрамонлари – содда, ақлли, баъзан жуда ўйинқароқ, аммо уларни ичдан нурлантириб турадиган инсоний туйғулар жуда табиий тасвирланганки, бу адибнинг барча жанрда яратилган образларига хос фазилатлардир. Шунинг учун бу ҳикояларда ёзувчи яратган бош қаҳрамонлар ёш китобхонлар қалбига яқин бўлиб қолган. Зеро, китобхонда урушга қарши нафрат туйғусини уйғотган, уларни курашчанлик ва Ватанни севиш руҳида тарбиялаш мавзусида ёзилган асарлар ҳеч қачон эскирмайди, замонавийлигини йўқотмайди. Ақидапарастлик, террорчилик, дин ниқоби остида миллат раvнақига таҳдид солиш авж олаётган тезкор давримизда С.Барноевнинг бу ҳикоялари ёш китобхон қалбида урушга, жаҳолатга қарши нафрат ўтини ёқа олади. Ёзувчи ижоди шу жиҳатлари билан ёш авлод учун ўқишли ва муҳим бўлиб қолади.

СПИСОК ИСПОЛЬЗОВАННЫХ ИСТОЧНИКОВ:

1. Барноев С. Каримжон Карлсон. Тошкент. “Ёш гвардия”. 1988. 337 - б.
2. Мотьяшов И. Крылатые книжки. “Учительская газета”, 19 июля, 1972 г.
3. Сафо Матжон. Тириклик суви. Т.” Ёш гвардия”, 1986. – Б. 10.
4. Шермухаммедов П. Ижод дарди.Тошкент. адабиёт ва санъат. 1973. 158 б.
5. Ўзбек болалар адабиёти ва адабий жараён. Тошкент. “Фан”, 1989. 223 б.
6. Турдиева К. Ҳозирги ўзбек болалар шеърлятида маънавият масалалари. Фил.ф..номз....дисс. Т. 1994. – Б. 54.
7. Шарипова Л.ХХ асрнинг 70- 80- ийллари ўзбек шеърлятида фольоризмлар. НДА. Т. 2008. - Б. 15.
8. Нусратова Х.Ч. АКТУАЛЬНОСТЬ ТЕМЫ ВОЙНЫ В ДЕТСКОЙ ЛИТЕРАТУРЕ (НА ПРИМЕРЕ ТВОРЧЕСТВА ЛИТЕРАТОРА САФАРА БАРНОЕВА). <http://is.nkzu.kz/publishings/%7B5CC60354-BD77-41D4-9CFA-58C15562B97E%7D.pdf#page=7>

УДК-80-81

Толубаева Адина Алымкуловна, Абдиллажан кызы Нуриза,
Куттугалиева Буусалия Жээнбаевна, Абдилакимова Буниса Адилбековна
магистры
(Ош, Кыргызская Республика)

РАЗВИТИЕ ТЕОРИИ ЧАСТЕЙ РЕЧИ НЕИЗМЕНЯЕМЫХ СЛОВ В ЯЗЫКАХ РАЗНОГО ГРАММАТИЧЕСКОГО СТРОЯ

Аннотация. В статье рассматриваются общетеоретические вопросы наречия, изучаются лингвистические особенности других знаменательных частей речи в грамматическом строе таджикского языка, сопоставляется наречие с другими знаменательными частями речи и определяется место и грамматический его статус в общей системе частей речи.

Ключевые слова: лингвистика, части речи, грамматика, структура, система.

Tolubaeva Adina Alymkulovna, Abdillazhan kyzy Nuriza,
Kuttugalieva Buusaliya Jeenbaevna, Abdilakimova Bunisa Adilbekovna
masters
(Osh, Kyrgyz Republic)

DEVELOPMENT OF THE THEORY OF THE PARTS OF SPEECH OF UNCHANGED WORDS IN LANGUAGES OF DIFFERENT GRAMMATIC STRUCTURES

Annotation. The article discusses the general theoretical issues of the adverb, studies the linguistic features of other significant parts of speech in the grammatical structure of the Tajik language, compares the adverb with other significant parts of speech and determines its place and grammatical status in the general system of parts of speech.

Key words: linguistics, parts of speech, grammar, structure, system.

Учение о системном и структурном характере частей речи внесло много принципиально нового в лингвистику конца XX и начало XXI столетия. Вместе с тем в отдельных влиятельных направлениях науки и языке нашей эпохи и система, и структура частей речи стали толковаться односторонне, прямолинейно. Ученые начали анализировать не реальные их системы и структуры, бытующие в реальных живых языках, а системы и структуры, характерные для искусственных кодовых построений. Подобные построения вполне возможны для удовлетворения тех или иных технических целей, но сами они не раскрывают специфику национального языка. Вместе с тем, речь идет не о том, чтобы заменить жесткие структуры различных уровней частей речи структурами менее жесткими, более гибкими, а о понимании их сложной частеречной природы, о соотношении структурных и антиструктурных тенденций в синхронном состоянии развития любого национального языка. При изучении разных национальных языков лингвисты обязаны считаться с взаимодействием системных и антисистемных,

структурных тенденций во всех языковых сферах и уровнях. Борьба подобных противоборствующих тенденций определяется самой природой естественных языков и служат-источником их же дальнейшего развития, выдвигая на передний план задачи исследования общелингвистических их специфик. [1, 18]. Изложенное означает, что следует особо важное внимание уделить и общелингвистическим особенностям частей речи каждого конкретного языка и их соответствиям в других родственных, близкородственных или дальнеродственных языках, поскольку при сопоставлении условий их реализаций, а также интерпретации исследуемой объект легче познать, опыт исследования хранить, обрабатывать и предавать.

Становление и развитие теории частей речи неизменяемых слов в языках разного грамматического строя в таджикском, узбекском, русском и кыргызском языкознании проходило в основном под знаком описательного, таксономического подхода к исследованию их языковой природы. Главным, а порой и единственным объектом этой исследовательской ориентации признавался анализ лиц системы словообразовательных средств, способов и моделей, релевантных на синхронном уровне изучения сопоставляемых языков. В результате такого подхода получены ценные данные относительно принципов структурно-семантической классификации частей речи, основных единиц словообразования и закономерностей словопроизводства, осуществлено моделирование, частеречных словообразовательных систем. [2, 117]. Накоплен значительный фактический материал, достигнут такой уровень описания, который ныне предоставляет возможность перехода к качественно новому этапу анализа-синтезу синхронно-типологического изучения грамматических явлений разноструктурных языков, изучению закономерностей и специфических своеобразий использования системы словообразовательных средств и моделей способствующих формированию структуры конкретных единиц – своеобразные разряды в общей системе частей речи, максимально ориентирующих на модели речемыслительных процессов языкового общения, носящих динамический характер в противовес статическому их пониманию как застывших элементов или словесных знаков.

С античных времен лингвисты интуитивно, на основе самых разнообразных критериев устанавливали определенные классы слов. В истории науки о языке, начиная с древнеиндийских языковедов, постоянно наблюдается стремление охарактеризовать данные классы слов. Яска и Панини (V – III в. до н. э.) устанавливали в древнеиндийских языках четыре части речи: имя, глагол, предлог и частицу. Они объединялись попарно по признаку сохранения значения вне предложения (имя, глагол) или же его утраты предлог, частица). Имя и глагол в предложении, т.е. как словоформы речевой цепи, назывались “падеж” и “действие”. Как подгруппу имен Яска выделял местоимения. Смысловый критерий был ведущим при классификации по частям речи в древнеиндийском языкознании. Аристотель (IV в. до н. э.) выделял три части речи в древнегреческом языке: имя, глагол и союзы, к которым он относил артикли, местоимения, связки. Позже александрийские грамматики установили восемь частей речи: имя, глагол, причастие, артикль, местоимение, наречие, предлог и союз. При выделении частей речи они учитывали их синтаксическую роль, морфологические свойства, в частности, словоизменение, а также семантику. Вместе с тем, в отличие от древнеиндийских ученых,

они не дошли до анализа морфологической структуры слова, им остались неизвестны понятия корня и аффиксов. Римские языковеды, убрав из числа частей речи артикль (его не было в латинском языке), прибавили междометие. [4, 92].

В средние века стали особо выделять прилагательное. Классификация частей речи в античном языкознании составлялась в тесной связи с логикой: части речи отождествлялись с членами предложения и сближались с членами суждения, т.е. с категориями логики. Но все же эта классификация была частично грамматической, так как некоторые части речи устанавливались по наличию определенных грамматических форм и значений (например, глаголы – это слова, изменяющиеся по числам, временам, лицам и обозначающие действие). Грамматика античного мира, средневековья и даже эпохи Возрождения имело в основном дело с греческим и латинским языками; при разработке грамматик новых западноевропейских языков ученые исходили из норм латинского языка. Взгляд на части речи как логико-грамматические категории господствовал вплоть до конца XVIII – середины XIX веков. В XIX–XX веках традиционная система частей речи перестает удовлетворять ученых. Появляются указания на непоследовательность и противоречия в существующей классификации, на отсутствие единого критерия. В XIX веке в связи с интенсивным развитием языкознания, в частности морфологии, встает вопрос о принципах выделения частей речи и об их универсальности. Выделение частей речи начинает основываться на морфологическом критерии, т.е. на общности грамматических форм, присущих тем или иным разрядам слов. Примером выделения частей речи с формально-грамматической точки зрения может служить классификация Ф.Ф. Фортунатова [5, 86]. Части речи, называемые им “формальными классами”, Ф.Ф. Фортунатов выделял по наличию у соответствующих слов форм словоизменения: слова склоняемые, слова спрягаемые, слова несклоняемые и неспрягаемые. Наряду с морфологическим продолжал развиваться и логико-синтаксический подход к характеристике частей речи. Основываясь на узко-морфологических или синтаксических особенностях слов, всегда так или иначе связанных с их собственным-лексическим значением, части речи начали обозначать как лексико-грамматические разряды слов.

Теоретические вопросы синхронно-типологического изучения языковых явлений не вызывает сомнений ни у кого из лингвистов, хотя трактовка их неодинакова у различных ученых. Части речи можно определить как классы слов языка, выделяемые на основании общности их синтаксических, морфологических и семантических свойств. Различаются знаменательные части речи (существительное, глагол, прилагательное, наречие) и служебные (союз, предлог, частицы, артикли). К знаменательным частям речи относят также числительное и местоимение. Состав частей речи в различных языках различен. Вопрос об основах классификации частей речи остается дискуссионным в современном языкознании. В лингвистике, и в англистике в частности, сложились несколько основных подходов к классификации слов по частям речи – традиционный (наиболее древний), дескриптивный, функциональный и ономастологический. Несмотря на то, что все эти подходы имеют дело с одним и тем же языковым феноменом, каждый из них обладает своей спецификой.

Если традиционный подход стремится провести границу между частями речи посредством выявления их семантических, морфологических и синтаксических особенностей, то дескриптивный – по крайней мере в первоначальном его виде – единственно релевантным идентифицирующим признаком класса считает позицию и категорически выступает против учета роли значения при лингвистическом анализе.

Функциональный подход ставит во главу угла изучение синтагматических реляционных свойств слов в речи, при этом в качестве формального метода. Позволяющего установить характер отношений между отдельными словами и целыми классами, он использует метод дистрибутивного анализа на морфологическом уровне, который предполагает выделение по принципу бинарности и контраста противостоящих группировок единиц, не взаимозаменяемых ни в формальном, ни в содержательном плане.

В центре внимания ономастологического подхода стоит вопрос о том, как производится выбор и создание названий различных фрагментов объективной действительности в том или ином языке, в чем состоят особенности номинативной специфики разных групп слов и как эти особенности определяют возможности развертывания на базе конкретных номинативных признаков соответствующих грамматических и деривационных категорий.

СПИСОК ИСПОЛЬЗОВАННЫХ ИСТОЧНИКОВ

1. Расторгуева В. С., Ефимова В. Н., Керимова А. А. \\\Иранские языки. - Языки Азии и Африки т. 2. -М.: Наука, 1978. - С. 7 – 18.
2. Реформатский А. А. \\\ Введение в языковедение. -М., 1967. – С. 67.
3. Реформатский А.А.\\\ Из истории отечественной фонологии. Очерк. Хрестоматия. - М., 1970. - С. 117.
4. Розенфельд А.З. \\\ Глагол. - Сталинабад, 1954. – С. 92.
5. Рустамов Ш. Русская грамматика. Том. 1. \\\Фонетика, фонология, ударение, интонация, словообразование, морфология. - М.: Наука, 1980. – С. 86.

Толубаева Адина Алымкуловна
магистр,
Куттугалиева Буусалия Жеенбаевна
магистр,
Абдиллажан кызы Нуриза
магистр,
Абдилакимова Буниса Адилбековна
магистр
ОПИ
(Ош, Кыргызская Республика)

О ЛИНГВИСТИЧЕСКОМ ТОЛКОВАНИИ АДВЕРБИАЛЬНЫХ ЛЕКСЕМ

Аннотация. Для определения и ознакомления с любой лексико-грамматической категорией, независимо от того, относится ли она к знаменательным частям речи или служебным, внимание исследователя должно быть вначале обращено на историю изучения лексико-грамматической категории. Одной из лексико-грамматической категорий системы знаменательных частей речи является и наречие, изучение которого тесно связано с историей изучения частей речи вообще.

Ключевые слова: части речи, система, адвербиальная лексема, грамматическая система, категория, морфологический, синтаксический.

Annotation. The article deals with the problem of lexical-grammatical category, whether it belongs to the significant parts of speech or service, the attention of the researcher should first be drawn to the history of the study of the lexical-grammatical category. One of the lexico-grammatical categories of the system of significant parts of speech is the adverb, the study of which is closely related to the history of the study of parts of speech in general.

Key words: parts of speech, system, adverbial lexeme, grammatical system, category, morphological, syntactic.

Лексико-грамматическая группировка каждой из ЧР отличается от других в отношении своеобразной ее семантики, определенных свойственных ей морфологического и синтаксического признаков, наличия и отсутствия в ней той или иной грамматической категории синтагматического функционирования в составе словосочетаний и предложений. В языках флективного строя ЧР также различаются и типами формообразования и словообразования. ЧР передают не только отношения между словами, но и отношение говорящего к действительности.⁹ Все эти особенности играют важную роль и в классификации ЧР.

Классификации ЧР можно делить на две группы: а) традиционная классификация ЧР; б) нетрадиционная («современная») классификация ЧР. Начало традиционной классификации ЧР имеет тесную связь с санскритом (V-IV вв. до н.э.), основателем ее

⁹ Будагов Р.А. Введение в науку о языке. - М.: «Просвещение», 1965 - С. 279-280.

считают древнеиндийского мыслителя Панини. В древнеиндийском языкознании ЧР выделены четыре части речи: имя, глагол, предлог, частица.¹⁰

Учение о ЧР возникает и у Аристотеля, великого древнегреческого философа, в недрах логики и риторики, где ЧР рассматриваются в качестве основных элементов речи (предложения). Предложение есть сочетание имени и глагола, эти ЧР имеют самостоятельное значение. Глагол отличается от имени тем, что он имеет время и обладает предикативной функцией.

В своей «Поэтике» Аристотель выделяет восемь частей изложения: элемент (т.е. звук), слог, союз, член, имя, глагол, падеж и предложение (речь). Таким образом, в учении Аристотеля о ЧР совмещаются явления фонетического, морфологического и синтаксического ярусов, что не носит естественно грамматический характер.

Очень детально разработано учение о ЧР со стороны Аристарха Самофракийского, крупнейшего представителя александрийской школы грамматики, которая просуществовала до периода неофилологии. В учении о ЧР Аристарха выделены восемь ЧР: имя, глагол, причастие, член, местоимение, предлог, наречие и союз.¹¹

Особое внимание было обращено к вопросам о ЧР в «Российской грамматике» М.В. Ломоносова. В ней, по традиции греко-латинского языкознания, выделяется восемь ЧР. Общая категория ЧР первоначально состоит из двух основных разрядов; к первому разряду отнесены самостоятельные (знаменательные) ЧР, а ко второму – вспомогательные (т.е. незнаменательные). Важное значение в системе самостоятельных ЧР имеют имена и глагол. Это объясняется тем, что поскольку есть два рода бытия и идеи (вещи и деяния), постольку имена и глаголы, знаменующие вещи и деяния, есть основные, «знаменательные части слова». Имена разделяются на существительные (обозначают вещи), прилагательные (обозначают качества) и числительные. Глагол имеет причастие и деепричастие, которые также «сообщают идеи вещей». Наречие не находит место среди знаменательных ЧР. Оно рассматривается в системе вспомогательных ЧР.¹²

Одно из различий учения о ЧР М.В. Ломоносова от учений о ЧР древнеиндийского (санскрита) и древнегреческого (греко-латинского) направлений языкознания характеризуется тем, что в учении о ЧР М.В. Ломоносова наречие находит свое место в системе ЧР, хотя оно рассматривается в качестве промежуточной категории между знаменательными и вспомогательными ЧР.

Вопросы, связанные с теорией ЧР и их классификацией, являются дискуссионными даже в сфере общего языкознания. Так, например, Ф.И. Буслаев считает, что ЧР являются формами мышления, и поэтому они нечто иное разных форм мышления.¹³ Предлагаются разные приемы и принципы, которые связаны с проблемой выделения ЧР, со стороны А.Х. Востокова, Г.П. Павского, К.С. Аксакова, А.А. Потемни и Ф.Ф. Фортунатова. Эти приемы и принципы классификации ЧР позже приняты

¹⁰ Кодухов В.И. Общее языкознание - М.: «Высш. шк.» 1974 - С. 7.

¹¹ Кодухов В.И. Ук. работа. – С. 9-11.

¹² Кодухов В.И. Ук.. работа. – С. 18-19.

¹³ Буслаев Ф.И. О преподавании отечественного языка. 1884. - С. 5.

формальной классификацией. Среди них важным по поводу выделения ЧР является предложение Ф.Ф. Фортунатова.¹⁴

Ф.Ф. Фортунатовым ЧР на основе классификации традиционного характера (знаменательные ЧР, вспомогательные ЧР и междометия) разделяются на три группы: а) полные слова, б) частичные слова: в) междометия. В группе полных слов, в свою очередь, выделяются слова, не имеющие форм словоизменения. Наречие отнесено к группе слов, которые не имеют формы словоизменения, в которую, кроме наречия и деепричастия, вошли инфинитив, неизменяемые разновидности имени существительного, прилагательного, неизменяемые формы глагола, а также, частица, предлог, союз и междометия. Данная классификация лексико-грамматических разрядов ЧР Ф.Ф. Фортунатова в истории языкознания носит название формальной классификации ЧР и позже развивается его последователями А.М. Пешковским, Д.Н. Ушаковым и М.Н. Петерсоном.

И А.А. Потебня рассматривает языковые категории как формы мышления. Он старается показать влияние мышления при формировании ЧР, что, прежде всего, наблюдается при формировании систем прилагательного и наречия.

О возникновении лексико-грамматических разрядов прилагательного и наречия и словарных единиц этих лексико-семантических разрядов в третьем томе «Из записок по русской грамматике» А.А. Потебня подробно раскрывает процесс образования прилагательных в языке. Еще позднее человек научился выделять признаки признаков, и в языке появились наречия. Об их позднем появлении в языке свидетельствует уже их образование: в них ясно прощупывается их происхождение от существительных, прилагательных и глагольных форм; значит, они появились в языке позже их.¹⁵

Понимание взаимосвязи ЧР и основных категорий мышления характерно и для А.М. Пешковского. Однако А.М. Пешковский считает, что ЧР взаимосвязаны с примитивным этапом развития сознания человека, в чем он допускает, на наш взгляд, ошибку.¹⁶

Есть и некоторые языковеды, которые отрицают наличие ЧР и их систему. Одним из них является академик Н.Я. Марр, он отрицает первоначальное образование имен существительных в отношении других частей речи. По его пониманию, в памяти человека первоначально появились представления о понятиях прилагательного, числительного, местоимения, союза, глагола, и лишь позднее них возникают представления о понятии существительного. Он пишет, что «последовательность возникновения различных типов слов, прежде всего, этих именно категории ЧР, намечается не так, как мы обычно выражаемся, и, пожалуй, представляем; именно сначала имя существительное, а затем в том или ином порядке другие ЧР; пока фактически не было прилагательных, числительных, местоимений, союзов, глаголов, до тех пор не могло быть и существительного с теми строго ограниченными функциями, с теми и, в зависимости от этого, формальными признаками, какие неотъемлемо присущи ему теперь при нашем

¹⁴ Милославский М.Г. Морфология // Современный русский язык. - М.: Высш. школа, 1989. - С. 400.

¹⁵ Об этом см. Ардентов Б.П. Основы русской грамматики. - Кишинев, 1962 - С. 78.

¹⁶ Пешковский А.М. Русский синтаксис в научном освещении. 7-изд. - М., 1956. С. 95.

представлении о нем. Вообще не было частей речи...О последовательности возникновения ЧР, по существу, можно говорить конкретно, когда у них появляется, оформлена закрепляющая их функция как той или иной ЧР».¹⁷ Точка зрения Н.Я. Марра не очень соответствует теоретическим положениям о ЧР в современной науке о языке. В учении Н.Я. Марра, по сути, отрицается наличие и функционирование наречия в общей системе ЧР, отрицается первичность явлений и предметов окружающего нас мира и вторичность их свойств. Между тем, наличие имен существительных в системе ЧР определяется наличием явлений и предметов объективного мира: слова системы имен существительных отображают окружающий нас мир в целом. Также наличием динамических и статических свойств и признаков предметов и явлений объективного мира определяется наличие и функционирование глаголов, прилагательных и др..

Л.В. Щерба, касаясь соотносительности двух категорий слов, категорий слов знаменательных и категорий слов служебных, в свою очередь, указывает и различия их друг от друга. Различия между этими категориями сводятся к следующим пунктам: 1. первые имеют самостоятельное значения, вторые лишь выражают отношения между предметами мысли; 2. первые сами по себе способны распространять данное слово или сочетание слов; *я хожу- я хожу кругом; я пишу-я пишу книгу-я пишу большую книгу*; вторые сами по себе не способны распространять слова: *на, при, в, и, чтобы*; 3. первые могут носить на себе фразовое ударение; вторые никогда его не имеют, кроме случая выделения слов по контрасту (*он не только был вкусный, но и будет вкусный*), что является особым случаем, так как по контрасту могут выделяться и неударяемые морфемы (части) слов. Второе и третье различия следует считать формальными признаками этих категорий. Отнюдь не следует считать признаком служебных слов и неизменяемость, так как некоторые служебные слова изменяются, так, например, *связки* (спрягаются), относительные *которые, какой* (склоняются и изменяются по родам).¹⁸

Лексико-грамматический разряд наречия является исключительно формальной категорией. Это характеризуется тем, что категориальное значение системы наречия совпадает с категориальным значением системы прилагательного.

Один из важных вопросов определения категории наречия-это вопрос его отличия (различия) от существительных, так как критерий неизменяемости возникает, чаще всего, на почве разрыва связи данного слова с формами соответственного существительного, т.е. в конце концов на почве значения: мыслится ли в данном случае предмет (существительное) или нет.¹⁹

В отношении вопроса о различия наречия от существительного имеются отдельные заметки А. Мейе в его книге «Введение в сравнительное изучение индоевропейских языков» (М.-Л., 1938). Пятая и шестая ее главы посвящаются изучению ЧР, где основное внимание уделено на глаголы (5 глава) и имена. Имена состоят из 4-х разделов, в которых изучены, существительное, прилагательное, местоимение и неизменяемые слова, последний раздел начинается с наречия. Наречие, как и формы

¹⁷ Об этом см. Санжеев Г.Д. Грамматика бурят-монгольского языка. - М.-Л., 1941 - С. 23.

¹⁸ Об этом см. Санжеев Г.Д. Грамматика бурят-монгольского языка. -М.-Л., 1941. - С. 23.

¹⁹ Щерба. Л.В. Ук. работа. - С. 88.

изменяемых слов, способно закрепляться в некоторых особых случаях, и тогда оно уже не подчиняется общим правилам морфологии того языка, к которому принадлежит. Они могут существовать и после того, как тип, который они представляют, уже исчез, как например, творительные падежи типа лат. *certe* «наверно», или местные падежи типа гр...*гома*..... А. Мейе подчеркивает, что «...каждый язык в течение своего собственного развития создал наречия».²⁰ Имена и глаголы подчиняются морфологическим законам определенного языка, к которому они принадлежат. Склонения и спряжения являются системами, в которых функционируют. О вопросах ЧР пишет и В.М. Жирмунский, отмечая наличие неоднозначных определений в общей теории ЧР.

СПИСОК ИСПОЛЬЗОВАННЫХ ИСТОЧНИКОВ

1. Кононов А.Н. Грамматика современного узбекского литературного языка” – М-Л., 1960. - 446 с.
2. Самойлович А.Н. Опыт краткой крымско-татарской грамматике. - Петербург. 1916. - 601 с.
3. Севортян Э. В. К проблеме частей речи в тюркских языках // Вопросы грамматического строя. – М., 1955. - С. 188-225.
4. Сравнительно – историческая грамматика тюркских языков. Морфология. – М.: Наука, 1988. – 560 с.
5. Харитонов А.Н. Неизменяемые слова в якутском языке. - Якутск: Госиздат, 1943. – 84 с.
6. Щербак А. М. Очерки по сравнительной морфологии тюркских языков (Имя) – Л.: Наука, 1977. – 191 с.
7. Сайидырахимова Д.С. «Соотношение наречий в разносистемных языках (на материалах узбекского и таджикского языка)» - Монография.: 2007. Худжанд.

²⁰ Мейе. А. Введение в сравнительное изучение индоевропейских языков.-М:-Л., 1938.- С. 354-355.

УДК 80/81

Мирзахидова Муяссар Инамжановна
филол. и. д., профессор,
Ашимбаева Гулбайра Сапаровна
улук окутуучу,
Ризашова Манзура Байбубаевна
пед.и.к., доцент,
Жумакадыр кызы Сезимгул
магистр,
Толонова Рахима Акжоловна
магистр
(Ош, Қиргизистон)

“МАНАС” ЭПОСУНУН КТОРУЛУУ МАСЕЛЕЛЕРИ

Аннотация. Макалада котормонун жана котормотануунун актуалдуу проблемалары, жакынкы тектеш түрк тилдеринен өз ара которуу маселелери, бул жааттагы котормолордун бай тажрыйбасын чыгармачыл жана илимий жактан изилдөөнүн проблемалары каралат.

Кыргыз-өзбек жана өзбек-кыргыз адабий алакалары, эки адабияттын котормолорунун изилдениши, кыргыз фольклорунан, жазма адабиятынан өзбек тилине которуу иштери, котормочулар, алардын тектеш тил катары кыргыз адабиятынын баалуу мурастарын которуу жана которуудагы кыйынчылыктар, алгачкы өзбек котормочулары, алардын иштери жөнүндө маалыматтар берилген.

Ошондой эле, макалада кыргыз адабиятынын алтын фондунан орун алган “Манас” эпосу жана анын гүйнөгөгү тилдерге которулушу жөнүндө сөз болот.

“Манас” эпосу бир убакытта бир топ тилдерге которулганы, анын ичинде өзбек тилине кимдер тарабынан которулганы, котормочулар жөнүндө маалыматтар каралат.

Ачкыч сөздөр. Котормо. Котормотануу, “Манас” эпосу, ЮНЕСКО, “Алпамыш”, “Көроглы”, “Иллиада”, “Одиссея”, “Махабхарата” эпостору.

Мирзахидова Муяссар Инамжановна, д. филол. н., профессор,
Ашимбаева Гулбайра Сапаровна, ст. препод,
Ризашова Манзура Байбубаевна, к. пед. н., доцент,
Жумакадыр кызы Сезимгул, магистр,
Толонова Рахима Акжоловна, магистр
(Ош, Кыргызстан)

ВОПРОСЫ ПЕРЕВОДА ЭПОСА “МАНАС”

Аннотация. В данной статье рассматриваются актуальные проблемы переводоведения и переводческой деятельности родственных тюркских языков, проблемы творческого и научного исследования богатого опыта переводчиков в этой

области. Кыргызско-узбекские и узбекско-киргизские литературные связи, изучение переводов двух литератур, перевод устной и письменной литературы с кыргызского на узбекский язык, трудности в переводе ценного наследия кыргызской литературы как родственного языка, о первых узбекских переводчиках. Предоставляется информация об их деятельности.

Также речь пойдет об эпосе «Манас» из Золотого фонда кыргызской литературы, о его переводе на языки мира.

А также в статье рассматриваются вопросы о переводе эпоса «Манас» на несколько языков мира, в том числе, на узбекский язык.

Ключевые слова. Переводоведение, переводческая деятельность, Эпос «Манас», ЮНЕСКО, Эпосы: «Алпамыш», «Кероглы», «Илиада», «Одиссея», «Махабхарата».

Mirzahidova Muyassar Inamjanovna, DR. of science. Professor,
Ashimbaeva Gulbaira Saparovna, art. lecturer,
Rizashova Manzura Baibubaevna,
Candidate of Pedagogical Sciences, Associate Professor,
Zhukakadyr kyzy Sezimgul, master,
Tolonova Rakhima Akzholovna, master
(Osh, Kyrgyzstan)

QUESTIONS OF TRANSLATION OF THE EPOS "MANAS"

Annotation. This article discusses the actual problems of translation studies and translation activities of related Turkic languages, the problems of creative and scientific research of the rich experience of translators in this area. Kyrgyz-Uzbek and Uzbek-Kyrgyz literary relations, study of translations of two literatures, translation of oral and written literature from Kyrgyz into Uzbek, difficulties in translating the valuable heritage of Kyrgyz literature as a related language, about the first Uzbek translators. Information provides about their activities.

Also, we will talk about the epic "Manas" from the Golden Fund of Kyrgyz literature, about its translation into the languages of the world.

And also the article deals with the issues of translating the epic "Manas" into several languages of the world, including the Uzbek language.

Keywords. Translation studies, translation activity, Epos "Manas", UNESCO, Epics: "Alpamysh", "Koroglu", "Iliad", "Odyssey", "Mahabharata".

1. Көркөм котормо – бир улуттун адабиятын башка бир элдин көркөм мүлкүнө айланышына, ошол улуттун адабиятын байышына мүмкүнчүлүк бере турган искусствонун тармагы.

Жакынкы тектеш түрк тилдеринен өз ара которуу маселеси бүгүнкү күндө өзгөчө актуалдуу. Анткени эгемендүүлүктүн азыркы шарттарында ар бир түрк тилдүү мамлекет өзүнүн тарыхый жана улуттук баалуулуктарына жана өзүнүн басып өткөн жолуна таянып,

бир катар өлкөлөр менен, айрыкча, башка түрк элдери менен кеңири байланыш түздү. Демек, түрк тилдеринен өз ара которуу маселелерин дагы тереңирээк изилдөө, бул жааттагы котормолордун бай тажрыйбасын чыгармачыл жана илимий жактан изилдөө актуалдуулугу дагы жогорулайт.

Башка тилдерде кыл калем чеберлерин, залкар жазуучулардын адабияттагы асылдарын өзбек тилине которулушу улуттук адабияттын көркөм горизонтунун жана мүмкүнчүлүгүнүн кеңейишине, ошол эле мезгилде улуттук көркөм сезимдин жогорулашына, ой жүгүртүүнүн кеңири канат жаюусуна, адабий-эстетикалык табиттин байышына шарт түздү, бул абдан чоң мааниге ээ. Ошону үчүн да өзбек көркөм котормотаануу мектеби XX кылымдын башында Түркстанда, андан кийин Өзбекстанда жаңы өнүгүү баскычына көтөрүлүп, өзбек элине дүйнө адабиятынын улуу өкүлдөрү менен жакындан таанышуу, жаңы көркөм ааламды ачуу мүмкүнчүлүгүн жаратты.

2. Кыргыз-өзбек жана өзбек-кыргыз адабий алакалары, эки адабияттын котормолору адабий сында кандайдыр бир деңгээлде изилденгендиги бардыгыбызга белгилүү.

Кыргыз фольклорунан, жазма адабиятынан өзбек тилине которуу, негизинен, 1950-жылдарга туура келет. Бирок кыргыз-өзбек адабий мамилелери 1930-жылдары эле башталып, алгач поэзия жана прозада чагылдырылган. Кыргыз прозасынын биринчи котормосу катары Касымалы Баялиновдун "Ажар" повести 1930-жылдардын башында жарык көргөн. Ошондон улам кыргыз тилинен өзбек тилине которуу иштери башталып, алар катарында бүтүн дүйнөгө таанымал "Манас" эпосу да өзбек тилине чоң чеберчилик менен которулду. [3, 45]

3. "Манас" эпосу бир убакытта бир топ тилдерге которулган.

Мисалы, анын айрым эпизоддору В.Радлов, М. Тарловский, С. Липкин, Л. Пеньковский сыяктуу котормочулар тарабынан орус тилине которулуп жана бул котормолор орус тилинен башка европалык тилдерге которулууга жол ачкан. Кийинчерээк, ЮНЕСКОнун чечими менен "Манас" эпосунун айрым эпизоддору немец, француз, поляк, англис ж.б. тилдерине которулган.

Ошондой эле, алгачкы илим-изилдөө иштерин алып барган П. Фалев, С. Малов ж.б. орус окумуштуулары баалуу изилдөөлөрүнүн натыйжаларын жеке иштеринде элге тартуулашкан.

Англис окумуштуусу Артур Томас Хатто Ч. Валиханов жазып алган вариантынан которот. Казак окумуштуулары Ч. Валиханов, М. Ауэзов, академик М. Маргулан, Казак илимдер академиясынын мүчө-корреспонденти Рахманкул Бердибаев, окумуштуу фольклорист Шакир Ибраев ж.б. дын эпос жөнүндө алып барган иштерин да белгилеп өтүү абзел. Изилдөөчүлөр эпосту котормосу менен гана алектенип калбай, аны илимий жактан да изилдешкен, мисалы айтуучулук чыгармачылыгы, эпизоддору боюнча, котормодогу өзгөчөлүктөр, башка эпостор менен салыштыруу иштери да ошол доордун актуалдуу маселелери болгон. [4, 37]

Бардыгыбызга белгилүү болгондой, Жусуп Мамайдын вариантындагы "Манас" эпосу Кытайда басылып чыккан. Оор мээнетти талап кылган ушул иш улантылып жаткан мезгилде Жусуп Мамайдын вариантындагы "Манас" эпосу жөнүндө Кытайда да илимий

изилдөө иштери улантылган, илимий монография, макалалар жазылып жарыкка чыга баштаган.

Азыркы күндө дүйнөнүн көптөгөн тилдерине, анын ичинде түрк жана европалык тилдерге которулган төрт томдук «Манас» эпосунун биринчи китеби каракалпак тилинде да жарык көрдү. Эпосту каракалпак тилине белгилүү жазуучу Бекназар Эрназаров которгон.

Боордош түрк эли да эпостун изилденишине, көп тилдерге которулушуна, ошондой эле, пропагандалоого өзүнүн баа жеткис, чоң салымын кошуп келе жатканы бардыгыбызга белгилүү. Мармара университетинин профессору Эмине Г. Наскали бул маселеде абдан чоң иштерди аткарды. Профессор “Манастын” көркөм текстин изилдөөгө да өзүнүн жеке салымын кошту. Анын артынан барган шакирттери бир гана котормо менен алектенбей, эпостун көркөм тексттин илимий талдоодо жетекчисинин ишин улантты. [2, 31]

Азыркы күндө да кайсы тилде болбосун, “Манас” эпосу илимий монографияларда, диссертацияларда талкууланып, тандалган темалар актуалдуу бойдон калууда.

4. Өзбек тилине көптөгөн дүйнөгө таанымал жазуучу жана акындардын чыгармаларын которгон өзбек котормочулары Абдулла Каххар, Адил Якубов, Зулфия, Миртемир, Эркин Вахидов, Ахмад Аъзам, Иззат Султан, Ахмад Мелибаев, Ибрагим Гафуров, Шавкат Рахмон, Тохир Карим, Асил Рашидов ж.б. Алар - калем чыгаргыч жана мыкты котормочулар.

“Манас” эпосу типологиялык жактан “Алпамыш”, “Көроглу” эпостору менен бирдей, баатырдык эпосу. Аталган эпостор дээрлик бир убакытта – өткөн кылымдын жыйырманчы - элүүнчү жылдарында жазып алынган.

“Манас” эпосунун котормосу өзбек элине абдан зарыл. Себеби, эпос менен таанышып, тектеш жана тектеш эмес элдер кыргыздардын улуттук рухун, өзүнө тиешелүүлүктү дагы да көбүрөөк түшүнөт. Ошону үчүн болсо керек улуу жазуучу Ч. Айтматов “Манас” эпосун “Байыркы кыргыз элинин туу чокусу” деп бекеринен айтпаган. [5, 23]

5. Көлөмү боюнча “Манас” эпосу- дүйнөдөгү эң чоң эпос. Ал “Иллиада”, “Одиссея” жана “Махабхаратаны” да артта калтырат. Сагымбай Орозбаков айткан вариантта 450 000 сап, ал эми Саякбай Каралаевдин эпостон миллионго жете турган саптарды жатка билип айтканы ж.б.лар белгилүү. [6, 2]

Ушундай көлөмдүү эпосту которуу да бир топ кыйын болгондуктан анын кыскартылган вариантын- баштапкы эпизодун биринчи болуп акын, жазуучу, котормочу Миртемир өзбек тилине 1964-жылы которуп, бул котормо өзбек элинин китеп текчесинен ушул эле жылы орун алып калды. Эпос өзбек тилинде алгач жарыкка чыкканда Ч. Айтматов жана башка кыргыз жана өзбек окумуштууларынын жогорку баасына татыган. [3, 240]

Эпостун экинчи эпизодун котормочу Султон Акбарий 1982-жылы которду. Бул котормо да адис илимпоздор, негизгиси, эл тарабынан жогору бааланды.

“Манастын” 1000 жылдыгына белек катары, анын ошол эле жылдары өзбек мектеп программасына киргизилген, балдар үчүн эпостун атайын даярдалган вариантын Турсунбой Адашбоев 1995-жылы которгон. [3, 240] Белгилүү эпосту өзбек тилине которуу

иштери улантылып, 2019-жылы Бексултан Жакиев иштеп чыккан «Манас» эпосу которулду. Бул котормону Зухриддин Исомиддинов ишке ашырды. [2, 2]

Бексултан Жакиев 2011-жылы "Манас" эпосунун кыскарган эмес кичирейтилип, чакан кылып жасалган вариантын иштеп, басмадан чыгарган. Жазуучу эпостун көлөмү чоң болгондуктан анын 99 пайызын эл билбей бара жатканын эске алып, аны кичирээк көлөмдө чыгарууну көздөйт. Ушундан улам өзбек тилинде да чакан "Манас" жаралды. [1, 44]

Азыркы күнгө чейин "Манас" эпосунун 100 гө жакын варианты бар. Мындай көп варианттарда эпосто берилген чоң эпикалык окуялар көрүнүшү жана анализинде бир топ айырмалар бар, ал тургай эң жакшы билерман окурман да анын түп нускасын кийинки кошулган эпизоддордон ажырата алышпайт. Мына ушундай абалда да өзбек тилине которулган бардык варианттары жөнүндө азыркыга чейин жылуу пикирлер айтылып келүүдө.

б. Эми Т. Адашбоевдин "Манас" эпосунун котормосу жөнүндө.

Т. Адашбаев дүйнө балдар адабиятынын улуу өкүлдөрүнүн чыгармаларынын деңгээлине жеткирип которгон. Өзбек тилдүү мектептердин окуу программасында орун алган кыргыз акын – жазуучуларынын чыгармаларын дээрлик көп бөлүгүн Т. Адашбоев которгон. Турсунбай Адашбоевдин котормосунда кыргыз элинин эпосу – "Манастын" прозалык вариантынан тартып Т. Касымбеков, С. Эралиев, С. Жусуев, Ж. Мавлянов, Б. Сарногоев, Н. Алымбеков сыяктуу жазуучу-акындардын отузга чукул чыгармалары өзбек тилинде жарык көргөн.

Турсунбой Адашбоев 1939-жылы Кыргызстандын Ош областы, Ала-Бука районундагы Сафед-Булон айылында төрөлгөн. Алгач, Ташкент мамлекеттик университетин, кийин Москвадагы Дүйнө адабияты институтун бүтүргөн.

Турсунбай Адашбаев эки тилди – эне тили – өзбек тилин, ошондой эле кыргыз тилин жакшы билген чоң окумуштуу, белгилүү котормочу. Котормочунун кыргыз тилин жакшы билгендиги башка котормолору катарында бул эпостун да ийгиликтүү которулушуна себеп болду. Анын кыргыз элинин улуттук маданиятын, тарыхын жана адабиятын терең теориялык жактан билүүсү, ошондой эле өзбек жана кыргыз тилдеринде жазгандыгы да буга жардам берди.

Турсунбой Адашбоев, жогоруда белгилеп кеткенибиздей, Кеңеш Жусуповдун проза түрүндө балдар үчүн жазылган «Манас» эпосун өзбек тилине которгон. [3, 240]

"Манас" эпосун кара сөз түрүндөгү кыска вариантын жараткан, Кеңеш Жусупов жатык тил аркылуу бул залкар дастандын мазмунун кеңири окурмандар катмарына жеткире алды. [2.1, 11] Эпостун бул кара сөз варианты дүйнөнүн жети тилине которулганы жана ушул тилдер ичинде өзбек тилине да которулганы бизди кубантат. Мунун себеби арбын, эң негизгиси балдар үчүн кара сөз түрүндө жазылган "Манастын" ушул вариантын мектеп окуучулары – өзбек окумандары өз тилинде жазылгандай кабыл алышат. Окууга да, эсте сактоого да, кайта айтып берүүгө да жеңил, ошондой эле түшүнүктүү болгон, тарбиялык аамияты жогору болгон, балдарды улуттук идеология рухунда тарбиялай ала турган, кайталангыс бул эпос кылымдар бою эстен чыкпас байлык болуп калаары шексиз.

АДАБИЯТТАР

- 1.1. Жакиев Б. МАНАС: Героический эпос кыргызов. Первая часть трилогии. – Б.: Бийиктик, 2013. 314-б.
- 1.2. Жусупов, Кенеш. Манас: Кара сөз менен. – Б.: Фонд Мээрим, 1995. - 176 б.
- 1.3. Жусупов, Кенгаш. Манас. (Насрий баён муаллифи. Таржимон Т. Адашбоев). Тошкент, Чўлпон, 1995. - 240 б.
- 1.4. Кыргыз адабияты: Энциклопедиялык окуу куралы. - Б.: Мамлекеттик тил жана энциклопедия борбору, 2004.
- 1.5. Кыргыз Республикасынын жазуучулары/Кыргызпатент. Түз.: М. Ааматов, А. Чекиров, Ө. Калыева. – Б.: 2011 ISBN 978-9967-26-379-6

ИНТЕРНЕТ БУЛАКТАР:

- 2.1. http://ky.wikipedia.org/wiki/Жусупов,_Кеңеш
- 2.2. <https://jahonadabiyoti.uz/2017/12/25/Манас-қирғиз-халқ-қахрамонлик-эпоси/>

SECTION: PHILOSOPHY

Muhiddinov M. Q.
Samarqand davlat universiteti professori,
filologiya fanlari doktori
(Samarqand, O'zbekiston)

«SADDI ISKANDARIY» DOSTONI HAMDALARIDAGI HIKMATLAR

Annotasiya. Mazkur maqolada Alisher Navoiyning "Xamsa"sidagi so'nggi dostoni «Saddi Iskandariy» dostonining hamd qismi tadqiq etilgan. Dostonning hamd bobida dunyoning yaratilishidan asosiy maqsad buyuk mavjudot Insonning yaratilishi, unga berilgan karamu marhamatlar shoirning ma'rifiy mulohazalari badiiyati orqali tadqiq etiladi.

Kalit so'zlar: hamd, munojot, olam va koinot, odam, mahlub, so'fiyona qarash.

Мухиддинов М. К.
профессор Самаркандского государственного университета,
доктор филологических наук
(Самарканд, Узбекистан)

МУДРОСТИ В ВОСХВАЛЕНИЯХ ЭПОСА «САДДИ ИСКАНДАРИЙ»

Аннотация. В данной статье рассматривается часть хвала Аллаху последней эпопеи Алишера Навои из цикла «Хамса» «Садди Искандарий». В главе о восхвалении эпоса главной целью сотворения мира является сотворение великого существа Человека. Дарованные ему блага и милости исследуются через искусство просветленных размышлений поэта.

Ключевые слова: восхваление Аллаха, мольба, вселенная и мироздание, человек, возлюбленный, суфийский взгляд.

Muhiddinov M.
professor of Samarkand State University,
doctor of philological Sciences
(Samarkand, Uzbekistan)

WISDOM IN THE PRAISES OF THE EPIC "SADDI ISKANDARIY"

Annotation. This article discusses part of praise to Allah of the last epic of Alisher Navoi from the cycle "Khamasa" "Saddi Iskandariy". In the chapter on the praise of the epic, the main goal of the creation of the world is the creation of the great being of Man. The

blessings and mercies bestowed upon him are explored through the art of the poet's enlightened reflections.

Key words: *praise of Allah, prayer, universe and universe, man, beloved, sufi view.*

Nizomiddin Amir Alisher Navoiyning ilm-fan va madaniyat tarixi osmonida quyoshdyek nur taratib turishi tasodifiy hodisa bo'lmay, balki u o'zining tarixiy asoslariga egadir. Alisher Navoiy Sharqda, xususan Xuroson va Movarounnahrda uyg'onish ma'rifiy jarayonining g'oyatda buyuk yutuqlarini qo'lga kiritib, kamol topgan bir davrda Sharqda ilm-fanning, badiiy tafakkur va hunarning qariyb barcha sohalarida taraqqiy etib riyoziyot, handasa, falakiyot, tibbiyot, nabotot va kimyoga doir ilmlar falsafa va ilohiyot, hadisshunoslik va lug'atshunoslik, musiqa, qonunshunoslik va huquq ilmi, ilmi aruz kabi ko'plab tarmoqlari bo'yicha ko'plab kashfiyotlar yuzaga keltirilgan edi. Badiiy ijod sohasida esa jahon adabiyotining sharqlik buyuk namoyandalari birin-kyetin qad rostlab, ko'zga ulug'vorlik bilan tashlanib turar edilar.

Tarix, harbiy ilm, jug'rofiya sohalarida ham mislsiz ilmiy tadqiqotlar yuzaga keltirilgan edi. Alisher Navoiy hukmdor saroyiga yaqin bo'lgan ma'rifatli oilada tug'ilganligi tufayli yoshlikdan yaxshi ilm olish imkoniyatiga ega bo'ldi. Uning otasi, tog'alari zamonasining eng ilg'or ma'rifatli kishilari edilar. Bu hol esa unga o'z zamonasining ilg'or fikrlari bilan juda yoshlikdan tanishishga imkon beradi.

Alisher Navoiy shahzoda Husayn Boyqaro bilan bir maktabda, bir muallimning qo'lida tarbiya oladi. Saroy muhiti bilan yaxshi tanishadi. Keyinchalik u Mavlono Lutfiy, Abdurahmon Jomiy, Sayid Hasan Ardasher, Kamol Turbatiy, Sharofiddin Ali Yazdiy, Fazlulloh Abulaysiy, Nosiriddin Ubaydulloh – Xoja Ahrori Valiy va boshqalar kabi o'z davrining g'oyatda yetuk kishilari bilan muloqotda bo'ldi, ularning ko'plaridan byevosita ta'lim oldi. Shu tariqa u Sharq uyg'onish davri jarayonida yetishib chiqqan al-Xorazmiy, Abu Rayhon Beruniy, Ibn Sino, Yusuf Xos Xojib, Ahmad Yugnakiy, Firdavsiy, Nizomiy, Xusrav Dyehlaviy, Sa'diy, Xofiz Shyeroziy, Abdurahmon Jomiy, Mavlono Lutfiy, Ulug'bek kabilar qatoridan faxrli o'rin egallashga muvaffaq bo'ldi. Navoiy faqat shoir va olim sifatida emas, balki buyuk va shuhratli davlat arbobi sifatida ilm-fan, adabiyot va san'at ahllarining pusht-panohi, ularning homiysi sifatida ham dong taratdi.

Alisher Navoiy XV asr sharoitida talabalarga va mudarrisilarga oylik nafaqa joriy kilib, ta'lim-tarbiya sohasidagi yumushlarni tartibga solishi; shifoxona va qorilar uyini tashkil etishi va boshqa xayrli ishlarga qo'l urishi ko'z ko'rib, quloq eshitmagan hodisalar edi. Agar Navoiy amalga oshirgan bu kabi ishlarga o'xshash narsalarni undan ikki yuz yillar keyin yashagan Ovrupa faylasuflari Sen-Simon, Sharl Furye, Ouen kabilar ham takrorlaganliklarini hisobga olsak, buyuk Alisherning o'z davriga nisbatan qanchalik ilgari lab kyetganini qiyos qilsa bo'ladi.

Alisher Navoiy yetuk jamiyatshunos olim va tadbirli davlat arbobi bo'libgina qolmay, u o'z davrining Ubaydulloh Xoja Ahror Vali, Abdurahmon Jomiy kabi yirik mutasavvufi nazariga tushgan va ularning e'tiborlarini qozona olgan faylasuf ijodkor ham edi. U so'fiylik tariqatining nazariy asosi bo'lgan vujuduyun falsafasini chuqur o'zlashtirgach, uni o'z salafariga nisbatan hayotiy ehtiyojlarga yanada yaqinlashtirdi, qo'shimcha talqinlar bilan boyitdi. Lekin Sharq vujuduyun falsafiy ta'limotini, Sharq uyg'onish jarayoni va uning tarixini, jumladan, Alisher Navoiy ijodiyotining ana shu tomonlarini o'rganishda Ovrupa ryenissansi va pantyeizm qoliplarini aynan qo'llash ilmiy usuldan uzoq bo'lgan urinishdir. Chunki, Ovrupo

ryenissansi uning o'ziga xos ehtiyojlari tufayli kelib chiqdi, taraqqiy etdi. Uning oqibati ham fyeodalizm ijtimoiy-iqtisodiy tuzumi o'rniga kapitalistik ishlab chiqarish munosabatlarining joriy etilishi bilan yakunlandi.

Sharqda esa, ijtimoiy-iqtisodiy tuzumni yangilash uchun ehtiyoj yo'q edi. Jug'rofiy va tabiiy sharoit yerning yetarli ekanligi, tabiiy boyliklarning o'ta farovonligi bu narsaga imkon berar edi. Dyemak, koloniyalar qidirish, kyemasozlik, qurol yarog'ning yaxshi namunalarini yaratishga urinish Xuroson va Movarounnahr uyg'onish davri uchun unchalik xos narsalar emas edi. Shuning uchun ham Sharq vujuduyun falsafasida jamiyatni yaxshilash uchun uning a'zolarini axloqiy poklash, darvyeshvash fye'lli hukmdorni tashviq va targ'ib etish bosh masala etib qo'yiladi. Alisher Navoiy ijodida esa ana shu masalalarga doir ibratli dalillar mavjuddir.

O'rni kelganda yana shu mulohazani ham aytish lozimki, Alisher Navoiy bir tomondan Sharq uyg'onish jarayonining juda boy myerosidan bahramand bo'lib kamol topgan bo'lsa, ikkinchi tomondan, uning achchiq tanazzul azoblarini boshidan kechira boshlashning ham shohidi bo'ldi. Bu hodisa ham uning ijodi va faoliyatiga ta'sir ko'rsatmay qolmadi. Buni Navoiy ijodining ummondyek kyeng ko'zglasida juda ayon ko'rsa bo'ladi.

Rivoyat qilinishicha, bahru ummonlarda to'fon ko'tarilib, dunyoni suv bosgan ekan. Shunda hazrati Nuh payg'ambar hayvonot va nabotot namunalaridan bir juft-bir juft olib kyemaga solib, ularni kelajak uchun to'fondan asrab qolgan ekan. Alisher Navoiyning ijodiy va ijtimoiy faoliyati Nuh payg'ambarni xotirga soladi. Farq shundaki, Alisher Navoiy Sharq uyg'onish jarayonida yuzaga kelgan eng ilg'or ijtimoiy-falsafiy hamda badiiy tafakkur yutuqlarini o'z asarlaridan kyema yasab, ularga joylashtirib, asrlarning dahshatli po'rtanalaridan omon saqlab, bizning davrimizga eson-omon yetkazib berdi. Shukrlar bo'lsinki, muborak istiqlolimiz Alisher Navoiy ijodini tom ma'noda xolis ilmiy talqin etish imkonini berdi.

«Saddi Iskandariy» dostonida berilgan hamdda ham Alisher Navoiy koinot va olamning ilohiy tarzda vujudga keltirilishi xususida fikr yuritadi. Ammo bu hamdda muallif ko'proq fazoviy jismlar, farishtalar olami va boshqalar haqida so'zlaydi. Uning tasviriga ko'ra azaldan shunday vaqtlar ham bo'lganki, u davrlarda kavnayn (ikki olam) ham mavjud bo'lmagan. Mazkur olamlar yo'qlik tagnoyida pinhon bo'lgan. Quyosh ham, kecha-kunduz ham, falaklar ham hych narsa bo'lmagan:

*ZamoNeki kavnayn ma'dum edi,
Adam tagnoyida maktum edi.
Ne kun orazidin bor erdi nishon,
Ne tun turrasi anda anbar fishon...
Ne afloku Ne muttasil anda davr,
Ne el, Ne aning davridin elga javr.
Ne olam diyoridin osor ham,
Ne paydo diyor ichra dayyor ham.²¹ (619-b)
Yolg'iz tangri taologina bor bo'lgan:
Sen ul nav' mavjud eding, bal vujud,*

²¹ Alisher Navoiy. Xamsa. Tanqidiy matn. Nashrga tayyorlovchi P.Shamsiev. «Saddi Iskandariy» dostoni. T: O'zFA nashriyoti, 1960. 619-b. Bundan keyingi sahifalarda ham shu manbadan foydalanilgan o'rinlarda sahifa raqami iqtibosning o'zida qo'yiladi.

Ki budungg'a yo'q erdi nangi nabud. (619-b)

Biroq Ollohda mavjud bo'lgan o'sha go'zallik xafo (maxfiylik) pardasi ichra yashiringan edi. Ammo Xudo o'z-o'zida bo'lib qololmaydi. Undagi go'zallik va xo'bliklar Ollohning mahbub sifatida oshkoro bo'lishini taqozo etib qoladi:

Jamolingki mehri jahontob o'lub,

Xafo pardasi ichra noyob o'lub.

Jamolingg'a chunkim zuhur istading,

Quyoshingg'a ifshoyi nur istading.

Bu nav' iqtizo ayladi xo'blug'.

Ki qilg'aysen izhori mahbublug'. (619-620-b).

O'z-o'zidan ma'lumki, mahbub bo'lish uchun oshiqning ham mavjud bo'lishi taqozo etiladi. Bu ikki tushuncha mantiqiy uyg'unlikni tashkil etadi. Ana shunday ichki ehtiyojdan kelib chiqib, Tangri taolo borliqni vujudga keltiradi. Boshqacha qilib aytganda, Tangrida shunchalik ichki quvvat mavjud ediki, uni mavjantirmasdan imkon yo'q edi. Ya'ni Xudo o'z-o'zida doim qola olmas edi. U byeqiyos qudratini namoyish etishi kyerak edi.

Shu tariqa Xudo koinot va olamni yaratib, undagi narsalarda zuhur etti. Moddiy olam sifatida ham yanada kamol topdi, yanada diltortar bo'ldi.

Oloh koinotni vujudga keltirgach, boshqa suratlarga ham shakl bera boshladi. Chunonchi, u viqor harimining kabutarlari – malak (farishta) ahlini yaratdi. Ular orom oladigan joy sifatida falak qasrining tomini yasadi. Uning to'qqiz gumbazini javohir (yulduzlar va h.k.)lar bilan byezatdi. Sayyoralarga surat va harakat ato qildi. Osmonni oy jamoli bilan byezadi. Ana shundan so'ng Olloh to'rt unurni yaratadi va ularning xususiyatlarini byelgilaydi:

Birining mijozini tez aylading,

Aning ta'bini shu'la xez aylading.

Biriga berib lutfi tab'i hayot,

Hayot ahlig'a berding andin najot.

Birin soyir etting nechukkim, samo,

Safo ichra mir'oti getinamo.

Yasading kasofat birining ishin,

Kim ul bo'ldi bu ishdin asfalnishin. (621-622-b)

Mazkur unsurlardan son-sanoqsiz narsalar yaratilgan. Ayniqsa, ularning tarkibidan insonni vujudga kelishi buyuk hodisa bo'ldi. Chunki uni yaratishda Xoliq tanasiga sharafdan kiyim kiygizgan, boshini tojga sazovor qilgan, ko'nglini sirlar xazinasini, yuzini esa zot o'ynasi etib vujudga keltirgan edi. Insonning yuzida Xudo husnining nuri zuhur etadi. Shuning uchun ham inson chehrasi maloyik uchun sajdagohdir:

Tanig'a sharafdin duvoj aylading,

Boshin ham sazovori toj aylading.

Qilib ko'nglini roz ganjinasi,

Yuzin aylading zot o'ynasi.

Anga aylagach nuri husnung zuhur,

O'qubon malak xayli alloh nur.

Chu bu nav' mavjud qilding ani,

Maloyikka masjid qilding ani. (622-b)

Tangri insonga ana shunday rutba ato qilgach, uning ko'ngliga o'z ishqini soladi:

*Chu berding anga rutba mundoq baland,
Qilib ko'nglini sevmaging arjumand.
Chu ishqing o'ti soldi ko'ngliga tob,
Quyoshing yuzidin ketordi sahob... (622-b)*

Endi inson haqiqiy oshiq sifatida qay sari nazar solsa, Xudoning jamoliga duch keladi:

*Seni ko'rdi har yonki soldi ko'zin,
Chu bori sen o'ldung iturdi o'zin. (622-b)*

Darvoqye, Tangri taoloning olamni yaratishdan maqsadi ham odam yaratish edi:

*Karam birla xalq aylagay olame,
Bu olamda maqsud anga odami.
G'araz odami anga olam tufayl,
Nekim g'ayri olamdur ul ham tufayl. (622-b)*

Tangri insonni o'ziga oshiq qilib yaratgan bo'lsa, uni o'zi oshiq bo'lib syevadi ham:

*Kishi ko'rmamish hargiz andoq kishi,
Ki oshiqqa oshiqlik o'lg'ay ishi. (622-b)*

Hazrat Alisher Navoiyning Xudo hamdi yo'lida aytilgan bo'limni bunday misralar bilan yakunlashlarida olam-olam ma'no bordir.

Doston matnida hamddan keyin berilgan munojot karam masalasiga bag'ishlangan. Unda tasvirlanishicha, Tangri taolo eng yuksak karam sohibidir. Chunki u o'zini karim hisoblovchi kishilarni, avvalo, o'z karami bilan to'yintiradi:

*Karam ahli gar sohibi toj erur,
Ki xoni navolingg'a muhtoj erur...
Bas ul filhaqiqat karamkesh emas,
O'zung mukrim ul bir sabab byesh emas. (622-623-b)*

Shoirning tasviricha, oliy karam egasi bo'lgan tangri taolo o'z bandalarining ko'pgina gunohlarini o'tib yuboradi. Lekin bandalar (gap kechirimga borib yetguncha), ya'ni:

Munga tegru andinki, o'zni bilib,

Zalolat aro umr zoyi' qilib. (624-b.) – yurmasalar yaxshi ish qilgan bo'lar edilar. Alisher Navoiyning bunday fikrlari hozirgi kunda ham katta tarbiyaviy ahamiyatga molikdir.

FOYDALANILGAN ADABIYOTLAR:

1. Alisher Navoiy. Xamsa. Tanqidiy matn. Nashrga tayyorlovchi P. Shamsiev. «Saddi Iskandariy» dostoni. T: O'zFA nashriyoti, 1960.
2. Alisher Navoiy. Qomusiy lug'at. 1-jild. – T.: Sharq, 2016.
3. B. Valixo'jaev, Mumtoz siymolar, 1-jild. T.: Xalq merosi, 2002.
4. Muhiddinov M.Q. Komil inson – adabiyot ideali. – T.: Ma'naviyat, 2005.
5. Erkinov Aftondil. Alisher Navoiy "Xamsa"si talqinining XV-XX asr manbalari. – T.: 1998.

Muxitdinova Nazmiya
Samarqand davlat universiteti dotsenti
(Samarqand, O'zbekiston)

MUHAMMAD G'OZIY IJODIDA SALAFLAR USLUBIGA IZDOSHLIK KO'RINISHLARI

Annotatsiya. Ushbu maqola 18-asr va 19-asr boshlarida Qo'qon adabiy muhitining taniqli vakili G'oziy lirikasida ustozlar an'alarining aks etishini o'rganishga bag'ishlangan. Asarda G'oziy she'rlaridagi ustozlarning an'analari, g'oyalari, obrazlari, uslubi va badiiy mahorat yaqinligi tahlil qilingan. Shoir she'riyatidagi g'oyaviy-badiiy xususiyatlar bir qator she'rlar misolida ochib berilgan.

Tayanch so'zlar: tatabbu, urf-odat, mafkura, obraz, uslub, mavzu, badiiy mahorat.

Мухитдинова Назмия
доцент Самаркандского государственного университета
(Самарканд, Узбекистан)

ПОСЛЕДОВАТЕЛЬНОСТЬ СТИЛЯ НАСТАВНИКОВ В ТВОРЧЕСТВЕ МУХАММЕДА ГАЗИ

Аннотация. Данная статья посвящена изучению отражения традиций наставников в лирике видного представителя литературной среды Коканда XVIII века и начале XIX века Мухаммеда Гази. В работе анализируется близость традиции, идей, изображения, стиля и поэтического образа наставников в стихах Гази. Освещаются вопросы художественного мастерства в лирике поэтов, тематика их произведений раскрывается на примере ряда стихотворений.

Ключевые слова: татаббу, традиция, идейность, образ, стил, тема, художественное мастерство.

Nazmiya Mukhitdinova
Associate Professors of Samarkand State University
(Samarkand, Uzbekistan)

THE SUCCESSION OF THE STYLE OF THE MENTORS IN THE WORK OF MUHAMMAD GAZI

Abstract. This article is devoted to the study of the reflection of the traditions of mentors in the lyrics of Gazi, a prominent representative of the literary environment of Kokand in the 18th century and the beginning of the 19th century. The work analyzes the closeness of tradition, ideas, images, style and poetic image of the mentors in Gazi's poems. Issues of artistic skill in the poetry of poetry are highlighted, the themes of their works are revealed on the example of a number of poems.

Keywords: tatabbu, tradition, ideology, image, style, subject, an artistic skill.

Muhammad G'oziy o'z she'riyati bilan Qo'qon adabiyotida "Oltin beshik davri" deb nom olgan katta ijodiy muhitning ishtirokchilaridan biriga aylandi. XVIII asr oxiri – XIX asr boshlarida o'ziga xos ma'rifiy taraqqiyotni boshidan kechirgan Qo'qon adabiy muhiti Muhammad G'oziy Ho'qandiy she'riyati vositasi bilan yanada boyidi, o'ziga xoslik kasb etdi. G'oziy she'riyati faqat, shakli benuqsollik, ko'rkamligidangina iborat bo'lmay, o'z davri tafakkurini yangi falsafiy mushohadalar, didaktik yo'l-yo'riq va ko'rsatmalar, orifona fikrlar bilan boyitdi. Sharq mumtoz shoirlari adabiy an'alarini o'z ijodida baland salohiyat va mahorat bilan davom ettirgan shoir G'oziy adabiyotimiz tarixida o'z o'rnini va mavqega ega ijodkor sifatida namoyon bo'ladi. U sharq klassiklari ijodiy uslublaridan ilhom olib, she'riyatning nodir namunalarini yaratarkan, salafllari qoldirgan ijodiy an'analarni o'zining donishmandona falsafiy mushohadalari, keng dunyoqarashi, zamonasi ijtimoiy muammolariga hozirjavobligi o'ziga xos didaktik targ'ibot uslubi va, asosan, nafosat qonuniyatlari doirasida shakllangan badiiy mahorati bilan boyitdi, takomilga yetkazdi.

Qo'qon adabiy muhiti haqida tadqiqot olib borgan olimlar ushbu adabiy muhit ham an'anaviylik bag'rida kamol topganini qayd qiladilar. Umuman olganda, mumtoz she'riyat tarixida an'anaviylik ustuvor yo'nalishlardan hisoblanadi. Qaysi mumtoz shoirning devonini ochmasak, undagi she'rlarning salmoqli qismini nazira va tatabbular tashkil etganiga guvoh bo'lamiz. An'anaviylik bir tomondan adabiyotda yakranglik, ko'chirmakashlik, turg'unlik kabi salbiy holatlarni vujudga keltirgan bo'lsa-da, asosan badiiy tafakkurning tadrriy rivoji, so'z san'atida vorisiylik tendensiyasining barqaror bo'lishiga mustahkam zamin yaratgan. Adabiy-estetik an'analarni puxta o'zlashtirgan iste'dodli shoirlar esa o'ziga xoslikka erishib, yangi-yangi obraz va timsollar, ma'no va mazmunlar, ifoda va bayon vositalarni yaratishga erishganlar. Shu nuqtayi nazardan olganda, har bir shoirning novatorlik darajasini belgilashdan oldin uning an'anaviylik doirasidagi faoliyatini har tomonlama ko'rib chiqish zarur bo'ladi.

Tatabbu'navislik borasida tadqiqot olib borgan B.Fayzulloyevning haqli ravishda qayd qilishicha, "XIX asrning birinchi boshida tatabbu'navislik eng rivojlangan adabiy muhit Qo'qonda edi" [Fayzulloyev B. – B.17]. Qo'qon adabiy muhitidagi tatabbu'navislikni shartli ravishda uch guruhga tasniflash mumkin: a) zamondosh va bir adabiy muhit doirasida ijod qilgan shoirlarning she'riga tatabbu' bog'lash; b) milliy adabiyot vakillarining she'rlariga tatabbu' yozish; v) qardosh xalqlar adabiyotining yirik namoyandalarning izdoshlik qilish.

G'oziyning devonida²² ham tatabbu' g'azallarining miqdori ancha salmoqli ekaniga guvoh bo'lish mumkin. Yuqoridagi tasnifni agar ushbu devonlarga tatbiq etsak, quyidagi manzara hosil bo'ladi:

Qo'qon adabiy muhitida ijod qilgan shoirlarning g'azallariga bog'langan tatabbu'larni to'liq qamrab olish ancha qiyin kechadi. Buning bir necha sabablari bor.

Birinchidan, devon sohiblari yozgan g'azallari aynan qaysi shoirga izdoshlik yo'lida bitilganini qayd etishmagan. Bu hol, Alisher Navoiyning forsiy merosi jamlanmasidan iborat "Devoni Foniy"ni hisobga olmaganda, deyarli barcha devonlarga xos xususiyat hisoblanadi. Sharq adabiyoti tarixida tatabbu'lar alohida to'planib, bayozlar, tazkiralalar hamda "Radoif ul-ash'or" nomi bilan shuhrat topgan jamlanmalarda e'lon qilingan. Jumladan, "Majolis un-

²² Qarang: G'oziy. Devon. Inventar №121. Sharqshunoslik instituti qo'lyozmalar fondi. Maqolada shoir she'rlaridan namunalar ushbu manbadan keltirildi.

nafois”ning tarjimoni Faxriy Hirotiy o’zining “Radoif ul-ash’or” asarida mashhur g’azallarga yozilgan tatabbu'larni bir joyda to'plashga harakat qilgan. Fazliy Namangoniyning “Majmui shoiron” tazkirasida ham Qo'qon adabiy muhiti shoirlarining Amiriy g'azallari hamda bir-birlarining g'azallariga javob tariqasida yozgan g'azallaridan namunalar berilgan.

Ikkinchidan, Qo'qon adabiy muhitida jami 300 dan shoir yashab ijod qilgan bo'lsa-da, ularning aksar qismi hali-hanuz tadqiqotchilarini kutib turibdi. Jumladan, tadqiqotimiz ob'ekti bo'lgan Sadoiy va G'oziyning ijodi ham davr she'riyatiga bog'liq holda tadqiq qilish masalasi kelajakda amalga oshirilgan vazifalardan hisoblanadi.

Uchinchidan, bir davrda yashab ijod qilgan shoirlarning g'azallari vazn, qofiya, radif va obrazlar tizimi o'xshash bo'lgan taqdirda ham shoirlarning qaysi biri original asar muallifi, qaysi biri uning izdoshi ekanini aniqlash qiyin kechadi. Negaki, g'azallarining tarixiy xronoloyisi haqida bizda ma'lumot yetarli emas. Shu sababdan, G'oziy va Sadoiyning zamondosh shoirlar g'azaliga tatabbu' bog'lash masalasida biz zamon omilini hisobga olib, ulardan oldin yashab o'tgan shoirlarning ijodi bilan qiyoslashga harakat qildik.

Fazliy Namangoniyning “Majmui shoiron” tazkirasida berilishicha, Qo'qon adabiy muhiting ilk bosqichida yashab ijod qilgan shoirlar orasida amiriy g'azallariga tatabbu bog'lash keng tarqalgan ekan. Bu hodisa keyingi davrlarda davom etib, boshqa adabiy muhit vakillari ham Amiriyning g'azallariga javob yozganliklari ma'lum. Jumladan, G'oziyning devonida bir nechta g'azal Amiriy g'azallariga javob tariqasida yozilganligi aniqlandi. Jumladan, mazkur g'azalda Amiriy g'azalining vazn, qofiya turkumi va obrazlar tizimini saqlagan holda yangi g'azal yaratishga erishgan:

Boshimg'a tushdi bir siminbadan dilbarni savdosi,

Mani oyinadek mahv ayladi husni tamannosi.

G'oziyning g'azali to'qqiz baytdan iborat. Amiriyning g'azali esa 11 baytli bo'lib, quyidagi matla' bilan boshlanadi:

Meni Majnunga ma'vo bo'lmish emdi ishq sahrosi,

Boshimg'a tushdi bir laylinasabning ishq savdosi

[Amiriy. Devon. – B. 331]

G'oziyning tatabbu' g'azalida Amiriy qo'llagan qofiyalardan faqat uchtasi – savdosi, da'vosi, g'avg'osi qo'llanilgan bo'lib, qolgan baytlarda yangi qofiyadosh so'zlardan foydalangan. Bu esa, qofiya o'qtomiri atrofida yangi poetik mushohada va fikrlarning paydo bo'lishiga zamin yaratgan. Bundan tashqari, G'oziy peyzaj yaratishda mahalliy jug'rofiy muhit detallaridan ham mahorat bilan foydalanib, ajoyib so'z o'yini qiladi: Surxob (Qizilsuv) daryosining toshib, atrofni xarob qilgani bilan oshiqning qonli yosh to'kilishi haddan oshishi o'rtasida poetik munosabat yaratib, iyhom san'atining go'zal namunasini yaratgan:

Ko'zum qon yosh to'kor, ey olam ahli, bo'lmangiz g'ofil,

Bu kun angezi to'fon aylamish Surxob daryosi.

Turkiyzabon qardosh xalqlarning o'zbek adabiyoti, ayniqsa, Qo'qon adabiy muhiti namoyandalari haqida gap ketganda birinchi navbatda ulug' ozarbayjon shoiri Muhammad Fuzuliy nomi tilga olinishi tabiiy. Akademik Vohid Zohidov to'g'ri ta'kidlaganidek, bu ajoyib so'z san'atkori ayniqsa, 18–19-asrlarda yashab ijod qilgan o'zbek shoirlarga katta ta'sir o'tkazgan. Fuzuliyning shirali tili, g'azallaridagi ravon uslubi, ishq dardiga to'la otashin satrlari deyarli barcha shoirlar ijodiga, ayniqsa, G'oziyning she'riyatida chuqur iz qoldirgan. “Kima”, “holima”,

“etmaz”, “cho’x”, “ver”, “dushdim” va hokazolar qator o‘zbek shoirlari ijodiga bevosita o‘sha ustoddan kirib keladi. Fuzuliy she’rlariga muxammaslar yoziladi” [Zohidov V. – B. 194].

G‘oziyning turkiy g‘azallari asosiy qismi Fuzuliy va Navoiy g‘azallariga izdoshlik yo‘lida bitilgan. Bu holat Qo‘qon adabiy muhitidagi ijodkorlarning ko‘pchiligida mushohada etiladi. Ayniqsa, Amiriy, Gulxaniy, Nodira she‘riyatida Fuzuliy va Navoiyga izdoshlik jarayoni yaqqol ko‘zga tashlanadi. Fuzuliyning uslubi G‘oziyning she‘riyatida katta ta‘sir ko‘rsatgani ham ushbu xulosani yanada quvvatlantiradi. Bu haqda A. Qayumov shunday yozadi: «G‘oziy asarlarini o‘rganib chiqish natijasida uning ijodi mashhur ozarbayjon shoiri Muhammad Fuzuliy she‘rlarining katta ta‘siri ostida rivoj topganini ko‘rish mumkin. Fuzuliy she‘rlaridagi to‘lqinlantiruvchi kuch, o‘ynoqlik chuqur mazmun va dard o‘tining harorati G‘oziy she‘rlarida ham o‘z izini qoldirgan. G‘oziy o‘z she‘rlarining mazmuni bilan ham, dunyoga atrofdagi muhitga munosabatini ko‘rsatishda ham, shuningdek badiiy so‘z tizmalarini tuzish va hatto ayrim so‘z va ifodalarini ishlatishda ham Fuzuliy yo‘li va uslubini qo‘lladi. Fuzuliyona tarannum etishga urindi. Bu hol uning Fuzuliy g‘azallariga bog‘lagan muxammaslarida, ayniqsa ochiq ko‘rinib turadi» [Qayumov A. – B. 29].

G‘oziyning Fuzuliy ijodidan ta‘sirini ikki shaklda ko‘rish mumkin: birinchidan, shoir Fuzuliyning ijodida ilhomlanib o‘zi mustaqil g‘azallar va tatabbular yozgan bo‘lsa, ikkinchi holatda Fuzuliyning ayrim g‘azallariga taxmislar bog‘lagani bilan izohlanadi.

Akademik Aziz Qayumov to‘g‘ri ta‘kidlaganidek, “Fuzuliyning ta‘siri G‘oziyning original asarlarida ham ochiq ko‘rinib turibdi”:

*Cho‘x edur javru jafu dilbari bedodu fanim,
Tarki rahm ayladi go‘yo buti paymonshikanim.
Kokuli fikrida jon vermisham, ey do‘stlarim,
Tori sunbul bila ziyor tikinglar kafanim.*

[G‘oziy. №121: 19 b]

Mazkur baytlar bilan boshlanadigan g‘azal Fuzuliyning quyidagi mashhur g‘azali ta‘sirida yozilganiga shubha yo‘q:

*Punbai dog‘i junun ichra nihondur badanim,
Diri o‘ldiqcha libosim budur, o‘lsam kafanim.
Joni jonon dilamish, vermamak o‘lmaz, ey dil,
Na nizo‘ aylayalim, ul na saningdur, na manim²³.*

[G‘oziy. №121: 19 b]

Turkiyo‘y salafarga izdoshlik haqida gap ketganda, Qo‘qon adabiy muhiti shoirlari eng avvalo Alisher Navoiy g‘azallariga ko‘p murojaat qilganini ta‘kidlash joiz. Qo‘qon xonlari O‘rta Osiyodagi boshqa hukmdorlardan farqli o‘laroq o‘z shajaralarini temruylar xonadoniga bog‘laganlari, shuningdek, ushbu salatant davrida Navoiyning devonlari ko‘p nusxada ko‘chirilgani va tarqatilgani an‘anaga aylangani, Alisher Navoiyning badiiy olami ta‘sirida qo‘qonlik shoirlar yuzlab tazmin va tatabbular, muxammaslar bog‘laganliklari, shuningdek, adabiy muhitda o‘zbek tilining nufunzi fors tilidagi adabiyotdan balandroq bo‘lgani mazkur

²³ A. Qayumov tadqiqotida M. G‘oziyning ushbu g‘azali misol tariqasida keltirilgan, ammo Fuzuliyning qaysi g‘azaliga tatabbu‘ ekani belgilanmagan. Qarang: A.Qayumov. Asarlar. 7-Jild. – T. Mumtoz so‘z, 2010. – B. 65.

omil – Navoiyga izdoshlik an'anasining kuchayishiga olib kelgan [Jo'raboev O. – B. 74]. G'oziy devonida ham ushbu an'anaga izchil rioya etilganini kuzatish mumkin.

Alisher Navoiyning "G'aroyib us-sig'ar" devonida "mango" radifida to'rtta g'azal bor. Ularning biri quyidagi matla' bilan boshlanadi:

*Shahr bir oy furqatidin baytul-ahzondur mango,
Bir guli ra'no g'amidin bog' zindondur mango.*

[Navoiy Alisher. – B. 35].

G'oziyning shu qofiya va radifda bir g'azali borki, obrazlar silsilasi va badiiy san'atlar tizimiga ko'ra Navoiyning yuqoridagi g'azaliga tatabbu ravishida bitilgani ma'lum bo'ladi:

*Gul yuzungsiz ey pariro', bog' zindondur mango,
Furqatingdin g'unchalar bir dasta paykondur mango.*

[G'oziy. №121: 21 b]

Navoiyning g'azalida ham, G'oziyning nazirasida ham tazod san'ati yetakchilik qiladi. Navoiyning g'azalida yorning husnu malohati, bag'ritoshligi va muruvvatsizligi bila oshiqning sabru sadoqati, xokmorligi va sobitligi qarama-qarshi qo'yilgan bo'lsa, G'oziyning g'azalida oshiqning holot va kayfiyatining tashqi dunyo bilan qarama-qarshi qo'yiladi. Bu holat ayni radifda yangi ma'nolarni ifodalash, tatabbu' bog'lanayotgan g'azal mazmunini kengaytirish va rivojlantirish tatabbu'navislikning asosiy sharti ekanini G'oziy ijodi misolida ko'rish mumkin. Albatta, G'oziyning g'azali struktural va kompozision tuzilishi, badiiy san'atlar qo'llanilishi bobatida Navoiyning g'azali darajasiga ko'tarila olmagan, ammo shu g'azalning o'zi ham G'oziy ulug' ustoz darsxonasidagi saboqlarni ancha puxta o'zlashtirganidan dalolat beradi.

Qo'qon adabiy muhitida fors-tojik she'riyatining ta'siri ancha kuchli bo'lganligi sababli, bu davrda yashab ijod qilgan shoirlarning ko'pchiligi ikki tilda baravar barakali ijod qilib, mintaqada asrlar davomida yonma-yon yashab kelayotgan o'zbek va tojik xalqlarining madaniyatini yuksaltirishga munosib hissa qo'shganlar. Amiriy, Nodira, Muhyi va boshqa qator qo'qonlik shoirlar ikki tilda devon tuzganlari aytganlarimizga dalildir. Qo'qon adabiy muhitida yaratilgan forsiy merosning aksar qismini tatabbu va naziralar tashkil etishini alohida ta'kidlash lozim. Bu holat faqat Qo'qon adabiy muhitiga emas, balki o'sha davrdagi o'zbek va fors-tojik adabiy jarayoniga xos va ajralmas qismi bo'lgan.

Yuqorida ta'kidlaganimizdek, G'oziyning devonida forsiy she'rlarning salmog'i ancha katta. Uning g'azallarida Hofiz Sheroziy, Junaydullo Hoziq, Vosifiy, Mirzo Bedil an'analari yaqqol namoyon bo'lib turadi. Misol tariqasida Zebunnisoning mashhur g'azaliga tatabbu yo'sinida yozilgan g'azalini olib ko'raylik:

*Bishkanad daste, ki xam dar gardani yore nashud,
Ko'r on chashme, ki mahvi ro'i dildore nashud.*

[G'oziy. №121: 27 a]

Matla'ning birinchi misrasida Zebunnisoning quyidagi g'azal matla'idagi ikkinchi satri tazmin qilingan:

*Dur bod az tan sare, k-oroishi dore nashud,
Bishkanad daste, ki xam bar gardani yore nashud.*

Zebunnisoning g'azalida ishq yo'lidagi fidokorlik ayollarga xos iffat va hayo pardasiga o'ralgan shaklda berilgan bo'lib, maqta' baytida ushbu g'azalning avtopsihologik-avtobiografik bo'yoqlarini quyushtirib yuborilgan:

*Har mato'ero xaridorest dar bozori dahr,
Pir shud Zebunniso, o'ro xaridore nashud.*

Zebunniso she'rida ayol xilqatining nozikligi, xushbayon tab'i, ma'shuqaning guldek husniga munosib va mushtoq bulbulsifat oshiqning yo'qligi turli badiiy san'atlar va ifoda vositalari bilan berilgan bo'lsa, G'oziy g'azalida oshiq ko'nglining muhabbatiga munosib bo'lgan yor topolmaganini afsus va nadomat bilan bayon etgan. Zebunnisoning nadomati yorsiz bu jahondan o'tishi bo'lsa (Pir shud Zebunniso, o'ro xaridore nashud), G'oziy ishq dardining bayonnomasi bo'lgan she'rlarining qadr va e'tibor topmaganidan shikoyat qiladi:

*So'xtam az berivoqihoi she'ri xush qumosh,
K-az kasody, hech manzuri xaridore nashud.*

[G'oziy. №121: 27 a]

Shoir o'ziga "G'oziy" degan taxallus tanlab, o'zining din yo'lida jaholat bilan kurashuvi va g'olib chiquvchi ekanligini e'lon qilgan. Bunday taxallus tanlash tasodifan qabul qilingan qaror emas edi. U dinga kirmagan dinsizlarga qarshigina emas, johillarga qarshi, dunyoga qattiq ko'ngil bergan g'ofillarga qarshi, jannat ta'ma qiluvchi nodonlarga qarshi, riyokor zohidlariga qarshi g'azot e'lon qilgan. Ma'rifat nuri jaholat zulmatini engishga uning iymoni komil. O'zi ma'rifat talabida yo'lchi va ma'rifat yoyuvchi ekan, demak, u G'oziy. Ma'rifat tushunchasi dunyo va oxirat, butun borliq tushunchalaridan ko'ra kengroq. U butun borliqni yaratguchi zotga talabgorni yaqin etuvchi, oshno etuvchi vosita. Shu boisdan shoir uyg'oq qalbining rohati uchun faqat ma'rifat istaydi:

*Farog'at istasang kech hosili dunyovu uqbodini,
Bir ohi sard ila ikki jahon raxtini barbod et.*

Mumtoz shoirlar an'analariga taqlid etib, shoir faqirlik bilan o'z qalbini yoki ma'rifattalab solik qalbini "sing'on safol", yoxud "sing'an kosa" deb ataydi. Ammo, bu "sing'an kosa" unga Shoh Jamshidning jomi jahonnamosidan afzal, majusiy bo'lsa ham, Yor ishqida yonganidan to'plangan gulxan kuli Shoh Doroning taxti murassa'sidan afzal. U o'zi anglagan va qalbini to'ldirgan muhabbat Doroyu Jamshid davlatlaridan ham ziyoda ekanligini faxr bilan qayd etadi. Mana shu mazmundagi ba'zi baytlar:

- *Muyassar bo'lsa sing'an kosau gulxan kuli G'oziy,
Havoyi taxti Doro, orzui jomi Jam qilmaz;*

- *Masnadim gulxan kulidur, sog'arim sing'on safol,
Oncha men topdim bu davlat topmadi Dorou Jam.*

Shunday fikrlar shoirning musta'zodlarida ham bayon etilgan:
*Har kimki erur podshahi mulki qanoat, hargiz anga shak yo'q,
Qaysar ila Kayxusravu Fag'fur ilan Jam oldida gadodur...*

Muhabbat mavzusi G'oziy she'riyatida xuddi Huvaydo va Nodirabegim she'riyatida bo'lgani kabi juda keng va chuqur ma'noga ega bo'lgan mutlaq muhabbatni ifoda etadi. U ishq o'tida toblanaverib yetilgan oshiq. Shuning uchun uning she'riyatida til nafosati, qalb haroratidan ko'ra ko'proq ilohiy jazba, junun ko'zga tashlanadi:

*Muhabbat tobidin otashgohdur paykarim G'oziy,
Falak xirmanlari o'rtab bo'lor kul bir sharorimdin.*

hu tariqa haq oshig'i qalbidagi ilohiy jazbaning tilga ko'chishi orifona she'riyatni yuzaga keltiradi. Orif uchun eng katta davlat nihoyasi bo'lmagan ishq, muttasil yonmoq. U bu mashaqqatni go'yoki hech kimga ravo ko'rmaydi, aslida esa barchadan qizg'anadi:

*Ishq domig'a muqayyad hech odam bo'lmasun,
Bo'lsa bo'lsun men kibi rasvoi olam bo'lmasun.*

'oyat qattiq va intihosi noma'lum ishq dardi orifni jumla olamdan ajratib qo'yadi. Jumla olam xalqi yaratgandan ofiyat tilasa, u DARD tilaydi:

*Aylag'il javru jafo G'oziyi g'amsiz xotiri,
Lahzai shod aylasun, bedard bir dam bo'lmasun.*

'oziy o'z she'riyatining mazmun – mohiyati ma'naviyati yuksak, ishq talabida ma'rifat darajasiga ko'tarilgan, dunyoviy talab –istaklarga ko'plik, riyokorlik illatlaridan qutulgan faqir, so'fiy rind shaxsning dardu alamlari ifodasidan iborat ekanligini ochiq – ravshan bayon etadi:

*Men, ey G'oziy, bu noqis shayxlarga yo'qtur ixlosim,
Muhaabbat murshidim, dardu alamdur xatti irshodim.*

Shunday qilib, XVIII asr va XIX asr birinchi yarmi Qo'qon adabiy muhitida orifona g'oyalar talqin etilgan she'riyat vujudga kelgan. U o'tmish mumtoz she'riyati g'oyaviy-badiiy an'analaridan bahramand bo'lgani holda, o'zining xususiy jihatlariga ham ega bo'ldi. Qo'qon adabiy muhitining asosiy xususiyatlaridan biri – unda orifona she'riyatning mavjud ekanligi bo'lib, irfoniy ruh umuman badiiy adabiyotning yetakchi g'oyaviy yo'nalishlaridan edi. Irfoniy tafakkur va ruh barcha shoirlar ijodida aniq, ravshan namoyon bo'lib turgan esa-da, siyosiy cheklashlar tufayli bu haqda so'z yuritishning imkoni yo'q edi. Bugungi adabiyotshunoslik ushbu masalaga o'zining bahosini bermog'i, munosabat bildirmog'i va davr ijodkorlari adabiy merosini yangicha ilmiy nuqtai nazardan o'rganmog'i lozim. Keyingi yigirma yil ichida bu borada ilk ilmiy tadqiqotlarga yaratildi.

FOYDALANILGAN ADABIYOTLAR:

1. Navoiy Alisher. Devon. 4 jildlik. 1-j. G'aroyib us-sig'ar/ Nashrga tayyorlovchi O.Davlatov. – Toshkent: Tamaddun, 2011.
2. G'oziy. Devon. Inventar N^o 121 Sharqshunoslik instituti qo'lyozmalar fondi.
3. Zohidov V. O'zbek adabiyoti tarixidan. –Toshkent, O'zDBAN. 1961, 194 b.
4. Komilov N. Tasavvuf. – Toshkent.: Movaraunnahr – O'zbekiston, 2009. – 290 b.
5. Qayumov A. G'oziy. –Toshkent.: O'zFA, 1959. – 146 b.
6. Jo'raboev O. Matnning matnosi sirlari. – Toshkent.: Tamaddun, 2017. –72-74 b.
7. Fayzulloev B. O'zbek she'riyatida tatabbu' tarixi va mahorat masalalari (XVII-XIX asrlar va XX asr boshlari g'azalchiligi asosida): filol. f.n.... diss. avtoref. –Toshkent: O'zRFA TAI, 2002. – 17 b.

Юсупова Дилнавоз Рахмоновна
доктор филологических наук,
профессор Ташкентского государственного университета
узбекского языка и литературы
(Ташкент, Узбекистан)

**АРУЗОВЕДЕНИЕ ТИМУРИДСКОГО ПЕРИОДА:
ЗАХИРИДДИН МУХАММАД БАБУР И ЕГО «ТРАКТАТ ОБ АРУЗЕ»**

Введение

Аруз как система стихосложения возник в средние века на основе арабоязычной литературы. Основоположителем этой теории является Халил ибн Ахмад (715/719-786/791), который создал фундаментальную структуру теории и вопросы, изучаемые в ней [8, 186]. В мировом стиховедении его теория стала отправной точкой для многих национальных теорий и это по своей значимости стало уникальным явлением.

В средние века в Мовароуннахре была сформирована уникальная научная школа арузоведения. Традиции этой школы продолжают и по сей день. Арузоведы Мовароуннахры изучали аруз сразу в трех направлениях, исследуя арабский, персидский и узбекский аруз. Поэтому, оправдано рассмотрение их вклада в развитие стиховедения как научно-теоретического и литературного явления, значимого в становлении исламской цивилизации [7, 52].

Аруз как научно-теоретическое учение, в частности, достигло своего пика в период Тимуридов. Работы таких создателей, как шейх Ахмад Тарази, Абдурахман Джами, Сайфи Бухари, Алишер Навои, Атауллох Хусайни, Захириддин Мухаммад Бабура имеют особое значение благодаря глубокому изложению теоретических основ аруза. Особенно, трактат Бабура «Аруз рисоласи» отличается подробным рассмотрением явлений и понятий связанных с арудом, а преимущественно джузвов, бахров (поэтических метров), вазнов (стихотворных размеров) и доира (концентрических кругов).

Несмотря на то, что в мировой и узбекской литературоведении были проведены некоторые исследования по научному творчеству Бабура [1], роль сочинения «Аруз рисоласи» в арузоведении периода Тимуридов, его взаимосвязь с другими источниками этого периода не была специально изучена.

Книга «Аруз рисоласи» была написана в 1524–1525 годах стилем *муфассал* (монографическое исследование, которое представляет собой подробную работу и прекрасно охватывает конкретную область науки). Сочинение носит также антологический характер. «В работе приводятся имена более 60 известных и еще менее известных поэтов и ученых X-XVI веков и цитаты из их произведений». Тот факт, что в «Аруз рисоласи» ритмические элементы (джузв, зихаф и метрический размер) аруза больше, чем в других трактатах этого времени, указывает на то, что тюркское арузоведение достигло своего эволюционного совершенства в эпоху Тимуридов.

Как известно, метрика стиха состоит из отдельных звуковых единиц, называемых в арузоведении *джузв*. Они бывают три вида: *сабаб*, *ватаг* и *фасила*. В

своем очереди каждая единица разделяется на две подгруппы. Например, *сабаб* состоит из двухбуквенных слов: если первая буква огласованная (мутахаррик), а вторая неогласованная (сакин), т.е. по современному арузоведению – один долгий слог, типа *гул, дил*, то это *сабаб-и хафиф*, а если обе буквы огласованные, т.е. по современному арузоведению – два кратких слов, типа *гала, тана*, то это *сабаб-и сакил*...

Бабур в своем трактате начинает характеристику аруза с определения, что такое *сабаб, ватад, фасила*. Арузоведы этого периода Шейх Ахмад Тарази, Абдурахман Джами, Алишер Навои в своих сочинениях предоставили в общей сложности шесть джузвов и не рассматривали спорные вопросы, связанные с фасила. Хотя Бабур не отрицает наличие этих трех типов, он не считает фасилу достойной рассмотрения как джузв. В этом случае он поддерживает мнение персидского наставника Насириддина Туси, автора «Мейор уль-Аш’ор». В качестве дополнения к традиционным джузвам он говорит о возможности введения *сабаб-и мутавасита* в качестве третьего типа сабаба, *ватад-и касрата* в дополнение к ватаду и *фасила-и узмо* как другого типа фасилы. По этому поводу Бабур приводит следующий пример:

*Туро лаъл шакаррез, маро чашм гухарбор,
Туро ханга бувад хуй, маро гиря бувад кор*

(Перевод: Твои губы, льющие сладость, мои глаза, осыпающие жемчуг, У тебя веселый характер, а мое дело плакать). Как пишет Бабур: «Слова шакаррез (любящий сладость) и гухарбор (осыпающий жемчуг) в хашве и арузе этого бейта соответствуют размеру [стопы] маф’ыйл, который является укороченной (максуром) стопой [от маф’ыйлун]. Эти две следующие друг за другом неогласованные буквы [при скандировании] принимаются во внимание. Таким образом, есть причина, чтобы делить эти два стопообразующих элемента на три вида».

В действительности, невозможно отобразить слова *лаъл, чашм, гухарбор, кор* в таких типах как, сабаби хафиф и сабаби сакил, ватади маджмуъ и ватади мафрук. С этой точки зрения трактат Бабура считается единственной работой периода Темуридов, специально посвященной этому вопросу.

Путем сочетания этих джузвов образуются *рукны* (стопы). Они делятся на правильные или основные (*асли*) и ответвленные (*фар’и*). Правильные стопы – это стопы, не имеющие изменений в основной форме. В трактате Бабура число основных стоп 8. Приводим ниже эти основные стопы: 1) фаулун – *فَاعِلُون*, 2) фоилун – *فَاعِلَان*, 3) маф’ойлун – *مَفَاعِلَان*, 4) фоилотун – *فَاعِلَاتِن*, 5) мустаф’илун – *مُسْتَفْعِلَان*, 6) мафоилатун – *مَفَاعِلَاتِن*, 7) мутафоилун – *مُتَفَاعِلَان*, 8) маф’увлоту – *مَفْعُولَات*.

Изменения, введенные в основных стопах, называются *зихаф*, а получаемые от них ответвленные стопы приводятся под названием *фуруъ*. Существуют различия в количестве и интерпретации изменений в трактатах эпохи Тимуридов. Автор “Фунун аль-балага” в начале дает общее описание изменений (35 зихафов), а затем описание каждого зихафа. И в “Рисолаи аруз”, и в “Мезон аль-авзон” описываются только 32 изменения из 5 основных стоп. Атаулла Хусейни интерпретирует 39 зихафов и делит их на арабские (28) и персидские (11) зихафы. У Сайфи Бухари нет специальной главы о зихафах: Сайфи затрагивает 18 изменений, объясняя их место в преобразовании метров. А Бабур сначала объясняет, как появились 44 зихафы, а затем перечисляет названия

зихахов и фуруь: «Знай, что каждое изменение, которое происходит в основной стопе, называют зихафом, а видоизмененную стопу называют музахаф или фуруь. Видоизменения бывают или простыми, или сложными. В простом видоизменении происходит [не] более одного видоизменения. В сложном видоизменении происходит более одного видоизменения. Зихаф – есть превращение огласованной буквы стопы в неогласованную; убавление или добавление букв в стопе, причем может быть убавлена или добавлена одна или более букв. Эти зихафы имеют свои названия. Всего зихафов – 44».

После объяснения стоп и зихафов, арузоведы переходят к анализу бахров (поэтических метров). Как известно, в науке аруз бахры образуются путем взаимного объединения рукнов. Система аруз, созданная Халилом ибн Ахмадом, включает 15 бахров (Тавиль, Мадид, Басит, Вофир, Комил, Хазадж, Раджаз, Рамал, Сари, Мунсарих, Музори, Хафиф, Муктазаб, Муджтас и Мутақориб). По этому поводу персидский арузовед Шамс-и Кайс Рази пишет: “Знай, что число арабских стихов, употребляемых в их сборниках, как повествуют арабские сказатели – 15, арузоведы называют их бахрами” [1, с. 63]. Позже последователь Халиля Абулхасан Ахфаш Балхи добавил еще один бахр (Мутадорик) в этот список и увеличил число арабских бахров до 16. Это указание было повторено точно так же в источниках, созданных позднее на арабском языке: «Аль-Кистос» Махмуда Замахшари, «Аль-Кафи фил аруз вал кавофий» Абу Зикрию Хатиба, а также в других работах. Персидские ученые улучшили учение Халила ибн Ахмада, увеличив число метров до 19. Абдурахман Джамии, Атауллох Хусайни, Алишер Навои и Сайфи Бухари анализируют в общем количестве 19 бахров.

Работа Бобура представляет еще два бахра в дополнение к этим традиционным бахрам такие как, *Ариз* и *Амик*. Ссылаясь на поэтический метр *ариз* в своей книге, Бабур подчеркивает, что этот метр не существует в арабском арузе, он является изобретением персидских поэтов: “Никакого арабского стихотворения не найти в этом метре. Это было изобретено персидскими поэтами, и они назвали его маклуби тавил (противоположный тавилу – Д.Ю.), а также аризом”. Бабур также утверждает, что этот метр состоит из повторения рукнов *мафойилун фаувлун мафойилун фаувлун* (парадигма: $V - - - / V - - / V - - - / V - -$).

В разделе анализа бахров Бабур дает обзор четырех наиболее распространенных размеров метра *ариз*, утверждая, что два из них являются мустаъмали матбуь, т.е. приятные в употреблении. Для примера размера *Ариз* мусаммани солим Бабур приводит следующий байт:

Лабинг маржон, тишинг дур, хатинг райхон, хатинг гул,

Сочинг анбар, юзунг хур, менгинг мўлтон, юзунг мул [1, 84]. Этот байт не встречается в сборнике поэта, что указывает на то, что Бабур написал этот байт только для эксперимента, в качестве примера анализируемого размера. А для примера размера *Ариз* мусаммани макбуз (*мафойилун фаувлун мафойилун фаувлун*) приведен байт поэта с псевдонимом Тари:

Сангаки барги гулдин либос қилса бўлғай,

Гуле бу гулшан ичра қиёс қилса бўлғай –

К сожалению, никакой информации в источниках об этом поэте пока не обнаружено.

Поэтический метр *ариз*, упомянутый в тракте, также является нетрадиционным метром и сопровождается повторением стоп фоилун и фоилотун. По словам Бабура, этот метр также является изобретением персидских поэтов. Учитывая тот факт, что метр *Магид*, типичный для арабской поэзии, состоит из таких стоп, как foilun и foilotun, его условно можно назвать *маклуб-и магид*, т.е. противоположный мадиду. Так как стопы метра мадид повторяются в обратном порядке (Восьмистопная форма мадида: фоилотун фоилун фоилотун фоилун). В трактате для примеров приводятся бейты персидских и тюркских поэтов восьмистопным (мусамман) и шестьестопным размерам метра амик. В частности, следующий байт является примером для размера амики мусаммани солим:

*Сўйи ман гоҳ-гоҳе, дилбаро, як нигоҳе,
Дилбаро, як нигоҳе сўйи ман гоҳ-гоҳе* [Бобир 1971: 86].

В своем трактате Бабур также включает эти бахры в особый круг, т.е. *доира*. Известно, что круги аруза представляют собой группу, которые расположены близко друг к другу, в зависимости от количества стоп, длины и короткости слогов. Халил ибн Ахмад, основатель аруза, изобрел эти круги, чтобы облегчить ассимиляцию бахров. Книга Бабура состоит из 9 кругов, и бахры Ариз и Амик включены в Доира-и мухталифа, наряду с Тавилом, Мадидом и Баситом. Бабур в упорядочении кругов основывается на классификацию бахров, который был показан в трактате Шейха Ахмада Тарози. Согласно этой классификации, бахры бывают двух видов: 1) муттафик аль-аркона (которые состоят из однотипных стоп); 2) мухталиф аль-аркон (происходящие из двух разных стоп). В трактате Бабура пять из девяти кругов состоят из бахров муттафик аль-аркона, а остальные четыре являются бахрами мухталиф аль-аркон. Круг, который состоит из размеров Хазаджи мусаммани махзуф и Рамали мусаммани макфуф и называется «Доира-и Муджталибаи мухтариа» был изобретен самим Бабуром.

На основании изучения трактата Бабура «Аруз рисоласи» в сопоставительном аспекте с другими работами периода Темуридов мы пришли к следующим выводам:

1. «Трактат об аруза» Бабура является превосходным источником в арузоведении периода Тимуридов, а также уникальной антологией поэтов.

2. Бабур в своем сочинении рекомендует изучать каждый вид джузвов не двух, а в трех типах и обосновывает это на практике.

3. Трактат Бабура содержит 44 зихафов, это самый большой указатель в арузоведении тимуридского периода.

4. Бабур был одним из первых ученых, кто классифицировал поэтические размеры как мустаъмал (применимые) и номустаъмал (неиспользованные), а также матбу (приятный) и номатбу (неприятный).

5. В сочинении Бабура в отличие от работ Навои, Джамии, Атааллаха Хусейни Сайфи анализируются 21 поэтических метров.

6. Бабур привел 537 размеров и проанализировал их. Такое количество поэтических размеров не встречается в трактатах об арузе средневековья.

7. В трактате «Аруз рисоласи» перечислены 9 доир (концентрических кругов), из которых Доира-и Муджталибаи мухтариа был изобретен самим Бабуром.

В конце можно добавить, что «Трактат об арузе» Бабура достиг эволюционного развития арузоведения в эпоху Темуридов: теория тюркского аруза была обогащена новыми зихафами, размерами и новыми доирами. Трактат Бабура играет ведущую роль в исследованиях аруза того периода в ряде этих ритмико-поэтических приемов.

СПИСОК ИСПОЛЬЗОВАННЫХ ИСТОЧНИКОВ:

1. Алишер Навои. Мизан ал-авзан / Сборник полных сочинений. В 10 томах. Т.10. Ташкент: Издательство Г.Гуляма, 2011 (на узбекском языке).
2. Атааллах Хусайни. Бадайи' ас-санайи'. Перевод с персидского А. Рустамова. – Ташкент: Издательство литературы и искусства, 1981 (на узбекском языке).
3. Мусульманкулов Р. Персидско-таджикская классическая поэтика (X-XV вв.) – М.: Наука, 1989. (на русском языке).
4. Мухаммад б. Умара ар-Радуяни. Тарджуман ал-балага. Душанбе: Дониш, 1987 (на таджикском языке).
5. Насир ад-Дин Туси. Ми'йар ал-аш'ар/ Автор предисловия, примечания и подготовка текста У. Тоиров. – Душанбе: Ориёно, 1992 (на таджикском языке).
6. Тоиров У. Становление и развитие аруза в теории и практике персидско-таджикской поэзии. Автореферат диссертации на соискание ученой степени доктора филологических наук. Душанбе, 1997 (на русском языке).
7. Туйчиева Г. Система 'aḡūḏ и её эволюционное развитие в поэзии исламского периода. Автореферат диссертации на соискание ученой степени доктора филологических наук. – Ташкент, 2018 (на узбекском и русском языках).
8. Фролов Д. В. Классический арабский стих. – Москва: Наука, 1991 (на русском языке).
9. Шамси Кайси Рози. Ал-му'ҷам /Автор предисловия, примечания и подготовка текста У. Тоиров. – Душанбе: Адиб, 1991 (на узбекском языке).
10. Юсупова Д. История узбекской классической литературы. – Ташкент: ТАМАДДУН, 2016 (на узбекском языке).
11. Рукопись, хранящаяся в институте Востоковедения имени Абу Райхана Беруни Академии Наук Республики Узбекистан. Инв. №8949.

SECTION: PHYSICAL CULTURE

Бакиев З. А.
к.п.н. доцент,
Ахматов М.
к.б.н. профессор,
Муродов К. Н.
ст. преподаватель,
Пулатов Л.
ст. преподаватель

**Национальный Университет Узбекистана им. М. Улугбека
(Ташкент, Узбекистан)**

НАЦИОНАЛЬНЫЕ ВИДЫ БОРЬБЫ КАК ПЕРВИЧНАЯ ОСНОВА ВОВЛЕЧЕНИЯ ДЕТЕЙ В ФИЗИЧЕСКУЮ АКТИВНОСТЬ

Аннотация. В данной статье рассматриваются вопросы массового развития национального вида единоборства - кураш и др. посредством целостной национальной системы, а также использование их как инструмента массового вовлечения детей и учащейся молодежи в физическую активность.

Ключевые слова: массовый спорт, национальная система, кураш, национальная культура, единоборство, механизм, дети, учащиеся.

Abstract. In this article the issues of mass development of the national type of martial arts - kurash, etc. through an integral national system, as well as their use as a tool of mass involvement of children and students in physical activity are considered.

Key words: mass sport, national system, kurash, national culture, martial arts, mechanism, children, students.

Аннотация Ушбу мақолада миллий яккакураш - курашни яхлит миллий тизим орқали оммавий равишда ривожлантириш, шунингдек уларни болалар ва ўқувчиларни жисмоний фаолликка оммавий тарзда жалб қилиш воситаси сифатида фойдаланиш масалалари кўрилади.

Калит сўзлар: оммавий спорт, миллий тизим, кураш, миллий маданият, яккакураш, механизм, болалар, ўқувчилар.

Актуальность темы. Показатель развития государства измеряется состоянием здоровья его народа, поэтому вопросы физического развития и оздоровления, а также массового вовлечения детей в спортивную активность стали приоритетными направлениями для страны. Негативные изменения в условиях повседневной жизни

оказывают неблагоприятные воздействия на здоровье детей и подростков, снижается их физическая подготовленность.

Поэтому, в Узбекистане в целях коренного изменения социального статуса массового спорта как одной из составляющих национальной идеи, формирующей здоровый образ жизни людей, а также массового вовлечения всех слоев населения, особенно детей и молодежи к регулярным занятиям физической культурой и спортом, было приняты меры по дальнейшему развитию физической культуры и массового спорта (1) В соответствии с программой дальнейшего развития физической культуры и массового спорта в Республике Узбекистан предусмотрены широкомасштабные меры по организации оздоровительных, физкультурных, спортивно-массовых работ среди учащихся образовательных учреждений.

Важным этапом в развитии массового спорта в стране стало принятие Концепции развития физической культуры и массового спорта в Республике Узбекистан. (2). В ней определены направления развития инфраструктуры спорта и приобщения различных слоев общества к регулярным занятиям физической культурой и массовым спортом. Программными задачами стали массовое вовлечение детей и подростков в регулярные занятия физической культурой, посредством совершенствования и применения инновационных методов физического воспитания в образовательных учреждениях, начиная с дошкольных образовательных учреждений, обеспечение доступности сооружений для занятий массовым спортом, а также пропаганда ценностей физической культуры и спорта, здорового образа жизни.

Вместе тем, в Концепции указаны ряд серьезных недостатков, связанных с полномасштабным развитием сферы физической культуры и массового спорта в стране. В частности: низкий уровень организационной работы по формированию условий для широкого вовлечения населения, особенно детей и молодежи, в занятия физической культурой и массовым спортом, обеспечению гармоничного духовного и физического развития подрастающего поколения, в результате – недостаточный охват желающих заниматься физической культурой и массовым спортом.

Необходимо отметить, что мировая спортивная наука до сегодняшнего дня не создала унифицированную систему, а также соответствующий механизм организации и управления процессами массового вовлечения в физическую активность, приемлемым для всех слоев населения. Принимая во внимание принципиальную важность оздоровления населения, особенно детей, в стране осуществляется многогранная научно-практическая и организационная работа, связанная с созданием инновационных механизмов массового вовлечения детей и молодежи к физической активности на основе олимпийских и национальных видов спорта.

Цель исследования. Создание новых инновационных механизмов массового вовлечения детей и учащихся в физическую активность посредством национальных видов борьбы в рамках целостной общенациональной системы непрерывной спортивно-оздоровительной работы (4).

В современных политических, экономических и идеологических условиях (низкий уровень здоровья населения, слабая мотивация к активным занятиям физической культурой и спортом, здоровому образу жизни, рост различных негативных

течений, отход молодежи от традиционно-сложившихся ценностей и др.) национальные виды спорта - кураш и др. выступают эффективным общенациональным культурным явлением и вписываются в национальную спортивную культуру Узбекистана

Процесс формирования интереса детей к занятиям физической культурой и спортом – это не одномоментный, а многоступенчатый процесс: от первых элементарных знаний и навыков (в детском возрасте) до глубоких психофизиологических знаний и интенсивных занятий спортом. Поэтому в стране с учетом социально-экономического развития формируется национальная модель спортивной культуры и на ее основе осуществляется практическая работа по развитию массового и детского спорта. Необходимо отметить, что проблема массового и непрерывного вовлечения населения, особенно детей в спортивное движение требуют четких организационных подходов и управленческих требований, относительно к каждому возрастному слою.

Нами установлено, что процесс исследования и модельной апробации национальных видов единоборств как инструмента массовости в национальной системе спортивно-оздоровительной работы – это весьма длительный циклический период и здесь необходим комплексный подход к вопросу массового вовлечения в физическую активность учащихся, и соответственно формирования здорового образа жизни. Поэтому, мы считаем что исследовательскую и модельную конструкцию формирования механизма массовости необходимо начинать с дошкольного и школьного возраста (3).

В период независимости национальные виды единоборства успешно прошли этап спортизации и сегодня являются эффективными средствами формирования массового спорта, особенно среди детей и подростков.

По нашему мнению национальные виды единоборства условно можно разделить по целевому назначению на следующие направления: спортивно – массовое (система физического воспитания, направленная на развитие и совершенствование специальных физических качеств и сохранение двигательной активности); спортивное (полноценный, полноправный самостоятельный вид спортивного единоборства, направленный на формирование умений и навыков ведения поединка с целью достижения победы в официальных соревнованиях).

Поэтому, с учетом ментальности населения, фундамент - основу массовости в обществе необходимо закладывать на базе национальной легкодоступной видов единоборства, не требующих финансовых затрат, формирующий характер – стремление побеждать, именно с дошкольного и школьного возрастного периода и модельно исследовать их в функциональных задачах всеузбекской целостной системы (4).

Таким образом, виды единоборств как спортивная культура, в национальной системе способны успешно решать ряд важнейших государственных и общественных задач: активное формирование и сбережение здоровья, социализация личности, воспитание всесторонне развитой и обороноспособной, сторонников здорового образа жизни учащейся молодежи.

Надо отметить, что национальная спортивная культура как наработанные в обществе и передающиеся из поколения в поколение ценности, социальные процессы и отношения, складывающиеся в ходе соревнований и подготовки к ним, преследуют цель

достижения первенства или рекорда посредством физического и духовного совершенствования человека (5)

Поэтому важность этих исследований заключается именно в определении места и значимости единоборств и других видов спорта в приобщении и адаптации детей к физической активности. Следует учесть, что правильно выбранная легкодоступная культурная национальная основа будет не только стимулировать потребность детей и подростков к двигательной активности, но и приобщению их к ежедневным физическим и спортивным занятиям, а в конечном итоге будет способствовать к выработке нормы к здоровому образу жизни.

Вместе с этим, мы планируем уделять особое внимание к исследованиям, связанных с эмоциональными компонентами мотиваций детей по вовлечению их в двигательную активность. Понимание того, что именно спортивную активность делает их радостной и является, по мнению ведущих ученых, ключевым в решении проблемы мотивации спортивно-оздоровительных занятий (6).

Известно, что проблемы физического воспитания детей, особенно дошкольных и в средних общеобразовательных школах, в настоящее время привлекают внимание многих специалистов. В связи с этим, рациональная организация физического воспитания и использование его различных средств в целях укрепления здоровья и улучшения физических кондиций – актуальная задача как для теории, так и для практики физического воспитания. В этих условиях важно найти инновационные средства, повышающие эффективность усвоения школьной программы без увеличения ее объема. Одной из таких дисциплин в дошкольной и школьной программе могут быть национальные виды единоборства.

Внедрение национальных видов борьбы в массовый спорт создаст благоприятные условия для развития двигательных качеств учащихся и возможность укрепления здоровья, для самозащиты что и поставит их на одно из первых мест в занятиях физической культурой в общеобразовательной средней школе. Данные виды единоборства отличаются особой привлекательностью, поскольку движения руками и ногами в них естественные. В выполнении подворотов, бросков участвуют все группы мышц, что способствует координации и гармоничному развитию занимающихся.

Нагрузки оказывают положительное влияние на развитие всех функциональных систем организма. Под влиянием занятий и соревнований совершенствуется психическая деятельность, улучшается быстрота реакции и ориентировки, развивается творческое мышление. Кроме того, соревнования – это и мотивация и великолепное спортивное зрелище: высокий накал страстей, непредсказуемость результата, предельное напряжение доставляют удовольствие детям и тем, кто следит за состязанием

Культивируемые виды единоборства должны быть одной из неотъемлемых частей национальной системы массовой спортивно-оздоровительной работы по физическому воспитанию, поскольку они укрепляют здоровье способствуют закаливанию организма, доставляют много радостных минут во время отдыха: это и высокая производительность труда, и подготовка молодежи к защите Родины. Вот

почему так важно внедрять национальные единоборства в систему образования и сделать их доступными для каждого ребенка, для каждого учащегося.

Выводы. Национальные виды единоборства как составляющие спортивной культуры будут способствовать успешному решению задач по воспитанию жизнеспособной личности нравственно-волевого, духовно -богатого, физически совершенного, социально приспособленного, психологически устойчивого человека, обладающего знаниями и способностями, необходимыми для жизнедеятельности в современном обществе. В условиях острой необходимости развития массового спорта и модернизации физического воспитания учащейся молодежи, целесообразно внедрение новых инновационных технологий с применением инструментов кураш и белбогли кураш, так как они становятся актуальными в физическом воспитании и здоровом образе жизни подрастающего поколения.

СПИСОК ИСПОЛЬЗОВАННЫХ ИСТОЧНИКОВ:

1. Постановление Президента Республики Узбекистан от 03.06.17г. №30-31 “О мерах по дальнейшему развитию физической культуры и массового спорта”
2. Постановление Кабинета Министров от 13.02.19г. № 118 “Об утверждении Концепции развития физической культуры и массового спорта в Республике Узбекистан на период 2019-2023 годы»
3. Ахматов М. «Массовый спорт – основа государственного управления производства и накопления ресурса здоровья населения» // Фан-спорта № 4, 2017г.
4. Ahmatov M. «Holistic National System of Mass Sports and Recreation Work”// Eastern European Scientific Journal № 1, 2018“
5. Литвиненко, С.Н. «Механизм саморазвития спорта для всех» // Физическая культура: воспитание, образование, тренировка. – 2015. – № 3. – С. 5-7.
6. Лубышева Л.И. «Спортизация в общеобразовательной школе» // Л.И. Лубышева. – М.: Теория и практика физической культуры, 2009. – 167 с.

Икрамов Илхом Мухаммадрахимович
доцент Ташкентского государственного
педагогического университета
(Ташкент, Узбекистан)

ТЕОРИЯ ФИЗИЧЕСКОЙ КУЛЬТУРЫ КАК НАУЧНАЯ И УЧЕБНАЯ ДИСЦИПЛИНА

Теория – это система основных идей в какой-либо отрасли знания, дающая целостное представление о закономерностях взаимосвязей между предметами, явлениями, процессами реального мира.

Теория физической культуры (ТФК) как научная дисциплина представляет собой обобщенную систему научных знаний о сущности физической культуры и закономерностях её использования для физического совершенствования человека.

Развиваясь под влиянием труда, а также в процессе своей игровой, познавательной, коммуникативной деятельности, человек воздействовал на природу, на окружающую среду посредством своих физических сил и двигательных действий. Его физические способности вначале совершенствовались «попутно», в ходе естественного биологического развития и труда. Постепенно человек стал осознавать, что существует зависимость между подготовкой к труду и его результатами. Возникают первобытные, стихийные основы обучения и воспитания как необходимые условия подготовки к жизни, к труду, к многогранной деятельности. Из этого сложного процесса первобытной «педагогике» постепенно, по мере исторического развития общества, выделяются и зачатки физической культуры как области специальной деятельности, в которой решаются задачи собственно физической подготовки людей к различным требованиям жизни.

В ходе развития человека и общественного производства возникла социальная (общественная) потребность определить общие цели и конкретные задачи, а также и специальные средства физической подготовки людей к жизни, методы (способы) использования этих средств.

На первых порах развития человеческого общества все эти вопросы решались интуитивно, стихийно, либо только на основе прямой передачи и освоения опыта предшествующих поколений. Позднее эта деятельность выделилась в самостоятельную и социально необходимую профессию и ее теорию.

Физическая культура постепенно вырастает в область широкой и сложной социальной деятельности, в которой формируются и осуществляются научно-практические подходы с позиций различных наук – философии, истории, педагогики, психологии, биологических наук (физиологии, анатомии и др.), социологии. Поэтому возникает ее теория, которая опирается на данные исторического опыта, современной практики, а также на данные социально-экономических, медико-биологических и психолого-педагогических наук и раскрывает общие законы и закономерности физической культуры.

Таким образом, по мере усложнения и развития общественных требований к физической подготовленности людей, к деятельности в различных областях жизни

появляются предпосылки к возникновению теории. Вначале возникают и развиваются взгляды на физическое воспитание как на педагогический процесс и необходимую часть общего образования. Во второй половине XIX в. П.Ф. Лесгафт разработал теорию физического образования, которая была направлена на формирование знаний, умений, навыков в области двигательной деятельности. Он разработал принципы, формы и методы использования физических упражнений для физического и интеллектуального развития человека. В годы советской власти в стране была разработана теория и методика физического воспитания.

Теория физической культуры относится к категории педагогических наук, так как связана с процессами образования, обучения и воспитания человека. Теория физической культуры изучает физическую культуру как особый, специфический вид культуры общества, сложную область социально необходимой деятельности, имеющую множество взаимосвязей с другими явлениями и сторонами социальной жизни общества.

Задачи ТФК как науки заключаются в том, чтобы:

- обнаружить и раскрыть взаимосвязи и взаимовлияния культуры общей и физической, закономерности гармонического развития человека,
- обосновать средства, обеспечивающие целенаправленное и всестороннее физическое развитие,
- найти рациональные методы использования средств, целесообразные формы и принципы, обеспечивающие их эффективную реализацию.

Место теории физической культуры в системе наук. Теория физической культуры тесно связана с рядом научных дисциплин. Любая наука не может полноценно развиваться, ограничившись результатами только собственного предмета исследования. Теория физической культуры решает специальные педагогические проблемы, находящиеся на стыке нескольких научных дисциплин. Она тесно связана с общей педагогикой, общей и возрастной психологией. Философия дает для нее методологическую основу познания, опираясь на которую ученые получают возможность объективно оценивать действие социальных законов в области общей физической культуры, проникать в сущность проблемы, обобщать, анализировать и открывать новые закономерности ее функционирования и перспективы развития в обществе.

Связь с биологическими науками продиктована необходимостью изучения реакций организма занимающихся на воздействие средств физического воспитания, что определяет развитие адаптации. Только учитывая анатомические, физиологические и биохимические закономерности, протекающие в организме человека, можно эффективно управлять процессом физического воспитания.

Особенно тесные контакты теории физической культуры со всеми спортивно-педагогическими дисциплинами. Частные дисциплины опираются на общие положения, разрабатываемые теорией физической культуры, а получаемые ими конкретные данные являются материалом для новых обобщений. В процессе своего развития из общей теории исключились частные закономерности, которые становились предметом специальных наук – науки о гимнастике, легкой атлетике, плавании и др. Однако

наиболее общие закономерности, которые действуют не только в этих видах упражнений, а касаются любых видов двигательной активности человека, не стали и не могут стать предметом какой-либо частной дисциплины. Разработка этих общих закономерностей и составляет основу современной теории физической культуры.

В качестве учебной дисциплины ТФК является основным профилирующим предметом профессионального образования по специальности физическая культура и спорт. Этот предмет имеет первостепенное значение в формировании основополагающих профессиональных взглядов и убеждений. Это база для освоения узкой специальности (тренер, инструктор, учитель, методист и т.п.). Поэтому в разработке специфических проблем теории и методики спортивной тренировки все спортивно-педагогические дисциплины опираются на основные положения теории физической культуры.

Кучкаров Улугбек Лочинбекович**доцент****Наманганский инженерно-технологический институт
(Наманган, Узбекистан)****СТРАТЕГИЯ НАЧАЛЬНОЙ ПОДГОТОВКИ СТУДЕНТОВ ВЫСШИХ УЧЕБНЫХ
ЗАВЕДЕНИЙ, НАЧИНАЮЩИХ ЗАНИМАТЬСЯ ТАЙСКИМ БОКСОМ**

Все функции управления учебно-тренировочной деятельностью студентов направлены на активацию адаптационных свойств психики, физических качеств и работоспособности для совершенствования технических умений, и навыков спортсменов ради достижения цели соревновательной деятельности. Полагаем, что это возможно при оптимальном совмещении личностных возможностей спортсмена с условиями воздействия внешней среды и соревновательной деятельности, мотивации деятельности и учета регламентации учебного процесса вуза.

Как известно, возникновение, продолжительность и устойчивость поведения, его направленность и характер после достижения цели, предварительная настройка на будущие события, повышение эффективности, смысловая целостность отдельно взятого поведенческого акта – все это требует мотивационного объяснения.

В соревновательном поведении реализуется система внешней реализации особенностей и доступные или предпочитаемые приемы борьбы и способы личностного функционирования. Спортсмен в объективной ситуации состязания определенным образом оценивает ситуацию, включающую, в том числе, конкурирующие мотивы, характер отношения к соревновательной деятельности, свои способности, собственный уровень подготовленности и противника, культурные традиции и др.

Подготовка спортсмена в тайском боксе – это определение структурных личностных и психофизиологических особенностей и тех оптимальных условий, в которых эти особенности могут наиболее эффективно функционировать.

Психофизиологическое состояние – это базовый компонент, динамические параметры функциональности и активности, как психическая характеристика, переплетаются и создают своеобразный фон, на котором и происходит процесс формирования психофизических свойств и качеств.

Становление личности спортсмена рассматривается учеными с различных позиций. В биогенетическом подходе основой развития личности выступают биологические процессы созревания организма в социогенетической структуре общества, способы социализации, взаимоотношения с окружающими и т. д.; в психогенетическом на первый план выдвигается развитие собственно психических явлений. Вместе с тем, личность не просто результат биологического созревания или матрица специфических условий жизни, но субъект активного взаимодействия со средой, в процессе которого индивид постепенно приобретает (или не приобретает) личностные черты.

Если внешняя для психики среда не способствовала формированию психических свойств в необходимом для этого время, они (свойства) уже никогда сформированы не

будут. Данная особенность психики вынуждает пересмотреть механизмы воздействия среды на особенности формирования психики.

Деадаптационные формы поведения студентов происходят из невозможности в рамках существующих условий найти приемлемые (адаптированные) варианты взаимодействия с внешней средой. Наступление деадаптации возникает в результате невозможности организации оптимальной системы жизнедеятельности в виде ответа организма определенной активностью, неудовлетворением потребностей, деформацией мотивационной системы, сменой интересов и направленности, работой функциональных систем жизнедеятельности в неэффективном режиме.

При деадаптации на каком либо из этапов тренировочного процесса свойства личности искажаются и также определенным образом деформируются потому, что не имели достаточного и устойчивого основания для развития.

При значительной деформации свойств, последующее «нормальное» развитие становится невозможным. Психика «застревает» на этом этапе и переставая «нормально» развиваться, по окончании общего процесса формирования и наступления периода взрослого функционирования не находит общественно приемлемых вариантов функционирования и деадаптируется, проявляясь как клинически стабильная поведенческая особенность, соответствующая свойству, подвергшемуся такому воздействию.

Из комплекса условий жизнедеятельности (внешней среды) воздействия последовательно выбираются и концентрируются на том, что необходимо на данный момент или на данном этапе развития личности студента. Поведенческие адаптационные стратегии формируются влиянием среды или целенаправленных средовых ограничений, которые без сомнения отразятся на адаптационных процессах и средствах их достижения у спортсмена. Чем шире и многообразней арсенал средств, способствующих адаптации, тем больше возможностей для повышения ее эффективности. Развитые физические качества и хорошая «внутренняя» реакция создают более благоприятный набор средств для эффективного осуществления учебной и тренировочной деятельности.

Стратегия и тактика начальной подготовки студентов определяется рядом положений, которые необходимо учитывать: особенностей вида спорта; педагогических задач на каждом этапе подготовки; функциональным состоянием спортсменов; направленностью, объемом и интенсивностью тренировочных нагрузок; состоянием эмоциональной сферы и психического утомления спортсменов; условиями для обучения, тренировок и быта; климатическими факторами и экологической обстановкой. В этой связи требуется изменить и структуру процесса подготовки.

Наличие фундаментальных сведений о человеке как о самоуправляемой, самоорганизующейся и самообучающейся системе, активно использующей в своей адаптационной деятельности способность к саморазвитию свидетельствует о том, что усложнение внешней обстановки, сенсорная перегрузка, выключение или ограничение поля зрения, эмоциональное перенапряжение способствуют эффективному проявлению и развитию физических качеств, активизирует деятельность коры больших полушарий и подкорковых центров головного мозга, формирует механизм взаимодействия

умственных и физических возможностей начинающих спортсменов. Полагаем, что в тренировке на этапе начальной подготовки спортсменов-студентов необходимо включение разнообразных тренировочных воздействий, которое не шло бы в разрез с основной задачей студента – учиться.

В каждом случае выбор тренировочных средств опирается на учет основных функциональных звеньев, обеспечивающих работоспособность в данном виде спорта, и своевременного обеспечения полноценного восстановления наиболее нагруженных в данный период психофизиологических систем. Кроме того, выбор и методика применения средств тренировки зависят от индивидуальных особенностей функционального состояния организма спортсмена и его способности выполнить запланированный объем физических нагрузок на данном этапе тренировочного цикла.

В бою чаще побеждает «быстро думающий» спортсмен, способный творчески разбираться в постоянно меняющихся ситуациях на ринге, хорошо подготовленный технически и тактически, имеющий серьезную физическую подготовку и развитые качества выносливость, силу, быстроту движений, ловкость. Однако техника и тактика, дающие преимущества в бою одному человеку, совсем не обязательно подходят другому. Только при условии, когда техника и тактика соответствуют характеру и темпераменту, телосложению и моторным качествам, спортсмен сможет минимальными средствами достигать максимальных результатов.

Муай-тай считается одним из самых жестких боевых искусств. Его техника позволяет одинаково успешно вести бой на дальней, средней и ближней дистанции. Но наиболее опасной считается бой на средней и ближней дистанции. «Локоть побеждает кулак, а колено побеждает ногу» – гласит один из основных принципов тайского бокса. В ближнем бою колени и локти, а также лоу-кик (круговой удар голенью по бедрам) представляют наибольшую опасность для противника.

На современном этапе развития этого вида спорта значительно реже используется стиль Муай лак – это твердая, устойчивая позиция бойца, мощная защита, медленные перемещения. Действия построены на контратаках, бой в основном ведется на ближней дистанции. Более зрелищным выглядит стиль Муай киеу (букв. «щегольский бой»), построенный на финтах, уходах, обманных движениях, когда боец постоянно перемещается.

Одной из характерных особенностей муай-тай является использование в качестве ударной поверхности голени, а не подъема стопы, принятых в большинстве других единоборств. С помощью голени блокируются и лоукики противника. Техника рук в муай-тай внешне напоминает технику «европейского» бокса, но отличается большим разнообразием, в нем нет формальных комплексов (как, например, ката в карате), но имеются так называемые «движения трех шагов» (ян саам кхум) – короткие связки, состоящие из базовых движений, которые в процессе тренировок доводятся до автоматизма. Большинство используемых в тайском боксе комбинаций и приемов известно еще с тех времен, когда это искусство носило название «пахуют». Всего таких базовых комбинаций 30:15 основных (маэ май) и 15 дополнительных (лук май).

Боксёрам, ведущим бой в сравнительно небольшом пространстве (ринге), предоставляются бесчисленные возможности для использования собственных

тактических замыслов. Частая смена ситуаций, нападение и защита вызывают необходимость быстро оценивать ситуацию и находить решения.

Из-за специфичности условий борьбы (непосредственного физического воздействия соперника) и возможного последствия в случае выступления недостаточно подготовленного спортсмена невозможно деление соревнований на главные и второстепенные. Поэтому важно строить тренировочный процесс таким образом, чтобы в процессе тренировок совершенствовалась деятельность функциональных систем организма, обеспечивалось оптимальное физическое развитие, оказывалось положительное влияние на нервную систему, проявляемое в быстроте реагирования и ориентировки, быстроте восприятия, переключения внимания, уравновешенности и сдержанности.

Стратегия повышения эффективности деятельности в процессе начальной подготовки спортсменов в тайском боксе представляет собой управление совокупностью ряда педагогических воздействий, включающих способы физического и психического воздействия, включения методов интеллектуального противодействия противнику. Это определяет цель и общее направление действий начинающих спортсменов на успешное преодоление любых опасностей. Концепция стратегии эффективности начинающих спортсменов требует правильной организации и строится по принципу реализации имеющихся потенциальных возможностей начинающих спортсменов через условия и факторы, принципы; структурные категории; способы обеспечения; условия реализации.

В качестве важного условия на начальном этапе подготовки следует психологически подготовить боксеров к необходимости выполнять большие физические нагрузки, быть готовым к участию в тяжелых спаррингах, встречаться с трудными противниками, делать тренировочный процесс более разнообразным.

Отсутствие достаточно наработанных стратегий поведения в соревновательной деятельности на основе освоенных технических умений и навыков тай-боксера может привести к негативным последствиям: получению травм, нокаутов, в конечном счете – утрате здоровья. У начинающих спортсменов в результате незначительного соревновательного опыта имеются объективные причины, делающие мотив победы более предпочтительным по сравнению с мотивом безопасности относительно возможной угрозы. Достижение цели, успех выполнения задачи постоянно и разнообразно стимулируется со стороны тренера, друзей, это усиливает мотив победы. Мотив безопасности поощряется гораздо реже – безопасную работу считают разумеющейся нормой безопасности, мотив безопасности фактически принижается.

1. Восприятие (регистрация сигналов всеми сенсорными системами и переработка их в данные);

2. Анализ (квантование, фрагментирование) – параллельное сравнение данных с имеющимися в памяти двумя эталонами: «эталонном экстремальной ситуации» и «эталонном новой, неизвестной информации».

3. Синтез (распознавание, узнавание) – распознавание эталонов «опасности».

4. Принятие решение на защитные моторные действия.

Последний алгоритм по времени может занимать доли секунды. И только адаптивные механизмы, включенные на 4-м шаге, могут теперь продолжаться достаточно долго, до момента полной адаптации организма к новой ситуации.

Пирназаров Гуломжон Фархадович
старший преподаватель
Ташкентский государственный транспортный университет
(Ташкент, Узбекистан)

МЕТОДИКА ПОДГОТОВКИ ЮНЫХ ВОЛЕЙБОЛИСТОВ В СОВРЕМЕННЫХ УСЛОВИЯХ

Подготовка высококвалифицированных спортсменов начинается на первых этапах многолетнего цикла. Она осуществляется в ДЮСШ, СДЮШОР, спортивных классах общеобразовательных школ. Но нельзя забывать и того, что начальная подготовка может проводиться за счет спортивного часа в режиме продленного дня общеобразовательной школы. Ежедневные занятия физической культурой по одному часу способствуют гармоничному развитию физических качеств ребенка, укреплению здоровья, приучают к систематическим занятиям спортом.

В связи с этим, возникает вопрос: почему бы не готовить достойное пополнение в учебно-тренировочные группы спортивной школы? Дети, прошедшие предварительную подготовку в начальных группах, в дальнейшем хорошо усваивают программный материал спортивной школы и сознательно относятся к учебно-тренировочному процессу. Значительные потери способных юных спортсменов обусловлены и методическими причинами, из которых главными являются: ориентация на отбор способных спортсменов уже в 10–11-летнем возрасте без предварительной начальной подготовки и последующая специализированная тренировка, мало отличающаяся от тренировки квалифицированных спортсменов; отсутствие этапности подготовки юных спортсменов, игнорирование основных принципов, а также самой структуры подготовки. Значит, главной задачей предварительной подготовки в нашей работе является разносторонняя физическая и техническая подготовка детей на основе овладения элементами волейбола и других видов спорта. Предварительные трехгодичные исследования показали, что в первые два года занятий необходимо закладывать базу разносторонней физической подготовки, на третьем году можно обучать детей элементам техники волейбола, готовить их с целью ориентации в этот вид спорта. Реализуя это положение, нами был проведен годичный педагогический эксперимент, в котором участвовали юные спортсмены-волейболисты, прошедшие двухлетнее обучение в режиме продленного дня общеобразовательной школы. Методика физической подготовки юных спортсменов строилась из целевой направленности одного занятия.

При составлении тренировочных заданий учитывались следующие основные организационно-методические положения:

- рациональный подбор тренировочных средств;
- количество и характер упражнений;
- очередность упражнений;
- темп выполнения упражнений;
- паузы отдыха между отдельными упражнениями;
- общее количество выполнений или подходов;

- количество выполненной работы в зависимости от зоны интенсивности;
- метод выполнения упражнений;
- общий объем нагрузки;
- нагрузка, выполненная в предыдущем тренировочном задании. На основе опыта специалистов и соответствующих исследований было установлено, что для обеспечения технической и физической подготовки начинающих спортсменов лучше применять упражнения в комплексе, что дает возможность проводить тренировки более организованно, целенаправленно и разнообразно. Комплексы упражнений и игры в виде тренировочных заданий включали 6–9 упражнений различной трудности и предусматривали воспитание всех физических качеств. Игровые упражнения рассматривались как тренировочное задание. Комплексы упражнений и игровых заданий были сгруппированы по их направленному воздействию на воспитание физических качеств юных спортсменов-волейболистов.

1. Комплексы упражнений и игры, направленные на воспитание быстроты (быстрые движения всем телом, быстрота двигательной реакции из различных исходных положений, сильные удары и т. д.).

2. Комплексы упражнений и игры, направленные на воспитание скоростно-силовых качеств.

3. Комплексы упражнений и игры, направленные на воспитание выносливости, усиливая нагрузку на организм путем расширения игрового пространства, увеличения количества движений бегом, бросковых упражнений, увеличивая продолжительность заданий без значительных перерывов.

4. Комплексы упражнений и игры, направленные на воспитание силы (увеличивали мышечную работу за счет заданного положения тела, видов передвижений и бросков с использованием более тяжелых предметов, мячей, инвентаря). Особенно большое оздоровительное значение имели игры, проводимые на воздухе в зимнее время на свежем воздухе.

Организуя тренировочные занятия на воздухе, важно было сочетать более подвижные игры и задания с менее подвижными играми, регулируя нагрузку длительностью и количеством повторений задания. В учебно-тренировочном процессе использовались доступные для детей этого возраста спортивные игры, проводимые по упрощенным правилам на площадках меньших размеров и в более короткое время. Перед началом педагогического эксперимента все экспериментальные группы сравнивались между собой по физической подготовленности. Разница показателей в группах не имела статистического подтверждения. Но по окончании эксперимента, в мае были проведены контрольные испытания. Увеличение тренировочных нагрузок позволяет вести начальную ориентацию в волейбол для зачисления юных спортсменов в учебно-тренировочные группы первого года обучения в детско-юношеских спортивных школах. Построение учебно-тренировочного процесса юных спортсменов в режиме продленного дня общеобразовательной школы на основе использования стандартных тренировочных заданий позволяет обеспечить:

1. динообразии методики разносторонней подготовки;

2. дифференциацию и целенаправленное воздействие на юный организм с целью воспитания основных физических качеств;

3. снижение монотонности в занятиях с помощью метода вариативности упражнения;

4. увеличение диапазона целесообразных вариаций основного двигательного действия;

5. создание условий оптимального соотношения повторяемости и вариативности.

В процессе годичного цикла тренировки решаются следующие основные задачи: улучшение общей физической подготовки; повышение функциональных возможностей организма; воспитание необходимых физических качеств. На первом общем подготовительном этапе постепенно повышается объем и интенсивность тренировочных нагрузок. При этом степень увеличения объема опережает рост интенсивности. На втором этапе, – специально-подготовительном постепенно сокращается объем нагрузок и увеличивается их интенсивность. На соревновательном этапе проводятся самые различные соревнования по физической подготовке: эстафеты, бег, всевозможные «связки». В исследованиях дети были разделены на три группы, исходя из генетических факторов. Известно, что основой наследственности является генетическая информация, которая передается от родителей к детям. Она в значительной степени определяет рост и формирование организма, основные приспособительные реакции его на внешние воздействия, темпы поступательного развития на различных этапах онтогенеза. Наследственный фактор в значительной мере определяет физическое развитие, формирование двигательных качеств, аэробную и анаэробную производительность организма, величину прироста функциональных возможностей в процессе спортивной тренировки. Названный подход к формированию групп по направленности полностью себя оправдал. Так, мы можем констатировать, что на этапе начальной подготовки необходимо ориентировать юных спортсменов в конкретный вид спорта.

Ражапов Расулбек Рамазанович
Преподаватель кафедры академии вооруженных сил РУз
(Ташкент, Узбекистан)

ОСНОВНЫЕ НАПРАВЛЕНИЯ ФИЗИЧЕСКОГО ОБУЧЕНИЯ И ВОСПИТАНИЯ КУРСАНТОВ И СЛУШАТЕЛЕЙ

Физическая подготовка – компонент целостного развития личности, составная часть общей культуры и профессиональной подготовки курсантов и слушателей, неотъемлемая часть служебно-профессионального образовательного процесса, нацеленного на гармонизацию духовных и физических сил, формирование таких ценностей, как здоровье, физическое и психическое благополучие, физическое совершенство.

Функции физической подготовки проявляются в целенаправленном педагогическом процессе, выступают одним из факторов, обеспечивающих биологический потенциал жизнедеятельности обучаемых. Физическое состояние зависит от многих факторов, ведущее место среди которых занимает здоровый образ жизни, предполагающий повседневную службу и учебу, систематические занятия физическими упражнениями и правильную организацию отдыха. Физическая культура боевая подготовка

Физическая подготовка способствует формированию привычки здорового образа жизни личного состава. Вместе с тем эффективно решить эту социально-педагогическую задачу пока не удастся, так как не все достигли должной нормы двигательной активности. Причинами тому служат:

- недооценка значения физической подготовки;
- слабая материально-техническая и учебно-спортивная база;
- недостаточное финансирование, отсутствие необходимого спортивного инвентаря, одежды и обуви.

Многие из сотрудников расточительно относятся к своему здоровью, пренебрегают физическими упражнениями. Одна из задач преподавателей кафедры физической подготовки и спорта – ориентировать обучаемых на формирование у них мотивации грамотного отношения к укреплению здоровья, воспитанию служебных, боевых и морально-волевых качеств, на применение полученных знаний, умений и навыков в поддержании высокого уровня своей физической готовности.

В программах по физической подготовке учитываются особенности каждой специализации; отражаются цель и задачи обучения, количество часов, отводимых на каждый раздел физической подготовки, способы проверки и оценки физической подготовки курсантов и слушателей, формы помощи и контроля.

Преподавание как совместный труд педагога и обучаемого предполагает равноправное сотрудничество. Педагогический процесс нельзя строить на принуждении, строгой регламентации, натаскивании при выполнении учебных нормативов. При оценке успеваемости учитывается умение самостоятельно заниматься физической подготовкой и спортом.

Преподаватель физической подготовки и спорта как высокообразованный специалист должен постоянно совершенствоваться, повышать свое методическое мастерство. Здесь ему помогают знание особенностей возрастного и полового развития, понимание мотивов поведения курсантов и слушателей, с которыми он должен сотрудничать, стимулируя их инициативу и творчество.

В обучении и воспитании курсантов и слушателей применяется комплекс мер, средств, методов и форм физической подготовки, направленных на всестороннее развитие, соответствующее современному уровню общественного прогресса. Процесс обучения предполагает:

- овладение основами личной физической активности;
- приобретение знаний, умений и навыков физической подготовки;
- развитие координационных способностей;
- способность самостоятельно осуществлять физкультурно-оздоровительную и спортивную деятельность.

К этому следует добавить и формирование таких качеств, как коллективное общение в процессе физкультурно-спортивной деятельности, развитие служебно-боевых, морально-волевых, психических, нравственных и умственных качеств.

Эффективному освоению курсантами и слушателями физических упражнений способствуют:

- оптимизация и интенсификация обучения на основе применения современных психолого-педагогических и психолого-физиологических технологий;
- деятельностный подход к формированию гармонично развитой личности в интересах будущей служебно-профессиональной деятельности в войсках.

Под оптимизацией и интенсификацией педагогического процесса следует понимать:

- повышение целенаправленности обучения и усиление мотивации к занятиям по физической подготовке и спорту на начальных курсах, когда молодой организм адаптируется к службе и способен выдерживать повышенные физические нагрузки;
- применение активных и творческих методов и форм обучения;
- широкое использование компьютеров и других новых технических средств обучения.

Суть деятельностного подхода состоит в ориентации курсанта и слушателя на усвоение не только готовых знаний и умений, но и на овладение новыми способами физкультурно-спортивной деятельности: активное усвоение знаний, умений и навыков, реализуемых в разнообразных формах физической подготовки. Воплощение в жизнь такого подхода во многом определяется руководящими документами, в которых закрепляется ответственность соответствующих начальников и командиров за создание оптимальных условий для занятий физической подготовкой и спортом, физической готовностью личного состава.

Требования, предъявляемые к системе образования в правоохранительных ведомствах России, направлены на формирование гармонично развитой личности, в том числе средствами и методами физической подготовки и спорта. Наши вузы способны подготовить физически крепких специалистов, обладающих высокими

боевыми, морально-волевыми, нравственно-духовными и психологическими качествами. Курсанты и слушатели, овладев навыками и умениями в области физической подготовки и спорта, впоследствии смогут результативно применять их в войсках.

Ражабов Расулбек Рузибоевич, Холов Илхом Исмадуллаевич
преподаватели кафедры академии вооруженных сил РУЗ
(Ташкент, Узбекистан)

САМОСТОЯТЕЛЬНАЯ ФИЗИЧЕСКАЯ ПОДГОТОВКА КУРСАНТОВ

Физическая культура в силу своей специфики являются методологической и практической основой интегративной оздоровительной деятельности. Она позволяет человеку осознать не только телесную, но и социальную сущность.

Занятиями физическими упражнениями играют значительную роль в работоспособности членов общества, именно поэтому знания и умения по физической культуре должны закладываться в понимании людей поэтапно. С раннего возраста человеку внушают уникальную полезность физической активности и побуждают детей активно заниматься спортом. Выдающийся французский педагог и общественный деятель, основатель современных Олимпийских игр Пьер де Кубертен считал, что польза отдельных видов спорта для различных профессий неодинакова. Поэтому важность определения профессионально-прикладного значения видов спорта и их элементов, необходимость единой научно обоснованной методики их отбора и их отбора и группировки не вызывают сомнения. После изучения профессии и составления профессиограммы нужно переходить к выбору профессионально-прикладных видов спорта.

Для этого следует проанализировать возможные виды спорта и их элементы (причем перечень их не должен исчерпываться только программным материалом). Направленность видов спорта определяется не только структурой упражнений, но и особенностями их выполнения, игровым содержанием. Если физические упражнения направлены в основном на совершенствование двигательных навыков и развитие физических качеств, то они имеют, наравне с физической и функциональную направленность. Мышцы составляют 40–45 % массы тела человека. За время эволюционного развития функция мышечного движения подчинила себе строение, функции и всю жизнедеятельность других органов, систем организма, поэтому он очень чутко реагирует как на снижение двигательной активности, так и на тяжелые, непосильные физические нагрузки Система физических упражнений, направленных на повышение функционального состояния до необходимого уровня (100 % ДМПК и выше), называется оздоровительной или физической тренировкой. Первоначальной задачей оздоровительной тренировки является повышение уровня физического состояния до безопасных величин, гарантирующих стабильное здоровье.

Важнейшей целью тренировки для курсантов является профилактика сердечно-сосудистых заболеваний, являющихся основой причиной нетрудоспособности в современном обществе. Многочисленные исследования ученых показывают, что, несмотря на умственную перегрузку, у курсантов имеется до 10–12 еженедельных свободных часов, которые можно использовать для занятий физической культурой и спортом во внеурочное время с целью повышения уровня физической

подготовленности. Однако, часто из-за отсутствия достаточного двигательного режима дня, эти часы используются малоэффективно.

Причем замечено, что малоподвижный образ жизни курсантов постепенно заглушает потребность двигаться и испытывать на себе определенное физическое воздействие, и, наоборот, систематические занятия физической культурой и спортом способствует возросшей потребности в движениях. Передовая педагогическая практика показывает, что резервы повышения физкультурно-оздоровительной двигательной активности имеются в её урочной и внеурочной формах, и прежде всего в самостоятельной физической подготовке курсантов. Тем более, что в настоящее время четко прослеживается тенденция к организации дополнительных занятий физическими упражнениями и видами спорта у курсантов из-за резкого снижения уровня физической подготовленности и состояния здоровья. Ученые считают, что систематические домашние задания по физической культуре, организация индивидуальных и групповых занятий физическими упражнениями и видами спорта являются не дополнительной нагрузкой, а разгрузкой курсантов, переключением их с умственной работы на физическую. Они способствуют снятию усталости, напряжения, повышению жизненного тонуса и работоспособности. В связи с тем, что интересы общества требуют постоянного повышения работоспособности и производительности труда на производстве, очевидно, физкультурно-оздоровительная двигательная активность курсантов будет эффективнее при условии профилирования средств физического воспитания с учетом их обучения и будущей профессии. Повышение уровня физической подготовки и эффективности физического воспитания у курсантов в большой степени зависит от формы организации занятий физическими упражнениями. Чем лучше организация, тем выше плотность и эффективность учебного процесса. Важно научить курсантов работать самостоятельно, определяя нагрузку по силам и подготовленности; выполнять такие упражнения, которые разносторонне воздействуют на организм, укрепляя не только мышцы, но и развивая внутренние органы.

Исследования в области медицины и физической культуры выявили 3 основные потребности человека:

- 1) в двигательной активности;
- 2) в рациональном питании;
- 3) в эмоциональной гармонии.

Известно, что уменьшение объёма двигательной активности приводит к детренированности важнейших систем организм: сердечно-сосудистой, дыхательной системы, а также к снижению окислительно-восстановительной реакции и обменных процессов. При выборе физических упражнений для самостоятельных занятий с курсантами мы руководствуемся следующими соображениями:

1) предлагаемые нами упражнения должны сопровождаться наибольшим оздоровительным эффектом;

2) способ их выполнения должен быть любым (индивидуальным, с партнером, в игровой форме);

3) они должны быть доступными и легко дозируемыми;

4) служить развитию физических качеств и аэробных возможностей. За основу самостоятельных занятий целесообразно взять аэробные упражнения. Именно они наиболее эффективны в укреплении здоровья. При систематически (3–4 нед. 40–45 мин.) их выполнение возникает тренировочный эффект или позитивные физические сдвиги. Как показала практика, с помощью только аэробных физических упражнений сбалансированного функционирования организма не добавится: необходимо их выполнять упражнениями на гибкость, силу. На выбор режима самостоятельных занятий влияют различные факторы. Среди них цели, которые преследует занимающийся, индивидуальное предпочтение, наличие отклонений в состоянии здоровья, двигательный опыт. Если, прежде всего, ставится задача – улучшение работы сердечно-сосудистой системы, нормализации её функций, то режим занятий должен способствовать совершенствованию физиологических регуляций в аэробном диапазоне мощностей. Если же основная проблема – избыточный вес, то нагрузки должны быть более длительными, но необходимо также соблюдение рациональной диеты и температурного режима занятий. Недостаточное развитие мускулатуры может быть устранено благодаря занятиям атлетической гимнастики, если есть такая возможность. Существует несколько форм самостоятельных занятий. К ним относятся: утренняя гигиенической гимнастика, вводная гимнастика, физкультурные паузы в режиме рабочего и учебного дня. Подвижные перемены относятся к физкультурно-рекреативной форме занятий, имеющей характер расширенного активного отдыха. День каждого курсанта начинается с выполнения утренней гимнастики. Задача утренней гимнастики – способность более быстрому пробуждению организма, переходу его от сна к бодрствованию и трудовой деятельности. Сюда включаются упражнения для всех групп мышц, упражнения на гибкость и дыхание. Не рекомендуется выполнять упражнения статического характера, со значительными отягощениями, на выносливость. Также нужно делать упражнения в течение учебного дня, выполняемые в перерывах между учебными и самостоятельными занятиями. Они обеспечивают предупреждение наступающего утомления, способствуют поддержанию высокой работоспособности на длительное время без перенапряжения. Оздоровительный бег и ускоренную ходьбу очень полезно включать в конце утренней гимнастики перед упражнениями на силу и восстановление дыхания, поскольку они не только способствуют успешной подготовке к сдаче контрольных нормативов, но и развитию общей выносливости-одной из важнейших физических качеств человека, повышая его работоспособность. Бег и ходьба является самыми доступными и эффективными средствами физического воспитания. Они укрепляют суставы, сердечно-сосудистую систему, интенсифицируют дыхания, благоприятно воздействуют на нервную систему, нормализуют вес тела, повышают выносливость и работоспособность организма. Нужно только постоянно помнить, что, несмотря на естественную простоту, бег-сильнодействующее средство физического воспитания. Поэтому одним из важных педагогических требований в занятиях бегом будет постепенность и нарастание нагрузки, и систематичность выполнения. К, так называемым крупным формам самостоятельных занятий тренировочного и физкультурно-рекреативного характера относятся индивидуальные и групповые занятия. По содержанию они могут быть

однопредметными (например, бег, ходьба, разновидности гимнастики: атлетическая, ритмическая и т. д.) и комплексными (например, сочетание упражнений циклической и игровой направленности и т. д.). Преподаватель физического воспитания должен тактично формировать индивидуальные физкультурно-спортивные интересы занимающихся поочередно, знакомя их с различными программами. Качество построения и эффективность групповых занятий во многом будет зависеть от уровня физической образованности занимающихся, овладения ими специальными знаниями, умениями, навыками, а также наличия лидеров. Прежде чем рассматривать различные средства физического воспитания, используемые в самостоятельных, индивидуальных и групповых занятиях, ознакомимся с определениями, характеризующими основные физические качества: быстроту, силу, выносливость, гибкость, ловкость. Физическими качествами принято называть отдельные стороны двигательных возможностей человека. Быстрота – способность человека к выполнению двигательных упражнений за кратчайший промежуток времени. Сила – это способность преодоление внешнего сопротивления за счет собственных мышечных усилий. Выносливость – это способность человека выполнять длительно упражнения без снижения скорости, силы. Ловкость – способность овладения двигательным действием за кратчайший промежуток времени. Гибкость – это способность выполнять упражнения с максимальной амплитудой в суставах. По определению профессора Л. П. Матвеева, общая физическая подготовка представляет собой неспециализированный (или относительно мало специализированный) процесс физического воспитания, содержание которого ориентировано на то, чтобы создать широкие общие предпосылки успеха в самых различных видах деятельности (либо в некоторых из них). Общая физическая подготовка является важнейшим средством обеспечения всесторонней физической подготовленности к высокопроизводительному труду. Задача самостоятельно занимающегося состоит в том, чтобы в течение недели набрать необходимое количество упражнений или километража. Недельный двигательный режим следует рассматривать как минимальный в самоподготовке занимающихся. Эффект нагрузки будет прямо пропорционален (при прочих равных условиях) её объёму и интенсивности. С возрастом и подготовленностью объём нагрузки должен увеличиваться, а интенсивность снижаться. Важно, чтобы упражнения в комплексе были подобраны на различные мышечные группы. Первое должно обязательно воздействовать на мышцы ног с целью подготовки сердечно-сосудистой и дыхательной систем организма к напряженной физической работе. Таким настроем может быть оздоровительный бег. Исходя из требований недельного двигательного режима, комплекс может быть построен по такому принципу:

1. Упражнения для рук и плечевого пояса – подтягивание на перекладине в висе и сгибания –разгибания рук из положения лежа.

2. Упражнения для брюшного пресса и спины – поднятие прямых ног из положения, лежа на спине, или поднятие туловища из положения лежа на спине, руки за головой, а также наклоны туловища вперед с прямыми ногами.

3. Упражнения для ног – приседания, прыжки со скакалкой и без неё.

В самостоятельных занятиях в зависимости от состояния здоровья, степени

тренированности можно выполнять от одного до трех «кругов», ориентируясь на безусловное выполнение еженедельной нормы. Водные процедуры исключительно благотворно воздействуют на организм человека, особенно плавание, которое порой оказывает действие лучше лекарств. Как известно, вода обладает высокой теплопроводностью, и пребывание в ней отлично тренирует механизмы, регулирующие теплоотдачу организма. Систематические занятия плаванием развивают ряд ценных физических качеств: выносливость, силу, быстроту, хорошую координацию движений. Особенно укрепляются мышцы верхнего пояса, так как они стабилизируют тело при плавании, помогают сохранять его горизонтальное положение на воде. А это развивает «мышечный корсет», который предупреждает различные искривления позвоночника, особенно в молодом возрасте. Именно поэтому плавание является еще и лечебным средством, ликвидирующим такие нарушения в осанке, как сутулость, сколиоз, кифоз. Занятия плаванием предупреждают развитие плоскостопия, так как работа ног в быстром темпе, постоянное преодоление сопротивления воды отлично тренируют мышцы и связки голеностопного сустава. При плавании нужно стремиться к продолжительному выдоху. Он, как правило, должен быть в три раза длиннее вдоха. Занятия плавание наиболее эффективно тренируют правильный ритм дыхания. Это благоприятно сказывается на увеличении экскурсии грудной клетки и жизненной ёмкости легких. В системе физического воспитания спортивные игры получили широкое распространение. Они культивируются в различных типах учебных заведениях. К числу наиболее популярных в стране спортивных игр относятся: футбол и мини – футбол, баскетбол, волейбол, хоккей, настольный теннис. Спортивные игры являются прекрасным средством активного отдыха после напряженного учебного дня. Занятия ими положительно влияют на центральную нервную систему, зрительный, вестибулярный, мышечный и другие анализаторы. У спорт-игровиков увеличивается объёмное и глубинное зрение, что благотворно влияет на профессиональное мастерство и помогает в повседневной жизни. В оздоровительных целях большую пользу приносят занятия спортивными играми на свежем воздухе. Они способствуют укреплению опорно-двигательного аппарата, улучшают обмен веществ, работу всех органов и систем организма. Самостоятельные занятия по физической культуре должны проводиться, прежде, всего с целью снятия у курсантов умственного утомления. Вот почему мощным резервом увеличения двигательного режима курсантов могут и должны стать систематические самостоятельные занятия по физической культуре, тесно связанные с учебной и внеучебной работой по физическому воспитанию. При этом первоначально необходимо решить две основные задачи: Во-первых, определить условия, при которых самостоятельные занятия дают положительный результат. Во-вторых, разработать и обосновать содержание, методику внедрения и систему контроля. Многолетняя работа в этом направлении позволяет нам утверждать, что наибольший эффект и их реализации возможен лишь при условии соблюдения ряда требований:

1) обязательной взаимосвязи с конкретным материалом учебной программы и с программой предстоящих массовых спортивных соревнований;

2) доступности и простоты, позволяющих выполнять эти занятия в домашних условиях;

3) наличия четко поставленной цели и владения занимающих правильной методикой выполнения упражнений;

4) Постоянного и систематического контроля со стороны преподавателя и занимающегося;

5) Эмоционального настроения выполняющего самостоятельные занятия и содержательности комплекса. Конечная задача самостоятельных занятий – повышение уровня здоровья каждого курсанта. Конечная цель научного поиска в области оздоровительной физической культуры – дать каждому курсанту оптимальный и адекватный его склонностям и возможностям рецепт здоровья.

Талипов Гуламжон Адилжанович
магистр
Ташкентский государственный педагогический университет
(Ташкент, Узбекистан)

ВНЕКЛАСНАЯ РАБОТА ПО ФИЗИЧЕСКОЙ КУЛЬТУРЕ

Во внеклассной работе по физическому воспитанию ставятся в основном те же задачи, что и на уроке: содействие укреплению здоровья, закаливанию организма, разностороннему физическому развитию учащихся, успешному выполнению учебной программы по физической культуре, а также воспитание определенных организационных навыков у детей и привычки к систематическим занятиям физической культурой и спортом.

Для организации и проведения внеклассной работы по физической культуре и спорту в неполных и полных средних школах создается коллектив физической культуры, а в начальных классах кружки физической культуры. Руководство коллективом физической культуры возлагается на совет коллектива и на учителя физической культуры, а кружком - на одного из учителей начальных классов. Кроме того, в каждом классе избираются физкультурные организаторы.

В общепедагогическом плане во внеклассной работе по физическому воспитанию можно выделить ряд направлений. Одно из этих направлений включает в себя расширение и углубление санитарно-гигиенического просвещения учащихся и формирование соответствующих умений и навыков. Необходимо, чтобы в плановом порядке учителя, классные руководители и медицинские работники проводили с учащимися беседы о значении правильного режима дня, о гигиене тела, о способах закаливания и укрепления физических сил и здоровья человека. В средних и старших классах отдельно с мальчиками и девочками проводится разъяснительная работа по половому воспитанию и нравственных основах интимных чувств. Тематика санитарно-гигиенического просвещения включает в себя также вопросы популяризации физической культуры и спорта и, в частности, организацию встреч со спортсменами, проведение бесед, докладов и лекций о развитии массового физкультурного движения, о важнейших событиях спортивной жизни, о влиянии физкультуры и спорта на повышение работоспособности человека, совершенствование его нравственного и эстетического развития.

Важным направлением внеклассной работы по физическому воспитанию является использование естественных сил природы (солнца, воздуха и воды) для укрепления здоровья учащихся. С этой целью в школах проводятся экскурсии на природу, организуются походы. Прогулки и туристские походы для младших школьников должны быть непродолжительными (3-4 часа). Обычно они сопровождаются сообщением детям определенных знаний и правил поведения в походе. В походе дети приобретают первоначальные навыки по туризму (ориентирование на местности, организация места отдыха, приготовление пищи и т. д.).

Прогулки и походы лучше намечать в такие места, где дети могут пополнить свои знания о природе, услышать рассказы интересных людей.

В системе внеклассной работы большое значение имеет спортивное совершенствование учащихся, развитие их способностей в различных видах физкультуры и спорта. Эта задача решается с помощью организации работы спортивных секций по гимнастике, спортивным играм, легкой атлетике и др.

Содержание занятий в секциях и кружках в начальных классах могут составлять упражнения из учебной программы, подвижные игры, катание на лыжах и коньках и другие простейшие известные детям упражнения.

Существенным направлением внеклассной работы является организация и проведение спортивно-массовых мероприятий в школе. К ним относятся спортивные праздники, организация школьных спартакиад, соревнований, «Дней здоровья» и т. д. Спортивные соревнования среди младших школьников обычно проводят также по знакомым детям подвижным играм и по другим упражнениям учебной программы, не вызывающим у школьников чрезмерных физических напряжений. Физкультурные праздники в начальных классах обычно посвящаются каким-либо знаменательным датам. В программу таких праздников, как правило, включают парад участников и торжественное открытие праздника с подъемом флага, массовые гимнастические выступления, простейшие спортивные соревнования, игры, аттракционы, пляски, хороводы, песни. На торжественном закрытии праздника вручают призы и грамоты победителям.

Физкультурно-оздоровительные мероприятия могут проводиться в режиме учебного и продленного дня, а также в форме внеклассной работы. К первым относятся, непосредственно, урок физкультуры, УГГ, физкультминутки во время уроков, физические упражнения и подвижные игры на большой перемене, продленка.

В комплексной программе физического воспитания учащихся 1-11 классов общеобразовательной школы включены внеклассные формы занятий физкультурой и спортом. В ней определяется содержание занятий в школьных секциях популярных видов спорта, группах ОФП и кружках по физкультуре. Это значит, что внеклассная работа является обязательной и требует выполнения учителями физкультуры и педагогами дополнительного образования программных требований, а учениками сдачи нормативов по повышению спортивного мастерства в выбранном виде спорта.

В разделы других школьных программ не входит внеклассная работа с учениками, но практически все школы имеют функционирующие в своих рядах различные секции, кружки, группы, клубы.

Главная цель внеклассной работы - организация досуга школьников, несущего оздоровительный эффект.

Занятия в спортивных секциях, кружках проходят, в основном, по урочному типу, т. е. они имеют образовательно-воспитательную направленность, содержание, время и место; ведущей фигурой выступает педагог-специалист, который целесообразно, исходя из педагогических принципов, организует занятия, обучает, воспитывает занимающихся, направляет их деятельность соответственно логике решения намеченных задач; контингент занимающихся постоянен и относительно однороден.

Однако такие занятия характеризуются и определяются особенностями, вытекающими в первую очередь из того, что выбор предмета занятий, установки на достижения, а также затраты времени и сил прямо зависит от индивидуальных склонностей, интересов, способностей занимающихся, а также от особенностей регулирования бюджета личного свободного времени, расходование которого далеко не всегда поддается унифицированной регламентации. Тем не менее и в такой ситуации предпочтительными формами организации процесса физического воспитания зачастую являются урочные формы, особенно, когда необходимо обеспечить четко упорядоченное формирование знаний, умений, навыков и строго направленно воздействовать на развитие двигательных и связанных с ними способностями. Урочные формы занятий, как следует из сказанного, представляют для этого наиболее благоприятные возможности.

Занятия, организуемые в условиях добровольного физкультурного движения урочного типа более вариативны. Они видоизменяются в зависимости от профилирования содержания в направлении, добровольно избираемом занимающимися соответственно их индивидуальным устремлениям (спортивное совершенствование, либо пролонгированная ОФП, либо физкультурно-кондиционная тренировка, либо занятия, направленные на реализацию частных задач), а также в зависимости от ряда переменных обстоятельств (изменение в режиме жизни занимающегося, конкретные возможности выделения времени для занятий, условия их оснащения и т. д.). Это обуславливает своеобразие используемых форм урочных занятий.

В различных ситуациях они значительно различаются, в частности, по соотношению структурных элементов, способам организации активности занимающихся, уровню и динамике предъявляемых нагрузок, объему и характеру распределения затрат времени. В некоторых случаях, когда есть соответствующие условия, урочные занятия организуются и по типу индивидуальных уроков, что нередко бывает, например, в работе тренера со спортсменом высокого класса. Однако эта наиболее индивидуализированная форма урочных занятий по понятным причинам не может быть основной в массовой практике.

К внеклассной работе по физической культуре относятся: спортивные секции по различным видам спорта (футбол, баскетбол, волейбол, гандбол, легкая атлетика, лыжные гонки, художественная гимнастика, хореография, бальные танцы, шейпинг, различные виды единоборств и др.), спортивные кружки, группы ОФП, спортивные клубы, команды и т. п.

Фарафонтова Ольга Анатольевна
старший преподаватель кафедры Физической культуры,
Кривошеина Мария Сергеевна
Магистрант факультета теории и методологии
физической культуры и спорта - 1 курс
Ташкентский государственный педагогический университет им. Низами
(Ташкент, Узбекистан)

МЕТОДИЧЕСКИЕ ПОДХОДЫ К ЗАНЯТИЯМ ФИЗИЧЕСКОЙ КУЛЬТУРОЙ С ДЕТЬМИ ДОШКОЛЬНОГО ВОЗРАСТА

Аннотация. В статье затронуты вопросы, посвященные методическим подходам к занятиям физической культуры с детьми дошкольного возраста.

Ключевые слова: Физическое воспитание, физическая культура, спорт, гимнастика, подвижные игры, здоровый образ жизни.

Abstract. The article touches upon the questions devoted to methodological approaches to physical culture lessons with children of preschool age.

Key words: Physical education, physical culture, sports, gymnastics, outdoor games, healthy lifestyle.

Движение является основной функцией организма ребенка. Через движение он познает мир, совершенствует костно-мышечную систему, регулирует процессы обмена, от взаимной гармонии которых зависят рост и физическое развитие. Развитие движений в дошкольном возрасте – очень важный процесс, потому что играет огромную роль не только в физическом, но и в умственном развитии ребенка.

Правильно подбирая физические упражнения, в процессе роста организма можно влиять на формирование мышц. Мышцы, участвующие в двигательной деятельности, непосредственно связаны с системами обеспечения – сердечно-сосудистой, пищеварительной, дыхательной – и с системой регулирования – нейроэндокринной. Через сосуды мышцы получают питательные вещества, кислород, гормоны и отдают продукты обмена – углекислый газ, воду, соли.

Двигательную и опорную функции выполняют в основном мышцы нижних конечностей и туловища. В верхних конечностях основные движения, важные для обращения с предметами, - вращение внутрь и наружу, а в нижних – сгибание - разгибание, необходимые для передвижения в пространстве. Физические упражнения считаются средством, стимулирующим физиологические процессы в организме человека со времен Гиппократа. Физические упражнения положительно влияют на работу всех внутренних органов, а систематические занятия ими улучшают функциональное состояние центральной нервной системы. Компенсаторное действие физических упражнений проявляется в формировании компенсаций: улучшении работы опорно-двигательного аппарата, совершенствовании сосудистых реакций и работы сердечнососудистой, дыхательной систем.

Нормализующее действие физических упражнений заключается в постепенном расширении диапазона функциональных показателей организма ребенка. Поскольку для детского организма характерно вовлечение в патологический процесс многих органов и систем, рост и психомоторное развитие ребенка нередко нарушаются. Физические упражнения являются основным средством нормализации двигательной сферы и восстановления физической работоспособности. Передовая русская педагогическая мысль, уже начиная с XVII в., понимала огромное значение игр для воспитания детей. В XIX в. В.Г. Белинский, Н.Г. Чернышевский, Н.А. Добролюбов, Д.П. Писарев, выражая передовые идеи в области воспитания, в том числе и физического воспитания, высоко оценивали подвижные игры в качестве одного из действенных средств физического воспитания и считали необходимым широко их использовать в системе обучения и воспитания в России. П.Ф. Лесгафт, в своих работах, вышедших на рубеже XIX–XX вв., рассматривал подвижные игры, как одно из важнейших средств физического воспитания. Правильно организованным, систематическим занятиям подвижными играми Лесгафт придавал высокое воспитательно-образовательное значение. В результате таких занятий ребенок сначала в семье, а затем в школе приобретает «опытность справляться с препятствиями, которые встречаются в жизни». Ценными явились положения Лесгафта об изучении поведения и взаимоотношений играющих, о соответствии подбора игр поставленным задачам, а также о ведущей роли в играх педагога и оздоровительном значении игры.

Игры с использованием гимнастических предметов укрепляют суставы и мышцы рук, спины и плечевого пояса, содействуют развитию ловкости и подвижности, а также развивают «чувство предмета». В занятиях художественной гимнастикой широко применяют и игры под музыку в сочетании с танцевальными шагами. Игры с музыкальным оформлением способствуют воспитанию у занимающихся организованности и дисциплинированности, приучают их сосредоточить внимание, содействуют развитию музыкального слуха и ритмичности движений. Они вызывают более глубокие эмоции, дающие возможность наиболее выразительно действовать. Эти игры могут быть использованы также при обучении ориентироваться во времени и пространстве. При всем многообразии игр в них можно выделить несколько типов.

Сенсомоторные игры (совершенствование движений, направленных на получение интересных для ребенка ощущений); сюжетные игры, ролевые игры, игры с правилами. Человек играет на протяжении всего своего детства, и в известной мере продолжает заниматься этим и во взрослости. Однако по интенсивности игр и по тому влиянию, которое они оказывают на психологическое развитие, безусловным лидером оказывается период дошкольного детства. В жизни детей дошкольного возраста игра выступает в качестве ведущей социально значимой деятельности. Поэтому на занятиях гимнастикой с дошкольниками использованию подвижных игр должно уделяться особенно большое внимание. Эти средства, наиболее полно учитывающие психофизиологические особенности дошкольников, эффективно решают комплекс педагогических задач (от закрепления и совершенствования основных двигательных действий до развития двигательных способностей и воспитания личностных качеств). На протяжении всего дошкольного возраста постепенное созревание психических и

физических функций организма ребенка определяет смену характера применяемых на занятиях подвижных игр.

В играх-имитациях младшие дошкольники в доступной для них эмоциональной форме осваивают разные виды основных движений. Имитационные игры основаны на передаче через движение различных знакомых ребенку образов животных, явлений природы. Характерными для детей 2-3 лет являются музыкально-двигательные игры, в которых они создают игровые двигательные образы в соответствии с разным настроением и темпом музыки. Для среднего дошкольного возраста на первый план выходят сюжетные и ролевые подвижные игры. Подвижная игра относится к тем проявлениям игровой деятельности, в которой ярко выражена роль движений. Для подвижной игры характерны творческие, активные, двигательные действия, мотивированные ее сюжетом (темой, идеей). Эти действия частично регламентируются правилами и направляются в условиях изменяющейся игровой обстановки, на преодоление различных трудностей по пути к достижению поставленной цели. Педагогическое взаимодействие с дошкольниками требует очень большой осторожности, как в психологическом, так и в физическом плане. В педагогике, как и в медицине (особенно, если речь идет о маленьких детях) важно соблюдение принципа «не навреди». Детский организм находится в стадии формирования, и от того, насколько искусно мы будем это формирование сопровождать своими педагогическими вмешательствами, зависит качество его жизни. Безусловно, в работе с дошкольниками тренер должен соблюдать все классические принципы дидактики: наглядность, сознательность и активность, доступность, систематичность и последовательность и т.д. Но, вместе с тем, необходимо с учетом возраста подопечных обратить внимание на следующие нюансы: сотрудничество с семьей, деликатность воздействия, безопасность занятий, эстетичность. Ребенок младшего дошкольного возраста уже относительно легко может выбрать один предмет из нескольких, не выказывать реакции на привлекательный предмет.²⁴ При вовлечении в новые формы отношений, новые виды деятельности появляются, соответственно, и новые мотивы, связанные с развивающейся самооценкой, самолюбием; мотивы достижения успеха, соревнования, соперничества; мотивы, связанные с усваиваемыми моральными нормами, и некоторые другие. Контролировать свое поведение

Ребенку дошкольного возраста помогает образ другого человека (взрослого, других детей). У ребенка среднего дошкольного возраста (4-5 лет) появляются мотивы достижения успеха, избегания неудачи. На замену равнодушия младших дошкольников к удачам и неудачам приходит переживание успеха и неуспеха (успех вызывает усиление мотива, а неуспех – уменьшение его) у средних дошкольников. Появление новых интересов и связанных с ними целей характерно для старшего дошкольного возраста.

Детями 6-7 лет нередко двигают мотивы личных достижений, самолюбие, самоутверждение. Ребенок начинает воспринимать взрослых и старших детей в качестве образца. Появляются мотивы стремления к признанию со стороны этих

²⁴ Теория и методика обучения базовым видам спорта: Гимнастика. 283 с.

взрослых и подростков. В течение дошкольного возраста мотивы поведения ребенка основательно меняются. Прежде всего, появляются мотивы, связанные с интересом детей к миру взрослых, с их стремлением действовать как взрослые. В ролевой игре ребенком двигает стремление быть похожим на взрослого. Основным составляющим процесса организации учебной деятельности является, мотивационная сфера школьника. Она отражает интерес ученика к занятиям, его активное и осознанное отношение к занятиям. В связи с этим важно развивать у учащегося мотивы, необходимые для рационализации его учебной деятельности и увеличения продуктивности педагогических воздействий²⁵

У детей младшего дошкольного возраста формируется смысловая ориентировочная основа поступка - звено между стремлением что-то сделать и реализуемым действием. Ребенок начинает в какой-то мере давать адекватную оценку будущему действию с точки зрения отдаленных последствий, поэтому импульсивность и непосредственность поведения ребенка понижается. При исследовании мотивационного аспекта в деятельности младших школьников делается акцент на развитии учебных мотивов.

Таким образом, в каждом возрасте выделяется своя ведущая деятельность: в дошкольном возрасте - игра; в младшем школьном возрасте - учение, что в свою очередь и определяет мотивационную сферу детей 4-9 лет.

Художественная гимнастика по характеру двигательной деятельности является сложно координационным видом спорта и требует от спортсменок проявления широкого круга двигательных умений, навыков и качеств. На современном этапе развития, художественной гимнастике характерен высокий уровень спортивно-технических достижений, которые предопределяют повышенные требования ко всем видам подготовки, в том числе и психологической. Учитывая «омоложение» художественной гимнастики на этапе начальной подготовки в настоящее время обучаются дети 5-8 лет. В жизни ребенка этот этап охватывает дошкольный и младший школьный возраст. Три года отводится на данный этап подготовки в спортивных школах. Первый год обучения является предварительным (возраст занимающихся-5-6 лет). Затем следует этап непосредственной начальной подготовки (6-7 и 7-8 лет). Оба этапа имеют тесную связь между собой и являются единым целым

На разных этапах спортивной подготовки мотивы занятия спортом у детей дошкольного и школьного возраста, занимающихся художественной гимнастикой, имеют статусную, потребностную, оценочную, конкурентную, результативную, ценностную обусловленность. Все это необходимо учитывать при построении учебно-тренировочного процесса.

СПИСОК ИСПОЛЬЗОВАННЫХ ИСТОЧНИКОВ:

1. Аркаев, Л.Я. Методологические основы современной подготовки гимнастов высшего класса / Л.Я. Аркаев, Н.Г.Сучилин // Теория и практика физ. культуры. – 1997. – № 11. – С. 17-26.

²⁵ Ермолаева М.В. Развитие личности дошкольника // Психология развития. М., 2000. С. 142-148

2. Гимнастика / под общ. ред. И.М. Коряковского, Л.П. Орлова, Л.Д. Штакельберга, С.В. Янаниса. – М., Л.: Физкультура и спорт, 1940. – 701 с.
3. Гимнастика / под общ. ред. Л.П. Орлова. – М.: Физкультура и спорт, 1952. – 656 с.
4. Гимнастика / под общ. ред. Л.П. Орлова. – М.: Физкультура и спорт, 1958. – 516 с.
5. Гимнастика и методика преподавания: учебник для институтов физической культуры / под общ. ред. В.М. Смолевского. – 3-е изд., перераб., доп. – М.: Физкультура и спорт, 1987. – 336 с.: ил.
6. Гончаров, В.И. Содержание понятия «двигательная память» // Физическая культура, спорт и здоровье населения Дальнего Востока: материалы региональной науч.-практ. конф. Ч. 3. – Хабаровск, 1997. – С. 25

Хамдамов Рустам Махамдалиевич
преподаватель,
Курызов Рузимат
и.о. доцента

Узбекский государственный университет физической культуры и спорта
(Чирчик, Узбекистан)

МЕТОДИКИ ВОСПИТАНИЯ СКОРОСТНЫХ СПОСОБНОСТЕЙ

Быстрота двигательных реакций, может быть, простой и сложной.

Простая реакция – это ответ заранее известным движением на заранее известный сигнал, появляющийся внезапно. Например, старт в беге, свисток арбитра во время игры. Быстрота простой реакции определяется по латентному периоду реакции – временному отрезку от момента появления сигнала до момента начала движения. Латентное время простой реакции у взрослых не превышает 0,3 с. Основной метод при развитии быстроты реакции – метод повторного выполнения упражнения. Он заключается в повторном реагировании на внезапно возникающий раздражитель, с установкой на сокращение времени реагирования.

Упражнения на быстроту реакции вначале выполняются в облегченных условиях (например, в футболе изменения направления движения по сигналу). Как правило, реакция осуществляется не изолированно. А в составе конкретно направленного двигательного действия или его элемента (атакующие действия, элементы игровых действий). Поэтому для совершенствования быстроты простой реакции применяются упражнения на быстроту реагирования в условиях, максимально приближенных к соревновательным: изменяют время между предварительной и исполнительной командами, разнообразны сигналы – от самых громких до очень тихих. Использование звуковых раздражителей различной силы, во-первых, позволяет избежать адаптации к его силе, во-вторых, усложняет ситуацию, ученик должен быть более внимательным и собранным, чтобы среагировать на сигнал. Простые реакции обладают свойством переноса: если человек быстро реагирует на сигнал в одной ситуации, то он будет быстро реагировать на них и в других ситуациях: например, футболист, быстро реагирует на звуковой сигнал рукой, будет быстро реагировать на этот раздражитель и ногой. Время простой реакции во многом зависит от того, на что обращается основное внимание ученика: на восприятие сигнала (сенсорный тип реакции) или на предстоящее действие (моторный тип реакции). Если внимание акцентировано на предстоящее движение, то время реагирования меньше, чем, если оно направлено на восприятие сигнала. С точки зрения Каковкина.А.В. надо учить занимающихся, умению концентрировать внимание на предстоящем напряжении мышц, она зависит от времени ожидания сигнала.

Сложные реакции встречаются в видах деятельности, характеризующихся постоянной и внезапной сменой ситуации действий. К сложным двигательным реакциям в физическом воспитании и спорте относят реакцию «выбора» (когда из

нескольких возможных действий требуется выбрать одно, адекватное данной ситуации) и реакцию на движущийся объект.

Воспитание быстроты сложных двигательных реакций связано с моделированием в занятиях и тренировках целостных двигательных ситуаций и систематическим участием в состязаниях. По мнению Ю.Ф. Курамшина, для этого необходимо использовать специально подготовительные упражнения, в которых моделируют отдельные формы и условия проявления быстроты сложных реакций в той или иной двигательной деятельности. Создаются специальные условия, способствующие сокращению времени реакции.

В сложных реакциях выделяют:

1. Реакции на движущийся объект.
2. Реакции выбора.

Чаще всего эти типы реакций встречаются в играх и единоборствах. Быстрота реакции на движущийся объект составляет 0,18 – 1 с. Латентный период этой реакции вратаря при движении рукой в среднем имеет величину 0,18 – 0,21 с; при выдвигании ногой – 0,22 – 0,24 с.

Скрытый период реакции на движущийся предмет складывается из четырех элементов:

Человек должен увидеть движущийся предмет (мяч, игрока).

Оценить направление и скорость движения его движения.

Выбрать план действий.

Начать его осуществление.

Основная доля этого времени (более 80 %) уходит на зрительное восприятие, т.е. на умение видеть предмет, передвигающийся с большой скоростью. Особое внимание уделяется сокращению времени начального компонента реакции – нахождения и фиксации объекта (мяча, игрока) в поле зрения. Этот компонент составляет значительную часть времени сложной реакции – обычно больше половины. Стремясь сократить его, идут двумя основными путями:

1. Воспитывают умение заблаговременно включать и «удерживать» в поле зрения объект (например, когда занимающийся ни на мгновение не выпускает мяч из поля зрения, время РДО у него само собой сокращается на всю начальную фазу), а также умение заранее предусматривать возможные перемещения объекта;

2. Направленно увеличивают требования к скорости восприятия объёма и другим компонентам сложной реакции на основе варьирования внешними факторами, стимулирующими её быстроту.

Для этого используют упражнения с реакцией на движущийся объект. При их выполнении следует:

1. Постепенно увеличивать скорость движения объекта;
2. Сокращать дистанцию между объектом и занимающимися;
3. Уменьшать размеры движущегося объекта.

Одним из средств развития этой способности может быть игра в баскетбол, футбол или ручной мяч с мяча меньшего размера, чем обычные.

Реакция выбора связана с выбором нужного двигательного ответа из ряда возможных в соответствии с изменением поведения партнера, противника или окружающей обстановки. Это гораздо более сложный тип реакции. Здесь время реакции во многом зависит от большого запаса тактических действий и технических приемов, выработанных в длительной тренировке, от умения мгновенно выбрать из них наиболее выгодных.

1. При воспитании быстроты реакции выбора стремятся, прежде всего, научить занимающихся искусно пользоваться «скрытой интуицией» о вероятных действиях противника. Такую информацию можно извлечь из наблюдений за позой противника, мимикой, подготовительными действиями, общей манерой поведения (например, большинство футболистов отличают финты от ударов по исходному положению ног, по выражению лица и глаз, по поступательному движению ног, повороту туловища).

2. Постепенно усложнять характер ответных действий и условия их выполнения. Например, сначала обучают выполнять защиту в ответ на заранее обусловленный удар (защищающийся не знает, когда будет проведена и куда направлена атака), затем ученику предлагают реагировать на одну из двух возможных атак, потом трех и т.д. постепенно его подводят к реальной обстановке единоборств.

Быстрота одиночного движения проявляется в способности с высокой скоростью выполнять отдельные двигательные акты. Это, например, скорость движения руки при метании копья, ударе по волейбольному мячу, уколе в фехтовании, скорость движения ноги при ударе по футбольному мячу или клюшки при выбрасывании в хоккее с шайбой. Наибольшая быстрота одиночного движения достигается при отсутствии добавочного внешнего сопротивления.

С увеличением внешнего сопротивления повышение скорости движений достигается за счет повышения мощности проявляемых при этом усилий. Последняя определяется взрывными способностями мышц. В данном случае развитие быстроты одиночного движения целесообразно проводить совместно с развитием силовых способностей.

Основными средствами воспитания быстроты движений служат упражнения, выполняемые с предельной либо околопредельной скоростью: 1) собственно-скоростные упражнения; 2) общеподготовительные упражнения; 3) специально подготовительные упражнения.

При выборе специально подготовительных упражнений следует соблюдать правила структурного подобия. Они представляют собой части или целостные формы соревновательных упражнений, преобразованных, чтобы можно было превзойти по отношению к достигнутой соревновательной.

При использовании специально подготовительных упражнений с отягощением вес отягощения должен быть в пределах до 15-20% от максимума. Например, применяются пояса и жилеты с дозирующими равновесами или утяжеленную обувь при выполнении прыжков и беговых ускорений, свинцовые манжеты в игровых действиях рукам. Снаряды более тяжелого веса.

Все эти предметы следует применять лишь после того. Как будет хорошо освоена техника основного навыка без отягощения. Величина дополнительного

отягощения должна быть такой, чтобы оно не искажало технику движений и позволяло выполнять действия с максимально возможной скоростью. Как правило, оптимальную величину отягощения в каждом конкретном случае определяют эмпирическим путем. В данном случае для развития быстроты одиночного движения в упражнениях, связанных с преодолением дополнительных отягощений, используется метод динамических усилий.

Собственно скоростные упражнения характеризуются небольшой продолжительностью (до 15-20 с) и анаэробным элактатным энергообеспечением. Они выполняются с небольшой величиной внешних отягощений или при отсутствии их.

В качестве обще подготовительных упражнений используются спринтерские упражнения, прыжковые упражнения, игры с выраженными моментами ускорений (например, мини-футбол).

Чтоб в развитии скоростных способностей не появился «скоростной барьер», необходимо включать в упражнения, в которых быстрота проявляется в вариативных условиях, и использовать следующие методические подходы и приёмы:

Облегченные внешние условия и использование дополнительных сил, способствующих повышению скорости однократных движений.

В этом случае, в частности, применяют метание облегченных снарядов, прыжки с наклонной дорожки, проведение отдельных приемов в борьбе с более легким партнером и др., что позволяет выполнять движения с повышенной скоростью в обычных условиях.

Если при затруднении условий выполнения упражнений активизируется силовой компонент движения, то при облегчении задачи заключается в повышении их скорости.

Использование эффекта «ускоряющего последствия» и варьирование отягощений.

Скорость движений может временно увеличиваться под влиянием предшествующего выполнения движений с отягощением (например, выпрыгивание с грузом). Механизм этого эффекта заключен в остаточном возбуждении нервных центров, сохранении двигательной установки и других следовых процессах, интенсифицирующих последующие двигательные действия. При этом может значительно сокращаться время движений, возрастая степень ускорений и мощность производимой работы. Однако это зависит от веса отягощения и последующего его облегчения, числа повторений и порядка чередований обычного, утяжеленного вариантов упражнения.

Эффективным методом повышения скоростных возможностей является и контрастный (вариативный) метод, предполагающий чередование выполнения скоростных упражнений в затрудненных, обычных и облегченных условиях. Суть его заключается в том, что после тонизирующей работы выполняются соревновательные упражнения с установкой на максимальное проявление быстроты движений.

В беге, плавании, гребле, и в других видах двигательной деятельности большую роль играет – высокий темп движений, т.е. максимальная частота движений в единицу времени. Так, мы говорим о темпе ходьбы - 120-140 шагов в 1 мин, о темпе гребли – 30-40 гребков в 1 мин, о темпе спринтерского бега - 4,9-5 шага в 1с и т.д.

Следует иметь в виду, что понятие «темп» близко связано с понятием «скорость», но они не тождественны.

Большое значение в поддержании высокого темпа имеет способность человека быстро сокращать и расслаблять мышцы, а также предельно быстро «включать» мышцы-антагонисты. У лиц с высокой частотой движений латентное время напряжения и расслабления мышц короче, чем у лиц, более низким ее уровнем.

Методический путь развития этой способности – повторное выполнение движений с возможно большей частотой, но без излишнего напряжения. Длительность таких упражнений определяется временем, в течение которого может быть сохранена данная частота движений. При снижении темпа упражнение следует прекращать. С увеличением темпа движения требования к скорости расслабления мышц возрастают.

Во многих двигательных действиях рассмотренные выше разновидности скоростных способностей проявляются в сочетании. Комплексное их проявление определяется содержанием основной двигательной деятельности. В этой связи можно говорить о скоростных способностях, проявляемых в беге, плавании, при прыжках, ведении и броске мяча и др.

При повышении уровня скоростных способностей можно выделить два методических подхода:

Аналитическое совершенствование отдельных составляющих скоростных способностей, определяющих их проявление.

Целостное совершенствование, которое предусматривает объединение локальных способностей в целостные двигательные акты, характерные для данного вида спорта.

В качестве средств развития комплексных форм проявления скоростных способностей используются упражнения, которые можно выполнить с максимальной скоростью (обычно их называют скоростными).

При развитии комплексных скоростных способностей является повторным метод. Основная тенденция в данном случае – стремление превзойти в занятиях свою максимальную скорость. Этой задаче подчиняются все компоненты метода (длина дистанции, интенсивность выполнения упражнения, интервалы отдыха, число повторений и характер отдыха). Длина дистанции (или продолжительность упражнения) выбирается такой, чтобы скорость передвижения (интенсивность работы) не снижалась к концу выполнения. Движения осуществляются с максимальной скоростью, занимающиеся в каждой попытке стремятся показать наилучший для себя результат. Интервалы отдыха между попытками делают настолько большими, чтобы обеспечить относительно полное восстановление: скорость движений не должна заметно снижаться от повторения к повторению.

Не менее важное значение имеют игровой и соревновательный методы, использование которых создает дополнительный стимул для предельного проявления скоростных возможностей за счет повышения интереса, мотивации, эмоционального подъема, духа соперничества занимающихся.

Эффективным методом повышения скоростных возможностей является и вариативный метод.

Юсупов Равшанбек Собиржонович
старший преподаватель
Алмалыкский Филиал национальный исследовательский университета
(Алмалык, Узбекистан),
Нигманов Бори Ботирович
доцент
Ташкентский государственный педагогический университета
(Ташкент, Узбекистан)

СРЕДСТВА И МЕТОДЫ РАЗВИТИЯ ОСНОВНЫХ ФИЗИЧЕСКИХ КАЧЕСТВ ПРИ ЗАНЯТИЯХ ФУТБОЛОМ

Занятия в секции футбола предполагают применение преподавателями разнообразных методов выполнения физических упражнений, воспитание морально-волевых качеств, обучение технике и тактике игры. Выбор методов определяется задачами и содержанием учебно-тренировочного процесса, условиями проведения занятий и степенью подготовленности занимающихся. В освоении систематических знаний и овладении двигательными навыками значительное место должно отводиться словесным методам (объяснение, беседа, краткие замечания), методам наглядности (показ изучаемого приема, использование макета игрового поля, соответствующих видеоматериалов и учебных фильмов).

Развитие физических качеств, занимающихся в секции футбола, осуществляется с помощью самых разнообразных методов. Поскольку футбол как спортивная игра является, по своей сути, одной из разновидностей скоростно-силовых видов физических упражнений, для развития важнейших физических качеств рекомендуется использовать методы, типичные для большинства спортивных игр, а именно:

- равномерный, или метод длительной непрерывной работы, который используется для развития аэробной выносливости;

- переменный, отличающийся от предыдущего лишь характером длительно выполняемой работы. Он способствует воспитанию специальной выносливости смешанного (аэробно-анаэробного) характера. Наиболее типичным представителем данного метода выполнения упражнений является сама игра в футбол;

- повторный метод - разновидность прерывистой работы, имеющей место в самой игре. Его отличает и сравнительно большая мощность выполняемой работы, рекомендуется использовать при развитии быстроты, силы, скоростной выносливости;

- интервальный, представляющий собой типичную разновидность прерывистой работы и отличающийся от других строгой регламентацией периодов работы и отдыха. При этом отдых сравнительно невелик, что не дает возможность организму занимающихся восстанавливаться. Метод наиболее целесообразно использовать при развитии скоростной силы и выносливости. Он дает возможность совершенствовать анаэробные и анаэробно-аэробные механизмы энергообеспечения, приучает занимающихся к двигательным действиям при высоких величинах кислородного долга.

Одной из форм интервальной тренировки в футболе может служить сама игра, построенная по этому принципу;

- метод максимальной интенсивности - это метод предельных нагрузок, выполняемых с субмаксимальной интенсивностью и установкой действовать «до отказа». Он используется для развития максимальной силы и способности к работе большой мощности. Естественно, в работе в секции футбола этот метод может быть использован практически только на последнем этапе, так как рассчитан на хорошо подготовленных футболистов. С его помощью совершенствуются анаэробные процессы и скоростно-силовые качества. Например, у юных вратарей - это прыжковая выносливость;

- сопряженный метод особенно важен в работе секции футбола, так как дает возможность развивать физические качества одновременно с совершенствованием технико-тактических действий. Таким образом у

занимающихся можно развивать силу, выносливость, ловкость. Благодаря применению в тренировке сопряженного метода навыки футболистов становятся более пригодными для использования в соревновательных условиях, то есть более устойчивыми к отрицательному влиянию утомления и эффективными ввиду совершенствования координационных механизмов; - круговой метод - это, по существу, самостоятельная организационно- методическая форма, используемая для развития у занимающихся одновременно нескольких физических качеств, а в отдельных случаях и для совершенствования специальных навыков.

Круговой метод, как правило, применяется в самых разнообразных вариантах, суть которых в приближении характера выполняемой работы к специфике самой игры. В работе в секции футбола рекомендуется применять как традиционную форму круговой тренировки, так и такую форму, которая дает возможность одновременно совершенствовать различные физические приемы и тактические действия, то есть тренировку сопряженного характера.

Таким образом, достоинством метода круговой тренировки является высокая интенсивность выполнения упражнений, разнообразие и прерывистый характер работы, что как нельзя лучше совпадает с условиями игровой деятельности в футболе.

При разучивании технических приемов и тактических действий основным методом будет служить их многократное повторение. Однако, новые упражнения зачастую вызывают у занимающихся утомление двигательных центров. Поэтому наиболее эффективным будет серийное повторение упражнений: две-три серии по 8-10 повторений в каждой. Интервалы между сериями должны быть достаточными для отдыха. Такие интервалы рекомендуется использовать или для повторного показа изучаемого приема, или для необходимых замечаний по исправлению ошибок у занимающихся.

Повторение упражнений может осуществляться с помощью целостного, расчлененного, соревновательного и игрового методов. При обучении юных футболистов сложным техническим приемам рекомендуется использовать расчлененный метод. Этот же метод может быть эффективен и при разучивании групповых и командных тактических действий.

Суть игрового метода, который должен занять видное место в работе с футболистами, заключается в том, что обучение технико-тактическим действиям осуществляется при проведении подвижных игр, эстафет, игровых упражнений и учебных игр. Близок к этому метод и соревновательный, заключающийся в том, что действия закрепляются и совершенствуются уже в условиях соревнований.

SECTION: POLITICAL SCIENCE

Атавуллаев Миркомил Аҳмадович
Ўзбекистон Миллий университети ижтимоий фанлар факултети
Фуқаролик жамияти ва ҳуқуқ таълими кафедраси доц.в.б,
фалсафа фанлари бўйича фалсафа доктори (PhD),
Тўйчиев Норпўлат
Ўзбекистон Миллий университети талабаси
(Ташкент, Ўзбекистан)

ГЛОБАЛЛАШУВ ТУШУНЧАСИ, ҚАРАШЛАР ВА ЗАМОНАВИЙ ЁНДАШУВЛАР

Аннотация. Ушбу мақолада глобаллашув тушунчаси, қарашлар ва унга замонавий ёндашувлар, бутун жаҳон иқтисодий сиёсий, маданий интеграция ва унификациялашув жараёнининг амалга оширишдаги ўрни очиб берилган.

Калит сўзлар: цивилизация, Глобаллашув, халқаро меҳнат тақсимоли, капитал, ишчи кучи, экология, соғлиқни сақлаш, демографик, миллат, миллий ўзлиқни англаш.

Ҳозирги замон жаҳон цивилизацияси ўзининг бир қатор ҳаётий кўринишларида янги давр хусусиятларини намоён этувчи умумбашарий тизимли ўзгаришларни бошидан кечирмоқда. Асосан, бу ўзгариш замонавий тадқиқотчилар томонидан берилган фикрларга мувофиқ бевосита глобаллашув жараёнлари билан боғлиқ.

Француз файласуфи Рене Декарт деганидек, “Тушунчалар маъносини аниқлаштириш ва бу инсониятнинг ярмини адашишдан сақлайди” [1], дастлаб биз “глобаллашув” тушунчасининг истилоҳий маъносини изоҳлашга ҳаракат қиламиз. Мазкур атама дастлаб 1983 йили америкалик олим Т.Левитт томонидан “Гарвард бизнес ревью” журналида чоп қилинган мақоласида қўлланган. У йирик трансмиллий корпорациялар ишлаб чиқарадиган турли-туман маҳсулот бозорларининг бирлашув жараёнларини “глобаллашув” деб атаган. [2] Ушбу таърифда олим глобаллашув жараёнининг иқтисодий томонларига кўпроқ тўхталган. Ваҳоланки, глобаллашув яхлит жараёнларни ўз ичига қамраб олади ва бу тушунчани ҳар хил аспектлардан кўриб чиқиш мумкин. А.Очилдиевнинг таъкидлашича, “... энг умумий маънода, глобаллашув, бир томондан муайян ҳодиса, жараённинг барча минтақалар, давлатлар ва бутун Ер юзини қамраб олганини, иккинчи томондан, уларнинг инсоният тақдирига дахлдор эканини англатади” [3]. В.И. Данилов-Данильяннинг фикрича, “Глобаллашув кўпроқ мантиқдан эмас, балки тарихий парадигмадан келиб чиққан сўздир. Глобаллашув жиҳатларининг ўзаро алоқадорлигининг аниқ ва равшан таҳлили мавжуд эмас” [4]. Юқоридаги таърифлардан кўринадики, глобаллашув жараёни ўзининг мураккаблиги ва серқирралиги билан алоҳида ажралиб туради. Шунинг учун ҳам С.Отамуродов таъкидлаганидек, “... глобаллашув тушунчаси ҳақидаги қарашлар турли-туманлигича давом этиб келмоқда. Бу табиий ҳол. Чунки унинг макон ва замонда содир бўлиш

хусусиятлари турлича бўлиб, дунёнинг ўзгаришига ўтказаетган таъсирида ҳам янги-янги имкониятлари намоён бўлмоқда [5].

Глобаллашув бутун жаҳон иқтисодий, сиёсий, маданий интеграция ва унификациялашув (бир-бирига яқинлашув) жараёнидир. Унинг асосий хусусиятлари халқаро меҳнат тақсимооти, капитал, ишчи кучи ва ишлаб чиқариш ресурсларининг эркин тақсимооти ва ҳаракати, қонунчилик, иқтисодий ва технологик жараёнларни стандартлаштириш, шунингдек, турли мамлакатлар маданиятининг қўшилиши ва яқинлашуvidир. Бу объектив жараён бўлиб жамиятнинг барча соҳаларини қамраб олувчи тизимли хусусиятга эга. Зеро, биз А.Тойнби таъбири билан айтганда, инсоният “умумий уй”, “умумий тақдир” ва умумий таъшишлар билан яшагга киришаётган [6], бир сўз билан айтганда глобаллашув деб аталаётган жараёнлар содир бўлаётган замонда яшамоқдамиз.

Дарҳақиқат, глобаллашув замонвий жамиятга кўплаб ижобий жиҳатлар олиб кириш билан бирга, инсоният тараққиётидаги шундай паллани ҳам ўзида акс эттиряптики, эндиликда дунё халқлари вужудга келаётган муаммоларга қарши ёлғиз кураша олмайди, уларни биргаликда ҳал қилиш мумкин.

Глобаллашувнинг салбий оқибатлари асосан, қуйидаги соҳаларда намоён бўлмоқда: экология, соғлиқни сақлаш, демографик, ресурслар, ахлоқ, оила, таълим-тарбия, маънавий, дунёқараш ва бошқалар шулар жумласидандир. Бир неча минг йиллик тадқиқотлари натижасида А.Чумаков “Глобаллашув ижтимоий ҳаётнинг барча соҳалари, маънавий қадриятлар, дунёқараш йўналишларини универсаллашувига олиб келиши билан бирга, анъанавийлик, ўзига хослик ва маданий хилма-хилликнинг сақлаб қолишни истисно қилмайди,-деган хулосага келган эди. Бундай шароитда шахс мураккаб ижтимоий муҳит шароитида фаолият кўрсатишга мажбурдир.

Бугунги кунда глобал ўзгаришлар жамият ҳаётида туб иқтисодий, сиёсий, ижтимоий-маданий жаҳатдан тубдан ўзгаришларни келтириб чиқариши оқибатида ижтимоий ҳаёт барча соҳаларининг трансформацияси содир бўлмоқда. Бу ҳолат глобаллашув шароитида яшашнинг янги йўллариини излаб топишини тақозо этади ва барча давлатлар, миллатлар олдига бир қатор муаммоларни кўяди. Глобаллашув жараёнига нисбатан қандай муносабатда бўлиш керак? Унга қўшилиш ёки ундан қочиш керакми, бу жараёнга мослашиш ёки ундан ҳимояланиш зарурми? Бу муаммолар глобаллашув жараёнининг келиб чиқиши, моҳияти, динамикаси, ҳозирги хусусиятлари, келажак тенденциялари, натижалари (ижобий жиҳатлари) ва оқибатлари (салбий жиҳатлари) каби жиҳатларини тадқиқ этишни талаб қилади. Шу нуқтаи назардан глобаллашув назариялари ва ёндашувларини ўрганиш муҳим аҳамиятга эга.

Глобаллашувга хос тенденциялар жамият тарихининг барча ривожланиш босқичларида ҳам намоён бўлган. О.Ата-Мирзаев, В. Гентшке, Р. Муртазаева глобаллашувнинг келиб чиқиши қадимий эканлигини таъкидлайдилар: “Қадимий империялар полиэтник давлатлар сифатида глобаллашувнинг биринчи намуналаридир. Уларда турли тилларда сўзлашувчи, ҳар хил ирқ ва маданиятга мансуб бўлган кишилар ёнма-ён қўшни бўлиб яшаганлар... Ахамонийлар минтақалараро дунёвий империяси глобаллашувнинг биринчи намунаси ҳисобланиб, у ўзида қисман учта минтақанинг – Осиё, Африка ва Европа ҳудудларини эгаллаган эди” [7].

Тарихий даврининг ўзига хослиги, иқтисодий – сиёсий тараққиётининг хусусиятларига мос равишда, масалан, Александр Македонский даврида ҳарбий глобаллашув, ўрта асрларга келиб жаҳон динларининг шаклланиши билан диний хусусиятларга эга бўлган глобаллашув, шунингдек, Уйғониш даври ва Янги даврга келиб кўпроқ илмий-маданий соҳаларда глобаллашув юзага келди. Тахминан, XVII асрларга келиб Европада капитализмнинг ривожини ва йирик давлатларнинг янги ҳудудларни мустамлакага айлантириши глобаллашув суръатларини тезлаштирди. Глобаллашувнинг геосиёсий шакли пайдо бўлди.

Профессор А. Бегматов француз тадқиқотчиси Б. Банди берган глобаллашувга берилган таърифни унинг моҳиятини тўлароқ акс эттира олган дейди: “Глобаллашув муттасил давом этадиган тарихий жараён; глобаллашув – жаҳоннинг гегемонлашуви ва универсаллашуви жараёни; глобаллашув – миллий чегараларнинг “ювилиб кетиш жараёни” [8]. Шу билан бирга, А. Бегматов глобаллашувни турли мамлакатларнинг иқтисодий-сиёсий ва маънавий ҳаётига кучли таъсир кўрсатиб келаётганлигини таъкидлайди. “Глобаллашув қисқа таъриф бермоқчи бўлсак, уни турли мамлакатлар иқтисоди, маданияти, маънавияти, одамлари ўртасидаги ўзаро таъсир ва боғлиқликнинг кучайиши дейиш мумкин” [9].

Таниқли файласуф олим, профессор С. Отамурадов глобаллашувга қуйидагича ёндашади: “Биз “глобаллашув”га жараён сифатида қараймиз ва, айни пайтда, унинг “мавҳум” тушунча эканлигини эътироф этган ҳолда, фан, техника, технологиянинг ҳозирги замон нуқтаи назаридан юксак даражада тараққий этганлиги ва жаҳонда жадал оммалашиб кетиши билан моддий бойликка айланаётганлигини назарда тутамиз” [10]. Олим глобаллашувнинг инқилобий аҳамиятини дунёнинг ягона иқтисодий, сиёсий, маданий-маънавий макон даражасида бирлашуви, ҳаёт суръатларини жадаллаштиришдаги қудратида намоён бўлишини таъкидлайди. Шу билан бирга муаллиф глобаллашув миллат ва халқлар маънавиятининг қашшоқлашувига олиб келишини таъкидлайди.

Глобаллашув муаммоси ўзбек олимлари томонидан глобаллашувнинг моҳияти, тенденциялари ва динамикаси жиҳатидан кенг ўрганилмоқда. Бу борада профессор С. Утамуродовнинг глобаллашув, глобаллашув ва миллат, миллий ўзликни англаш, глобаллашув ва маънавият масалаларига бағишланган кўплаб асарларини таъкидлаб ўтиш зарур. Б. Умаров глобаллашувнинг моҳияти ва зиддиятлари, У. Саидов глобаллашув даврида Шарқ ва Ғарб мулоқоти, А. Қодиров глобаллашувнинг хусусиятлари, А. Очилдиев глобаллашувнинг мавқуравий жараёнларга таъсири, А. Бегматов глобаллашув шароитида маънавий тарбия, З. Қодирова глобаллашув ва толерантлик, Н. Шермухаммедова глобаллашувнинг илмий-методологик жиҳатларини таҳлил этганлар. Глобаллашувнинг маънавий соҳага таъсири масалалари ўзбек олимлари илмий тадқиқотларида акс этган.

Ўзбек олими У. Саидов фикрига кўра, “... бугунги кунда глобаллашув миллат ва давлат чегараларини инкор этувчи “жаҳон жамияти”ни шакллантираётган инсоният ҳаётидаги объектив ҳамда табиий жараён, дея таъриф бериш мумкин” [11].

Глобаллашувни демократия контекстида тасаввур этувчи ёндашувлар ҳам мавжуд: “Демократиялашув ўзига параллель ҳолда глобаллашув феноменини

кучайтириб юборди. Чунки бир хил тамойилларга асосланган давлатлар, миллатлар, минтақалар ўзаро яқинлашиши, улар амалиётида кўплаб ўхшаш томонлар қарор топиши – бу умумий қоида.... Идеал тарзда глобаллашув ва демократия барча катта-кичик халқлар ва давлатлар манфаатларига мос келади ва шу тарзда у барча давлатларни тараққиёт ва ҳамжиҳатлик сари йўналтиради” [12]. Субъектлар демократияга интилгани сари глобаллашув жараёнига ва аксинча, глобаллашувга интилгани сари демократик ўзгаришларга кўшилиб боради.

Хулоса шуки, глобаллашув мақсади ва моҳиятини кенг жамоатчилик ва талаба ёшларга тўлақонли тушунтириш, унинг имкониятларидан фойдаланиш ҳамда айрим салбий оқибатлари олдини олиш олдимизда турган асосий вазифамиздир.

СПИСОК ИСПОЛЬЗОВАННЫХ ИСТОЧНИКОВ:

1. Декарт Р. Рассуждение о методе, чтобы верно направлять свой разум и отыскивать истину в науках и другие философские работы. – М.: Академический проект, 2011. – С. 335.
2. Умаров Б. Глобаллашув зиддиятлари. – Тошкент: Маънавият, 2006. – 8-б.
3. Очилдиев А. Глобаллашув ва мафқуравий жараёнлар. –Тошкент: Муҳаррир, 2009. – 64 бет.
4. Данилов-Данильян В.И. Устойчивое развитие – проблема выживания человека: Наука. Общество. Человек. – М., 2004. – С. 143.
5. Отамуродов С. Глобаллашув ва миллат. – Тошкент. Янги аср авлоди. -13 б.
6. Жураев Н. Тарих фалсафасининг назарий асослари. – Тошкент: Маънавият, 2008. – 221 б.
7. Атамирзаев О., Гентшке В., Муртазаева Р. Межнациональная толерантность в Узбекистане: история и современность. –Тошкент. Университет. 2004. С. 53.
8. Бегматов А. Маънавият фалсафаси. 2-китоб. –Тошкент, 2006. 57-58 б.
9. Бегматов А. Ўша манба. 57 б.
10. Отамуродов С. Глобаллашув: миллатни асраш маъсулияти (сиёсий-фалсафий қирралари). - Тошкент, Ўзбекистон, 2018. 70 б.
11. Саидов У. Глобаллашув ва маданиятлараро мулоқот. – Тошкент: Академия. 2008. 9 б.
12. Пахрутдинов Ш.И., Т.Жураев ва бошқалар. Миллий манфаатлар ва бошқарув маъсулияти. Огоҳлик ва хушёрлик тамойиллари (Тажрибавий қўлланма) – Тошкент. Фафур Ғулом, 2008. 179 б.

Қиличев Аброр
Сиёсий фанлар бўйича фалсафа доктори (PhD)
Ижтимоий-маънавий тадқиқотлар институти, Илмий экспертиза бўлими
(Тошкент, Ўзбекистон)

АМИР ТЕМУР СИЁСАТИДА ҲАРБИЙ ХАВФСИЗЛИК МАСАЛАСИ

Аннотация. Мазкур мақолада Амир Темур сиёсатида ҳарбий хавфсизлик масаласи илмий таҳлил қилинган. Хусусан, ҳарбий хавфсизлик хизматининг Амир Темур давлатини янада кучайтиришдаги роли аниқ мисоллар билан кўрсатиб берилган.

Abror Kili chev
Doctor of Philosophy in Political Science (PhD)
Institute of Social and Spiritual Research, Department of Scientific Expertise
(Toshkent, Uzbekistan)

AMIR TEMUR MILITARY IN POLITICS SECURITY ISSUE

Annotation. This article provides a scientific analysis of the issue of military security in the policy of Amir Temur. In particular, the role of the military security service in further strengthening the state of Amir Temur is illustrated by concrete examples.

Аброр Киличев,
Доктор философии политических наук (PhD)
Институт социальных и духовных исследований, отдел Научной экспертизы
(Ташкент, Узбекистан)

ВОПРОС ВОЕННОЙ БЕЗОПАСНОСТИ В ПОЛИТИКЕ АМИРА ТЕМУРА

Аннотация. В данной статье проводится научный анализ вопроса военной безопасности в политике Амира Темура. В частности, на конкретных примерах иллюстрируется роль службы военной безопасности в дальнейшем укреплении государства Амира Темура.

Жаҳон давлатчилиги тажрибасига кўра, ҳар бир давлатнинг ривожланишида унинг мустақиллигини мустаҳкамлашида, армия қурилиши ва бошқа давлатчилик институтларининг барпо этилиши ҳамда уларнинг тўлақонли фаолият юритишида давлатнинг асосий устунларидин бири бўлган ҳарбий хавфсизлик хизмати асосий ўрин тутди. Биз яхши биламизки, давлат манфаатлари учун бир қатор институтлар кураш олиб боради. Уларнинг орасида энг фаоли шубҳасиз ҳарбий хавфсизлик кучларидир. Шундан келиб чиқиб, айтиш мумкинки, ҳарбий хавфсизлик масаласи ҳамма замонларда ҳам ўта долзарб масала ва бу масалани ечиш учун хавфсизлик хизматида бўлган эҳтиёж

ҳам муҳим бўлиб қолаверади. Чунончи, Амир Темур давлатида ҳам маъмур хизматнинг роли анча салмоқли бўлганини биз қуйида кўриб чиқамиз.

Мовароуннаҳр ҳукмдори Амир Қазағон ўлдирилгандан сўнг, бу ерга Мўғулистондан Туғлуқ Темур катта қўшин билан бостириб келади ва ўзининг ҳукмронлигини ўрнатади. Бу пайтда ёш Амир Темур Туроннинг бошқа амирларига ўхшаб Хуросонга чекинмайди. Аксинча, у мўғул амирлари орасидаги отасининг эски қадрдонларини – Амир Ҳамидни ишга солиб, янги ҳукмдор Туғлуқ Темурнинг хизматиغا қиради. Низомиддин Шомий ҳазратлари ўзининг “Зафарнома”сида шудай маълумотни беради: “Керойит қабилисидан бўлган амир Ҳамид подшоҳнинг яқин кишиларидан эди; у ақлда, тadbирда машхур, иш юритишда ва халқ ҳожатини чиқаришда маълум эди. Амир Соҳибқирон у билан учрашиб, кўп маъқул ва кўнгилга ёқадиган сўзларни айтди. Амир Ҳамид уни подшоҳ олдига олиб борди. Амир Соҳибқирон подшоҳ қабулида бўлиш ва унинг эътиқодини қозониш шарафига етишди. Ҳукм бўлдики, Кеш вилоятининг тумони унга топширилсин ва ўн минг киши унинг фармонида ва қарамоғида бўлсин²⁶”. Демак, бундай хуфёна битимларни тузиш ва амалга татбиқ этишда Амир Темурга ёрдам берган шахслар кейинчалик у ташкил қилган ҳарбий разведканинг йирик раҳбарлари сифатида салтанат ҳаётида катта роль ўйнаган. Мовароуннаҳр мўғуллар зулмидан озод қилинганидан сўнг Амир Темур давлатчиликнинг асосларини ишлаб чиқишга киришади. Ёш ҳукмдор олдида турган муҳим вазифалардан бири – ҳарбий хавфсизлик масаласини жойига қўйиш ва шу орқали қўшин ва бошқа давлат маҳкамаларини тартибга солиш бўлган.

Биринчидан, бу ерда шу нарса англашиладики, Амир Темур ҳали ҳокимият тепасига келмасдан бурун ўзига хос ҳарбий хавфсизлик хизматини шакллантира бошлаган эди, дейиш ҳам мумкин. Ибн Арабшоҳга кўра, Амир Темур давлат тепасига келгач, ҳарбий хавфсизлик тамойилига қаттиқ риоя қила бошлайди. Чунончи, Турон ҳукмдорининг “хабаргир”лари (ҳарбий разведкаси) Мовароуннаҳру Хуросонни худди ўргамчак тўрлари сингари ўраб олган ва улар билмаган сир асрорнинг ўзи йўқ эди²⁷. Шунинг учун у ўзининг ҳарбий хавфсизлик хизмати ахборотига таяниб, мўғул амирами Амир Ҳамид воситасида ўз даврининг қудратли шахси – Мўғулистон ҳукмдори Туғлуқ Темурнинг ўзига нисбатан бўлган муносабатини аниқлаштиради. Яъни, ўзига нисбатан ҳеч қандай хавф-хатар йўқлигидан воқиф бўлгандан сўнг, мўғул хони ҳузурига боради. Натижада Туғлуқ Темур Амир Темурни Мовароуннаҳрнинг янги ҳукмдори – ўғли Илсхўжага ҳарбий нозир этиб тайинлайди.

Иккинчидан, таҳлиллар шуни кўрсатадики, Амир Темур Мовароуннаҳрдаги сиёсий вазиятни тўғри баҳолайди ва душман ташқарисида эмас, балки, “ичкарисида” фаолият юритишга қарор қилади. Сиёсий саҳнага эндигина кириб келаётган ёш Амир Темурнинг стратегиясига кўра, кучлар нисбати тенг бўлмаган бир пайтда “зўрнинг қаноти остида” иш кўриш мақсадга мувофиқ бўлиб, очиқдан-очиқ қаршилик кўрсатиш

²⁶ Низомиддин Шомий. Зафарнома. – Т.: Ўзбекистон, 1996. – 27 б.

²⁷ Ибн Арабшоҳ. Амир Темур тарихи (Ажойиб ал-мақдур фи тарихи Таймур – Темур тарихида тақдир ажойиботлари) /Сўз боши, араб тилидан таржима ва изоҳларни У. Уватов тайёрлаган. Масъул муҳаррир А.Ўринбоев. – Т.: Меҳнат, 1993. – 46 б.

эса ҳалокатли эканини чуқур англайди. Демак, Амир Темур учун хавфсизлик масаласи ҳамиша биринчи ўринда турган. Чунки, ҳукмдор айнан мана шу масаланинг ечими барча муваффақиятларнинг асосий омили эканини жуда яхши билган. Мовароуннаҳр ҳукмронлиги қўлга киритилгач, давлат хавфсизлигини таъминлаш борасида бир қатор ишлар амалга оширилади. Жумладан, бутун Турону Эрон устидан ўз ҳукмини ўтказиб келган мўғул хонлари Дашти Қипчоқдан то Азовгача бўлган ҳудудларда ҳукмронлик қилиб келар, юрт учун энг катта хавф ўша томонлардан эди. Зеро, Амир Темур “душманни ўз уясида янчиш” ғоясини илгари суриб, илк ҳарбий юришларини ушбу Дашти Қипчоқ заминидан бошлайди. Мазкур юриш олдидан керакли разведка маълумотлари тўпланиб, таҳлил қилиниб, кейин ҳарбий хатти-ҳаракатлар амалга оширилган. Амир Темурнинг ҳарбий хавфсизлик хизмати таркибига кирувчи – разведка – хабаргирларнинг маълумотларига кўра, Дашти Қипчоқдаги вазият ўта нотинч бўлиб, у ердаги амирлар, нўёнлар бир-бири билан қирпичоқ бўлиб, ҳокимият учун кураш олиб борар эди. Юрт, мамлакат тинчлиги, давлат мустақиллигининг барқарорлиги учун Дашти Қипчоқни заифлаштириш зарур эди. Мовароуннаҳр хавфсизлигини тўлиқ амалга ошириш учун Амир Темур Чиғатой улусини аслидай тиклашни олдига мақсад қилиб кўяди. 1371-1390 йиллар ичида Соҳибқирон Дашти Қипчоққа етти марта ҳарбий юриш уюштирди. Гарчи, том маънода Чиғатой улуси тикланмаган бўлса-да, мўғул хонларининг ҳарбий-сиёсий қудрати тамоман синдирилади.

Учинчидан, Амир Темурнинг бутун жаҳонгирлик фаолиятида хавфсизлик масаласи, ушбу масалага масъул бўлган шахсларга эътибор қаратар экан, у мамлакат ичкарисида ва ташқарисида иш олиб борган кишилар билан билвосита ва бевосита алоқада бўлади. Яъни, империянинг хавфсизлик кучлари ҳукмдорга империяга қарши турган кучларнинг имкониятлари ҳақида керакли маълумотларни етказиб беради. Ибн Арабшоҳга кўра, Амир Темур учун ўзга эллар, ўлкалар ва узоқ мамлакатлар, уларга олиб борувчи узоқ ва яқин йўлларнинг аниқ тасвирларини, географик жойлашувларини чизиб, содда қилиб тушунтириб берадиган билимдон, кучли олимлар бўлган. Соҳибқирон мана шундай уддабурон ва ақлли шахслардан ҳар томонлама, оқилна фойдаланган. Бу ерда шуни таъкидлаш керакки, Амир Темурнинг хавфсизлик кучлари сирасига кирувчи бундай зотларнинг эътиқоди ҳар хил бўлиб, уларнинг орасида турли халқ вакиллари, жумладан, ислом динининг турли мазҳабларига эътиқод этувчилар билан бирга, христианлар, католиклар, яҳудийлар ва бошқа динларга ҳам эътиқодда бўлган олимлар, шайхлар, епископлар, дарвешлар, дин арбоблари, савдогарлар, сайёҳлар ва бошқалар бўлган. Амир Темурнинг бундай диний бағрикенглиги давлатнинг ҳар томонлама кучайишига хизмат қилган. Энг муҳими, салтанатнинг мустақиллиги янада мустаҳкамланган, армия ва бошқа давлат бошқарув институтларининг қудрати ортиб борган.

Тўртинчидан, Амир Темур бутун империя ҳудудига кирувчи ўлка, мамлакат ва вилоятларни улусларга бўлиб бошқарган бўлса-да, лекин, ҳар бир улусга бўсунувчи мамлакат ва ўлкаларнинг ижтимоий-сиёсий ва иқтисодий аҳволи тўғрисида хабаргирлар, яъни, хавфсизлик хизмати зарур маълумотларни марказий девонга – Самарқандга, Соҳибқиронга етказиб турган. Демак, Амир Темур пойтахтда бўлганида ёки бирон бир ҳарбий ҳаракатларни амалга ошираётганида ҳам салтанатнинг қайси

бурчагида қандай воқеа ёки ҳодисалар тўғрисида аниқ маълумотларни билиб турган. Бу эса мазкур хизматнинг аниқ тизимга солинганини билдиради. Мисол учун, империянинг турли бурчакларидан Самарқандга олиб келадиган йўлларнинг асосийларида ҳарбий ёмхоналар фаолият кўрсатган. Яъни, Амир Темурга муҳим хабарни олиб келаётган чопарнинг от-улови, емак-ичмаги ва бошқа заруратилари ушбу ҳарбий бекатлар – ёмхоналар томонидан қопланган. Бу омил хавфсизлик кучларининг фаолиятини таъминлашда сифатнинг ошишига хизмат қилган. Руи Гонсалеса де Клавихо ўзининг эсдалигида Амир Темурга давлат аҳамиятига эга бўлган муҳим хабарни олиб келаётган чопар шахсан шахзодага қарашли бўлган уловларни “тортиб” олганини ёзади²⁸. Бундан шу нарса англашиладики, ҳукмдор томонидан “олий пайса” – хавфсизлик ходими ҳужжати соҳибининг ҳар қандай амри вожиб бўлиши шарт қилиб белгиланган.

Амир Темурнинг ҳарбий хавфсизлик кучлари махсус ҳужжат – пайсалар билан таъминланган. Мазкур ҳужжатлар уч тоифага бўлинган ва бу тоифалар разведкачининг ҳарбий унвонини билдирган: 1.Олтин пайса. 2. Кумуш пайса. 3. Мис пайса. Ушбу ҳужжатлар учбурчак шаклдаги мўъжазгина олтин ёки мис ёхуд мис тахтача бўлиб, унга калимаи тоййиба ҳамда хавфсизлик ходимининг лақаби ўйиб ёзилган. Демак, мазкур пайсалар разведкачи томонидан зарурат туғилганда керакли шахсларга кўрсатилган. Хавфсизлик кучлари учун бош даргоҳ – ҳукмдор институти томонидан берилган бундай чексиз ҳуқуқ – ҳарбий хавфсизлик кучларининг имкониятлари нечоғлиқ катта бўлганини кўрсатади. Шунинг учун улар вазият тақоза қилганда, яъни, давлат, империя, ҳукмдор тақдири ҳал бўлишига таъсир этувчи омиллар юзага келганда бор имкониятлардан фойдаланганлар. Хавфсизликка масъул шахс учун жасурлик, баҳодирлик, мардлик, садоқатлилик, поклик, виждонлилик каби сифатлар муҳим аҳамият касб этган.

Хулоса ўрнида шуни айтиш керакки, Амир Темурнинг тенги йўқ қудратли ҳукмдор даражасига етишида ҳарбий хавфсизлик хизматининг катта ҳиссаси бор. Зеро, хавфсизлик – иллатларнинг олдини олишдир. Айнан мана шу сўзлар Турон ҳукмдорининг давлат сиёсатида асосий тамойил сифатида ишлаган. Демак, фалсафий қонунларга кўра, шакл ўзгарувчан, лекин, моҳият ҳеч қачон ўзгармайди. Амир Темурнинг давлат қуриш, уни бошқариш, қўшин таркиби бўйича ишлаш ва ҳарбий ҳаракатларни амалга ошириш каби масалаларда хавфсизлик омили биринчи ўринда турган. Шундан келиб чиқиб айтиш мумкинки, бугунги кунда ҳам ҳар қандай давлат ўзлигини сақлаб қолиш учун ҳарбий хавфсизликка таяниб иш кўради. Чунки, ҳарбий салоҳият давлат ва жамият ҳаётининг гарови сифатида намоён бўлмоқда.

СПИСОК ИСПОЛЬЗОВАННЫХ ИСТОЧНИКОВ:

1. Низомиддин Шомий. Зафарнома. – Т.: Ўзбекистон, 1996. - 427 б.
2. Ибн Арабшоҳ. Амир Темур тарихи /Сўз боши, араб тилидан таржима ва изоҳларни У.Уватов тайёрлаган. Масъул муҳаррир А.Ўринбоев. – Т.: Меҳнат, 1993.- 246 б.
3. Руи Гонсалес де Клавихо. Буюк Амир Темур тарихи. – Т.: F.Фулом, 2007.-100 б.

²⁸ Руи Гонсалес де Клавихо. Буюк Амир Темур тарихи. – Т.: F.Фулом, 2007. - 100 б.

Юлдашев Дониёр
Мирзо Улуғбек номидаги Ўзбекистон миллий университети таянч докторанти
(Ташкент, Ўзбекистан)

ҲУҚУҚИЙ-СИЁСИЙ МАДАНИЯТ ТУШУНЧАСИ ВА МОҲИАТИ

Аннотация. ушбу мақолада ҳуқуқий-сиёсий маданиятга оид тадқиқотлар илмий таҳлил этилиб, унинг тушунчаси ва мазмун-моҳияти очиб берилди.

Калит сўзлар: маданият, сиёсий маданият, ҳуқуқ, ёшлар, жамият, назария, амалиёт, трансформация, ислоҳот.

Аннотация. в данной статье научно анализируется исследование правовой и политической культуры, раскрываются ее понятие и сущность.

Ключевые слова: культура, политическая культура, право, молодежь, общество, теория, практика, трансформация, реформа.

Замонавий фанда ҳуқуқий маданият тушунчаси мураккаб, кўп қиррали ижтимоий ва ҳуқуқий ҳодиса сифатида талқин қилинмоқда. Бугунги кунда маданият ва ҳуқуқий маданиятга оид барча илмий ёндашувларни ўрта – антропологик, фалсафий ва социологик жиҳатдан умумлаштирган ҳолда ўрганиш мумкин. Бундан ташқари, ҳуқуқий маданиятга фалсафий, юридик, аксиологик, семиотик, культурологик ёндашувлар ҳам мавжуд. Ҳуқуқни билиш, ҳуқуқий билим ва кўникмаларга эга бўлиш, ҳуқуқий онгинг юқори даражада ривожланиши ва энг муҳими, шахснинг ҳуқуқий ҳуқ-атвори ҳуқуқий маданият кўрсаткичи ҳисобланади.

Фалсафий ёндашув тарафдорлари томонидан ҳуқуқий маданият “соф аналитик” ҳодиса сифатида, маънавий маданият ва ҳуқуқий жараёнларга кадрятли ёндашилиб, ҳуқуқнинг регулятив сифатининг белгиланган ривожланиш даражасини ифодаловчи кадрят, деб талқин қилиб келинган.

Социологик ёндашув тарафдорлари томонидан ҳуқуқий маданият – бу шахснинг ижтимоий интеграция воситаси бўлиб хизмат қилувчи, индивидуал ҳуқуқий онг ва ҳуқуқий хатти-харакатларнинг шаклланишига таъсир қилувчи ижтимоий институт сифатида талқин қилинади.

Аксиологик ёндашувга кура, ҳуқуқий маданият жамият томонидан яратилган, инсониятнинг ҳуқуқий маданияти ютуқлари таъсир қиладиган динамик тизим [1] ҳисобланади. Ҳуқуқий маданият “инсон ва жамиятни инсонпарварлаштириш мезони” бўлиб, ҳуқуқий давлат ва фуқароликнинг моҳияти, асослари ва тамойилларини акс эттиради.

Семиотик ёндашув доирасида уни “маълум таъкиқлар ва курсатмалар тизимида акс эттирилган жамоанинг бевосита хотираси” деб изоҳлашади.

Культурологик ёндашув нуктаи назаридан, жамиятни ҳуқуқий тартибга солиш жараёни моддий, ҳам моддий булмаган ҳуқуқий маданият деб ҳисоблаш мумкин.

Ҳуқуқий маданият хақидаги кўплаб қарашларни умумлаштирган ҳолда, ушбу фикрга келамиз:

биринчидан, ҳуқуқий маданият барча ҳуқуқий ходиса ва институтлар каби кенг маънода, инсоннинг дастлабки маданиятни ривожлантириш, янги ҳуқуқий кадриятларни яратиш, ушлаштириш ва таркатиш натижаларини аниқлашга имкон беради;

иккинчидан, ҳуқуқий маданият кишиларнинг билимлари, ҳуқуқий муносабатлари, ҳуқуқий ҳулк- атвори ва ҳуқуқий онгида намоён булиши мумкин;

учинчидан, ҳуқуқий маданият ҳуқуқий фаолиятнинг хусусияти, унинг даражаси, йуналиши, шакллари ва усуллари билан боғлиқ маданият шакли;

тўртинчидан, ҳуқуқий маданият нафақат ҳуқуқий билимлар ва карашларнинг уйғунлиги, балки уларни алмашиш, яратиш, сақлаш, тарқатиш, ишлаб чиқиш, истеъмол қилиш буйича барча хатти-харакатлардир. Ҳуқуқ соҳасидаги барча ходисалар ҳуқуқий маданият нуктаи назаридан баҳолалиши мумкин;

бешинчидан, ҳуқуқий маданият жамият ҳаётининг асосий томони, инсониятнинг прогрессив ривожланиш белгиси, ижтимоий ҳаётнинг барча соҳаларда моддий ва маънавий кадриятларни шакллантириш, тўплаш ва ушлаштириш нуктаи назаридаиб тушунчадир.

Ҳуқуқий маданият билан бирга “сиёсий маданият” тушунчаси ҳам борки, улар бир-бирига функционал якин, ташкиллаштирувчи тушунчалардир. Сиёсий маданият XVIII асрда давлатнинг сиёсий ҳаётини тушуниш методологияси сифатида вужудга келган. “Сиёсий маданият” атамаси немис файласуфи И.Г. Гердер томонидан илмий муомалага киритилган бўлиб, у “Инсоният тарихи фалсафаси ғоялари” асарида ишлатилган. Сиёсий маданият, сиёсий тажрибани шакллантириш, сақлаш ва етказиш тизими булиб, жамиятнинг ривожланиши, сақланиши ва ривожланишини таъминлайдиган кадриятлар ва нормалар туплами вазифасини бажаради. Хар қандай маданият уз ташувчиларининг онги ва хатти-харакатларида амалга оширилганлиги сабабли, сиёсий маданият тегишли сиёсий онг ва ижтимоий гуруҳлар, шахсларнинг хатти - харакатларида намоён булади.

Сиёсий маданият – рақобат килувчи, бир-бирини тулдирувчи кадриятлар, муносабатлар, карорлар қабул қилиш ва низоларни хал қилишнинг оқилона йули, жамият аъзоларининг кадриятлари, хатти-харақати ва стереотиплари билан бир-бирига зид келадиган турли субмаданиятларга эғалигини билдиради. Умуман олганда, сиёсий маданият таркибига сиёсий карашлар, сиёсий кадриятлар, сиёсий нуктаи назар, сиёсий жараёнларга муносабат, сиёсий хатти-харақатлар, сиёсий аъналар, сиёсий онг киритилган.

Шарқда сиёсий маданиятни изохлашда купрок тажриба, дипломатия, бошқарув маданияти ва ҳулк-атвор бирлигига таянилган. Жамиятнинг ҳуқуқий-сиёсий маданияти нафақат ўзаро боғлиқ, балки ўзаро карам, ўзаро бир бирини тулдирувчи ва ўзаро таъсир килувчи қиймат - семантик тизимлардир. Шу билан бирга, замонавий фанда, “сиёсий маданият”, “ҳуқуқий маданият” тушунчалари турли хил фан соҳаларига ажратилганлиги сабабли, уларни бир-биридан алоҳида куриб чиқиш одат тусига кирган.

“Сиёсий маданият тамойиллар тўплами, кадриятлар ва ҳулк-атвор белгиси сифатида ҳуқуқат ва фуқаролар ўртасидаги муносабатларга бевосита таъсир қилади, – дейди таниқли олим Е Вятр. – Сиёсий маданият моҳияти қуйидагиларда намоён бўлади:

1) сиёсатни билиш, фактлар билан танишиш, уларга қизиқиш; 2) баҳолаш сиёсий ҳодисалар, давлат бошқарувини қандай амалга ошириш кераклиги тўғрисида баҳоловчи фикрлар; 3) сиёсий позицияларнинг руҳий-маънавий томони (Ватанга муҳаббат, садоқат, душманларга нафрат); 4) бу жамиятда тан олинган, сиёсий хулқ-атвор қоидалари бўлиб, сиёсий ҳаётда қандай ҳаракат қилиш зарурлигини маълум қилади” [2].

Ҳозирги кунда ҳуқуқий ва сиёсий маданиятни биргаликда ўрганиш инсонни мураккаб ва зиддиятли вазиятларда тугри йул топа олиш, уз манфаатларини химоя қила олиш, демократияни хурмат қилишни одатга айлантириш, сиёсий толерант ва гояда плюралист, сиёсий-хиссий босик булиш, сиёсий экстремизмга нисбатан иммунитетни қарор топтириш, демократик менталитетни шакллантиришга эришишни билдиради.

Ҳуқуқий-сиёсий фаоллик замонавий жамиятни хавфсизлиги мезонларидан бири ҳисобланади. Ҳуқуқий-сиёсий фаолликнинг пастлиги нафакат давлатнинг бу борада олиб бораётган сиёсатига боғлиқ, шу билан бирга фуқаролик институтларининг буш ҳуқуқий тарбия ишлари билан боғлиқдир. Ижтимоий маънодаги “ҳуқуқий-сиёсий маданият” тушунчасига икки даражада: бутун жамиятнинг ҳуқуқий-сиёсий маданияти ва алоҳида шахснинг ҳуқуқий-сиёсий маданияти даражасида ёндашилиши мумкин. Бунда ижтимоий ҳуқуқий - сиёсий маданият, ҳуқуқий, сиёсий институтлар ва муассасалар, ҳуқуқий нормалар ва сиёсий онг, тамойиллар, улар фаолиятнинг диалектик муштарак бирлигини ифодаловчи кадриятлар ва меъёрларининг сифат ҳолати деб баҳоланиши мумкин. Шахсга нисбатан эса, у сиёсий реалликни узлаштириш меъёри, ижтимоий ҳаёт, борлиқни идрок этишнинг узига хос ҳуқуқий кузгуси тарзида намоён бўлади.

Ёшларнинг ҳуқуқий-сиёсий маданияти уларнинг манфаат ва эҳтиёжларини умуминсоний негизлари билан узиди уйғун ҳолда акс эттириши билан ҳам характерланади. У умуминсоний негизларга зид эмас, балки маданиятнинг миллий тамойиллари негизиди, уларнинг энг илгор жихатлари, умуминсоният манфаатларига мос келиши ҳисобиға умуминсоний негизлар тизими шаклланади.

Шу нуктаи назардан ёшларнинг ҳуқуқий-сиёсий маданияти энг аввало, миллий замин билан боғлиқ бўлади. Унга таянади, ундан баҳра олади ва у билан чамбарчас боғлиқ бўлади. Агар ундан узилиб қоладиган бўлса, миллий манфаатларига ҳам хизмат қила олмайди.

Ҳуқуқий-сиёсий маданият – тарихий жихатдан ўрнатилган барқарор кадриятлар, нуктаи назарлар, этикодлар, гоялар, хулқ-атвор, сиёсий жараёнлар субъектларининг яқинлиги ва жамият ҳаётининг узлуксизлиги асосида қайта тикланишини таъминлайдиган тизим ҳисобланади. Глобаллашув шароитида ёшларнинг ҳуқуқий-сиёсий маданиятнинг шаклланиши ташки таъсирлар натижасида узига хос тарзда кечмоқда. Бир томондан, бундай тенденция ёшлар ҳуқуқий-сиёсий маданияти ривожига ижобий таъсир курсатаётган бўлса, иккинчи томондан, ҳуқуқий-сиёсий маданият пойдевори булган ахлоқий маданият асосларини емиришга ҳам хизмат қилмоқда.

Ёшларнинг ҳуқуқий-сиёсий маданияти умумий маданиятнинг бир қисми бўлиб, узига хос кадрият, урф-одат, норма, маросим ва бошқаларни уз ичига олган ҳолда,

ижтимоий ҳаётнинг икки соҳаси уйғунлигида, давлат ҳокимияти институти, унинг ҳуқуқий нормалари ва уларни катъий амалга оширишга булган хурматни шакллантиришда, шунингдек эскирган қонунларни янги жамият эҳтиёжларга мувофиқ қайта қуриб чиқишни талаб қилишда намоён бўлади.

Ёшлар ҳуқуқий-сиёсий маданиятини оширишга тўсқинлик қилувчи омилларга менталитетимиздаги қусурлар, ақидапарастлик, коррупция, уруғ - аймоқчилик ва маҳаллийчилик, ёшларни ҳуқуқий-сиёсий тарбиялашдаги муаммолар, ҳуқуқий нигилизм ва сиёсий саводсизлик, глобаллашувнинг салбий оқибатларини киритиш мумкин.

Коррупция кўпга соҳалар қатори ёшларимиз ҳуқуқий-сиёсий маданиятига ҳам салбий таъсир кўрсатади. “Энг ачинарли жиҳат шундаки, коррупцияга қарши курашнинг олдинги сафларида турувчи, бунга бевосита масъул бўлган идораларнинг ўзида ҳам коррупцияга тўлиқ барҳам беришга эришилмаяпти. Коррупция – модернизациялаш қушандаси, бу масала ечилмас экан, жамият модернизацияси ҳам, миллий ривожланиш ҳам юз бермайди” [3], деб таъкидлайди сиёсий фанлар доктори Б. Омонов. Хулосамиз шуки, бу иллат жамиятда ҳар бир инсон уз қучига ишониши, бунинг учун у уз ҳақ-ҳуқуқларини яхши билиши каби қадриятларни заифлаштиради. Инсонда ҳуқуқий-сиёсий маданият асосида шаклланган узига ишончини йўқотади.

Бизнинг фикримизча, ёшларда ҳуқуқий-сиёсий маданият шаклланишига тусқинлик қилувчи яна бир омил бу уруғ-аймоқчилик ва маҳаллийчиликдир. Бу иллат адолат ва ҳақиқат тўғрисида четлаб ўтиб, узига яқин инсонни масъул қарашларга тайинлаш, биргалликда фаолият олиб бориш ёки ҳудудлар қесимида ёндашиб бошқа ҳудуддаги шахсга нисбатан қамситиш назари билан қараш. Бу иллат ҳам жамиятимиз тараккиёти ва ёшларимиз ҳуқуқий-сиёсий маданияти учун жиддий таҳдидлардан бири ҳисобланади.

Бу жараён анча мураккаб бўлиб бугунги кунда ёшларимизда ҳуқуқий - сиёсий маданиятни ривожланишида тусқинлик қилаётган бир қанча омиллар мавжудлиги, шу билан бирга бу борада бизда уларни бартараф қилишда маълум имкониятлар ҳам мавжуд.

Ҳуқуқий-сиёсий таълим-тарбия борасида биз эътибордан четда қолдираётган бир муаммо бераётган таълим тарбиямизнинг амалиёт билан боғламаётганлигимиз ҳисобланади. Яъни, биз асосан мактабда ҳам, олий ўқув юртида ҳам Конституциянинг неча боблиги, унинг моҳияти ёки инсонни ҳуқуқи, эркинликлари, бурчлари ҳақида батафсил маълумот берамиз, аммо айнан уни амалиёт билан боғламаймиз. Аслида амалиётдан мисол олиб, уни назария билан боғлашимиз самаралироқ кечади, деб ҳисоблаймиз.

Ҳуқуқий-сиёсий таълим ва тарбияни номигагина эмас, балки изчиллик билан, оддийдан мураккабга таъйинлаш асосида олиб бориш мақсадга мувофиқдир. Шу нуқтаи назардан ёшларимизнинг ҳуқуқий-сиёсий онгини ошириш ва ҳуқуқий-сиёсий маданиятини юксалтириш бўйича узок истиқболга мувофиқланган стратегия ишлаб чиқиш ва илмий асосланган концепцияга таяниш керак. Концепцияда жамият ва давлат ташкилотларининг барчаси учун ёшларнинг ҳуқуқий-сиёсий онги ва маданиятини оширишга қаратилган йул харитасини ишлаб чиқиш зарур.

“Глобаллашув фан, техника ва технологиянинг юксак даражада ривожланишининг ҳамда унинг вақт нуқтаи-назаридан сонияларда оммавийлашуви инсоният фаровонлигининг ошувига ижобий таъсир ўтказётган бўлса-да, унинг маънавий қашшоқлашувига жаҳоннинг тобора сиёсийлашуви ва бунинг оқибатида инсонлар бугун кечагидан кўра ҳам хавф-хатарда яшашига сабаб бўлмоқда” [4], деб ёзади фалсафа фанлари доктори, профессор С. Отамуродов. Бундай мураккаб шароитда, сиёсий маданиятни ривожлантириш янада долзарблашиб бормоқда. Чунки, унинг ривожланиши ёшларда дунёнинг сиёсийлашуви жараёнларини англаб етиши ва бундай шароитда тинчлик, барқарорлик ва тараққиётнинг маъно-мазмунини англаб етишга ҳамда уни асрашга бўлган туйгуларнинг мустақамланиши учун катта аҳамиятга эгадир. Ўзбекистон биринчи президенти И. Каримов таъкидлаганидек, “...бугунги шиддатли даврда чинакам маънавиятли ва маърифатли одамгина инсон қадрини билиши, ўз миллий қадриятларини, миллий ўзлигини англаши, эркин ва озод жамиятда яшаш, мустақил давлатимизнинг жаҳон ҳамжамиятида ўзига муносиб ўрин эгаллаши учун фидойилик билан кураша олиши мумкин” [5].

Сиёсий маданият кенг маънодаги маданиятнинг таркибий қисмига киради. Аммо ёшларнинг умумий, кенг маънодаги маданиятини ривожлантирмасдан туриб уларнинг ҳуқуқий-сиёсий маданиятини ҳам ривожлантириб бўлмайди.

Хулоса шуки, ёшлар ҳуқуқий-сиёсий маданиятини ошириш давр тақозоси, унинг талаби экан, унинг ривожланиш тенденциялари, мавжуд муаммолари ва уларни амалга оширишга оид тадқиқотларни яратишни кечиктириб бўлмайди.

СПИСОК ИСПОЛЬЗОВАННЫХ ИСТОЧНИКОВ:

1. Низаева Ю.М. Правовая культура в современном обществе. В сборнике: Современные проблемы и перспективные направления инновационного развития науки. Сб. статей международной научно–практической конференции: в 2 частях. – М.: 2017. – С. 190-191.
2. Вятр Е. Социология политических отношений. М.: 1979. - С. 259–260.
3. Омонов Б.А. Жамиятни модернизациялашнинг концептуал асослари. – Т.: Aloqachi, 2019. – 172 б.
4. Отамуродов С. Ёшлар сиёсий маданиятини ривожлантириш омиллари. – Т.: Ўзбекистон, 2013. – 3 бет.
5. Каримов И.А. Юксак маънавият – энгилмас куч. – Т.: Ўзбекистон, 2008. – 16-бет.

SECTION: PSYCHOLOGY SCIENCE

Boronova Hilola Akramjanovna
teacher of "Applied Psychology" Kokand State Pedagogical Institute
(Kokand, Uzbekistan)

A MODEL OF PSYCHOLOGICAL APPROACH TO TEACHER EDUCATION DIFFICULTY ADJUSTMENT CORRECTION

Annotation. *In this context, the education of the teacher takes special knowledge, attention to the problem of psychological approach to professional action on the correction of the image of "I" in hard-working teenagers. In the context of this problem, the problem of scientific-theoretical approaches to psychological analysis of professional activity.*

Keywords: *correction, model of psychological approach, difficult upbringing, professional stereotype, tolerance.*

In our opinion, a teacher's program to develop psychological competence in the correction of "self-image" in adolescents with difficult upbringing will be more effective if it has the following features: - Ability to fully understand the problems of pedagogical work; - Begin to develop a program of psychological assistance using an individual approach; - Rely on a personal development approach in education.

Therefore, a change in the nature of educational institutions requires the active participation of not only teachers but also the general public in the process of correcting difficult adolescents. It should be noted that the essence of the concept of a psychological approach to the work of each educator with adolescents with special needs is the content and organizational-methodological analysis of the optimal conditions of life of professionals and adolescents with special needs, taking into account their personality. The complex for mining consists of a scientifically based coordinated combination.

The results obtained during the work showed that the work of a psychologist with a teacher in an educational institution is complex, and includes activities such as lectures, seminars, trainings, work games. should cover z. The main goal of the model of a psychological approach to working with adolescents with difficult upbringing is to change the tactics and strategy of the teacher's work at the expense of professional and personal development and engaging the wider community in the process of correcting adolescents with disabilities.

The model consists of two parts: The first part, called "teacher", forms the interaction between the psychologist-teacher diad. The content of this section is not determined by the creation of activity by correcting the deviant adolescent characteristics of the teacher's professional personality traits.

The second part, tentatively called "Community," is a wide range of interactions between professionals who are directly involved with children and adolescents outside of school hours.

The feature of this module is to expand the scope of interaction between psychologists and teachers by adding state and public organizations to it. These include: - specialists of the Department of Social Protection; - Inspectors of work with minors; - Doctors of dangerous profiles for teenagers - specialists of sports organizations in the district; - Representatives of the community, youth organizations, etc. It should be noted that the emergence of a successful situation for the student depends directly on the characteristics of the teacher's professional and personal self-assessment, his professional motivation. depending on. Therefore, the main work of the psychologist with educators is aimed at the teacher to define his professional position, to update personal responsibility and to form a positive attitude to change the "self" in a difficult adolescent. characterized by.

Depending on the tasks of the program, each section is divided into the following sections

has: 1. "Teacher": - psychological education of teachers "Teacher's psychological school" - the organization of self-help; - Training on self-awareness, understanding and effective interaction with maladaptive adolescents; - Assist in the development of lesson content using psychological methods and techniques; - Thorough mastery of the technology of holding parent meetings; 2. "Public" - round table discussion; - psychological counseling with interested specialists.

Implementing the model components in sequence, we solved the overall task of developing the professional competence of the teacher in working with this category of students, taking into account their "image".

The general sequence of steps is as follows: - an application to a problematic situation that requires a solution; - study the material for discussion on the topic; - Questions on this topic; - discussion in small groups; - decision making; - draw final conclusions.

We will focus on the work of more detailed information on equipping teachers with psychological knowledge, as timely assistance to teachers in working with adolescents with special needs and specific educational prevention from a psychological point of view. 'shows the mystery. After all, the task of the psychological service is to provide educators with information about the characteristics of adolescence, in particular, the personality traits of adolescents with special needs, risk factors - to psychologically prepare educators for possible personality changes in adolescents. to create conditions.

The following tools are used in this direction:

- reports; - information leaflets; - conversations; - Teacher's school of psychology.

Organize self-help. According to our research, in real practice of educational institutions, a teacher with psychological competence working with adolescents with difficult upbringing should be tolerant of deviations in adolescents, which include many behavioral reactions.

Professional tolerance refers to the perception of these situations as temporary and the cognitive readiness of the teacher rather than the emotional response. In our understanding, the basic principle of tolerance is to be able to see the world through the eyes of others, putting oneself in the place of others.

If it is not, it will lead to a dead end, which will hinder the acquisition of professional activity and lead to the professional destructiveness of the specialist.

So it is important to look for ways to overcome and prevent it. Tolerance programs focus primarily on teacher training and education.

If a teacher is not patient with himself, does not value himself enough, does not respect him, then there will be a wonderful reaction to pass all this to his relatives, first of all to his students. When a teacher is a person, he can give something to his students. Based on the results of our work, we came to the conclusion that when working with educators, the psychologist should be trained to create conditions for students to learn, including the acceptance of subject-subject relationships in their work.

REFERENCES:

1. Barotov Sh.R. Socio-psychological and scientific-practical basis for the creation of psychological services in Uzbekistan. Autoref. Diss. doct. psychol.nauk. T., 1988.
2. Barotov Sh.R. Basics of psychological services in education. Monograph. Tashkent, 1999.
3. Davletshin M.G. Psychology of technical capabilities. - Tashkent, 1975.
4. Jumayev R.Z., Ubaydullayev U.A., Khojanov B.A. Fundamentals of Conflictology: Textbook. - T.: Akademiya, 2000
5. Isoqova M.T. Formation of spiritual perceptions in early adolescence under the influence of national traditions and social factors. Psyche. fan. nom. diss. ... Avtoref. - T.: 1999.

УДК 80-81

Кадырова Мукадам Сайдамовна
кандидат педагогических наук, профессор – РАЕ,
Борош кызы Алина
магистр,
Тагаева Айжамал Кыялбековна
магистр,
Сайидырахимова Дильфуза Сайидмахамаджановна
Кыргызско-узбекский международный университет им. Батыралы Сыдыкова
(Ош, Кыргызская Республика)

ПСИХОЛОГИЧЕСКОЕ СОПРОВОЖДЕНИЕ УЧАЩИХСЯ ПОСЛЕ КОХЛЕАРНОЙ ИМПЛАНТАЦИИ В УСЛОВИЯХ ИНКЛЮЗИВНОГО ОБРАЗОВАНИЯ

Аннотация. В статье рассматриваются особенности современной системы инклюзивного обучения детей с ограниченными возможностями здоровья на основе изучения литературы. На основе анализа психолого-педагогической и специальной психологической литературы автором выявляются особенности психического развития детей с нарушениями слуха. Автор статьи разрабатывает психодиагностическую программу и диагностический инструментарий для изучения особенностей психического развития детей с нарушениями слуха после кохлеарной имплантации. Изучаются особенности психического развития детей после кохлеарной имплантации. В материале оцениваются эффективность предложенной модели психолого-педагогического сопровождения детей с нарушениями слуха после кохлеарной имплантации на базе общеобразовательной организации.

Ключевые слова: психическое развитие, кохлеарный, общеобразовательный, эффективный, диагностический, особенности, психолого-педагогический, эффективность, психодиагностика, программа.

Развитие средств высокотехнологичной помощи людям с нарушением слуха опосредует новые тенденции развития человека, который в результате коррекционных, развивающих, реабилитационных и абилитационных мероприятий сможет полноценно социализироваться в среде слышащих. Одним из таких средств на сегодняшний день является операция кохлеарной имплантации. Вопросы психологического сопровождения детей с нарушениями слуха в нашей стране впервые стали подниматься в начале XX века и были непосредственно связаны с первыми психологическими исследованиями таких детей. Интерес к теме психологического сопровождения глухих и слабослышащих детей был обусловлен необходимостью обоснования методов педагогического воздействия. Весомый вклад в развитие психолого-педагогического сопровождения детей с нарушениями слуха внесли Л.С. Выготский, Л.В. Занков, И.М. Соловьев, Д.М. Маянц, Ж.И. Шиф, М.М. Нудельман, А.Н. Поросятникова, Э.С. Бейн, М.Е. Хватцев, Т.А. Власова, Н.Г. Морозова, А.П. Розанова, Г.Л. Выгодская, В.Г. Петрова, Н.В. Яшкова, С.А. Зыков, Л.И. Тигранова, В.А. Синяк, А.А. Венгер. Вопросами организации психолого-

педагогического сопровождения, воспитания и обучения детей после кохлеарной имплантации в нашей стране занимаются И.В. Королева, О.В. Зонтова, Т.В. Пельмская, Н.Д. Шматко, О.С. Орлова, Н.В. Тарасова, О.С. Жукова. Пик популярности кохлеарной имплантации в Российской Федерации пришелся на момент изменения привычной системы образования в сторону интеграции детей с ограниченными возможностями здоровья в среду нормально развивающихся сверстников. Родители получили право выбирать образовательную организацию, в которой их ребенок будет получать воспитывающую, развивающую, обучающую и коррекционную высокопрофессиональную педагогическую помощь, не ограничиваясь в выборе таковой установленными ограничениями возможностей здоровья. Если раньше дети с нарушениями слуха, пройдя психолого-медико-педагогическую комиссию, получали рекомендации к обучению по программе глухих или слабослышащих и направление в конкретную коррекционную школу I-II вида, то сейчас такие дети оказались в праве обучаться по адаптированной основной общеобразовательной программе в любой общеобразовательной образовательной организации, имеющей лицензию на осуществление такого вида обучения. Таким образом, родители детей с установленным кохлеарным имплантом, вне зависимости от успешности проведенной операции и последующей реабилитации, оказались перед выбором: идти в школу с устоявшейся системой комплексной специальной коррекционно-развивающей помощи для детей с нарушениями слуха или выбрать образовательную организацию, руководствуясь иными критериями (территориальная близость к дому, опыт успешной инклюзии детей с ограниченными возможностями здоровья, желание скорейшего «выравнивания» показателей развития своего ребенка относительно нормально развивающихся одноклассников и прочее). Так ребенок с нарушениями слуха оказывается в общеобразовательной организации, реализующей инклюзивное обучение, где он должен получить весь спектр специальной помощи: дефектологической, логопедической и психологической. Поэтому в настоящее время организация психологического сопровождения детей после кохлеарной имплантации в условиях инклюзивного образования является актуальной.

Образовательная интеграция (инклюзия) основывается на концепции «нормализации», подразумевающей под собой приближенность образа и уклада жизни детей с ограниченными возможностями здоровья к условиям жизни общества, в котором они пребывают. Принципы «нормализации» зафиксированы международными правовыми актами: «Декларацией прав ребенка», «Декларацией о правах лиц с отклонениями в интеллектуальном развитии», «Декларацией о правах инвалидов». основополагающими принципами интеграции являются следующие утверждения: Ребенок с ограниченными возможностями здоровья помимо особых образовательных потребностей имеет общие потребности, наравне с нормально развивающимися детьми - потребность в любви и стимулирующих развитие условиях. Жизнь ребенка с ограниченными возможностями здоровья должна быть максимально приближена к обычной. Наиболее благоприятным для роста и развития местом для ребенка является его родной дом, поэтому органы местного самоуправления обязаны способствовать воспитанию детей в собственных семьях. Правом и возможностью обучаться обладают

все дети без исключения, независимо от степени и глубины нарушений их развития, поэтому каждому из них должна быть предоставлена среда, наиболее полно удовлетворяющая их специальные потребности в воспитании, обучении, коррекции и абилитации. На данный момент создание условий для полноценного воспитания и обучения детей с ограниченными возможностями здоровья выделено в один из приоритетов социальной политики. Интеграция и/или инклюзия является одним из определяющих и действенных механизмов построения инклюзивного общества, то есть общества для всех в общем и каждого в частности его членов. О необходимости создания такой системы обучения, в которой ребенок с ограниченными возможностями здоровья не исключался бы из общества нормально развивающихся детей, говорил еще Л.С. Выготский [13]. Он отмечал, что несмотря на многочисленные достоинства, сложившаяся отечественная система специального образования, построенная на принципе сегрегации детей с особенностями развития, замыкая ребенка в узкий круг детей с подобными нарушениями, акцентирует его внимание на своем недостатке и ограничивает от взаимодействия с другим окружающим его миром. Таким образом, ребенок с ограниченными возможностями здоровья вместо приобретения навыка успешной адаптации к условиям реальной жизни, развивает в себе привычки, которые ведут к еще большей его изоляции. Исходя из этого, ориентация на нормально развивающихся детей становится сейчас отправной точкой реструктурирования системы специального образования с целью подчинения специальных знаний и обучения общим воспитанию и обучению. Интеграция в образовательном процессе - явление не новое. В истории специальной педагогики много примеров обучения детей с ограниченными возможностями здоровья вместе с нормально развивающимися детьми [24]. Однако, успешного опыта в этом направлении мало в связи с тем, что обычный учитель не обладал достаточными средствами специального обучения. Таким образом, наряду с процессом ложной интеграции детей с особыми образовательными потребностями активно развивалась их сегрегация в форме развития специальных образовательных направлений для детей со схожими нарушениями развития. Обучение по принципу инклюзии детей с ограниченными возможностями здоровья вместе с обычными детьми является логическим продолжением идей обучения по принципу интеграции, которое предшествовало инклюзии по времени, идеологии и технологиям осуществления. Разница между понятиями «интеграции» и «инклюзии» в образовании обусловлена разной степенью включенности детей с особенностями развития в образовательный процесс. Если интеграция возвращает таких детей из системы специального образования в систему общего образования, обязуя их овладением учебной программой общеобразовательной школы в полном объеме, то инклюзия подразумевает, что обучение детей с особыми образовательными потребностями будет организовано по принципу разработки и реализации индивидуальной образовательной программы с учетом потребностей и особенностей каждого его участника. Образовательная инклюзия (инклюзивная форма обучения и воспитания) - это обоснованный этап развития системы образования в любой высокоразвитой стране мира. В процессе инклюзии у всех участников образовательного процесса меняется отношение к детям с ограниченными возможностями здоровья с усилением гуманистической составляющей учебного

процесса, а также социальной и воспитательной направленности обучения [36]. Инклюзивное образование – это долгосрочная стратегия, в ходе которой реализуется системный подход в организации обучения и воспитания в их совокупности, по всем направлениям. Инклюзия охватывает всех участников образовательного процесса: детей с ограниченными возможностями здоровья, их родителей, нормально развивающихся учащихся, педагогов (учителей, воспитателей, дефектологов, психологов, педагогов дополнительного образования и др.), администрации [25]. Таким образом, задачами функционирования образовательной организации является не только удовлетворение особых образовательных потребностей ее обучающихся, но и обеспечение качественного взаимодействия между специалистами, детьми и родителями с целью достижения взаимопонимания и согласия в выбранном направлении реализации образовательной программы. Инклюзивная форма обучения, не являясь обязательной для детей с ограниченными возможностями здоровья, но помогающее их сохранять привычное социальное окружение и реализовывать право на получение образования, является при этом формой обучения детей, которая не должна абсолютно заменять собой традиционные дефектологические формы помощи детям с особыми образовательными потребностями, сформированные и хорошо зарекомендовавшие себя в системе специального образования. Настоящая инклюзия нацелена на взаимодействие общей и специальной систем образования, не противопоставляя их друг другу [36]. Детям с ограниченными возможностями здоровья, включенными в систему инклюзивного образования на базе образовательной организации, осуществляющей обучение по основной общеобразовательной программе, необходимо дополнительно получать специальную коррекционную помощь, которую должны оказывать учителя-дефектологи, консультативно-диагностические пункты, психолого-медико-педагогические консилиумы специальных (коррекционных) школ. Еще одним фактором успешной инклюзии является многоуровневая организация процесса, исходящей из необходимости замены установки приоритета усредненности потенциала всех обучающихся на приоритет разнообразия их потенциалов с учетом недопуска преобладания интересов одной или нескольких групп. То есть инклюзивное образование не должно быть направлено на абсолютное выравнивание детей с особыми образовательными потребностями относительно нормально развивающихся сверстников, но и не должно изменять качество образовательных услуг всей популяции обучающихся под возможности отдельно взятого ребенка и/или детей. Анализируя степень развития интегративной (инклюзивной) формы обучения и воспитания, следует иметь в виду, что есть ряд не имеющих западных аналогов научных разработок в области дефектологии и специальной психологии, которые логически связаны с процессом интегративного (инклюзивного) обучения и воспитания. Среди ученых, чьи теоретические идеи и практические исследования заложили основы интегративного обучения у нас в стране, прежде всего необходимо назвать Э. И. Леонгард, Б.Д. Корсунскую, Г.Л. Зайцеву, Н. Н. Малофеева, Н.Д. Шматко, А.Н. Коноплеву, Т.С. Зыкову, Т. В. Пельмскую, Т.Л. Лещинскую, М.Л. Любимова, Н.М. Назарову, Л.И. Тигранову, Е.А. Шкатову, Л.М. Кобрину, Д.В. Шамсутдинову, Л.М. Щипицину, Т.В. Фуряеву и др.

Операция кохлеарной имплантации представляет собой современный способ преодоления ограничений возможностей здоровья ребенка с нарушением слуха. При правильно организованной реабилитационной работе становится возможным наиболее полное включение такого ребенка в социум. В условиях инклюзивного образования ребенок с кохлеарным имплантом обретает возможность учиться и развиваться наравне со слышащими сверстниками. Для обеспечения наиболее эффективного включения детей с КИ в ситуацию инклюзивного обучения необходимо осуществлять их психолого-педагогическое сопровождение. В представленной работе на основе изучения литературы мы рассмотрели особенности современной системы инклюзивного обучения детей с ограниченными возможностями здоровья. Мы выяснили, что в процессе инклюзии у всех участников образовательного процесса меняется отношение к детям с ограниченными возможностями здоровья с усилением гуманистической составляющей учебного процесса, а также социальной и воспитательной направленности обучения. Проанализировав психолого-педагогическую и специальную психологическую литературу, мы выявили особенности психического развития детей с нарушениями слуха. Этот анализ позволил задать дальнейшую траекторию исследовательской деятельности, определяющую аспекты психодиагностической работы. В ходе своего исследования мы разработали психодиагностическую программу и диагностический инструментарий для изучения особенностей психического развития детей с нарушениями слуха после кохлеарной имплантации. Для возможности дальнейшей оценки эффективности модели психолого-педагогического сопровождения важной задачей было выработать балльную систему оценки состояния психических функций и мотивации к школьному обучению у детей после кохлеарной имплантации. С помощью разработанной психодиагностической программы мы изучили особенности психического развития детей после кохлеарной имплантации. Проведенное нами обследование показало снижение функций внимания, памяти и мышления у детей с кохлеарными имплантами, затруднения в области конструктивного праксиса, в развитии пространственных представлений и со стороны зрительного и тактильного восприятия. Наименьшие затруднения у детей с КИ обнаруживаются в области моторной функции. Исследование школьной мотивации выявило недостаточное развитие мотивации к обучению. В ходе формирующего эксперимента мы привели теоретическое обосновали, разработали и апробировали модель психолого-педагогического сопровождения детей после кохлеарной имплантации в условиях инклюзивного образования. Опытным путем мы доказали, что организация психологического сопровождения детей после кохлеарной имплантации в условиях инклюзивного образования способствует более эффективной адаптации к учебному процессу, повышению мотивации к школьному обучению и повышению уровня высших психических функций.

СПИСОК ИСПОЛЬЗОВАННЫХ ИСТОЧНИКОВ

1. Алексеевских Д. Ю. Психология детей с нарушениями слуха.
2. Бельтюков В. И. Зрительное восприятие речи в соотношении со слуховым // Сб. Устная речь глухих и слабослышащих / Под ред. Ф. Ф. Рау и В. И. Бельтюкова. М.: Просвещение, 1965.

3. Бизюк А. П. Компендиум методов нейропсихологического исследования. Методическое пособие. СПб.: Речь, 2005.
4. Богданова Т. Г. Диагностика познавательной сферы ребенка. М.: Педагогика, 1994.
5. Богданова Т.Г. Сурдопсихология: Учебное пособие для студентов высших педагогических учебных заведений. М.: Академия, 2002.
6. Боскис Р. М. Глухие и слабослышащие дети. М.: Просвещение, 1963.
7. Боскис Р.М. Исследование проблемы обучения и воспитания слабослышащих детей: Вопросы специального обучения слабослышащих детей // Известия АПН РСФСР. 1965. № 139.
8. Боскис Р. М. Учителю о детях с нарушением слуха. М.: Просвещение, 1975.
9. Бреслав Г. М. Эмоциональные особенности формирования личности в детстве: Норма и отклонения. М.: Педагогика, 1990.
10. Венгер А. Л., Цукерман Г. А. Психологическое обследование младших школьников // Дефектология. 2001. №2.
11. Власова Т.А. О влиянии нарушений слуха на развитие ребенка. М.: Изд-во АПН РСФСР, 1954.

SECTION: SCIENCE OF LAW

Нурмаханова Ж. М., Таджиханова Б. Т., Укибаева К. Е.
Қазақ ұлттық аграрлық зерттеу университеті
(Алматы, Қазақстан)

ҚЫЛМЫСТЫҚ ПРОЦЕСТЕГІ ДӘЛЕЛДЕМЕЛЕР

Аңдатпа. Мақалада қылмыстық заңнамадағы дәлелдеу сатысы, дәлелдеу субъектілері маңызды элементтерінің бірі болып табылатын дәлелдемелер институты, оның қылмыстық іс бойынша дұрыс әрі заңды шешімнің қабылдануындағы ролі қарастырылады.

Түйін сөздер: қылмыстық процесс, дәлелдеу, жанама дәлелдемелер, тергеуші, сот, анықтаушы, дәлелдеу субъектілері, іске қатысы бар мән-жайлар, тікелей дәлелдемелер, дәлелдемелерді жинау, зерттеу, бағалау.

Аннотация. В статье рассматривается стадия доказывания в уголовном праве, институт доказывания, являющийся одним из важнейших элементов предметов доказывания, его роль в принятии правильного и законного решения по уголовному делу.

Ключевые слова: уголовный процесс, доказательства, косвенные доказательства, следователь, суд, гознаватель, предметы доказывания, обстоятельства, имеющие значение для дела, прямые доказательства, собирание доказательств, исследование, оценка.

Annotation. The article discusses the stage of proof in criminal law, the institution of proof, which is one of the most important elements of the subjects of proof, its role in making a correct and legal decision in a criminal case.

Key words: criminal process, evidence, circumstantial evidence, investigator, court, interrogator, objects of proof, circumstances relevant to the case, direct evidence, collection of evidence, research, evaluation.

ҚР ҚПК-нің 121 бабы 1 тармағына сәйкес дәлелдеу істі заңды, негізді және әділ шешу үшін маңызы бар мән-жайларды анықтау мақсатында дәлелдемелерді жинаудан, зерттеуден, бағалаудан және пайдаланудан тұрады. Дәлелдеу сотқа дейінгі тергеп-тексеру басталған қылмыстық құқық бұзушылықтар бойынша ғана жүргізіледі» [1]. Күдіктінің, айыпталушының қылмыстық жауаптылық негіздерінің және кінәсінің бар екенін дәлелдеу міндеті айыптаушыда болады. Осылайша, дәлелдеу процесінің түпкілікті нәтижесі ретінде заң іс бойынша маңызды мән-жайларды қарастырады. Сондықтан, дәлелдеу заты – бұл дәлелдің негізінде анықталуға жататын мән жайлардың жиынтығы. Қылмыстық заңның ерекше бөлімнің баптары екі бөліктен (диспозиция мен санкция)

тұрса, ал дәлелдеу затының мәнін түсіну үшін маңыздылығын Қылмыстық Кодекс нормасында гипотеза ерекше орында. Белгілі болғандай, қылмыстық заңының ерекше бөлімі үш элементтен (гипотеза, диспозиция мен санкция) тұратын мінсіз құрылым тікелей кездеспейді. Сонымен қатар, гипотезада, диспозицияда, санкцияныңда нақты өз орындары бар. Бұл ретте, гипотеза қылмыстық заңның жалпы бөлімінде қамтылуы мүмкін. ҚР ҚК-нің 2 бабына сәйкес, осы Қылмыстық кодекстің міндеттеріне: адамның және азаматтың құқықтарын, бостандықтарын мен заңды мүдделерін, меншікті, ұйымдардың құқықтарын мен заңды мүдделерін, қоғамдық тәртіп пен қауіпсіздікті, қоршаған ортаны, Қазақстан Республикасының конституциялық құрылысы мен аумақтық тұтастығын, қоғам мен мемлекеттің заңмен қорғалатын мүдделерін қоғамға қауіпті қолсұғушылықтан қорғау, бейбітшілік пен адамзат қауіпсіздігін сақтау, сондай-ақ қылмыстық құқық бұзушылықтардың алдын алу болып табылады. Бұл міндеттерді жүзеге асыру үшін құқықтық нормада қылмыстық жауаптылық негіздері белгіленеді, жеке адам, қоғам немесе мемлекет үшін қандай қауіпті іс-әрекеттердің қылмыстық құқық бұзушылықтар, яғни қылмыстар немесе қылмыстық теріс қылықтар болып табылатыны айқындалады, оларды жасағаны үшін жазалар мен өзге де қылмыстық-құқықтық ықпал ету шаралары көрсетілген.

Дәлелдемелердің сенімділігі - бұл жауап алынған адам хабарлаған фактілер туралы мәліметтерді қабылдау, түсіріп алу, беру және белгілеу шарты; материалдық іздердің пайда болуы, сақталуы және көшіріп алу шарты; сараптамалық зерттеудің барысы мен оны қорытындыда дұрыс бейнелеудің шарты; тергеушіге (сотқа) берілген құжаттардың шығу тегі мен жай-күйінің шартты көзқарасы тұрғысынан дәлелдемелерді қалыптастыру процесін талдау. Дәлелдемелерді бағалау олардың сенімділігі көзқарасы тұршысынан тергеу іс-қимылы барысында, тергеу жорамалдарын ұсынған кезде, процессуалдық шешімдер қабылдаған кезде жүргізіледі. Дәлелдемелердің дұрыстығын бағалау мыналардан тұрады: 1) мәліметтері бар адам (куәгер, жәбірленуші, сарапшы және т.б.) шынайы және толық жауап (қорытынды) бере алу қабілеттілігі тұрғысында зерттеледі; 2) ақпараты бар материалды (зат, құжат, өзге де материалдар) табуудың сипаты мен жағдайлары зерттеледі; 3) мәліметтердің мазмұны талданады (баяндаудың дәйектілігі мен толықтығы қарама-қайшылықтың, сәйкессіздіктің, ақтайдақтардың болуы, ғылымның деректері мен тұжырымдалған қорытындылардың негізділігі және т.т.); 4) осы процессуалдық көзден алынған ақпарат басқа да процессуалдық көздерден алынған ақпаратпен салыстырылады. Біз бұрын дәлелдемелерді бағалауға тән сипаттарды келтіре отырып, бұл қызмет қылмыстық іс жүргізу құқығы принциптеріне құрылады деп көрсеттік. Мұндай принциптерге мыналар жатады: 1) заң күні бұрын іс бойынша қорытындыларды негіздеу үшін дәлелдемелердің бағалылығы мен жеткіліктігін белгілемейді деген ережені негізге алып дәлелдемелерді еркін бағалау; 2) дәлелдемелерді бағалаудан туындайтын тергеушінің, прокурордың және сот қорытындыларының мазмұны адамдардың нұсқауларымен алдын ала белгілене алмайды; 3) қылмыстық іс бойынша тергеушінің, прокурордың, соттың қорытындыларының негізіне бір дәлелдеме емес, дәлелдемелер жиынтығы алынуға тиіс; 4) тергеуші, судья дәлелдемені өзінің ішкі сенімі бойынша бағалайды, бірақ ол заңға қайшы келмеуге тиіс. Дәлелдемелер фактілерінің болуының сенімділігін тексеру және

дәлелдемелердің сәйкес келетіндігін анықтау өзара тығыз байланысты және оларды саралаудың шартты сипаты бар және әдістемелік мақсаты болады, сондықтан оларды жеке алып қарау орынсыз. Аталған элементтердің мәні мыналардан көрінеді: а) мазмұны және онда бар мәліметтердің сенімділігі көзқарасы тұрғысынан дәлелдемелер көздерін талдаудан, зерттеуден; ә) дәлелдемелердің сәйкес келетіндігін, жиынтығын анықтау мақсатында басқа да дәлелдеме көздерімен және дәлелдемелермен салыстырудан; б) белгілі көздердің сенімділігін растайтын жаңа дәлелдемелерді табудан. Дәлелдемелерді зерттеу ұтымды және эмоционалды бастамаларды бөлудің негізінде құрылуға тиіс. Субъективтік, эмоционалды бастама логика мен заңға бағынатын ұтымдылықтан үстем тұрмауға тиіс. Осыған сүйенсек, дәлелдемелерді тексерудің нысаны ретінде ойша құру, эмпиризмдік және тәжірибелік тәсілдер танылады (бұл орайда эмпиризмдік тәсілдер құбылыстың сандық сипатын, ал тәжірибелік сапалық сипатын бейнелейді). Келтірілген нысандар танымды философиялық саралаудың эмпиризмдік және теориялық деңгейлерін түсіндірудің мәнісі.

А.А. Давлетовтың пікірінше: «Танымның эмпиризмдік деңгейі - білім алудың тәжірибелік тәсілдерімен сипатталады. Бұл деңгейде объект сезіммен қабылдауға болатын сипаттар мен қатынастарда бейнеленеді. Танымның теориялық деңгейінің ерекшелігі мынада: бұл деңгейде білім абстрактілі ойлау жолымен қабылданады. Бұл жерде объект тікелей сезіммен зерттеуге болмайтын тұстарымен және байланыстарымен көрінеді. Алайда, эмпиризмдік деңгейге сезім ғана тән, ал теориялық деңгейге танымның нысанына тән деп ойлауға болмайды. Сезім барлық уақытта ой жүзіндегі операциялармен қатар жүреді, ал ұтымдылық болса тәжірибеге негізделеді. Эмпиризмдік және теориялық таным туралы айта отырып, біз білім алудың негізгі, жетекші тәсілдері тәжірибе немесе абстрактілі ойлау болып табылатынын есте ұстаймыз». Дәлелдемелердің сенімділігі күмән туғызған жағдайда практикада сот шығарылған шешімді заңсыз деп таба алады.

Әрбір нақты іс бойынша оның нәтижелерінің заңда белгіленген міндеттерге сәйкестігі деп түсінілетін қылмыстық сот ісін жүргізудің тиімділігі тергелетін және қаралатын істің мән-жайларын жан-жақты, толық, объективті зерделеу арқылы ғана қамтамасыз етілуі мүмкін [1]. Қылмыстық құқық бұзушылықтардың жолын кесу, бейтарап, тез және толық ашу, тергеу, оларды жасаған адамдарды әшкерелеу және жауапқа тарту, соттың әділетті және қылмыстық заңды дұрыс қолдану, жеке адамды, қоғамды және мемлекетті қылмыстық құқық бұзушылықтардан қорғау – әрбір осы міндеттердің және олардың барлық комбинациясы әр жағдайда әртүрлі нақты ақпараттың үлкен көлемін тексеру және бағалау қажеттілігін білдіреді. Осы мәліметтер негізінде қылмыстық істің мәні болып табылатын мән-жайларды сенімді түрде анықтау қажет және осы негізде нақты іске санкциялар мен тәрбиелік және алдын алу шараларын белгілейтін заң нормаларын қолдану қажет. Өздеріңіз білетіндей, қылмыстық істің мән-жайын тергеу шындықты ашудың логикалық ережелері мен әдістерін сақтай отырып, білімнің біртұтас заңдары бойынша жүргізіледі.

Дегенмен, бұл зерттеудің шарттары мен мазмұнының да елеулі ерекшеліктері бар. Ол: а) белгілі бір мерзіммен шектелу (қылмыстық құқық бұзушылықты ашудың және оны жасаған адамды жазаалаудың тәрбиелік, профилактикалық, құқық қолданушылық

маңызы айтарлықтай әлсірейді немесе қажетті жылдамдық қамтамасыз етілмеген жағдайда тіпті нөлге дейін төмендейді); б) танымдық және аттестаттау тапсырмаларын біріктіреді; в) зерттеуші шындықты жасыруға мүдделі субъектімен бетпе-бет келген жағдайда жүзеге асырылады г) типтеу, жалпылау сияқты зерттеу әдістерін қолдануды қиындататын мәні бойынша бір объектіге бағытталған. іс жүргізу заңнамасының талаптарына сәйкес жүзеге асырылатын елеулі құқықтық салдары бар шешім, анықтауды жүзеге асыратын адамдардың, тергеушілердің, прокурорлардың, судьялардың өзге де лауазымды адамдардың, қоғам өкілдерінің және азаматтардың қатысуымен жинау, тексеру және Істі дұрыс шешу үшін сенімді белгіленуі қажет мән-жайлар туралы нақты деректерді бағалау әдетте дәлелдеу деп аталады [2]. Осы қызметтің мақсаттарын, тәртібін, шектерін және мазмұнын реттейтін іс жүргізу құқығының нормалары сәйкесінше дәлелдеу құқығы деп аталады. Дәлелдемелер қылмыстық іс жүргізудің ең маңызды құрамдас бөлігі болып табылады, сондықтан дәлелдеу құқығы қылмыстық іс жүргізу құқығы нормаларының жүйесіне органикалық түрде кіреді. Жалпы қылмыстық іс жүргізу құқығы және оның құрамдас бөлігі ретінде дәлелдеу құқығы қылмыстық сот ісін жүргізудегі демократиялық принциптерді біріктіреді және жүзеге асыруды қамтамасыз етеді [3]. Қазақстан Республикасының Қылмыстық-процестік кодексінің 8-ші бабында қылмыстық сот ісін жүргізудің заңда белгіленген тәртібі негізсіз айыптаудан және айыптаудан, адам мен азаматтың құқықтары мен бостандықтарын заңсыз шектеуден қорғауды қамтамасыз етуге, сондай-ақ қылмыстық іс жүргізудің заңмен белгіленген тәртіппен қылмыстық іс жүргізуді қамтамасыз етуге тиіс екендігі көрсетілген. кінәсіз адамды заңсыз айыптау немесе соттау, дереу және толық ақтау, сондай-ақ құқықтық тәртіпті нығайтуға, қылмыстық құқық бұзушылықтардың алдын алуға, заңға құрметпен қарауды қалыптастыруға ықпал ету [4]. Қылмыстық іс жүргізу заңдылықты нығайтудың маңызды құралы ретінде қызмет етеді. Іс жүргізу қызметінің сол саласын және оның барысында туындайтын, істің маңызды мән-жайлары (дәлелдемелер) туралы нақты деректерді жинауға, тексеруге және бағалауға тікелей байланысты қоғамдық қатынастарды реттейтін дәлелдемелік құқық істегі ақиқат, жалпы қылмыстық іс жүргізу құқығын сипаттайтын бірдей негізгі белгілермен сипатталады [5]. Атап айтқанда, дәлелдеу құқығы бүкіл қылмыстық процеске біртұтас қылмыстық іс жүргізу принциптерінің жүйесіне негізделген. Істің маңызды мән-жайларын зерттеудің мақсаттарын, тәртібін, шегін, мазмұнын белгілейтін нормалар процестің жалпы ережелерін және оның жекелеген кезеңдерін қамтиды.

Дәлелдеу құқығы қылмыстық іс жүргізу құқығының құрамына кіретін нормалар жүйесі болса, дәлелдеу теориясы теориялық ережелер жүйесі, қылмыстық іс жүргізу ғылымының құрамдас бөлігі болып табылады. Дәлелдеу құқығы мынадай нормаларды қамтиды: а) дәлелдеудің мақсаты мен пәнін; б) дәлелдеме ұғымы, дәлелдеу жүйелері, дәлелдеу; в) дәлелдемелердің арақатынасы мен іс бойынша ақпарат жинаудың көмекші әдістері; г) дәлелдемелердің өзектілігі мен рұқсат етілгендігінің шарттары; д) жекелеген тараптардың мазмұны және дәлелдеу кезеңдері (соның ішінде дәлелдемелерді бағалаудың бастапқы ережелері); е) дәлелдеу әдістері туралы түсінік және осы әдістердің жүйесі; дәлелдеуге арналған іс жүргізу әрекеттерінің түсінігі және олардың жүйелері, жеке әрекеттердің ерекшеліктері; дәлелдемелердің жекелеген түрлерін жинау, тексеру,

бағалау ерекшеліктері; ж) дәлелдеуді жүзеге асыратын органдардың құзыреті, өкілеттігі мен міндеттері; з) дәлелдеуге қатысатын тұлғалардың құқықтары мен міндеттері; и) қылмыстық істердің жекелеген санаттары бойынша дәлелдеудің ерекшеліктері. Бұл түсінікті, өйткені дәлелдеу іс жүргізу қызметінің ең маңызды аспектісі болып табылады, оның міндеттері дәлелдеу нәтижесінде тікелей шешіледі. Сондықтан оның бастапқы ережелері де соңғысының принциптерін, қатысушылар жүйесін және т.б. белгілейтін ережелермен қатар бүкіл процесс үшін іргелі болып табылады.

Сондықтан оның бастапқы ережелері де соңғысының принциптерін, қатысушылар жүйесін және т.б. белгілейтін ережелермен қатар бүкіл процесс үшін іргелі болып табылады. Сотқа дейінгі тергеп-тексеруден бастап жоғары тұрған соттардың қадағалауына дейінгі қылмыстық іс жүргізудің негізгі мазмұны қылмыстық процестің әрбір нақты сатысының алдында тұрған міндеттермен айқындалатын шектерде және нысандарда дәлелдемелермен жұмыс жасау болып табылады. Қандай да бір түрде барлық іс жүргізу қатынастары дәлелдеу қызметімен байланысты. Осы саладағы құқықтар мен міндеттер олардың іс жүргізу құзыретінің маңызды бөлігі болып табылады. Әрине, бүкіл қылмыстық процесті дәлелдеуге дейін қысқарту дұрыс емес. Бірақ қылмыстық процесте дәлелдеудің басым рөлі әлі де даусыз. Осыған сәйкес, Қазақстан Республикасының Қылмыстық іс жүргізу кодексінде «Дәлелдемелер» арнайы тарауы және «Дәлелдеу» жеке тарауы бар. Қылмыстық іс жүргізу құқығы нормаларының жиынтығын жүйе, яғни өзара байланысты элементтердің салыстырмалы түрде тұрақты тұтас кешені ретінде қарастыратын болсақ, онда оның құрамындағы дәлелдемелер нормалары қылмыстық құқық нормаларының басқа ішкі жүйелерімен бірге құрайтын ішкі жүйені құрайды. сот ісін жүргізу міндеттерін жүзеге асыруға бағытталған іс жүргізу құқығы, үйлестіру (өзара әрекет) және бағыну буындары. Жалпы алғанда және қылмыстық іс жүргізу кодексінің құрылысында дәлелдеуге қатысты нормаларды орналастырудың екі жүйесін байқауға болады: бірі – жалпы нормалардан жекеге, екіншісі – процестің кезеңдері бойынша, яғни. уақыт бойынша қозғалысына қарай. Практиканы реттейтін нормативтік материал үшін мұндай құрылым өзін толығымен ақтайды, өйткені ол нормалардың «бағыныстылығын» көрсетеді, олардың арасында жалпыға бірдей, соның ішінде маңызды нұсқауларды ажыратады және сонымен бірге процестің барысын бақылайды. Дәлелдеу құқығының қайнар көздері жалпы қылмыстық іс жүргізу құқығымен бірдей. Оның үстіне, тиісті заңнамалық актілер әдетте процессуалдық қызметтің бірқатар мәселелерін, соның ішінде дәлелдемелермен жұмысты қамтитын күрделі сипатта болады. Кейбір жағдайларда ғана нормативтік акт дәлелдеу мәселелеріне арнайы шығарылады.

Таңдалған жағдайдан жалпы дәлелдеу мәні өзінің толық қамтамасыз етуін талап етпейді, ал соңғы көрсетілген қосымшасы мүлдем орынсыз. Осыдан ҚР ҚПК-де осы істер бойынша дәлелдеу мәнісінің құрамына арнайы ұсыныстар жоқ, ал олар өте қажетті. Бір сөзбен айтқанда, келісім өндіріс ережесіне түсіністер бойынша дәлелдеу шегі ҚР ҚПК-нің келісім өндірісі бойынша анықталмаған дәлелдеу мәніне тәуелді; - міндетті элемент ретінде жалпы дәлелдеу затының құрылымы қылмыстық жауапкершілікті жеңілдететін жағдайларын және айыпталушыны, күдіктіні жазалаудан бұрын дәлелдеу қажет екенін көрсетеді. Бұған қоса, ҚР ҚПКнің 113 бабына сәйкес, жалпы дәлелдеу күдіктінің,

айыпталушының жауаптылық дәрежесі мен сипатына әсер ететін мән-жайлары. Айта кету керек, жауаптылықты жеңілдететін немесе ауырлататын мән-жайлар, сондай-ақ процесік келісімде көзделген, жазаны тағайындау шектері көрсетіледі. Айыптау үкімінің сипат-тау-уәждеу бөлігінде қылмыстық құқық бұзушылықтың жасалған орны, уақыты, жасалу тәсілі, кінә нысаны, себептері мен салдары көрсетіле отырып (ҚР ҚПК-нің 397 бабы 1б), сондай-ақ сипаттау уәждеу бөлігіндегі айыптау актісінің мазмұны (ҚР ҚПК-нің 299 бабы 3б.4т.) -қаралған іс бойынша дәлел-дерді жинау тұлғаның кінәсін растау үшін жеткілікті көлемде жүзеге асырылады. Бұл жағдай дәлелдеу затына өте қатысты. Жеткілікті дәлелердің ұғымы дәлелді құқық мәні бойынша қылмыстық істің рұқсат ету мақсатына байланысты. Содан, ҚР ҚПК-нің 125 б. 1 б. әрбір дәлелдеме – оның қатыстылығы, жол берілетіндігі, анықтығы, ал барлық жиналған дәлелде-мелер өз жиынтығында қылмыстық істі шешу үшін жеткіліктілігі тұрғысы-нан бағалануға тиіс. Қазақстан Республикасы Қылмыстық кодексінің 125-бабының 6-армағына сәйкес, егер дәлелденуге жататын мән-жайлардың барлығы және әрқайсысы туралы ақиқатты даусыз белгілейтін, іске қатысты жол берілетін және анық дәлелдемелер жиналса, дәлелдемелердің жиынтығы қылмыстық істі шешу үшін жеткілікті деп танылады. Осылайша, процессуал-дық келісімдер жасалған қылмыстық істер бойынша дәлелдеу затының ерекшеліктері болады. Бұл ерекшеліктер мынадай: - процессуалдық келісім бастапқыда екі тараптың да мүдделерін сақтауға бағытталған (қорғаушы тараптар мен айыптаушы тарапынан). Қорғаушы (айыпталушы) жақ сот алдында оның жасаған іс-әрекеті үшін жағымды көрінісі, атап айтқанда- сотпен анықталуы мүмкін ауыр емес саралау, ең қатаң емес жаза түрі назарда қалатыны сөзсіз. Бұл істің шынайы жағдайы процессуалдық келісімнен бөлек өте қиын болуы мүмкін. Осыдан, процессуалдық келісімнен объективті шындық толық көлемде жетпеуі мүмкін. Шындық тек іс бойынша жиналған дәлелдерден бөлек ғана болады.

Ал дәлелдің өзі жеткілікті сипатта болмайды, егер:

- қорғау жағынан ешқандай пайда болмай, процессуалдық келісім жасаудың еш мән мағынасы жоқ кезде;

- егер айыпталушы жақ процессуалдық келісімнің шарттарымен келіссе, бұл әлі объективті шындықтың іздеу нәтижелері екені жайлы түсінік бермейді. Бұдан процессуалдық келісім бойынша өзінің негізгі міндеттерін орындауда айыпталушымен келтірілген залал құнын жоғарлатуын шектемейді. Баяндалғандардың нәтижесінде, дәлелдеу заты – қоғамдық тәртіпте орнатылған, процессуалдық келісімде қолданылмайтын дәлелдер мен дәлелдеудің толық объективті және жан жақтылық көз қарасына қолданылуы мүмкін емес. Осы бөлімде екі жақтың келісімінен істің мән-жайы, яғни жақтар істен шыққан сәйкестігі жиі келмейтін объективті мүдделермен өз мүдделерін қамтамасыз ете отыру ретінде. Бұл бөлімдегі келіспеушілік тараптардың өзара келісімімен, істің мән-жайын тараптардың өз мүдделерін қамтамасыз ететіндей етіп дәлелдеуі арқылы жүзеге асырылады, бұл әрқашан іс бойынша объективті түрде туындайтын мүдделермен сәйкес келмейді.

Қорыта айтқанда, жеке тергеу әрекетінің нәтижелері басқа тергеу әрекеттерінің нәтижелерінен бөлек, дараланып зерттелмеген, олармен салыстырыла отырып,

жинақталып зерттеледі. Тануға ұсынуда тергеу әрекетінің нәтижелерін зерттеу мен бақылау да осы қағидаға бағынады. Тануға

ұсыну нәтижелерін дәлелдемелердің басқа қайнар көздерімен салыстыра отырып, тергеуші олардағы ақпараттардың сенімділігін анықтайды, іс бойынша неғұрлым дұрыс шешім қабылдау үшін қалыптасқан тергеу жағдайын бағалайды.

ПАЙДАЛАНЫЛҒАН ӘДЕБИЕТТЕР ТІЗІМІ:

1. Добровольская Т.Н. Принципы советского уголовного процесса, М., 1971. – 120 с.
2. Уголовно-процессуальный кодекс Республики Казахстан. – Алматы: Жеті-жарғы, 2016. – 250 с.
3. Шифман М.Я. Основные вопросы теории советского доказательственного права М., 1956. – 215 с
4. Мицкевич А.В. Нормы права//Общая теория государства и права. Академический курс в 2-х томах. Под ред. проф. М.Н. Марченко. Том 2.

УДК 347.78

Махамбетжанова Айгул Тулегеновна
Академия гражданской авиации
(Алматы, Казахстан)

РОЛЬ СЕМЬИ В АНТИКОРРУПЦИОННОМ ОБУЧЕНИИ И ВОСПИТАНИИ ЛИЧНОСТИ

Аннотация. В современном мире остро стоит вопрос о коррупции в государстве. Ее развитию способствуют множество факторов: менталитет, несовершенство закона, низкие заработные платы и т.д. Коррупция негативно влияет на государство, задерживая его развитие, понижая авторитет страны на мировом уровне. Главный метод борьбы с данной проблемой – формирование антикоррупционной культуры. Основы неприятия коррупции закладываются на уровне семьи – социальной ячейки общества. Именно семья оказывает существенное влияние на мнение подрастающего поколения о коррупции, прививает к ней нетерпимость и призывает бороться с данным негативным фактором.

Ключевые слова: коррупция, семья, воспитание, антикоррупционная культура, стратегия.

СЫБАЙЛАС ЖЕМҚОРЛЫҚҚА ҚАРСЫ ОҚЫТУДАҒЫ ЖӘНЕ ЖЕКЕ ТҮЛҒАНЫ ТӘРБИЕЛЕУДЕГІ ОТБАСЫНЫҢ РӨЛІ

Түйінгеме. Қазіргі әлемде мемлекеттегі сыбайлас жемқорлық туралы мәселе өткір болып тұр. Оның дамуына көптеген факторлар ықпал етеді: менталитет, заңның жетілмегендігі, жалақының төмендігі және т.б. сыбайлас жемқорлық мемлекеттің дамуына кері әсерін тигізеді, оның дамуын тежейді, елдің әлемдік деңгейде беделін төмендетеді. Осы проблемамен күрестің басты әдісі - сыбайлас жемқорлыққа қарсы мәдениетті қалыптастыру. Сыбайлас жемқорлықты қабылдамау негіздері қоғамның әлеуметтік ұяшығы – отбасы деңгейінде қаланады. Дәл осы отбасы өскелең ұрпақтың сыбайлас жемқорлық туралы пікіріне елеулі әсер етеді, оған төзбеушілікке әкеледі және осы жағымсыз фактормен күресуге шақырады.

Түйінгі сөздер: сыбайлас жемқорлық, отбасы, тәрбие, сыбайлас жемқорлыққа қарсы мәдениет, стратегия.

Aigul Makhambetzhanova
Academy of Civil Aviation
(Almaty, Kazakhstan)

Summary. In the modern world, the issue of corruption in the state is acute. Many factors contribute to its development: mentality, imperfection of the law, low wages, etc. Corruption negatively affects the state, delaying its development, lowering the country's authority on the world level. The main method of fighting this problem is the formation of an anti-corruption culture. The foundations of rejection of corruption are laid at the level of the

family-the social unit of society. It is the family that has a significant influence on the opinion of the younger generation about corruption, instills intolerance to it and calls to fight this negative factor.

Key words: *corruption, family, upbringing, anti-corruption culture, strategy.*

Согласно Закону РК «О противодействии коррупции» от 18 ноября 2015 года «Коррупция - незаконное использование лицами, занимающими ответственную государственную должность, лицами, уполномоченными на выполнение государственных функций, лицами, приравненными к лицам, уполномоченным на выполнение государственных функций, должностными лицами своих должностных (служебных) полномочий и связанных с ними возможностей в целях получения или извлечения лично или через посредников имущественных (неимущественных) благ и преимуществ для себя либо третьих лиц, а равно подкуп данных лиц путем предоставления благ и преимуществ» [1; 2].

Коррупция сильно тормозит развитие государства, препятствует справедливости, вызывает недоверие у населения в сторону госслужащих. Ее искоренение является одной из важнейших задач и для этого стоит прилагать усилия всего общества. Первый шаг в искоренении коррупции – это формирование антикоррупционной культуры, т.е. нетерпимость к любым проявлениям коррупции, активной работе по ее выявлению.

Формирование антикоррупционной культуры нужно начинать в семье с малых лет и проводить в несколько этапов: [3; 2].

Первый этап	До 6 лет	Формирование духовных и морально-нравственных ценностей, норм поведения в обществе
Второй этап	От 7 до 18 лет	Формирование нравственной культуры, человеческих качеств: честь, стыд, достоинство, доброта, милосердие, честность, справедливость. Формируется понятие о коррупции и ее вреде, навыки правомерного поведения
Третий этап	Студенческий период	Формирование патриотизма и активной жизненной позиции по отношению к коррупции

Основной приоритет нашей страны – это воспитание будущего поколения, формирование их патриотизма и непринятия коррупции. Так как этот процесс начинается еще с детства, то роль семьи в формировании антикоррупционной культуры довольно велика.

Семья – это звено общества, один из социальных институтов. Она выполняет несколько функций: репродуктивную, воспитательную, хозяйственно-экономическую, рекреационную и т. д. В семье детям прививают любовь к Родине, учат уважению к

окружающим людям, побуждают стремиться к знанию и труду, всегда проявлять честность и открытость.

Сам процесс воспитания уже является основой формирования антикоррупционной культуры человека. Изначально пример детям показывают родители, а после уже учителя продолжают начатое в семье и дальше развивают культуру учеников.

Семья, как отмечалось выше, играет особенную роль в формировании антикоррупционной культуры у молодежи. Чтобы поспособствовать этому процессу, предлагаются следующие меры:

- Демонстрация по телевидению видеороликов на тему роли семьи в формировании антикоррупционной культуры.
- Проведение в школах научно-практических семинаров о роли семьи в воспитании нового поколения.
- Предлагается ввести изменения в Кодекс РК «О браке (супружестве) и семье», а именно – ввести норму об ответственности родителей за воспитание коррупционной личности.

Конечно, не только семья отвечает за формирование антикоррупционной культуры, но и государство. Казахстан за последние два года сделал существенные шаги по снижению уровня коррупции. Прежде всего, они связаны с реализацией новой антикоррупционной политики государства, концептуальной основой которой являются Антикоррупционная стратегия на 2015-2025 годы и План нации «100 конкретных шагов».

В Послании «Третья модернизация Казахстана: глобальная конкурентоспособность» четко обозначен новый этап Казахстана в противодействии коррупции, в котором акцент смещен на превенцию, то есть устранение причин и условий, порождающих коррупционные проявления.

Главой государства поставлена четкая задача: усилить работу по выявлению и искоренению причин и предпосылок коррупции, активно вовлекая в нее все общество. Успешное решение этой задачи отвечает интересам каждого, кому безразлично будущее страны, свободной от коррупции и протекционизма.

Что касается по проведению антикоррупционных мероприятий в Казахстане, то Агентством Республики Казахстан по противодействию коррупции большое значение придается просветительской и воспитательной работе с детьми, обучению молодежи основам антикоррупционной культуры. В общеобразовательных школах созданы клубы «Адал ұрпақ», тем самым сделан первый шаг к знакомству детей с антикоррупционной моделью поведения, использованию креативных подходов к процессу формирования высокой антикоррупционной культуры подрастающего поколения. [2; 4].

СПИСОК ИСПОЛЬЗОВАННЫХ ИСТОЧНИКОВ:

1. Закон Республики Казахстан от 18 ноября 2015 года № 410-V «О противодействии коррупции»
2. URL: <http://vecher.kz/incity/rol-semi-v-antikorrupsionnom-obuchenii-i-vozpitanii-lichnosti>.
3. Жусупбекова М.К.//Вопросы современной юриспруденции: сб. ст. по матер. LXVIII междунар. науч.-практ. конф. № 16(62). – Новосибирск: СибАК, 2016. – С. 34-37.

SECTION: TECHNICAL SCIENCE. TRANSPORT

Xaydarova Nodira Numon qizi
Kimyoviy texnologiya kafedrası, M9-20 guruh magistratura talabasi
Toshkent To'qimachilik va Yengil Sanoat Instituti,
Ilmiy rahbar prof.: **Nabiyev Nabijon Doniyorovich**
(Toshkent, Uzbekistan)

PAXTA TOLALI MATOLARGA KISLOTABARDOSHLIK XOSSASINI BERISH JARAYONLARINI O'RGANISH VA TAXLIL QILISH

Annotatsiya. Paxta tolasidan to'qilgan matolarni kislotaga bardoshlik xususiyatini berish va turli xil ko'rsatgichli kislotalarga chidamlilik bosqichlarini taxlil qilish.

Kalit so'zlari: Kislotabardoshlik, paxta tolası, kimyoviy tola, gazlama.

Хайдарова Нодира Нумон кизи
Кафедра химической технологии, магистрант группы М9-20
Ташкентский институт текстильной и легкой промышленности,
Научный руководитель: проф. *Набиев Набижон Дониёрович*
(Ташкент, Узбекистан)

ИССЛЕДОВАНИЕ И АНАЛИЗ ПРОЦЕССА КИСЛОТНО-ОБЩЕЙ АКТИВНОСТИ ХЛОПКОВЫХ ТКАНИ

Аннотация. Дать кислотоупорные свойства хлопчатобумажных тканей и проанализировать этапы устойчивости к различным показателям кислоты.

Ключевые слова: Кислотостойкость, хлопковое волокно, химическое волокно, ткань.

Khaydarova.Nodira Numon kizi
Department of Chemical Technology, M9-20 group master's student
Tashkent Institute of Textile and Light Industry,
Scientific adviser: prof. *Nabiyev Nabijon Doniyorovich*
(Tashkent, Uzbekistan)

STUDY AND ANALYSIS OF THE PROCESS OF ACID-TOTAL ACTIVITY OF COTTON FABRIC FABRICS

Abstract. Analysis of the stages of acid resistance and acid resistance of fabrics woven from cotton fiber.

Keywords: *Acid resistance, cotton fiber, chemical fiber, fabric.*

Hozirgi kunda yurtimizda to'qimachilik sanoatiga juda katta e'tibor qaratilmoqda, bu esa ushbu soha mahsulotlariga bo'lgan talabni oshirmoqda. Matolarga kislotalardoshlik xossasini berish haqida malumotlar. Tabiiy va kimyoviy tolalardan to'qilgan materiallarning ko'pchiligi kislotalar ta'siriga chidamsiz bo'lib ular tasirida pishiqligini yoqotadi yoki parchalanadi. Ayrim kimyoviy tolalargina (polivinilxlorid, xlorlangan polivinilxlorid, ya'ni xlorin, vinilxlorid va vinilidenxlorid sopolimeri, politelen, politetraftorvododod asosidagi tolalar) kislota tasiriga chidamli bo'lib ularga suyultirilgan kislotalargina biroz tasir ko'rsatishi mumkin (masalan, vinilxlorid va akrilonitril sopolimeri asosidagi tola). Ammo bunday tolalar maxsus tola sifatida kam miqdorda ishlab chiqariladi. Sanoatning turli sohalarida ishlaydigan ishchi va xizmatchilar uchun kislotalardosh kislotali muhitga turg'un bo'lgan maxsus kiyimlar zarur. Bunday maxsus kiyimlar faqat kislotalardoshgina emas, balki gigiyenik xossaga ham ega bo'lishi ham foydalanish qulay bo'lishi lozim. Shu sababli, bu sohalar uchun maxsus kiyimlar ip gazlamalardan, kimyoviy tolalardan yoki aralash tolalardan to'qilgan matodan tayyorlanadi va ular kislotalardoshlilik xossasini beruvchi jarayonga o'tadi. Gazlamalarga kislotalardoshlilik beruvchi maxsus birikmalar mavjud bo'lmaganligi sababli kislotalardosh polimerlardan foydalaniladi. Bunday polimerlar suv yuqtirmaslik xossasini beradigan pardoqlashda ishlatiladigan birikmalar bilan birgalikda qo'llaniladi. Masalan, ip gazlamalarni pardoqlash uchun kislotalardosh lateks CBX-1 bilan suv yuqmaslik xossasini beradigan pardoqlashda qo'llaniladigan persistol E aralashmasi ishlatiladi. Gazlamani himoya qiluvchi preparatning yuvish va kimyoviy tozalashga turg'un emasligi kislotalardoshlilik pardoqlash usulining kamchiligidir. Paxta tolasidan to'qilgan ip-gazlamalarga kislotalardoshlik xususiyatini berishni ko'rib chiqamiz.

Texnologik ketma-ketligi quyidagicha:

Shimdirish → Siqish → Quritish.

2 minut 100% 90-100°C

Tajribani borishi quyidagi tartibda bordi.

XCP-2 eritmasi yog'simon bo'lib, o'ziga umuman suv qabul qilmaydi ya'ni aralashmaydi.

Juda o'tkir hidga ega va juda ham yopishqoq.

10x10 sm – 3ta namuna olinadi XCP-2 eritmasiga shimdirish orqali bilan ishlov beriladi.

Filtr qog'ozi ustiga 10 tomchidan H₂SO₄ tomiziladi. Masofa 2 sm oraliqda pipetka ushlanadi.

Petri chashkasi bilan usti yopiladi va 6 soatga qoldiriladi. Mato yuzasida tomchi holda turadi:

Ushbu tajribamiz qoniqarli natija berdi. 6 soat davomida kislota matodan filtr qog'ozigina o'tib ketmadi va kislotalardoshlilik natijasini oldik. Bu tajribamizda ko'zlangan maqsadga erishdik.

Ikkinchi tajribamizda esa ishlov berilgan matoni 5 xil foizdagi kislotaga 1soatga botirib qo'yib aniqladik.

1. K-0% namunani o'zi.
2. K-20% yaroqli.
3. K-50% yaroqli.
4. K-92% yaroqsiz.
5. K-96% yaroqsiz.

Ishlov berilmagan namuna**Xom mato**

Nº	Xom mato	%	Natijalar
1	1*namuna	0%	Ushbu namunaga kislota bilan ishlov berilmadi
2	2-namuna	20%	Yaroqli
3	3-namuna	25%	Yaroqli
4	4-namuna	50%	Yaroqsiz
5	5-namuna	80%	Yaroqsiz
6	6-namuna	92%	Yaroqsiz

XCP-1 eritmasi bilan ishlov berilgan namuna

Nº	XSP bilan ishlov berilgan mato	%	Natija
1	1*namuna	0%	Ushbu namunaga kislota bilan ishlov berilmadi
2	2-namuna	20%	Yaroqli
3	3-namuna	50%	Yaroqli
4	4-namuna	80%	Yaroqsiz
5	5-namuna	92%	Yaroqsiz
6	6-namuna	99%	Yaroqsiz
7	7-namuna boyalgan mato	50%	Yaroqli rangiga tasiri yo'q

Natija taxlil qilindi va yakunlandi. Unga ko'ra namunalar 50% gacha bo'lgan kislotaga bardoshligi bo'yicha o'z ko'rsatkichlariga egaligi ko'rsatildi.

FOYDALANILGAN ADABIYOTLAR RO'YXATI:

1. M.Z. Abdulkarimova, A.L. Hamroyev, A.A. Miratayev "Tolali materiallarni pardoqlash kimyoviy texnologiyasi" Toshkent. "Mehnat" 2004 yil
2. Matmusayev.U.M va boshqalar "To'qimachilik materialshunosligi" 1-qism To'qimachilik materiallarining olinishi, O'zbekiston 2005yil
3. Г.С. Грановский. А.П. Мшвениерадзе «Строение и анализ тканей» Москва «Легпрамбыт здат» 1988г
4. Р.Т. Bukayev "Ip gazlamalar ishlab chiqarishning texnologiyasi" Toshkent "O'qituvchi" 1984 yil.
5. Г.З. Кричевский, М.В. Корчагин, А.В. Сенахов «Химическая технология текстильных материалов» Москва «Легпрамбыт здат» 1985г
6. Abbasova N.G., Abdullayev A.Z "Kiyim materiallarining turlari haqida umumiy tushunchalar" G: TTESI, 1992 yil
7. Кукин. Г.Н, Соловьев А.Н. «Текистильное материаловедение» Москва «Легпрамбыт здат» 1985г
8. Тихомиров В.Б «Нетканые клееные материалы»
9. Папков. С.П. «Физик-химическая основы производства искусственных и синтетических волокон» Москва Химия 1972г

Ахмедов Муродхон Махаммаджанович
преподаватель
Наманганский инженерно-строительный институт
(Наманган, Узбекистан)

СТРУКТУРНО-ФУНКЦИОНАЛЬНАЯ ХАРАКТЕРИСТИКА ТРАНСПОРТА

Классификация видов транспорта производится по многим признакам и разрядам.

1. По конструктивной специфике и физической природе движения.

Вся транспортная сфера, в соответствии со специфическими, техническими и природными особенностями ее материальных объектов, подразделяется на следующие базовые виды транспорта:

- железнодорожный транспорт, иногда именуемый рельсовым, представляет собой предназначенные для перевозок людей и грузов следующие материальные объекты: железнодорожный подвижной состав (локомотивы, вагоны, полувагоны, цистерны и др.), железнодорожные терминалы (станции), искусственные (железнодорожные) пути и эксплуатирующие эти объекты хозяйственные и иные организации;

- морской транспорт, иногда именуемый внешним водным, представляет собой предназначенные для перевозок людей и грузов следующие материальные объекты: морской подвижной состав (морские суда), морские терминалы (порты, причалы), естественные морские пути и эксплуатирующие эти объекты хозяйственные и иные организации;

- внутренний водный транспорт, иногда именуемый речным, представляет собой предназначенные для перевозок людей и грузов следующие материальные объекты: речной подвижной состав (буксиры, толкачи, плотовозы, несамоходные баржи, плоты, самоходные суда), речные терминалы (порты, пристани, причалы), естественно-улучшенные и искусственные пути (судоходные реки и каналы) и эксплуатирующие эти объекты хозяйственные и иные организации;

- автомобильный транспорт представляет собой предназначенные для перевозок людей и грузов следующие материальные объекты: автомобильный подвижной состав (тягачи, прицепы, полуприцепы, автомашины, автобусы), терминалы (автостанции, автовокзалы) и искусственные и естественно-улучшенные пути (дороги с искусственным покрытием, грунтовые дороги), а также эксплуатирующие эти объекты хозяйственные и иные организации;

- воздушный транспорт, иногда именуемый авиационным, представляет собой предназначенные для перевозок людей и грузов следующие материальные объекты: воздушные суда (самолеты, вертолеты, дирижабли), воздушные терминалы (аэропорты, взлетно-посадочные площадки), естественные пути (воздушные трассы) и эксплуатирующие эти объекты хозяйственные и иные организации;

- трубопроводный транспорт выполняет транспортировку по специальным устройствам - трубопроводам жидких (в основном нефти и нефтепродуктов) и

газообразных грузов на любые расстояния, реже - твердых грузов. Основную (магистральную) трубопроводную сеть составляют нефтепроводы, продуктопроводы (для перекачки в основном продуктов нефтепереработки: бензина, керосина, дизельного топлива и др.) и газопроводы, а также соответствующие перекачивающие станции и хранилища;

- космический транспорт. Этот относительно новый транспорт (наземные и орбитальные комплексы, ракетные носители для запуска спутников земли и межпланетных аппаратов, космические устройства для доставки космонавтов и грузов на орбиту и возвращения на землю и др.) превратился в самостоятельную транспортную отрасль. Он не только используется в научных целях познания мира, но и осуществляет целый ряд работ для обеспечения жизнедеятельности и обороны.

2. По природной среде следования.

В зависимости от природной среды, по которой или в которой пролегают пути сообщения, транспортная сфера подразделяется на следующие виды:

а) сухопутный транспорт - виды транспорта (железнодорожный, автомобильный), которые перевозят грузы и людей по путям сообщения, пролегающим по поверхности земли или под ней. Естественно, в свою очередь сухопутный транспорт подразделяется на наземный и подземный;

б) водный транспорт - виды транспорта (морской, речной), которые перевозят грузы и людей по путям сообщения, пролегающим по поверхности воды или под ней. Водный транспорт подразделяется на надводный и подводный;

в) воздушный транспорт;

г) космический транспорт.

3. По объекту перевозки.

Транспортная сфера в зависимости от вида объекта перевозки делится на:

- пассажирский транспорт;

- грузовой транспорт;

- грузопассажирский транспорт - вид транспорта, осуществляющий как пассажирские перевозки, так и доставку грузов.

4. По типу потока.

Иногда транспорт в зависимости от типа пассажирского и грузового потоков подразделяют на следующие виды:

- дискретный транспорт - любой транспорт, на котором объекты перевозок (грузы и пассажиры) перемещаются по линиям единицами или отдельными группами (партиями) с помощью независимо движущихся транспортных единиц (автомобилей, поездов, судов, самолетов и др.);

- непрерывный транспорт - транспорт, где объекты перевозки перемещаются в виде непрерывного потока с помощью различного рода гибких лент, шнеков, скребков, эскалаторов и др., а также трубопроводов.

Существуют конструкции, в которых как бы совмещаются принципы дискретного и непрерывного движения. К ним можно отнести, в частности, канатные дороги с закрепленными на тягово-несущем тросе грузовыми или пассажирскими емкостями (вагонетками и кабинами), а также нории с закрепленными на движущихся цепях

ковшами. Однако названные конструкции ближе к непрерывным видам транспорта, поскольку грузовые и пассажирские емкости здесь не имеют свободы движения относительно друг друга.

5. По географической протяженности транспортных линий.

В рамках современного транспорта общего пользования в зависимости от географической протяженности транспортных линий выделяются магистральные и немагистральные виды транспорта:

- магистральный транспорт - относительно протяженные транспортные линии, связывающие транспортные терминалы важнейших городов и промышленных центров страны или ее регионов;

- немагистральный транспорт (линии местного значения). Представляет собой небольшие ответвления от основных магистралей.

Причем на этих ответвлениях также эксплуатируется подвижной состав железнодорожного, морского, внутреннего водного, автомобильного и воздушного транспорта общего пользования;

- городской транспорт. Указанный вид немагистрального транспорта осуществляет транспортное обслуживание населения городов и их пригородов, перевозя пассажиров к местам работы, отдыха и др., а также доставляя грузы, необходимые для жизнедеятельности людей. Городской транспорт представляет собой комплекс разных видов транспорта общего пользования (метрополитен, трамвай, троллейбус, автобус, пригородные поезда и др.). При этом в каждом городе собственно городской транспорт действует независимо от подобных видов транспорта, находящихся в других городах.

6. По охвату пространства (территорий).

Важной характеристикой транспортных сетей (видов транспорта) является их скорее не территориальная, а пространственная организация, т. е. схема взаимного размещения отдельных элементов транспортной сети на различных иерархических уровнях:

- космический транспорт;
- планетарный;
- страновой;
- региональный;
- субрегиональный.

7. По периоду использования в связи с природно-климатическими условиями.

В соответствии со степенью влияния природно-климатического фактора на возможность эксплуатации транспорта его (транспорт) подразделяют на следующие виды:

- круглогодичный транспорт. Включает в себя трубопроводный (абсолютно независимый от климатических условий), железнодорожный (практически независимый), автомобильный и воздушный (относительно независимый), морской (независимый при наличии ледоколов) транспорт;

- сезонный транспорт - главным образом, внутренний водный транспорт северных (из-за замерзания судоходных рек и озер в зимний период) и южных (из-за обмеления судоходных рек в засушливый период) стран и в меньшей степени морской транспорт, при отсутствии ледоколов в самое холодное время года.

8. По составу объектов перевозки:

универсальный транспорт - вид транспорта, способный осуществлять перевозки пассажиров и различные грузы. Железнодорожный, морской, речной, автомобильный и воздушный транспорт, а также соответствующие виды городского транспорта являются универсальными типами транспорта;

специализированный транспорт - приспособлен и предназначен для выполнения только какого-либо одного вида перевозок (грузовых или пассажирских) или для перемещения только одного вида грузов (сыпучих, жидких). Современные трубопроводы как магистрального, так и промышленного назначения, а также канатные и конвейерные виды транспорта являются специализированными, хотя перспективные конструкции (проекты) могут быть приспособлены к транспортированию пассажиров и широкого ассортимента грузов.

9. По охвату территорий государств:

внутренний транспорт (осуществляющий перевозки внутри страны);

внешний транспорт (в большей части морской, выполняющий перевозки в основном за границу).

10. По форме собственности.

По принадлежности к какой-то категории собственников выделяют соответствующие виды транспорта общего пользования. В частности, в РФ существует федеральный (государственный), муниципальный и частный транспорт.

11. По порядку использования:

транспорт общего пользования (публичный транспорт) - это транспорт, который обязан осуществлять перевозки грузов и пассажиров, кем бы они ни были предъявлены: государственным предприятием, общественной организацией, фирмой или частным лицом. К транспорту общего пользования относятся: железнодорожный, морской, речной, автомобильный, воздушный, все виды городского транспорта. Транспорт общего пользования выступает как самостоятельная отрасль материального производства;

транспорт необщего пользования (непубличный транспорт) - внутрипроизводственный транспорт, а также транспортные средства всех видов, принадлежащие нетранспортным предприятиям; является, как правило, составной частью каких-либо производственных систем. Ведомственный транспорт промышленных предприятий называется промышленным транспортом. К транспорту необщего пользования относится железнодорожный, автомобильный, морской, речной, трубопроводный, конвейерный, канатный, пневмотранспорт и ряд других, находящихся в ведении предприятий

POLISH SCIENCE JOURNAL

Executive Editor-in-Chief: PhD Oleh M. Vodiany

ISSUE 4(49)

Founder: "iScience" Sp. z o. o.,
NIP 5272815428

Subscribe to print 29/04/2022. Format 60×90/16.
Edition of 100 copies.
Printed by "iScience" Sp. z o. o.
Warsaw, Poland
08-444, str. Grzybowska, 87
info@sciencecentrum.pl, <https://sciencecentrum.pl>



ISBN 978-83-949403-3-1



9 788394 940331