

POLISH SCIENCE JOURNAL

INTERNATIONAL SCIENCE JOURNAL

Issue 8(64)



POLISH SCIENCE JOURNAL

ISSUE 8(64)

INTERNATIONAL SCIENCE JOURNAL

WARSAW, POLAND
Wydawnictwo Naukowe "iScience"
2023

ISBN 978-83-949403-4-8

POLISH SCIENCE JOURNAL (ISSUE 8(64), 2023) - Warsaw: Sp. z o. o. "iScience", 2023. – 99 p.

Editorial board:

Bakhtiyor Akhtamovich Amonov, Doctor of Political Sciences, Professor of the National University of Uzbekistan

Mukhayokhon Botiraliyevna Artikova, Doctor of Science, Andijan State University

Bugajewski K. A., doktor nauk medycznych, profesor nadzwyczajny Czarnomorski Państwowy Uniwersytet imienia Piotra Mohyły

Tahirjon Z. Sultanov, Doctor of Technical Sciences, docent

Shavkat J. Imomov, Doctor of Technical Sciences, professor

Baxitjan Uzakbaevich Aytjanov, Doctor of Agricultural Sciences, Senior Scientific Researcher, Karakalpak Institute of Agriculture and Agrotechnology

Yesbos'ın Polatovich Sadi'kov, Doctor of Philosophy (Ph.D), Nukus branch Tashkent state agrarian university

Nazmiya Muslihiddinovna Mukhitdinova, Doctor of Philology, Samarkand State University, Uzbekistan

Guljazira Mukhtarovna Utenbaeva, PhD, lecturer of the Department of Language Learning of the University of Public Safety

Indira Rustam Kizi Narkulova (Yokubova), Doctor of Philosophy in Pedagogical Sciences (PhD), Lecturer of the Department of Languages at the University of Public Safety of the Republic of Uzbekistan

Sharifjon Yigitalievich Pulatov, Doctor of Technical Sciences, Professor

Sayipzhan Bakizhanovich Tilabaev, Candidate of Historical Sciences, Associate Professor. Tashkent State Pedagogical University named after Nizami

Temirbek Ametov, PhD

Marina Berdina, PhD

Hurshida Ustadjalilova, PhD, associate professor, Kokand state pedagogical institute Uzbekistan

Dilnoza Kamalova, PhD (arch) Associate Professor, Samarkand State Institute of Architecture and Civil Engineering

Turdali Khaidarov, PhD, Kokand state pedagogical institute Uzbekistan

Sarvinoz Boboqulovna Juraeva, Associate Professor of Philological Science, head of chair of culturology of Khujand State University named after academician B. Gafurov (Tajikistan)

Oleh Vodiani, PhD

Languages of publication: українська, русский, english, polski, беларуская, казакша, o'zbek, limba română, кыргыз тили, Հայերեն

Science journal are recommended for scientists and teachers in higher education establishments. They can be used in education, including the process of post - graduate teaching, preparation for obtain bachelors' and masters' degrees.

The review of all articles was accomplished by experts, materials are according to authors copyright. The authors are responsible for content, researches results and errors.

TABLE OF CONTENTS

SECTION: ECONOMICS

| | |
|--|----|
| Khomoyi S. (Bila Tserkva, Ukraine), Khomoyi M. (Kamianets-Podilskyi, Ukraine), Tomilova-Yaremchuk N. (Bila Tserkva, Ukraine), Lytvynenko V., Liudvenko D. (Kyiv, Ukraine), Khomiak N. (Bila Tserkva, Ukraine) | |
| PSYCHOLOGICAL ASPECTS OF THE FORMATION OF THE ACCOUNTING DEPARTMENT AT AGRICULTURAL ENTERPRISES AND ELEMENTS OF ITS AUDIT | 5 |
| Tazhieva S. K., Sarieva A. K. (Almaty, Kazakhstan) | |
| THE IMPORTANCE OF IMPROVING THE QUALITY OF HIGHER EDUCATION PERSONNEL AT THE PRESENT STAGE IN KAZAKHSTAN..... | 17 |

SECTION: HISTORY SCIENCE

| | |
|---|----|
| Сугуралиева Фарида Ушкупуровна (Ташкент, Узбекистан) | |
| СОЦИАЛЬНО-ЭКОНОМИЧЕСКОЙ СИТУАЦИИ ТУРКЕСТАНСКОГО КРАЯ В КОНЦЕ XIX – НАЧАЛЕ XX ВЕКА | 23 |
| Тилабаев Сайипжон Бакижанович (Ташкент, Узбекистан) | |
| ВОПРОСЫ СОВРЕМЕННОГО ИСТОРИЧЕСКОГО ИССЛЕДОВАНИЕ..... | 26 |
| Тилабаев Сайипжон Бакижанович, Эштемиров Комилжон Гайрат угли, Базарова Райхона Элёрбек кизи, Ибрагимова Мактуба Жовлиевна (Ташкент, Узбекистан) | |
| НЕКОТОРЫЕ ВОПРОСЫ ПО ИСТОРИЯ ТУРКЕСТАНСКОГО КРАЯ (КОНЦЕ XIX – НАЧАЛО XX ВЕКА) | 30 |
| Шукуров Рустам Журакулович (Ташкент, Узбекистан) | |
| ИЗУЧЕНИЕ ИСТОРИИ БУХАРСКОГО ЭМИРАТА В ЦЕНТРАЛЬНОЙ АЗИИ И РОССИИ (1991-2018 гг.) | 33 |

SECTION: CULTURAL SCIENCE

| | |
|--|----|
| Абдимиталип кызы Нуриза (Ош, Кыргызская Республика) | |
| НАЗВАНИЕ ГОЛОВНЫХ УБОРОВ В КЫРГЫЗСКОМ ЯЗЫКЕ | 38 |

SECTION: MEDICAL SCIENCE

| | |
|--|----|
| Бугаевский Константин Анатольевич (Новая Каховка, Украина) | |
| НЕВРОЛОГИЯ: АНАТОМИЯ ОРГАНОВ ЦЕНТРАЛЬНОЙ И ПЕРЕФЕРИЧЕСКОЙ НЕРВНОЙ СИСТЕМЫ ЧЕЛОВЕКА, В ОТРАЖЕНИИ ФАЛЕРИСТИКИ, НА ТЕМАТИЧЕСКИХ ЗНАЧКАХ | 43 |

SECTION: EARTH SCIENCE

| | |
|--|----|
| Музика Тетяна, Недострелова Лариса (Одеса, Україна) | |
| АНАЛІЗ ПРОСТОРОВО-ЧАСОВОГО РОЗПОДІЛУ ОПАДІВ НА ТЕРИТОРІЇ ЖИТОМИРСЬКОЇ ОБЛАСТІ..... | 53 |

| | |
|--|----|
| Чеботарьова Наталія, Недострелова Лариса (Одеса, Україна) ТРИВАЛІСТЬ СОНЯЧНОГО СЯЙВА ЯК ОДИН З ПОКАЗНИКІВ ГЕЛІОЕНЕРГЕТИЧНИХ РЕСУРСІВ КРАЇНИ | 59 |
|--|----|

SECTION: PEDAGOGY

| | |
|--|----|
| Abikenova Zhanar Zhambylovna, Esmuratova Gulzat Zholdigulovna, Tazhenova Ainagul Saynovna (Almaty, Kazakhstan) USING THE METHOD OF COMMUNICATIVE TASKS IN TEACHING STUDENTS ENGLISH | 65 |
| Толеген Айгерим Амантайқызы (Алматы, Казахстан) ТҮРАҚТЫ ДАМУ ҮШІН ЭКОЛОГИЯЛЫҚ БІЛІМ БЕРУДІҢ МАҢЫЗЫ | 72 |

SECTION: TECHNICAL SCIENCE. TRANSPORT

| | |
|--|----|
| Abbasova Z.N. (Baku, Azerbaijan) THEORETICAL BASIS OF MODERNIZATION AND USE OF TECHNOLOGY IN INDUSTRY | 76 |
|--|----|

SECTION: PHILOLOGY AND LINGUISTICS

| | |
|---|----|
| Martirosyan Karine (Gyumri, Armenia) LER KAMSAR'S «CHILD OF THE SPIRIT» (Reflections on the drama «Child of the Spirit» by Ler Kamsar) | 81 |
| Власенко Наталія Давидівна (Кам`янське, Україна) ЛЕКСИКО-СЕМАНТИЧНИЙ ПОТЕНЦІАЛ СИНОНІМІЧНОЇ СПОЛУЧУВАНOSTІ ЯК ПРОБЛЕМА СУЧАСНОГО УКРАЇНСЬКОГО МОВОЗНАВСТВА | 85 |
| Дарбанов Беркут Ерматович, Ражабалиева Айдай Ражабалиевна (Жалал-Абад, Кыргызстан) ОСОБЕННОСТИ КОДОВ КУЛЬТУР КЫРГЫЗОВ В ЯЗЫКЕ | 93 |

SECTION: ECONOMICS

JEL: M 10, P 39, Q 10

- Khomovyi S.**
PhD (Economics), Docent Head of the Department of Accounting and taxation
Bila Tserkva National Agrarian University
(Bila Tserkva, Ukraine),
Khomovyi M.
PhD (Agricultural Sciences),
Docent of Department of Agriculture, Soil Science and Plant Protection
Podillia State University
(Kamianets-Podilskyi, Ukraine),
Tomilova-Yaremchuk N.
PhD (Economics), Docent Department of Accounting and taxation
Bila Tserkva National Agrarian University
(Bila Tserkva, Ukraine),
Lytvynenko V.
PhD (Economics), Docent Head of the Department of Accounting and taxation
National University of Life and Environmental Sciences of Ukraine
(Kyiv, Ukraine),
Liudvenko D.
Doctor of Economic Sciences, Docent, Senior Research Officer of Department of
Economics of Regional Development and forecasting of the
NSC «Institute of Agrarian Economics»
(Kyiv, Ukraine),
Khomiak N.
PhD (Economics), Docent Department of Accounting and taxation
Bila Tserkva National Agrarian University
(Bila Tserkva, Ukraine)

PSYCHOLOGICAL ASPECTS OF THE FORMATION OF THE ACCOUNTING DEPARTMENT AT AGRICULTURAL ENTERPRISES AND ELEMENTS OF ITS AUDIT

Abstract. *The article analyzes the relationships between economic behavior of subjects and their psychological instructions within the framework of accounting. The concept of economic psychology and its development in the world are considered. The main areas of perceived information by accountants through the sense organs were studied. The essence of the vision of the map of the inner world of a person is revealed in accordance with the statement of R. Assagioli. Social responsibility and the Code of Ethics of the accounting profession, which are formed on the basis of such interrelated factors as reliability, professionalism, quality, and trust, were studied.*

The types of accounting settings are considered: semantic, target and operational. The processes of motivation of accounting personnel at agricultural enterprises were studied, which made it possible to single out the interests, needs and incentives of employees of the accounting profession and to assert that material stimulation remains the most relevant for employees of the agricultural sector.

The psychological aspects of the accountant's activity from the position of the business owner, who, in addition to qualifications, professional knowledge and skills, also make demands on the personal qualities of the accountant, are singled out. Factors influencing the activity of the accountant, which form the environment of the enterprise (size of the enterprise, psychological features, field of activity, professional knowledge) are analyzed.

An analysis of the provision of quality characteristics of the audit by accountants and its impact on the economic prosperity of the agricultural enterprise in terms of the stay of employees at various stages of their activity was carried out.

It has been proven that the underestimation of the psychological aspects of the activity of accounting employees of the enterprise increases the risk of ineffective decisions in the field of its financial and economic activity.

Key words: accountant, accounting, audit, personality, economic psychology, motivation, accounting systems, employee's social responsibility.

Introduction. Currently, accounting, using the achievements of other sciences and new technical means to solve the tasks [15, p. 138], undergoes a new stage of its development. His achievements are largely explained by psychological sciences, since it is the person who is the key figure as the spokesperson of accounting thought.

Understanding the influence of psychology on accounting allows us to approach the understanding of the nature of the emergence of various directions in the theory and practice of accounting [8], helps to provide a new understanding of accounting issues and contributes to the improvement of the accounting system.

Review of literature. Today, many scientists deal with the organization of accounting and auditing at the enterprise, namely: Apenko S.N. [1], Butko M.P. [5], Grishnova O.A. [7], Gulya M. [8], Demchenko T.O. [9], Kulynych I.O. [12], Muravsky V.V. [15], Pyatov M.L. [18], Syngaiwska I. [20], Turchyn L.E. [22]. Among foreign scientists, we can single out: Assagioli R. [3], Atkinson E. [4], O'Neill O. [16] and others.

Paying tribute to the value of the results obtained by the above-mentioned authors, I would like to note that the question of the psychological influence of various factors on the accounting processes of the enterprise, which are formed by the human behavior of accountants, remains unresolved.

The purpose of the article. The study of connections between the economic behavior of subjects (persons, enterprises, social groups) and their instructions within the framework of accounting, taking into account psychology, which is the basis for the interpretation of important aspects of human professional behavior.

Results and discussions. Psychologists, studying human behavior in recent centuries, have created a significant set of theories about how people behave in society.

Psychology is the science of the general patterns of evolution and functioning of the psyche and mental processes as specific forms of life activity of animals and individuals of the human race [6, p. 7]. Since ancient times, people began to think about the mechanisms of various mental processes (attention, speech, imagination, thinking, etc.), mental properties of the individual (temperament, character, abilities), mental states (fear, joy, sadness), mental formations (knowledge, ability, skills, mastery) [7, p. 44].

Among the main stages of the development of psychology, modern scientists single out [12, p. 24]:

At the first stage (more than two thousand years ago), psychology was considered as the science of the soul. The first system of psychological concepts is laid out in Aristotle's treatise «On the Soul».

In the 17th century in connection with the development of mathematical and natural literacy, psychology was presented as a science of consciousness.

Psychology as an independent science emerged from philosophy in the middle of the 19th century. It was prepared by great successes in the experimental study of natural phenomena.

At the next stage (in the 20th century), psychology is defined as a science of behavior that studies human actions and reactions.

In the transition from one stage to another, the logic of the development of psychology is described. It is not reduced to a chain: soul – psyche – consciousness – behavior. The vector of its movement is represented in the expansion of the explanatory and predictive power of its concepts and categories. Modern psychology is defined as a science that studies the mechanisms, regularities and manifestations of the psyche. The very term «economic psychology» was first used in 1881 by G. Tard [13, p. 38].

In our opinion, accounting is an economic science aimed at meeting the needs of realizing personal potential. But in this connection, the teachings of the founder of psychosynthesis, the outstanding Italian psychoanalyst Roberto Assagioli (1888-1974), are particularly interesting, who believed that the main task of psychosynthesis is to understand one's true self, only by understanding oneself can one achieve inner harmony and obtain satisfaction with one's relations with the outside world. Based on the results of the research, R. Assaggioli formed a personality structure (Fig. 1), which, in our opinion, can be transferred to professional accountants.

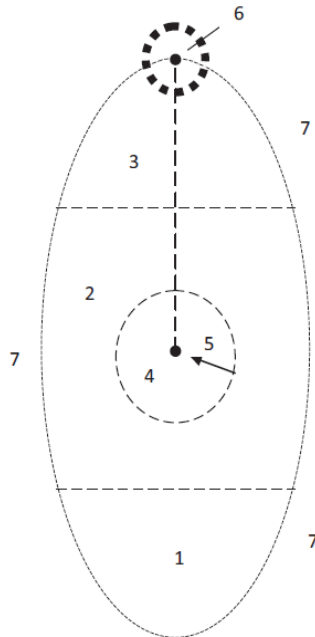

Source: [3, p. 23].

Fig. 1. Map of the inner world of a person, respectively to R. Assagioli

where: 1 – lower unconscious (instincts);

2 – average unconscious (thoughts and feelings that are easily realized);

3 – higher unconscious (abilities, intuition, inspiration);

4 – field of consciousness (analyzed feelings, thoughts, urges);

5 – conscious «I» (the center of our consciousness – the point of clear awareness);

6 – higher «I» (our true essence, it does not change and does not disappear);

7 – collective unconscious.

The outer oval of the map of the inner world, drawn by R. Assagioli with a dotted line, because the modern personality cannot be separated from the experience of all humanity, which is transmitted from generation to generation.

Undoubtedly, feelings, without which activity is impossible or very difficult, have a huge impact on activity. The work of an accountant involves both the implementation of accounting functions and communication with management, which is expressed in various professional retraining programs, submitted reports on the work performed, communication with various users of financial statements.

Modern scientific research shows that information is perceived by a person through the sense organs in the following way (Fig. 1).

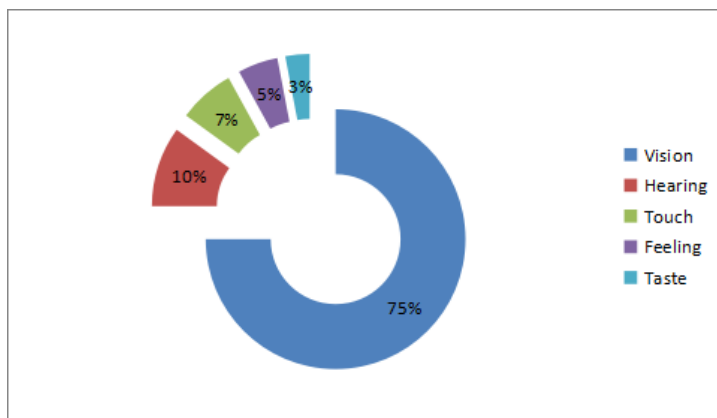

Source: compiled on the basis of [5, p. 62].

Fig. 1. Ways of perceiving information by a person.

Based on this, according to M. L. Pyatov, for the purposes of enterprise management, «an important task is to solve purely psychological problems that arise between accountants who create accounting information and enterprise managers» [18, p. 82].

In this context, we agree with the point of view of A. P. Rudanovsky, Y.V. Sokolov, that the analysis of the received information in the form of financial statements should be considered as a logical continuation of accounting. At the same time, it is impossible not to take into account the industry aspects and their influence on the setting and organization of accounting, since many economic, legal and psychological aspects have different effects on the setting of the accounting process and the formation of reporting. So, for example, in agriculture, in addition to the production process itself, in our opinion, psychological factors of labor activity, including accountants, must be taken into account, which has significant features in their relationship with the subject, work tools, and physical and social environments [21, p. 99].

Today, the work of an accountant is not the most prestigious in society, but no one doubts that this work is necessary [19, p. 203].

When constructing the accounting process, the accountant from the point of view of psychology examines every fact of economic life on two levels – legal and economic. They make demands on him, which forms a predictable decision on which other users of this information depend. It is at this moment that the laws of psychological behavior of a specific person are revealed. Psychological behavior in the dictionary of I.M. Kondakova is defined as the active interaction of living beings with the surrounding world, during which it purposefully affects the object, and due to this, it satisfies its needs [10, p. 98].

Other scientists consider such subject activity one of the main categories of psychology. In particular, the psychological category of activity combines psychology and management theory, which is the basis on which the relationship between the content of management activity and its psychological mechanisms is established. Based on this, the responsibility of a professional accountant is not reduced only to meeting the needs of the

employer, but also takes into account the interests of the public, which are largely determined by the standards of the accounting profession (Fig. 2).

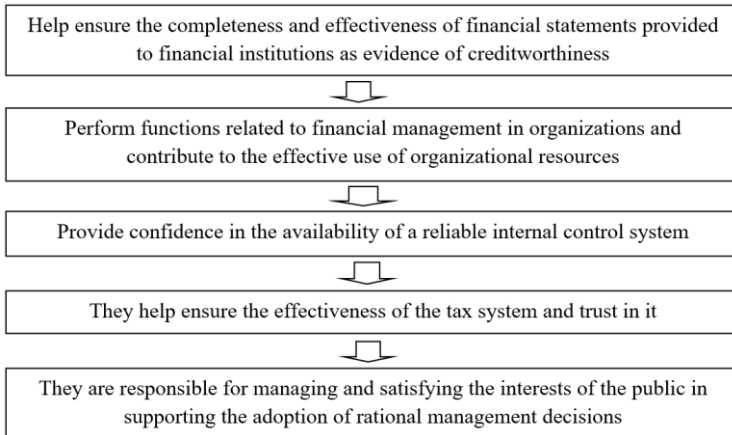

Source: [7, p. 13].

Fig. 2. Social responsibility of the accounting profession.

However, professional accountants will only be able to remain in this position if they continue to provide the public with these services at a high level that demonstrates that public confidence is well founded. Therefore, representatives of the accounting profession all over the world have a vested interest in meeting all ethical requirements.

According to the Code of Ethics, the goals of the accounting profession are to perform their work in accordance with established standards that satisfy the interests of the public [11]. In order to achieve these goals, it is necessary to possess four main factors that are interrelated (Fig. 3).

Criticism of ethical principles for the incomplete possibility of being guided by them in a specific situation drew the attention of researchers of this problem to the psychological attitudes formed by this profession [16, p. 141].

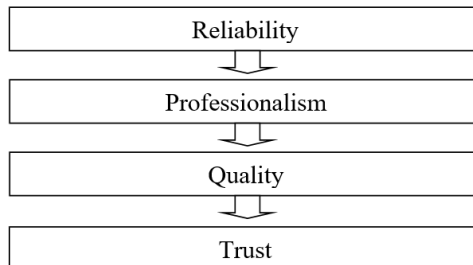

Source: [22].

Fig. 3 Factors for achieving success in the accounting profession.

Thus, A. G. Asmolov singles out three types of accounting systems: semantic, target, and operational (Table 1).

Table 1

Classification of installations by A. G. Asmolov

| Nº | Kind | Content |
|----|-------------|---|
| 1 | Meaningful | The presence of meaning in the accountant in the form of readiness to carry out activities directed in a certain way. |
| 2 | Targeted | The accountant's ability to perform an action set as a goal. |
| 3 | Operational | Readiness to perform certain actions arising in connection with the situation of solving the task based on accounting and based on past experience. |

Source: [1, p. 102].

An important concept that significantly affects the psychology of the formation of the accounting department at an agricultural enterprise is the concept of motivation (Table 2).

Table 2

The concept of «motivation» in scientific literature

| Nº | Author | Content |
|----|---|--|
| 1 | 2 | 3 |
| 1 | E. Atkinson, D. Banker, R. Kaplan [4, c. 547] | Motivation is an individual's interest or internal impulse to act in a certain way. |
| 2 | S.M. Apenko, V.Yu. Mamaeva [3, c. 103] | Motivation is the process of influencing the motivational sphere of an individual in order to form a willingness to act in accordance with the goals of the subject of management. |
| 3 | T.A. Demchenko [9, c. 10] | Motivation is the process of combining the goals of the enterprise and the goals of the employee for the most complete satisfaction of their needs. |

The process of motivation includes certain elements that are interrelated. In its general form, it is disclosed by us in Figure 4.

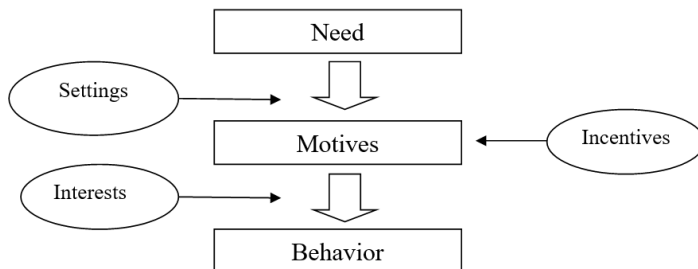

Source: based on [17].

Fig. 4. Interrelationship of the main elements of motivation

For an agricultural enterprise, accounting for the interests, needs and incentives of its employees is very important in creating and improving the motivation system, as it allows determining the direction of their behavior.

The combination of those shown in fig. 4 elements are the mechanism that allows the subject's needs to be satisfied in the most acceptable way – by realizing his abilities, which in the future gives the manager the opportunity to develop an effective system of stimulating the work of the employee, combining, in this way, the goal of the enterprise and the goal of the accounting worker [9, p. 11].

Having studied the main elements of the motivational process, we can say that material stimulation remains the most relevant for workers in the agrarian sector.

We will also consider the psychological aspects of the accountant's activities from the side of the business owner. When hiring an accountant in an agricultural enterprise, two moments arise in the psychology of the employer, which are related to the applicant for this position. In addition to the requirements for qualifications, professional knowledge and skills, there are also requirements for the personal qualities of an accountant. Directors pursue a certain goal when selecting an accountant: some of them expect the accountant to actively participate in planning the organization's activities, while others assign the role of an ordinary employee to the accountant. At the same time, every manager understands that the behavior of the enterprise on the market largely depends on the professionalism of the accountant [20, p. 146].

At the same time, the manager must also take into account that the accountant and his professional judgment are influenced by various factors, such as the psychological characteristics of his personality, the level of professional knowledge, abilities, skills, the scope of the organization in which he works, etc. (Fig. 5).

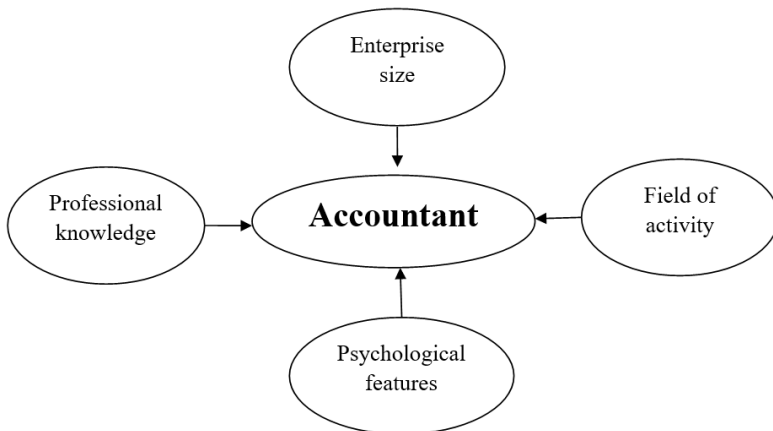

Source: compiled on the basis of [15, p. 145].

Fig. 5. Factors influencing the activity of an accountant.

The accountant is also influenced by the size of the organization he works in. This is especially important at the beginning of an accountant's career, when he gets practical experience. In a small organization, an accountant comes into contact with all areas of accounting and tax accounting, so there is an opportunity to gain practical experience in all areas of accounting, but in large companies, the accountant performs work in one direction and therefore does not get comprehensive practical experience. Here, again, the choice depends on the psychological characteristics of the individual and his inclination to obtain practical knowledge.

Also, the accountant and the formation of his professional judgment is influenced by the industry and the specifics of its activity in which he works. The larger the enterprise in which the accountant works, the higher the management's requirements for his qualification level, the greater the responsibility and professional risks. Because the quality of accounting and the state of professionalism of the audit can affect the economic prosperity of the enterprise (Fig. 6).

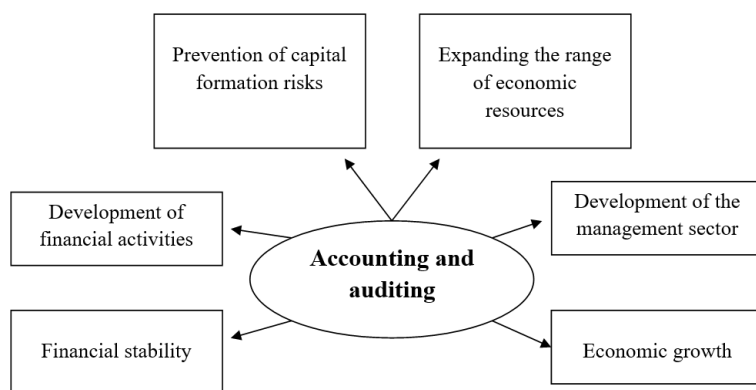

Source: compiled by the authors.

Fig. 6. The influence of the quality of accounting on the activity of an agricultural enterprise.

A psychological audit of an accountant's activity, from the manager's point of view, can be considered from the point of view of such stages of his activity as:

- Admission to a position in the organization;
- Current activity;
- Dismissal from work.

In accordance with the highlighted stages in Table 3, we have given the attitude of the accountant to the information he audits when: taking up a position in the organization, taking into account the facts of economic life and forming reports during current activities, considering and analyzing his work from the standpoint of the legality of the actions performed when dismissal from office.

Table 3

The attitude of the accountant to the elements of accounting

| Accounting element | Enrollment to the position | Activity | Firing from a job |
|---|----------------------------|-----------------------------|--|
| Reporting | Distrust | The pursuit of authenticity | Adequacy to the facts of economic activity and legislation |
| Reflecting the facts of economic activity | Doubts | Trust and risk reduction | Adequacy to the facts of economic activity and legislation |
| Balance summary | Trust | Trust | Trust |
| Amount by balance sheet items | Doubts | Trust | Adequacy to the facts of economic activity and legislation |

Source: compiled by the authors.

From a psychological point of view, the accountant's personality at the time of the audit at the stage of recruitment and familiarization with documentation and reporting may have such feelings as trust, doubt or mistrust of the information received by him.

Trust means a feeling of complete peace, the absence of any doubts, the complete naturalness of relations, as well as a positive attitude towards an object or subject, based on confidence in its reliability, conscientiousness, reliability or honesty. In turn, mistrust is a lack of trust.

Doubt is the lack of confidence in something, belief in something, uncertainty in the truth of something, the thought of a possible inconsistency with reality.

Under the risk of the accountant is considered the possible danger of any unfavorable result from the position of the organization of tax and financial accounting and the consequences of their management, the occurrence of intentional and unintentional errors.

Conclusions. Ethical and psychological aspects of professional judgment are usually not taken into account by practitioners and scientists, but they can provide the key to understanding the causes and nature of significant errors when choosing accounting methods. Underestimation of the psychological aspects of accounting policy inevitably increases the risk of ineffective decisions in the financial and economic activity of the organization.

The conducted study showed that the psychology of an accountant has a significant impact on the organization of the accounting process, and from the point of view of the individual, not every person can be an accountant. In order to become a professional accountant, in addition to knowledge, abilities and skills, it is necessary to have certain personal and professional qualities, as well as a certain temperament, character and abilities. Thus, the psychological characteristics of the individual are the prerequisites for success in professional activities.

To improve the qualification of an accountant, it is necessary to have knowledge in the field of practical psychology for: first, to know one's strengths and weaknesses and consciously use them both in professional activities, in communication, and in ordinary life situations; secondly, to be able to reveal one's psychological reserves; third, to preserve and maintain their mental and physical health.

REFERENCES

1. Asmolov A.G. (2010). Personality psychology. Cultural and historical understanding of human development. M.: Academy. 186 p.
2. Assagioli R. (2013). Methods and practice of psychosynthesis. M., Svit, p. 57.
3. Apenko S.N., Mamaeva V.Yu. (2002). Economic psychology in the system of social and labor relations: educational and methodological manual. Omsk: Omsk State University, 134 p.
4. Atkinson E., Banker D., Kaplan R. (2007). Management accounting. 3 species / trans. from English M.: «Williams» Publishing House, 880 p.
5. Butko M.P., Popelo O.V. (2014). Intellectual capital as a factor in the modernization of the regional economic space: monograph; under general of science driver Dr. Econ. Sciences, Prof. M.P. Butka Nizhin: Aspect-Polygraph, 372 p.
6. Vert L. (2013). Economic psychology. Theoretical foundations and practical application. Kh.: 432 p.
7. Grishnova O.A., Naumova O.O. (2005). Personnel evaluation: modern approaches to ensuring efficiency / Formation of the market economy: coll. of science works K.: KNEU, Vol. 2. Personnel management in organizations. P. 42-50.
8. Gulya M. Problems of determining the existence of creative accounting [Electronic resource]. – Access mode: <http://conf-cv.at.ua/forum/43-319-1>.
9. Demchenko T.O. (2003). Motivation of labor activity in modern conditions. Ways to improve efficiency: a monograph. M.: MaxPress, 104 p.
10. Karamushka L., Tychenko M. (2022). Psychological readiness of creative industries workers to pursue a professional career: content, structure, research methods. Scientific journal Organizational Psychology. Economic psychology. No. 3-4 (27). P. 95-102.
11. Code of ethics of professional accountants. International Federation of Accountants / Trans. from English K.: Federation of Professional Accountants and Auditors of Ukraine, 2014. 136 p.
12. Kulynych I.O. (2008). Psychology of management: teaching. manual K.: Znannia, 292 p.
13. Libanova E.M., Makarova O.V., Kurylo I.O. (2012). Human development in Ukraine: social and demographic factors of modernization of the national economy: collective monograph; under the editorship E.M. Libanova. K.: Institute of Demography and Social Research named after M.V. Birds of the National Academy of Sciences of Ukraine, 320 p.
14. Matukova G.I., Bagashova N.V., Matukova-Yaryga D.G. (2022). Competitiveness of small enterprises: system of adaptive personnel management. Efficient economy. No. 8. [Electronic resource]. – Access mode: <https://nayka.com.ua/index.php/ee/article/view/425/427>

15. Muravsky V.V. (2017). Impact of global technological trends on accounting organization. Bulletin of the Ternopil National Economic University. No. 4. P. 138-148.
16. O'Neill O. (2002). Practical principles and practical judgment. Department of Ethics of the Institute of Philosophy. Ethical thought. Vol. 3. M.: IF, 245 p.
17. Oleksiy I. (2023). Economic psychology and behavioral economics: how emotions affect economic decisions. [Electronic resource]. – Access mode: <http://naso.edu.ua/novyny/ekonomichna-psihologiya-ta-povedinkova-ekonomika-yak-emotsiyi-vplivayut-na-ekonomichni-rishennya/>
18. Pyatov M.L. (2010). Basic principles of accounting. Ser. «Theory for practitioners». M.: 1C, 226 p.
19. Plikus I.Y., Zhukova T.A., Osadcha O.O. (2019). The model of the accountant's profession in the era of digital transformations: key areas of the accountant's competencies. Pryazovsky Economic Bulletin. No. 1(12). P. 200-205.
20. Syngaivska I., Arkhipchuk I. (2022). Peculiarities of the study of interaction and business communication in the financial service team of the organization. Scientific journal Organizational Psychology. Economic psychology. No. 3-4 (27). P. 142-148.
21. Sokolov Ya.V. (2010). Accounting as a sum of facts of economic life: teaching. help. M.: Master; INFRA, 224 p.
22. Turchyn L.E. (2022). The essence of the concept of «trust» as an economic category. Efficient economy. No. 5. URL: <http://www.economy.nayka.com.ua/?op=1&z=1173..>

Tazhieva S. K.
candidate of economic Science,
Sarieva A. K.
2nd year doctoral student
Al-Farabi Kazakh National University
(Almaty, Kazakhstan)

**THE IMPORTANCE OF IMPROVING THE QUALITY OF HIGHER EDUCATION PERSONNEL
AT THE PRESENT STAGE IN KAZAKHSTAN**

Annotation. *Global trends of intellectualization and globalization, the complexity of socio-economic systems lead to increased requirements for labor and intellectual resources, including the quality of training in higher education institutions. Education, qualifications, professional experience become the key to the competitiveness of enterprises, countries and territories and a factor of intensive economic growth. Competition in the labor market makes it necessary to ensure a high level of qualification and competence of a specialist. In the conditions of the modern economy, the criteria for the quality of training of specialists are formed by the requirements of the labor market and employers. The modern level of development of technology, technology, science and production is noticeably ahead of the level of training of specialists in institutions of higher education. This process creates the need for a systematic development of the educational environment, taking into account the specifics of transformational processes in the most important sectors of the economy.*

Keywords: *intellectualization, globalization, qualification, personnel quality, competition, intensive economic growth.*

Тәжиева С.К.
экономика ғылымдарының кандидаты,
Сариева А.К.
2 курс докторанты
Әл-Фараби атындағы Қазақ ұлттық университеті
(Алматы, Қазақстан)

**ҚАЗІРГІ КЕЗЕҢДЕ ЖОҒАРЫ ОҚУ ОРНЫ КАДРЛАРЫНЫҢ САПАСЫН АРТТЫРУДЫҢ
МАҢЫЗДЫЛЫҒЫ**

Аннотация. *Зияткерліктің және жаһанданудың жалпы әлемдік тенденциялары, әлеуметтік-экономикалық жүйелердің күрделенуі Еңбек және зияткерлік ресурстарға, оның ішінде жоғары оқу орындарында кадрлар даярлау сапасына қойылатын талаптардың артуын анықтайды. Білім, біліктілік, кәсіби тәжірибе кәсіпорындардың, елдер мен аумақтардың бәсекеге қабілеттілігінің кепілі және қарқынды экономикалық өсу факторына айналады. Еңбек нарығындағы бәсекелестік маманның біліктілігі мен құзыреттілігінің жоғары деңгейін қамтамасыз ету қажеттілігін анықтайды. Қазіргі экономика жағдайында мамандарды даярлау сапасының критерийлері еңбек нарығы*

мен жұмыс берушілердің талаптарымен қалыптасады. Техниканың, технологияның, ғылымның және өндірістің қазіргі даму деңгейі жоғары білім беру мекемелерінде мамандар даярлау деңгейінен едәуір озып тұр. Бұл процесс экономиканың маңызды салаларындағы трансформациялық процестердің ерекшеліктерін ескере отырып, білім беру ортасын жүйелі дамыту қажеттілігін тудырады.

Түйінгі сөздер: интеллектуализация, жаһандану, біліктілік, кадр сапасы, бәсекелестік, қарқынды экономикалық өсу.

Тажиева С.К.
кандидат экономических наук,
Сариева А.К.
докторант 2 курса
Казахский национальный университет имени Аль-Фараби
(Алматы, Казахстан)

ЗНАЧИМОСТЬ ПОВЫШЕНИЯ КАЧЕСТВА КАДРОВ ВЫСШЕГО ЗАВЕДЕНИЯ НА СОВРЕМЕННОМ ЭТАПЕ

Аннотация. Общемировые тенденции интеллектуализации и глобализация, усложнение социально-экономических систем обуславливают повышение требований к трудовым и интеллектуальным ресурсам, в том числе и к качеству подготовки кадров в высших учебных заведениях. Образование, квалификация, профессиональный опыт становятся залогом конкурентоспособности предприятий, стран и территорий и фактором интенсивного экономического роста. Конкуренция на рынке труда обуславливает необходимость обеспечения высокого уровня квалификации и компетентности специалиста. В условиях современной экономики критерии качества подготовки специалистов формируются требованиями рынка труда и работодателей. Современный уровень развития техники, технологий, науки и производства заметно опережает уровень подготовки специалистов в учреждениях высшего образования. Этот процесс порождает необходимость системного развития образовательной среды с учетом специфики трансформационных процессов в важнейших отраслях экономики.

Ключевые слова: интеллектуализация, глобализация, квалификация, качеству кадров, конкуренция, интенсивный экономический рост.

The modern level of development of technology, technology, science and production is noticeably ahead of the level of training of specialists in institutions of secondary vocational education. This process creates the need for a systematic development of the educational environment, taking into account the specifics of transformational processes in the most important sectors of the economy.

The analysis of the quality of personnel training makes it possible to make adjustments to the activities of the vocational training system, taking into account the basic requirements of the economy, to equip graduates with relevant and necessary knowledge that they will use

for a successful professional career. Thus, the problem of improving the quality of personnel training in higher education institutions is relevant and requires comprehensive study.

In literature, the problem of vocational education is reflected in many scientific papers and publications. However, the actual improvement of the quality of personnel training in the system of secondary vocational education has remained beyond the scope of works devoted to various aspects of the topic under study.

Scientists R.J. Ehrenberg, R.S. Smith, R.I. Kapelyushnikov made a great contribution to the study of the quality of the workforce. The issues of human capital development were dealt with by K. Shvonder, O. Melnikova, I.I. Kulintsev, E.P. Zhilenkova, G.G. Melikyan, I.V. Bushmarin, L. Chizhova.

Thus, in the scientific literature there are studies of various aspects of the problem of improving the quality of training in the education system, including higher education. At the same time, many theoretical and scientific-applied issues of improving the quality of personnel training in the higher education system, due to their complexity and versatility, are insufficiently developed.

Currently, such important economic categories as production efficiency, social labor productivity, price, profitability, profit, are increasingly associated with the indicator of the quality of products. Quality becomes not just an object of study and consideration, but also an object of planning and management on a national scale, which means that it also becomes an object of measurement and evaluation [1].

It is important to identify the semantic concept of quality in connection with the need to solve a number of important practical problems of secondary vocational education, one way or another related to the quality of training. These problems primarily include: - evaluation of the work of the structural units of the educational institution; - evaluation of the effectiveness of investments in infrastructure and educational equipment; - evaluation of the effectiveness of the educational institution; - theory and practice of pricing educational services [2]. The methods of solving these problems largely depend on the content that is invested in the concept of the quality of "products" produced by educational institutions, that is, the quality of personnel training.

Historically, the concept of "quality", unlike most other terms, is considered in two contexts: firstly, quality is a basic concept in philosophy; secondly, one of the most important parameters in modern economics.

The small encyclopedic dictionary of Brockhaus and Efron says: "quality is one of the most important categories expressing the condition of the conceivability of an object. Of the two definitions of an object, quality and quantity, only the first characterizes the object and makes it what it really is, that is, only quality belongs to the object itself, while quantity belongs or is attributed to it only in comparison with other homogeneous objects" [3].

In the explanatory dictionary of Vladimir Dahl, the concept of quality is formulated as follows: "quality is a property or belonging, everything that constitutes the essence of a person or thing. Quantity means count, weight and measure, to the question of how much; quality to the question of what, explains the goodness, color and other properties of the object" [4].

The acceleration of socio-economic and scientific and technological progress has a revolutionizing effect on all aspects of social production, the system of social relations, and on

the person himself. The dynamism of the development of society is the main prerequisite for the need for restructuring, reforming education. Improving the quality of personnel training is the basis for its modernization [5].

The development of Kazakhstan's society is part of the process of gradual transition of human civilization to a new stage of its development. A characteristic feature of this process is the change in the dominant type of human activity caused by the transition from the industrial to the informational stage of the development of social production.

The dynamics of transformations in production technologies, social and economic structures have become noticeably ahead of the dynamics of the change of human generations [6, 120]. This means that during their working life, the vast majority of the population will have to repeatedly master new types of activities, constantly improve their qualifications. That is why the information society is often also called a "continuously learning society". Continuing education thus becomes an integral part of every person's life. This is the main influence of the informatization of society on the education system.

The informatization of society imposes qualitatively new requirements for general and vocational education, the result of which should be the development of abilities to master, expand and improve new types of activities and corresponding new knowledge, skills and abilities.

The present Concept of informatization of the education system of the Republic of Kazakhstan for 2002-2004 (hereinafter referred to as the Concept) is a system of views defining the main goals and objectives, directions, ways and mechanisms of informatization of all levels of education.

Informatization of the education system opens up great prospects for Kazakh education. In recent years, there has been a radical change in the role and place of computer, telecommunications equipment and technologies in the life of society. Possession of information and telecommunication technologies in the modern world is becoming on a par with such qualities as the ability to read and write, and a necessary condition for each individual. The acquired knowledge and skills in the future can largely determine the ways of development of society.

The main goal of informatization of the education system of the Republic of Kazakhstan is to create a unified educational information environment in the Republic of Kazakhstan, which allows, through the use of new information technologies, to improve the quality of Kazakh education, provide equal opportunities for citizens to receive education at all levels and levels, as well as integrate the information space of the Republic of Kazakhstan into the world educational space.

To achieve the set goals and effective use of the unified educational information environment, a comprehensive solution of the following most significant tasks is necessary [7]:

1) training of pedagogical, administrative and engineering personnel of state educational institutions capable of using the latest information technologies in the educational process;

In the course of solving the tasks set for the informatization of the education system of the Republic of Kazakhstan, it is necessary to take into account the relevance of this event, which affects the socio-economic development of the state.

The process of introducing informatization of the education system should be carried out in the following directions [7]:

- professional development and professional retraining of pedagogical, administrative and engineering personnel of state educational institutions.
- Formation of programs and/or methodological support for advanced training and professional retraining of pedagogical, administrative and engineering personnel in the field of new information technologies;

In this regard, there is an increasing need for highly qualified workers capable of performing a wide range of functions, including operation, support, effective diagnostics and restoration of the operability of complex technical systems, control over the progress of technological processes, technical and economic analysis of various equipment operation options, information technology maintenance of management processes. All this constantly poses new, increasingly complex tasks for the education and upbringing of young people and at the same time initiates the creation of more and more advanced learning tools and technologies that contribute to solving these tasks. The most promising among them are the means and technologies related to the informatization of education.

Thus, modern society is at the stage of transition from an industrial society to a post-industrial one. The latter is characterized by such properties as an increase in the share of creative and intellectual labor, an increase in the volume of scientific knowledge and information used in production, as well as the predominance of services, science, education and culture over industry and agriculture in the structure of the economy. The main feature of the economy of a post-industrial society is that knowledge becomes the main source of competitive advantage. This situation is due to the intensive development of technologies and the introduction of the results of technological progress in production and services, which is associated with the orientation of labor to intellectual activity. At the same time, the economy's need for unskilled labor is significantly reduced, and the qualification requirements for most jobs are becoming more complicated [8, 108].

The role of social partnership can be assessed according to the following criteria:

- the quality of vocational education (the quality of training);
- the level of the regulatory framework of the educational institution;
- the ability to meet the educational needs of the population;
- the level of coordination and interaction with partners;
- the degree of social and professional adaptation of graduates (implementation of the requirements of social partners to graduates of vocational institutions education, contributing to their adaptation to the labor market);
- the level of use of intellectual and other resources in an educational institution;
- coordination of the interests of subjects of social and labor relations on the establishment of tuition fees, the distribution of extra-budgetary funds, and social protection of personnel.

The implementation of the state policy in the field of education is carried out by the Government of the Republic of Kazakhstan, central executive bodies and local executive bodies in the field of education and local education management bodies in accordance with the distributed competencies.

The general scientific and methodological management of all educational organizations, regardless of their departmental subordination and affiliation, is carried out by the Central Executive Body in the field of education.

To this end, this body develops and approves regulatory legal acts regulating the activities of educational organizations. Regulation of the activities of such educational organizations is necessary to ensure that the subjects of education are in equal conditions and enjoy equal rights in the field of education. Of course, the development of democratic principles in society is aimed at increasing the academic will of educational organizations.

At the same time, the settlement of a group of issues is resolved either at the government level, or at the level of the central executive body, or at the level of the educational organization itself. Everything will depend on the extent to which these issues affect the interests of subjects of education, students, their parents and employees of educational organizations.

REFERENCES

1. Решетникова, И.И. Интеграция различных уровней и форм профессионального образования в современной России // И.И. Решетникова, Л.С. Шаховская // Среднее профессиональное образование. 2004. - №6.
2. Чубинский, А.Н. Расчетная методика оценки конкурентно-способности продукции // А.Н. Чубинский, О.С. Ракитова // Маркетинг и маркетинговые исследования. 2002. - №4.
3. Энциклопедический словарь Ф.А. Брокгауза и И.А. Эфрона. Электронный документ. (<http://ru.wikisource.org>) Проверено 12.11.2010.
4. Толковый словарь живого великорусского языка Владимира Даля. Электронный документ. (<http://vidahl.agava.ru/>) Проверено 12.11.2010.
5. Озина, А.М. Экономические основы функционирования системы профессионального образования в переходный период. / А.М. Озина; ВИПИ Н. Новгород, 1995. 123 с.
6. Воспроизводство рабочей силы и проблемы повышения социально-экономической эффективности труда. / Тезисы докладов республиканской научно-практической конференции. – Казань, 1989. – 127 с.
7. https://adilet.zan.kz/rus/docs/P010001037_ О Концепции информатизации системы образования Республики Казахстан на 2002-2004 годы
8. Braun H. Europa und die Bildung // Der Ingenieur der Deutschen Bundespost. 1989 - 3 Juni S. 108-110

SECTION: HISTORY SCIENCE

Сугуралиева Фарида Ушкупуровна
Ташкентский государственный педагогический университет
(Ташкент, Узбекистан)

**СОЦИАЛЬНО-ЭКОНОМИЧЕСКОЙ СИТУАЦИИ ТУРКЕСТАНСКОГО КРАЯ
В КОНЦЕ XIX – НАЧАЛЕ XX ВЕКА**

Период господства Российской империи в данном регионе, охватывающий вторую половину XIX – начало XX в. и именуемый в исторической литературе как «колониальный период», характеризуется сложными и противоречивыми процессами во всех сферах жизни среднеазиатского общества. Колониальное господство серьезно затронуло все институты местной государственности, оказало существенное влияние на их деформацию. Вместе с тем, в течение данного периода мы можем наблюдать сохранение и, в известной степени, эволюцию отдельных компонентов местной государственности, в частности, в системе административного управления. Обширное представительство коренного населения в первичных звеньях системы административно-территориального управления позволило не только сохранить местные традиции государственного управления, но и в определенной степени эволюционировать их в условиях новых реалий. В этой связи особую важность приобретает изучение процесса формирования системы управления края в условиях колониального господства, а также анализ деятельности представителей местного населения в низовых звеньях колониальной администрации и определение степени их влияния на ход политических и общественно-экономических процессов в данном регионе.

Комплексный анализ исторической литературы показывает, что исследуемая тема до последнего времени еще не выступала в качестве самостоятельного объекта научного изучения. Она рассматривалась лишь фрагментарно, в совокупности с общими вопросами истории колониального господства России на территории Средней Азии.

Исходя из содержания концептуально-методологических подходов и специфики научных оценок, имеющуюся по данной теме литературу можно разделить на следующие группы: 1) литература колониального периода; 2) историческая литература советского периода; 3) историческая литература периода независимости.

Первая историографическая группа представлена работами российских исследователей, а также представителей царской администрации, военного ведомства и др.¹ Следует отметить, что в большинстве из них, помимо вопросов, связанных

¹ Костенко А.Ф. Средняя Азия и водворение в ней русской гражданственности. – Спб., 1871; Миддендорф А.Ф. Очерки Ферганской долины. – Спб., 1882; Абаза К.К. Завоевание Туркестана. Рассказы из военной истории, очерки природы, быта и нравов в общедоступном изложении. – Спб., 1902; Кауфман А.А. К вопросу русской колонизации Туркестанского края. – Спб., 1903; Он же.

непосредственно с завоеванием края Российской империей, рассматриваются также такие вопросы, как социально-экономическая и культурная жизнь в данном регионе, порядок управления, структура судебной системы, переселенческая политика царских властей, а также вопросы, связанные с превращением края в колонию. В частности, в работе В.И. Масальского «Туркестанский край», освещены изменения, имевшие место в крае после его завоевания Российской империей. На основе опыта полувекового господства России в данном регионе автор стремится разработать дальнейшую программу действий колониальной администрации².

В трехтомном издании «Азиатская Россия»³ приведены ценные сведения о процессе завоевания Россией Средней Азии, проводимой переселенческой политике, а также затронута система колониального управления в регионе.

Попытки освещения социально-экономических процессов на территории Туркестанского края предпринимались и в исследованиях советского периода. Начальный этап исследований данного историографического периода⁴, охватывающий 20-годы XX столетия, характеризуется насыщенностью фактического материала, так как в большинстве случаев авторы являлись непосредственными свидетелями и участниками описываемых событий. Особенность источников данной подгруппы заключается в том, что для них, в отличие от последующих исследований советского периода, не так характерна приверженность классовому подходу при оценке исторических событий.

На протяжении 30-х годов указанного столетия в исторических исследованиях⁵ наблюдается заметное усиление влияния коммунистической идеологии, в частности при освещении вопросов колонизаторской политики Российской империи в Туркестане. Характер общественно-экономических процессов, происходивших в Туркестане в течение колониального периода рассматривался сугубо через призму классового подхода. Это особенно четко проявляется при рассмотрении причин народных восстаний, социальной напряженности в регионе, экономической и культурной отсталости и др.

К середине XX в. происходит политизация и полное подчинение предмета истории господствующей идеологией⁶. Теоретические и научно-методологические

Переселение и колонизация. – Спб., 1905; Терентьев М.А. История завоевания Средней Азии – Спб., 1906. Т. I-III и др.

² Масальский В.И. Туркестанский край // Россия. Полное географическое описание нашего отечества. – Спб., 1913. Т. 19. – С. 558.

³ Азиатская Россия. В трех томах. – Спб.: Изд. Переселенческого управления Главного управления землеустройства и земледелия, 1914.

⁴ Сафаров Г.И. Колониальная революция (Опыт Туркестана). – М.: Госиздат, 1921; Бартольд В.В. История культурной жизни Туркестана. – Л., 1927; Галузо П.Г. Туркестан – колония (Очерк истории Туркестана от завоевания русскими до революции 1917 года). – М.: КУТВ, 1929 и др.

⁵ Лаврентьев В. Капитализм в Туркестане. Буржуазная колонизация Средней Азии. – Л.: Коммунистическая Академия, 1930; Кастельская З.Д. Восстание 1916 г. в Узбекистане (К 20-летию восстания) – Т., 1937; Житов К.Е., Непомнин В.Я. От колониального рабства к социализму. – Т., 1939 и др.

⁶ Савицкий А. Некоторые данные об исламских учреждениях и политика царских властей в Туркестане. – Т.: Изд. АН УзССР, 1956; Юлдашев А.М. Аграрные отношения в Туркестане. – Т., 1969 и др.

основы этого процесса были разработаны и закреплены на конференции 1954 г. в Ташкенте⁷. Основной целью данной конференции являлось научное обоснование факта «присоединения» Средней Азии к Российской империи. При этом предпринималась попытка раскрытия только «положительных» и «прогрессивных» сторон этого процесса для жизни народов Средней Азии.

Начиная с конца 80-х годов XX в. наметилась тенденция к объективной оценке исторических событий прошлого. Этот процесс особенно активизировался после обретения Узбекистаном государственной независимости. В исследованиях первых лет независимости с новых позиций была рассмотрена суть колониаторской политики Российской империи⁸. На основе широкопланового изучения актового и документального материала был доказан факт завоевания, а не «присоединения» Российской империей данного региона во второй половине XIX столетия. Благодаря применению в отечественной исторической науке новых подходов научную разработку получили проблемы, связанные с особенностями административно-территориального управления, в частности на территории Туркестанского края, в рассматриваемый период.

В исследованиях Н.А. Абдурахимовой, Х.Д. Садыкова, Д.А. Алимовой, Х.З. Зияева, Г.А. Ахмаджанова, Н.У. Мусаева, Ф.Б. Исхакова и других⁹, освещен широчайший спектр вопросов общественно-экономической и культурной жизни народов Туркестана в колониальный период. В частности, подвергнуты детальному анализу такие аспекты, как причины и социальная база национально-освободительных движений в регионе, состояние промышленности, сельского хозяйства, сферы просвещения, характер деятельности туркестанских джадидов, суть переселенческой политики Российской империи.

⁷Материалы объединенной научной сессии, посвященной истории Средней Азии и Казахстана в дооктябрьский период. – Т., 1955.

⁸ 1992; Ахмеджанов Г.А. Российская империя в Центральной Азии. (История и историография колониальной политики царизма в Туркестане). – Т.: Фан, 1995; Туркистон муस्ताқиллиги ва бирлиги учун кураш сахифаларидан. – Т.: Фан, 1996 и др.

⁹ Абдурахимова Н.А. Колониальная система власти в Туркестане (вторая половина XIX - начало XX в.): Автореф. дис. ... докт. истор. наук. – Т., 1994; Садиков Х.Д. Колониальная политика царизма в Туркестане и борьба за независимость в начале XX в.: Автореф. дис. ... докт. истор. наук. – Т., 1994, Исхаков Ф. Национальная политика царизма в Туркестане (1867 - 1917). – Т.: Фан, 1997; Гофоров Ш.С. Переселенческая политика Российской империи в Туркестане (вторая половина XIX – начало XX в.): Автореф. дис. ... докт. истор. наук. – Т., 2003 и др.

Тилабаев Сайипжон Бакижанович
кандидат исторические наук
Ташкентский государственный педагогические университет имени Низами
(Ташкент, Узбекистан)

ВОПРОСЫ СОВРЕМЕННОГО ИСТОРИЧЕСКОГО ИССЛЕДОВАНИЕ

После включения в состав Российской империи стратегически важных территорий Средней Азии стала складываться и система имперского управления новым краем. Основной особенностью этой системы управления было то, что власть была сосредоточена в руках военных, а не Министерства внутренних дел, как это было практически во всех других районах империи [1, 7746]. Связано это было в основном с тем, что в непосредственной близости от Туркестан находились границы с Ираном, Афганистаном и Китаем, с которыми складывались не всегда простые военно-дипломатические отношения,

С 1865 года основой административного управления в крае было Временное положение об управлении Туркестанской областью. 1867 год создан Туркестанское генерал-губернаторство, В 1868 году к Туркестанскому генерал-губернаторству присоединяется Зарафшанский округ, позднее в 1887 году преобразованный в Самаркандскую область. В 1874 году был образован Амударьинский округ на правом берегу реки. В 1876 после завоевания территории Кокандского ханства в Ферганской долине была образовано Ферганская область. В 1881 году русские закаспийские владения вдоль границы с Ираном с центром в Асхабаде (ныне Ашхабад) были административно оформлены в виде Закаспийской области, первоначально находившейся в административном подчинении Кавказского наместничества. Однако в 1897 году эта территория вошла в состав Туркестанского генерал-губернаторства.

В 1867 году высочайшим указом был утверждено новое положение об управлении Туркестанским краем. В соответствии с этим положением главой Туркестанского края являлся генерал-губернатор, назначаемый царем, в руках которого объединялась как административная, гражданская власть в крае, так и военная. К концу XIX века Туркестанское генерал-губернаторство состояло из пяти областей: Сыр-Дарьинской с центром в Ташкенте, одновременно являвшимся центром всего Туркестанского генерал-губернаторства, Ферганской с центром в Скобелеве (в настоящее время город Фергана), Самаркандской с центром в Самарканде, Семиречинской с центром в Верном (в настоящее время город Алма-Ата) и Закаспийской с центром в Асхабаде.

Главными властными органами областей были военные губернаторы, назначаемые и увольняемые военным министром по согласованию с генерал-губернатором края и областные правления, приравненные по своим правам к губернским правления остальных губерний Российской империи, и также как в остальных губерниях области делились на уезды и волости. Уездные и волостные начальники назначались из числа военных.

После 1884 года было решено приблизить систему управления краем к общероссийской административной модели управления, но с сохранением ряда

традиционных учреждений, существовавших у коренного населения края, а также с введением элементов управления, которые ещё только планировалось вводить в систему административного управления остальных губерний России. И в 1886 году было принято новое Положение об управлении Туркестанским краем.

В соответствии с этим Положением регламентировались основные административные, судебные и хозяйственные отношения. Был создан Совет Туркестанского генерал-губернатора, который обладал правом законодательной инициативы в вопросах, связанных с управлением краем, поземельно-податным устройством, земскими повинностями. В соответствии с этим Положением была существенно ограничена власть генерал-губернатора края, которая переходила под контроль Азиатской части Главного штаба. Исполнительным органом Туркестанского края становилась канцелярия Туркестанского генерал-губернатора. За генерал-губернатором сохранялось общее руководство и надзор за всеми органами управления. Однако, органы государственного контроля и суда были независимыми и были неподконтрольны генерал-губернатору Туркестанского края. По мнению некоторых исследователей фактически в крае была создана так называемая военно-народная система управления, которая в некоторых своих чертах была прогрессивнее и демократичнее системы управления, существовавшей на всей остальной территории Российской империи [4, 442].

В 1908 году был поставлен вопрос о возможности введения в Туркестане общеимперской административной системы управления. Рассматривалось предложение о наделении генерал-губернатора края полномочиями наместника. В 1911 г. началась разработка основных начал преобразования управления Туркестанским краем, однако реформирование не было произведено и власть в Туркестанском крае по-прежнему находилась под контролем Военного министерства. В начале 1913 года императором были одобрены разработанные Советом министров основные принципы преобразований в управлении Туркестанским краем, однако эти принципы так и не получили окончательного редакционного оформления и не прошли рассмотрение в Государственном Совете и Государственной Думе.

После начала Первой мировой войны какие-либо коренные преобразования в системе административного управления Туркестанским краем не предпринимались, а после 1917 года эти преобразования стали носить характер революционных изменений.

Как отмечал В.В. Бартольд, «хотя русское правительство имело возможность немедленно проводить свою политику в Туркестане, нелегко было просто захватить достигший высокой культуры, с густым населением Туркестан, как было с Сибирским краем» [2, 132].

Суть проводимой в крае управленческой политики весьма ярко характеризует высказывание Туркестанского генерал-губернатора С.М. Духовского о том, что «со временем в местное управление нужно ставить только лиц, знающих русский язык, а переводчики должны быть, насколько возможно, лицами, принадлежащими только к русской национальности» [5, 1732].

Особенность административного управления в данном регионе заключалась в том, что изначально «... русские захватили не дикий край, а страну, имеющую древнюю и

богатую историю, давшую миру прекрасных просветителей, философов, учёных, поэтов-писателей» [3, 1], а, следовательно, «Туркестанский край требует особого внимания, чем другие края, с учётом его исторического прошлого и этнографических особенностей» [7, 57].

В целях дальнейшего совершенствования системы управления в регионе был подготовлен целый ряд проектов «Положений» по управлению краем. Однако первоначальные варианты этого документа не были утверждены царским правительством в силу недостаточного отражения интересов империи и невозможности полной защиты её господства в крае.

12 июня 1886 г. получил утверждение окончательный вариант «Положения об управлении Туркестанским краем» [6, 126]. Согласно ему, в состав Туркестанского края входили Сырдарьинская, Ферганская и Самаркандская области. Одной из главнейших задач «Положения» 1886 г. было подчинение интересам империи системы землепользования в регионе [8, 128].

В последующие годы Туркестанский край управлялся на основе «Положения» от 1886 г. с введенными изменениями и дополнениями, в которых преследовалась цель «довести до минимума государственные затраченные средства в управление» в каждом административно-территориальном отделении [11, 1023].

«Положение» 1886 г. еще больше ограничило полномочия шариатских судов края. За ними было оставлено право заверения документов, фиксирующих сделки между представителями коренного населения, отправка лиц, отбывших срок заключения к постоянному месту жительства. Казийский съезд лишился права пересмотра приговоров, принятых казийскими судами. Изменилась и процедура назначения на должность казиев: «народных судей теперь избирало не население, а элликбаши – низшие официальные чиновники. Казийские и бийские суды в основном стали решать хозяйственно-бытовые вопросы» [10, 218].

В начале XX в. в Туркестанском крае среди оседлого населения действовали 275 народных судов и 52 народных съезда, а среди кочевого населения – 1 860 народных судов и 281 народный съезд [11, 1022].

Несмотря на жесткий административный контроль колониальных властей, деятельность отдельных представителей местных органов управления края осуществлялась исходя из интересов коренного населения. Это отражалось в их деятельности по защите прав коренного населения области, в решениях на местах вопросов общественной и экономической жизни, а также в выступлениях против произвола чиновников местного и краевого уровней.

СПИСОК ИСПОЛЬЗОВАННЫХ ИСТОЧНИКОВ

1. Bakizhanovich, T. S., Yunusovna, K. D., Mukhiddin, K. M., & Bakhtiorovich, N. E. (2022). Issues of Modern Research: Problems, Solutions and Results. Telematique, 7745-7755.
2. Тилабаев, С. Б., & Иззатова, А. У. (2020). ИСТОРИЯ ГОРОДОВ СРЕДНЕЙ АЗИИ (НА ПРИМЕРЕ ГОРОДА ФЕРГАНА). Актуальные научные исследования в современном мире, (4-5), 131-133.

3. Тиллабаев, С. Особенности местных форм управления в колониальном Туркестане. Центр-Азия [Электронный ресурс]. Режим доступа: <http://www.centrasia.uz/newsA.php>.
4. Тиллабаев, С. Б. (2016). Системы управления и судебные дела Средней Азии. Евразийский научный журнал, (5), 442-443.
5. Babajanova, D., Isakov, B. N., Tilabaev, S. B., & Muminov, A. Z. (2022). Interaction of Tourism Development in Uzbekistan with Types of Historical and Cultural Monuments. Journal of Pharmaceutical Negative Results, 1730-1739.
6. Тиллабаев, С. Б., & Усманова, Г. С. (2020). КАЗИЙСКИЕ И БИЙСКИЕ СУДЫ. Актуальные научные исследования в современном мире, (4-5), 125-127.
7. Тиллабаев, С. Б., Жамалдинов, Х., & Абдуазимов, А. (2018). Политика Российской империи в Туркестанском крае по судебному делу. Редакционная коллегия, 57.
8. Тиллабаев, С. Б., & Карягдиева, Д. Б. (2020). ИСТОРИЯ АКСАКАЛЬСТВА В СРЕДНЕЙ АЗИИ. Актуальные научные исследования в современном мире, (4-5), 128-130.
9. Тиллабаев, С., & Гладкова, М. (2019). Сельское хозяйство Узбекистана в годы войны. Материалы печатаются в авторской редакции., 161.
10. Тиллабаев, С. Б. (2017). ВОПРОСЫ ОБРАЗОВАНИЕ И ВОСПИТАНИЕ В ТУРКЕСТАНСКОМ КРАЕ: ИСТОРИЯ, ИСТОРИОГРАФИЯ И АНАЛИЗ. Theoretical & Applied Science, (10), 217-219.
11. Тиллабаев, С. Б. (2016). Система образования как рычаг для устойчивого развития государства. Молодой ученый, (11), 1022-1024.

**Тилабаев Сайипжон Бакижанович, Эштемиров Комилжон Гайрат угли,
Базарова Райхона Элёрбек кизи, Ибрагимова Мактуба Жовлиевна
ТГПУ им. Низами
(Ташкент, Узбекистан)**

НЕКОТОРЫЕ ВОПРОСЫ ПО ИСТОРИЯ ТУРКЕСТАНСКОГО КРАЯ (КОНЦЕ XIX – НАЧАЛО XX ВЕКА)

В 1865 г. на захваченных территориях Средней Азии была образована Туркестанская область в составе Оренбургского генерал-губернаторства. Согласно Временному положению «Об управлении Туркестанской областью» военная и гражданская власть в новой области сосредоточивалась в руках военного губернатора¹⁰.

Следующим этапом установления колониального управления в регионе стало образование 11 июля 1867 г. Туркестанского генерал-губернаторства, включавшего в свой состав на начальном этапе две области: Сырдарьинскую - с центром в Ташкенте и Семиреченскую - с центром в городе Верном области¹¹.

Генерал-губернатором нового административного образования был назначен К.П. фон Кауфман, сконцентрировал в своих руках всю полноту административной и военной власти. Он был правомочен самостоятельно осуществлять все мероприятия, которые считал необходимыми для управления краем¹².

В последующем в состав Туркестанского генерал-губернаторства были включены завоеванные территории Бухарского эмирата и Хивинского ханства – Зарафшанский округ (1868), Амударьинский отдел (1874), а также реорганизованные территории бывшего Кокандского ханства – Ферганская область (1876). Руководство областями осуществлялось военными губернаторами, а Амударьинским отделом управлял начальник отдела¹³. Области подразделялись на уезды, Зарафшанский округ – на отделы, а Амударьинский отдел – на участки.

Центральную Азию включить в состав Российской империи, представляла собой серию военных походов царской армии против среднеазиатских ханств и племён во второй половине XIX века. После окончательного присоединения Казахстана в 1840-х и ликвидации казахских жузов, противостояния с Великобританией за доминирование в регионе, Россия после ряда военных кампаний против Кокандского и Хивинского ханств, а также Бухарского эмирата завоевал их. Кокандское ханство было ликвидировано, Хивинское ханство и Бухарский эмират были разгромлены и превращены в протекторатом Российской империи. Кроме того, была присоединена Туркмения, Памир

¹⁰ ЦГА РУз, ф. И-1, оп. 25, д. 26, л. 2.

¹¹ Тилабаев С.Б. Система административно-территориального управления в Туркестанском крае в конце XIX – начале XX века и участие в ней представителей местного населения. Т. 2006. – С. 13

¹² Положение об управлении Семиреченской и Сыр-Дарьинской области. 11 июля 1867. – СПб., 1867. – С. 1.

¹³ Отчёт ревизующего, по Высочайшему повелению, Туркестанский край тайного советника Гирса.1884. – С. 7-8

и другие области, в результате чего границы России расширились до Афганистана и территорий непосредственного влияния Великобритании.

Основной целью был «открыть кратчайший путь для сбыта произведений Туркестан в европейскую часть России».

В целях более четкого административно-хозяйственного подчинения колонии на начальном этапе было принято решение сохранить низовые звенья местной системы управления в регионе, а также существовавшую на тот момент систему налогообложения¹⁴.

После включения в состав Российской империи стратегически важных территорий Средней Азии стала складываться и система имперского управления новым краем. Основной особенностью этой системы управления было то, что власть была сосредоточена в руках военных, а не Министерства внутренних дел, как это было практически во всех других районах империи. Связано это было в основном с тем, что в непосредственной близости от Туркестан находились границы с Ираном, Афганистаном и Китаем, с которыми складывались не всегда простые военно-дипломатические отношения,

С 1865 года основой административного управления в крае было Временное положение об управлении Туркестанской областью. В 1867 году создан Туркестанское генерал-губернаторство, в 1868 году к Туркестанскому генерал-губернаторству присоединяется Зарфшанский округ, позднее в 1887 году преобразованный в Самаркандскую область. В 1874 году был образован Амударьинский округ на правом берегу реки. В 1876 после завоевание территории Кокандского ханства в Ферганской долине была образована Ферганская область. В 1881 году русские закаспийские владения вдоль границы с Ираном с центром в Асхабаде были административно оформлены в виде Закаспийской области, первоначально находившейся в административном подчинении Кавказского наместничества. Однако в 1897 году эта территория вошла в состав Туркестанского генерал-губернаторства.

В 1867 году высочайшим указом был утверждено новое положение об управлении Туркестанским краем. В соответствии с этим положением главой Туркестанского края являлся генерал-губернатор, назначаемый царем, в руках которого объединялась как административная, гражданская власть в крае, так и военная. К концу XIX века Туркестанское генерал-губернаторство состояло из пяти областей: Сыр-Дарьинской с центром в Ташкенте, одновременно являвшимся центром всего Туркестанского генерал-губернаторства, Ферганской с центром в Скобелеве (в настоящее время город Фергана), Самаркандской с центром в Самарканде, Семиречинской с центром в Верном (в настоящее время город Алма-ата) и Закаспийской с центром в Асхабаде (ныне Ашхабад).

Главными властными органами областей были военные губернаторы, назначаемые и увольняемые военным министром по согласованию с генерал-губернатором края и областные правления, приравненные по своим правам к губернским правления остальных губерний Российской империи, и также как в

¹⁴ Отчет по ревизии Туркестанского края, произведенной по высочайшему повелению сенатором гофмейстером графом К.К. Паленом. Сельское управление: Русское и туземное. – Спб., 1910. – С. 8.

остальных губерниях области делились на уезды и волости. Уездные и волостные начальники назначались из числа военных.

В 1886 году было принято новое Положение об управлении Туркестанским краем. В соответствии с этим Положением регламентировались основные административные, судебные и хозяйственные отношения. Был создан Совет Туркестанского генерал-губернатора, который обладал правом законодательной инициативы в вопросах связанных с управлением краем, поземельно-податным устройством, земскими повинностями. В соответствии с этим Положением была существенно ограничена власть генерал-губернатора края, которая переходила под контроль Азиатской части Главного штаба. Исполнительным органом Туркестанского края становилась канцелярия Туркестанского генерал-губернатора. За генерал-губернатором сохранялось общее руководство и надзор за всеми органами управления. Однако, органы государственного контроля и суда были независимыми и были неподконтрольны генерал-губернатору Туркестанского края. По мнению некоторых исследователей фактически в крае была создана так называемая военно-народная система управления, которая в некоторых своих чертах была прогрессивнее и демократичнее системы управления, существовавшей на всей остальной территории Российской империи [1].

После начала Первой мировой войны какие-либо коренные преобразования в системе административного управления Туркестанским краем не предпринимались, а после 1917 года эти преобразования стали носить характер революционных изменений.

Шукуров Рустам Журакулович
Ташкентский государственный педагогический университет
(Ташкент, Узбекистан)

ИЗУЧЕНИЕ ИСТОРИИ БУХАРСКОГО ЭМИРАТА В ЦЕНТРАЛЬНОЙ АЗИИ И РОССИИ
(1991-2018 гг.)

В годы независимости в рамках социально-политических, экономических, культурных и источниковедческих вопросов Бухарского эмирата был проведён ряд научных исследований. К их числу можно отнести работы таких учёных, как О. Масалиева, Д. Разоков, Ш. Вохидов, Р. Киличев, Р. Холикова, Ю. Шукуруллаев, Н. Турсунов, К. Рахмонов, Д. Муминов, Л. Холназаров, Л. Мухаммаджонова, К. Раджабов¹⁵. В частности, следует особо отметить цикл статей К. Раджабова, в которых освещается история эмирата и вопросы управления им, деятельность представителей мангытской династии в государственном управлении¹⁶, научные работы Ф. Касимова “Ўзбек давлатчилиги тарихида Бухоро хукмдорларининг ўрни” (“Роль правителей Бухары в истории узбекской государственности”)¹⁷, Р. Холиковой, в которых затрагиваются ряд

¹⁵ Масалиева О. Бухоро амирлигида давлат бошқаруви (хорижлик муаллифлар асарлари асосида). // Ҳаёт ва қонун, 1991, – № 2.; Разоков Д. “Бухоро хонлигининг ташқи савдо алоқалари (XIX асрнинг 60-90 йиллари)”. Тарих фан. номз. ... дисс. – Тошкент, 1994. – 139 б.; Вохидов Ш. Қўқон хонлиги ва Бухоро амирлигида унвон ва мансаблар. – Тошкент; Фан, 1996. – 22 б.; Қиличев Р. Э. XIX асрнинг II ярми XX аср бошларида Бухоро шаҳрида хунармандчилик. – Тошкент, 1997. – 124 б.; Холикова Р. Вассал Бухоро амирлигининг маъмурий-сиёсий тузилиши // Тарих, мустақиллик, миллий ғоя. – Тошкент, 2001. – Б. 206-208.; Шукуруллаев Ю.А. Бухоро амирлигида қўшин ва ҳарбий иш (1753 – 1920 йиллар). Тарих фан. номз. ... дисс. автореф. – Тошкент, 2006. – 26 б.; Раҳмонов К.Ж. “Бухоро ахбори” ва “Озод Бухоро” газеталари – Бухоро Халқ Совет Республикаси тарихини ўрганиш манбаси. Тарих фан. номз. ... дисс. – Тошкент, 2009; Мўминов Д. Ўрта Бухоро ва Шарқий Бухорода Қизил армияга қарши қуролли ҳаракат (1920-1926 йй). Тарих фан. номз. ... дисс. – Тошкент.: 2010; Холназарова Л.С. XIX – XX аср бошларида Бухоро амирлигида кутубхоначилик ва китобат тарихи. Тарих фан. номз. ... дисс. – Тошкент, 2011; Ражабов Қ. Насруллохон. Тошкент; Abu matbuot-konsalt, 2011– 48 б.

¹⁶ Ражабов Қ. Муҳаммад Раҳимхон- мангитлар сулоласи асосчиси. //Бухоро мавжлари. 2005. – №3. – Б. 36-37.; Муҳаммад Дониёлбий оталиқ (бийлик мансабидан амирлик рутбасигагача). //Бухоро мавжлари. 2005. - №4. – Б. 26-27.; Амир Насруллоҳ Баҳодурхон ёхуд “хони шаҳид”. //Бухоро мавжлари. 2006. – №4. – Б. 39-43.; Амир Абдулахадхон ёхуд “ожиз” хукмдор. //Бухоро мавжлари. 2007. - №2. – Б. 36-38.; Амир Музаффархон шахсияти ёхуд Бухоронинг фожиаси. //Бухоро мавжлари. 2007. – №1. – Б 42-44.; Амир Ҳайдар ёхуд Амири Сайид. //Бухоро мавжлари. 2006. – №2. – Б. 40-42; Амир Шоҳмурод ёхуд “амири маъсум”. //Бухоро мавжлари. 2006. – №1. – Б. 36-38.; Сунги мангит хукмдори. //Бухоро мавжлари. 2007. – №3. – Б. 41-44.

¹⁷ Қосимов Ф. Ҳ. Бухоро амирлигининг тугатилиши. Бухоро тарихи масалалари // Тўплам. Бухоро, 1996. – Б. 79-80; Бёҳбудий М. Танланган асарлар // Тўловчи, сўзбоши ва изоҳлар: 2 -наши, тузатилган ва тўлдирилган. Турсунов Н. “Жанубий Сурхон воҳаси аҳолисининг этник хусусиятлари (XIX аср охири – XX аср бошлари)”. – Тошкент; “Маънавият”, 1999. – 280 б.; Ўзбек давлатчилиги тарихида Бухоро хукмдорларининг ўрни // Тарих, мустақиллик, миллий ғоя. – Тошкент; 2001. – Б. 192-193.

актуальных тем, связанных с процессами государственности Бухарского эмирата, историей отношений с Российской империи и впоследствии с большевиками.

Среди исследований по истории Бухарского эмирата важное место занимают исследования, посвящённые военному делу эмирата, должностям и званиям, их обязанностям. К числу таких исследований можно причислить работы Ю. Шукуруллаев и Ш. Вохидова¹⁸. Ш. Вохидов на основе источников приводит сведения о роли и положении обладателей воинских званий и должностей в управлении, их деятельности в Бухарском эмирате. Анализируя ряд источников, касающихся истории Бухарского эмирата, он приводит следующие сведения о военной сфере эмирата: "Войско Бухары намного слабее, чем войска других государств. В правительстве Бухары очень мало людей, обладающих военными знаниями, а слава города осталась в прошлом"¹⁹. С такого рода сведениями мы можем ознакомиться в ряде работ Мухаммада Сайида Балджувани, Ахмада Дониша и других авторов, в которых содержатся информация о том, что страна подверглась российскому вторжению из-за невежества и высокомерия некоторых бухарских эмиров²⁰.

В своем исследовании Ю. Шукуруллаев приводит ценные сведения о состоянии военной отрасли в Бухарском эмирате, их участии в государственном управлении, структуре, составе и видах войск, о жизни некоторых солдат. Данное исследование может послужить основой для новых исследований, отражающих историю военного дела и его традиционные аспекты, а также диссертаций, посвященных истории военного дела других ханств Средней Азии²¹.

Вышеупомянутые научные исследования отличаются от предыдущих работ тем, что они рассматривают вопросы с точки зрения научности и объективности. Это можно объяснить разнообразием привлечённых к исследованию рукописных источников и архивных документов, а также достоверностью сведений. Вместе с тем, в научных исследованиях, проведённых отечественными учёными в годы независимости Узбекистана, было введено в научный оборот множество новых материалов, касающихся вопросов государственного управления, военной отрасли, налоговой системы, культурной жизни Бухарского эмирата. Такое положение, наряду с обеспечением полноценного изучения истории Бухарского эмирата, способствует дальнейшему обогащению историографических и источниковедческих исследований.

¹⁸ Шукуруллаев Ю. А. Бухоро амирлигида қўшин ва ҳарбий иш (1753 – 1920 йиллар). Тарих фан. номз. ... дисс. автореф. – Тошкент, 2006. – 26 б.; Вохидов Ш. «Тарих-и нофеи» Бухоро амирлиги тарихига оид муҳим манба // Узбекистонда ижтимоий фанлар. 1997, – Тошкент;» 9,10,11; Мухаммад Али Балджувоний. Тарихи нофеи. (Тожик тилидан таржима. Сўзбоши, изоҳлар муаллифлари Вохидов Ш. ва Чориев З.). – Тошкент: Академия, 2001. – 94 б.

¹⁹ Вохидов Ш. Қўқон хонлиги ва Бухоро амирлигида унвон ва мансаблар. – Тошкент: Фан, 1996. – 9 б.;

²⁰ Мухаммад Сайид Балджувоний. Тарих-и нофеи. – Душанбе, 1994; Мухаммад Сайид Балджувоний. Тарих-и нофеи. Тожик тилидан таржима, сўз боши ва изоҳлар муаллифлари Шодмон Вохидов, Зоир Чориев. – Тошкент; Академия, 2001. – 215 б.

²¹ Турсунов Б.Я. Қўқон хонлигида ҳарбий ишлар ва қўшин: ҳолати, бошқаруви, аъналари (XIX асрнинг 70-йилларигача). Тарих фан. номз. ... дисс. – Тошкент, 2006. – 146 б.

Согласно результатам анализа история Бухарского эмирата привлекала внимание не только узбекистанских, но и зарубежных учёных. В результате было опубликовано множество исследований по различным вопросам истории эмирата²². Если с точки зрения историографии изучение истории Бухарского эмирата традиционно делится на историографию колониального периода до начала XX века, историографию советской эпохи, охватывающую почти весь XX век, и историографию периода независимости с 90-х годов XX века до наших дней, то среди них особо выделяется историография последнего периода.

В частности, среди стран Центральной Азии множество научных исследований по истории Бухарского эмирата проведено историками Таджикистана. Одним из таких исследователей является А. Ёров, который в своем исследовании под названием “Бухоро амирлиги жаҳон бозорида: XIX - XX аср бошлари” (“Бухарский эмират на мировом рынке: вторая половина XIX – начало XX столетия”) раскрывает историю торговых отношений Бухарского эмирата с Россией, Афганистаном, Ираном, Индией, Китаем. Вместе с этим исследователь акцентирует внимание на месте Бухарского эмирата в социально-экономическом развитии Российской империи²³.

В исследовании Мехти Джафарзаде, наряду с описанием истории торгово-экономических отношений государств Центральной Азии - Бухарского эмирата, Кокандского ханства и Хивинского ханства, приводится обширная аналитическая информация о товарах, поступавших из России, Англии, Ирана, Афганистана и Синьцзяна на рынки стран Центральной Азии, их видах, объёмах и т.д.²⁴.

Дж. Джурабоев историю Бухарского эмирата во второй половине XVIII - первой половине XIX века осветил на основе письменных источников. Дж. Джурабоев подразделяет имеющиеся источники на такие части, как письменные, повествовательные, устные (фольклорные), этнографические, лингвистические (по языковым особенностям), архивные документы и статистические данные, и особо подчёркивает, что они позволяют глубоко и объективно изучить историю Бухарского эмирата²⁵. Он также выдвигает мнение, что во второй половине XVIII века Бухарский эмират по своей экономической, политической мощи и государственному управлению находился на гораздо более высоком уровне, чем Хивинское и Кокандское ханства.

Среди исследований по истории Бухарского эмирата особое место также занимают научные труды российских историков. В них анализируются историографические и источниковедческие аспекты Бухарского эмирата. К числу таких

²² Подробно об этом говорится в диссертации.

²³ Ёров А.Ш. Бухарский эмират на мировом рынке: Вторая половина XIX - начало XX столетия. – Душанбе. 2005. – 153 с.

²⁴ Мехти Джафарзаде. Дипломатические и торгово-экономические взаимоотношения Средней Азии и Ирана в XIX в. Автореф. дисс. ... канд. ист. наук. – Душанбе, 2012. – 26 с.

²⁵ Джурабаев Д.Х. Бухарский эмират во второй половине XVIII - первой половине XIX вв. в письменных источниках. Автореф. дисс. ... док. ист. наук. – Душанбе, 2014. – 46 с.

исследований можно отнести работы С.Н. Брежневой, А.Г. Данкова, О.А. Егоренко, Т.Г. Емельяненко, А.Г. Недвецкий²⁶.

В своем исследовании С.Н. Брежнева анализирует работу историков стран Центральной Азии с точки зрения историографии и рассматривает её в рамках вопроса о том, был ли Туркестанский край присоединён или завоеван Российской империей. Исследователь особо отмечает, что в странах СНГ, в частности, в Центрально-Азиатском регионе в последние годы (1991-2018 гг.) было проведено множество научных исследований по вопросу завоевания (в исследовании – “присоединения” - Р.Ш.) этих территорий Российской империей, в которых выражается негативное отношение к деятельности империи на захваченной территории. Она также указывает, что исследования Российской империя обвиняется в насильственном «присоединении» Туркестана с использованием военной силы²⁷.

О.А. Егоренко изучает историографию Бухарского эмирата, когда он был протекторатом Российской империи и делит исследование на пять частей в соответствии с их концептуальными подходами. В первую часть исследователь включает работы, созданные многими авторами в 60-90-е годы XIX века, и говорит, что в них акцент делается преимущественно на русских военных походах и выдвигается концепция «цивилизаторской миссии» России²⁸. Во вторую часть он относит произведения историков 90-х годов XIX - начала XX века, в которых такие проблемные вопросы, как изменения в административном управлении Бухарского эмирата, присоединение его в состав Российской империи и распоряжения российских чиновников рассматриваются в теоретическом и критическом ключе. Третий этап, в качестве начального этапа советской историографии, обозначается периодом с 1917 года до середины 30-х годов XX века. Этот этап характеризуется отрицанием работ предшествующих историков и признанием Бухарского эмирата колонией России, на котором господствует понятие “абсолютного зла”. Четвёртый этап охватывает период с 30-х до середины 50-х годов. Этот период характеризуется пересмотром понятия “абсолютного зла” и заменой его формулой “наименьшего зла”. На пятом этапе происходит замена понятия присоединения

²⁶ Брежнева С.Н. Историография проблемы присоединения Туркестанского края к России: вторая половина XIX в.- начало XXI в. Автореф. дисс. ... док. ист. наук. – Москва, 2005. – 52 с.; Данков А.Г. Отечественная и британская историография о соперничестве России и Великобритании в Центральной Азии (XIX- начало XXI вв.). Автореф. дисс. ... канд. ист. наук. – Томск, 2008. – 24 с.; Егоренко О.Е. Бухарский эмират в период протектората России (1868-1920 гг.). Историография проблемы. Автореф. дисс. ... канд. ист. наук. – Москва, 2008. – 267 с.; Емельяненко Т.Г. Традиционный костюм бухарских евреев (проблемы этнокультурной идентичности). Автореф. дисс. ... док. ист. наук. – Санкт-Петербург 2012, – 52 с.; Недвецкий А.Г. Правители Бухары. <https://kh-davron.uz>

²⁷ Брежнева С.Н. Историография проблемы присоединения Туркестанского края к России: вторая половина XIX в.- начало XXI в. – 621 с.

²⁸ Егоренко О.Е. Бухарский эмират в период протектората России (1868-1920 гг.). Историография проблемы. Дисс. ... канд. ист. наук. – Москва, 2008. – 29 с.

Центральной Азии к России терминами “историческая обусловленность” и «прогрессивные последствия»²⁹.

Отчёты послов, путевые заметки, архивные документы, исторические труды, написанные в XVIII-начале XX веков, освещают вопросы внутренней политики, социальной и экономической жизни Бухарского эмирата и характеризуются определенной степенью объективности³⁰. Историографические исследования истории Бухарского эмирата с 20-х по конец 80-х годов XX века показывают, что относительно объективный подход к изучению истории эмирата можно наблюдать в исследованиях, проводившихся в период с первых лет советской власти до середины 50-х годов XX века. В научных исследованиях, проводившихся в период с 50-х до середины 80-х годов XX века, преобладает односторонний подход к изучению истории под влиянием идей коммунистической идеологии и социалистического строя³¹. В научных работах, выполненных в период с середины 80-х до начала 90-х годов XX века (период «перестройки»), наблюдается тенденция подхода к вопросу с объективно-исторической точки зрения.

²⁹ Егоренко О.Е. Бухарский эмират в период протектората России (1868-1920 гг.). Историография проблемы. Дисс. ... канд. ист. наук. – Москва, 2008. – 29 с.

³⁰ Илхомов З. ва бошқ. Ўзбек хонликлари тарихшунослиги. – Тошкент: Янги аср авлоди. 2011й. – 6 б.

³¹ Қаранг: Кисляков Н.А. Очерки по истории Каратегина. К истории таджикского народа. – Сталинабад, 1954; Искандаров. Б.И. Из истории Бухарского эмирата (Восточная Бухара и Западный Памир в конце XIX века), – Москва, 1958. – 130 с.; Искандаров. Б.И. О некоторых изменениях в экономике Восточной Бухары на рубеже XIX–XX вв. 1958. // Труды АН Тадж.ССР. – Сталинабад, 1958. – Тошкент. 83. – 140 с.; Бахрамов З. Земельные отношения в Шугнане в конце XIX – начале XX в. (1895–1920 гг.). 1957; Иванов П.П. Хозяйство Джуйбарских шейхов. «К истории феодального землевладения в Средней Азии в XVI–XVIII вв.», – Москва; – Л., 1954. – 376 с.; Мирзаев К.М. Амлячная форма феодальной земельной собственности в Бухарском ханстве. – Ташкент, 1954. – 23 с.

SECTION: CULTURAL SCIENCE

Абдимиталип кызы Нуриза
преподаватель кафедры «Кыргызская филология»
КУМУ
(Ош, Кыргызская Республика)

НАЗВАНИЕ ГОЛОВНЫХ УБОРОВ В КЫРГЫЗСКОМ ЯЗЫКЕ

Аннотация. Традиционная одежда любого народа является одним из проявлений его материальной и духовной культуры. В каждом элементе народного костюма, так же как и в его названии, можно проследить образ жизни народа, включающий климатические условия, традиции, эстетические нормы, а также этнолингвокультурные связи с другими народами. Чем, кыргызы, известны другим людям? Своей юртой, одеждой и языком, культурой. Это и есть национальная идентификация. И хорошо, что молодежь сегодня с удовольствием носит национальную одежду, головные уборы.

Ключевые слова: элечек, келек, традиционный, убор, изготовления, ношения, региональный, национальная идентификация, калпак, юрта.

Annotation. The traditional clothing of any people is one of the manifestations of its material and spiritual culture. In each element of a folk costume, as well as in its name, one can trace the way of life of the people, including climatic conditions, traditions, aesthetic norms, as well as ethnolinguocultural ties with other peoples. Why are Kyrgyz people known to other people? With its own yurt, clothes and language, culture. This is national identification. And it's good that young people today wear national clothes and hats with pleasure.

Keywords: elechek, kelek, traditional, dress, manufacturing, wearing, regional.

Женские головные уборы отличались разнообразием, в первую очередь обусловленным принадлежностью женщины к той или иной семейно-возрастной группе, а также локальными традициями.

Девичьим головным убором, который начинали носить по достижении 9-12 лет, являлась шапка тебетей с войлочной тульей, крытой плюшем, бархатом, сукном или шелком ярких цветов.

Тулью обычно шили из четырех треугольных клиньев, высота которых определяло высоту убора. Старинные тебетей отличались высотой. Также отмечено бытование шапок с невысокой цилиндрической тульей, имеющий плоский верх. Девичьи шапки тебетей имели опушку из меха выдры и пучок перьев филина, пришитый на макушке уку-тебетей. Для южно-киргизского костюма была характерна топу-девичья тубетейка, верх которой украшался вышивкой или различными нашивными деталями из перлам. Старинный свадебный головной убор шокулё отличала высокая конусовидная туля с

три лопасти: прямоугольными наушными и треугольной затылочной. Убор шили из красного сукна или бархата, простегивали на шерсти или вате вместе с подкладкой частыми параллельными рядами, что придавало шокулё рубчатую фактуру и особую плотность. Декор этого ритуального головного убора составлял сложную знаковую систему и состоял из перьев журавля-красавки или цапли, нашивных фигурных бляшек из драгоценных металлов и перламутра, аппликации из парчи, вышитых орнаментальных элементов.

В лобной части прикрепляли большую округлую серебряную или позолоченную бляху калкан. Шокулё надевала невеста, отправляясь в дом жениха, затем носила его около года, после чего в ходе специального обряда сменяла на головной убор замужней женщины – тюрбан элечек, теки, калак сложной формы, надевавшийся поверх шапочки кеп такыя или чач кеп. У различных групп кыргызов тюрбан имел различия в способах наматывания полотна, отчего зависела и его форма.

Богатые женщины делали тюрбан из 30-50 м белой тонкой хлопчатобумажной ткани или кисеи. В северных районах практиковали три основных способа ношения тюрбана, определявшихся возрастом владелицы. Так, молодые женщины до 20 лет носили тюрбан с тремя-четырьмя волнообразными выступами спереди, подбородочной повязкой, прикрепленной к боковой или задней части султанами из перьев журавля или филина, а также с серебряным ленточным украшением кыргак, кораллами или вышитой повязкой. Женщины старше 30 лет носили тюрбан с ровными выступами, украшениями и наспинным покрывалом; тюрбан женщин старше 50 лет сочетался с подбородочной повязкой и наспинным покрывалом, а также наброшенным поверх платком, концы которого отводились назад. Вдовы носили тюрбан без украшений, его высота была снижена или же верхнюю часть после наматывания слегка заваливали на левую сторону. утра, бисера, серебра и т.д. Шапочка кеп такыя или чач кеп имела шлемовидную форму, она плотно охватывала голову, закрывая волосы. Шили ее из белой хлопчатобумажной кустарной или фабричной ткани. Покрой шапочек северных и южных областей расселения кыргызов имел значительные различия. Так, на севере шапочка имела маленькую округлую тулью с короткой затылочной лопастью, а на юге у кеп такыя имелись выраженные наушные выступы жаак и длинная наспинная (наносная) полоса куйрук, пришитая к затылочной лопасти. Шапочки на севере не декорировались, на юге же жаак и куйрук обильно вышивались, а к концу каждого наушного выступа прикрепляли длинную коралловую подвеску сагак. Вышивали наушные лопасти двумя способами: либо тамбурным швом, либо старинным швом терскайык, выполнявшимся по счету ниток. Для вышивки накосной полосы шов терскайык никогда не применялся, ее стилистика зачастую не была связана с вышивкой наушных выступов. По краю шапочки, обрамляющему лицо, пришивали жемчужные или коралловые бусины, перламутровые бляшки или пуговицы, а также серебряные шаровидные бубенцы. Полосу куйрук завершала на конце тесьма с бахромой, плетеная из шелковых ниток.

В комплекс женского головного убора южных кыргызов входил большой белый платок дурийа, богато декорированный вышивкой шелком по периметру и в одном из угловых сегментов. Платок набрасывали на тюрбан различными способами.

В начале XX в. тюрбан стал вытеснять большой платок российского мануфактурного или фабричного производства, шерстяной или шелковый с кистями, гладкокрашенный или полихромный. Что нужно знать о головном уборе кыргызских мужчин. Кыргызская народная мудрость гласит: «Пусть с твоей головы никогда не сходит белый калпак». Мужской национальный убор кыргызов – ак-калпак – символизирует горы и чистоту, несет наследие предков и национальную философию. Его форма напоминает снежные вершины горного Кыргызстана. Шьют ак-калпак из натурального войлока, который изготавливается из вычищенной, высеченной, белой тонкорунной шерсти свежей обработки. Такой материал согревает в холод, охлаждает в жару и не пропускает влагу в дождь.

В течение многих десятилетий по головному убору можно было определить статус кыргыза. Например, богатые люди носили ак-калпак с высоким верхом. По торжественным случаям шили ак-калпак из дорогого тонкого войлока и бархата, украшенного особыми узорами. Головной убор жениха на свадьбу обязательно вышивали белыми узорами. Сегодня популярны два вида ак-калпака: обычный и более вытянутый «бакай калпак». Его носят люди старшего возраста.

Ежегодно 5 марта в Кыргызстане отмечают День ак-калпака. Неофициально его начали праздновать в 2011 году. Тогда инициатором выступил известный в стране режиссер Рысбек Жабиров. А вот статус официального праздника получил только в 2016.

Кыргызы, пожалуй, единственный народ из стран Центральной Азии, которые не стесняются носить везде напоказ свой мужской национальный головной убор – калпак. Сегодня нет ничего удивительного в том, чтобы увидеть в нем мужчину в метро или получить заказ от курьера в калпаке. Однако прижился в Москве он далеко не сразу, а некоторые горожане косятся на мужчин в высоких шапках с орнаментами до сих пор. По просьбе «Новой газеты» журналист «Ферганы» Екатерина Иващенко проследила путь калпака в Москве – от символа самоидентификации до модного аксессуара и обратно. Ак калпак, или просто калпак – это головной убор, сделанный из белого войлока с черными бархатными отверстиями. В народном кыргызском фольклоре его форму связывают со снежной вершиной – действительно, очень похоже на гору. В крупнейшем национальном эпосе «Манас» говорится, что «кыргызы – это народ, носящий белый калпак, вершина которого белая, как вершины Тянь-Шанских гор, а основание – темное, как их подножия». Слово «ак», которое переводится как «белый», кыргызы используют в нескольких смыслах кроме обозначения цвета: чистый, честный, священный. В отношении калпака используются чаще всего два значения: буквальное – «белый», и символическое – «священный». Калпак шьют из четырех клиньев, расширяющихся книзу. Узоры традиционно вышивают шелковыми нитями, поля чаще всего оторачивают черным бархатом, верх украшается кисточкой, которая свисает спереди. В 2011 году в Кыргызстане был учрежден День калпака, который ежегодно отмечается 5 марта. Калпак имеет много разновидностей, раньше по высоте и оформлению головного убора можно было немало узнать о человеке. Например, представители знати или артисты носили калпаки выше тех, что надевали простые люди. Калпаки «на выход» изготавливались из дорогого тонкого войлока и хорошего бархата и украшались особыми узорами, а на свадебном калпаке жениха вышивают белые узоры.

Калпак – как флаг. Любой человек, увидев в другой стране свой флаг, испытает теплые чувства, начнет улыбаться. То же самое и с калпаком». Председатель московского отделения кыргызского конгресса Салахунов называет калпак «идентификатором народа». Как правило, у кыргыза головной убор не один. Причем калпаки вполне могут быть и у некыргызов, ничего предосудительного в этом нет. «Обычно их дарят людям старшего поколения или виновнику торжества. Не редкость, когда мы их дарим и некыргызам. Происходит это на мероприятиях диаспоры, куда мы приглашаем представителей других национальностей и конфессий. Это обязательный ритуал и дань уважения гостю – надеть на человека калпак, чапан и дать в руки камчу», – объясняет Салахунов.

Ак калпак издревле считается традиционным мужским головным убором кыргызов, наследием предков и заключает в себе глубокую национальную философию. Его форма и узоры не менялись годами и передавались из поколения в поколение. По ним кыргызы узнавали о возрасте и статусе владельца головного убора. И до сих пор этот старинный кыргызский головной убор очень популярен в Республике. Его преподносят виновникам торжеств, в нем ходят на работу, в гости, на праздники.

В настоящее время информацию о появлении этих головных уборов можно получить от носителей народов, которые получили и сохранили их от своих предков. С помощью старых рисунков, сделанных в то время этнографами, можно представить, какие были шляпы киргизских женщин. Устные рассказы многих представителей племен, переданные из уст в уста киргизскими родственниками, смогли сохранить изображения и способы содержания тюрбанов. Культура народа Кыргызстана сформировалась в особенно яркой этнической и культурной среде, которая включает в себя множество родственных культур из среды тюркских народов. Типы элечек различались в четырех регионах: Северном (Чуйском, Нарынском, Иссык-Кульском), Северо-Западном (Талас), Южном (Ошском, Алайском) и Юго-Западном (Баткенском). Смешанные варианты отмечались, например, в Чуйской области, на границе с Казахстаном, в то же время наблюдается влияние полевых традиций. Исследователи также изучили, как киргизские женщины носили головные уборы в Памире и Кашгаре где существует около 100 вариантов обертывания, которая в южных регионах страны называется келек, а в северных регионах элечек. Элечек это традиционный женский головной убор в форме тюрбана, символизирующий женскую чистоту и материнство, рис. 1. Он защищал замужних женщин от солнечных лучей, а также от любопытных глаз. Элечек не всегда была сделана из белого материала, например, молодые женщины каракалпака носили красные елочки, а пожилые женщины – белые. Разнообразие рожениц отличается не только от принадлежности к тому или иному роду, но и от статуса женщины в семье. Например, вдова носила черные накидки. Или, скажем, женщины с более высоким статусом носили больше или выше, или выше и крупнее. На невесту надевали перила, когда она проводила жену домой. Желание в семейной жизни сказано: «да не упадет с головы твоей элечек». Это желание долгого семейного счастья. Наматывают «элечек» с права на лево, что означало новая жизнь молодой семьи всегда шла к благополучию и достатку. Разнообразие рожениц отличается не только от принадлежности к тому или иному роду, но и от статуса женщины в семье. Применение традиционных знаний и

этнических элементов традиционной одежды в дизайне современного национального головного убора способствует формированию духовно-нравственных качеств и жизненных ценностей у подрастающего поколения. Это важный ресурс инкультурации подрастающего поколения, психологического комфорта членов этноса и идентификации членов общества

СПИСОК ИСПОЛЬЗОВАННЫХ ИСТОЧНИКОВ

1. Антипина К. И. Особенности материальной культуры и прикладного искусства южных киргизов. - Фрунзе: Из-во АН Кирг.ССР, 1962. С. 288.
2. Абрамзон С. М. Этнографический альбом художника П. М. Кошарова // сб. МАЭ. Т. 14. М.: Изд-во АН ССР, 1946. С. 122
3. Фартушная Л. С. Формирование культуры поведения молодежи в сфере досуга // Вестник ТГУ. 2011. №8. С. 168-173.
4. Зайнутдинова А. Р. Современные тенденции формирования досуговых интересов молодежи в условиях трансформации общества // Вестник ТГУ. 2010. №8. С. 66-70.
5. Сингач А. Н. К вопросу о формировании социально-ответственного поведения студенческой молодежи средствами социально-культурной деятельности // Вестник Кемеровского государственного университета культуры и искусств. 2019. №48. С. 201-206.
6. Сактанова А. Ж., Абдурасулова Р. Р., Абдуллаева Ж. Д. Моделирование головных уборов // Бюллетень науки и практики. 2022. Т. 8. №5. С. 731-737. <https://doi.org/10.33619/2414-2948/78/8>

SECTION: MEDICAL SCIENCE

УДК 617.3

Бугаевский Константин Анатольевич
кандидат медицинских наук, доцент на пенсии
(Новая Каховка, Украина)

НЕВРОЛОГИЯ: АНАТОМИЯ ОРГАНОВ ЦЕНТРАЛЬНОЙ И ПЕРЕФЕРИЧЕСКОЙ НЕРВНОЙ СИСТЕМЫ ЧЕЛОВЕКА, В ОТРАЖЕНИИ ФАЛЕРИСТИКИ, НА ТЕМАТИЧЕСКИХ ЗНАЧКАХ

Аннотация. В статье представлены материалы, касающиеся отражению в средствах фалеристики, на тематических значках нервных клеток – нейронов, её строения и функции, а также, коллекционных материалов по неврологии человека. Представлено значительное количество тематических значков – 102 экземпляров, аверс которых, красочно украшен скриншотами рисунков, посвящёнными строению периферической и центральной нервной системы человека.

Ключевые слова: неврология, нервная система человека, нейроны, анатомия, фалеристика, тематические значки.

Бугаєвський Костянтин Анатолійович
кандидат медичних наук, доцент на пенсії
(Нова Каховка, Україна)

НЕВРОЛОГІЯ: АНАТОМІЯ ОРГАНІВ ЦЕНТРАЛЬНОЇ ТА ПЕРЕФЕРИЧНОЇ НЕРВОВОЇ СИСТЕМИ ЛЮДИНИ, В ВІДОБРАЖЕНІ ФАЛЕРИСТИКИ, НА ТЕМАТИЧНИХ ЗНАЧКАХ

Анотація. У статті представлені матеріали, що стосуються відображення у засобах фалеристики, на тематичних значках, нервових клітин – нейронів, її будови та функції, а також колекційних матеріалів з неврології людини. Представлено значну кількість тематичних значків – 102 екземпляри, аверс яких, яскраво прикрашений скріншотами малюнків, присвяченими будові периферичної та центральної нервової системи людини.

Ключові слова: неврологія, нервова система людини, нейрони, анатомія, фалеристика, тематичні значки.

*Bugaevsky Konstantin Anatolievich
Candidate of Medical Sciences, retired associate professor
(New Kakhovka, Ukraine)*

**NEUROLOGY: ANATOMY OF ORGANS OF THE CENTRAL AND PERIPHERAL HUMAN
NERVOUS SYSTEM, IN REFLECTION OF PHALERISTICS, ON THEMATIC BADGES**

Annotation. *The article presents materials related to reflection in the means of phaleristics, on thematic icons of nerve cells - neurons, its structure and function, as well as collection materials on human neurology. A significant number of thematic badges are presented - 102 copies, the obverse of which is colorfully decorated with screenshots of drawings dedicated to the structure of the peripheral and central human systems.*

Keywords: *neurology, human nervous system, neurons, anatomy, phaleristics, thematic badges.*

Вступление

Изучение различного спектра вопросов, связанных с медициной и её историей, является всегда актуальным и востребованным процессом. Если попытаться совместить такие медицинские дисциплины, как анатомия и физиология, с таким направлением коллекционирования, как фалеристика (собираение наград, тематических значков и знаков, брошей), может получиться достаточно большая подборка коллекционных материалов. В частности, в данной авторской исследовательской статье, представлен ряд фалеристических материалов, тематически посвящённых неврологии и нервной системе человека, как периферической, так и центральной, их строению и функционированию. При подготовке данной исследовательской статьи, автором не было обнаружено ничего из тематических статей, посвящённых неврологии в фалеристике, как в медицинских профессиональных изданиях, так и на сайтах коллекционеров-фалеристов, посвящённых неврологии и органам нервной системы человека, её строению и функционированию. В связи с этим, можно смело считать, данную авторскую исследовательскую статью, эксклюзивной и первой, в этом направлении исследований.

Цель статьи

Целью данной исследовательской, авторской статьи, является презентация найденных коллекционных материалов исследования, тематически посвящённых как неврологии, так и анатомии ЦНС и вегетативной нервной системы, и изображению самых разных отделов нервной системы человек, их строения, в отражении фалеристики, на тематических значках.

Материалы и методы исследования

При написании данной, авторской исследовательской статьи, автором был использован метод литературно-критического анализа всех доступных источников информации, как отечественных, так и зарубежных. Наиболее активно были использованы ресурсы интернета, связанные с дерматологией и коллекционированием, в частности – фалеристикой. В результате проведённой, значительной поисковой работы, были отобраны подборки тематических значков (всего – 102 экземпляра), посвящённых

неврологии и отделам центральной и периферической нервной системы человека. Все полученные иллюстративные изображения, были преобразованы, автором статьи, в скриншоты. При этом, все иллюстрации, в разделе «Список источников», имеет ссылки, на места их заимствования, в интернете, с целью соблюдения требований, относящихся к соблюдению авторских прав. Для ссылок, представленных в статьях.

Основная часть статьи

Начать свой рассказ о неврологии, ЦНС и периферического отдела нервной системы человека, в отражении фалеристики, хотелось бы, с представления подборки тематических значков (3 экземпляра), посвящённых такой медицинской дисциплине, как неврология, и профессии врача-невролога. Так, на рис. 1, представлена эта подборка значков [1-4].



Рис. 1. Подборка тематических значков, посвящённых неврологии

На следующем рис. 2, представлена, большая подборка тематических значков, посвящённая строению и анатомическому виду, центральной системы человека и, головного мозга, в частности, в которой представлено 60 экземпляров этих значков брошей, ювелирно изготовленных из разных металлов, в т.ч. и драгоценных (золота, серебра) и бронзы, зачастую, с использованием для художественного декорирования этих брошей, нескольких драгоценных камней [1-13].





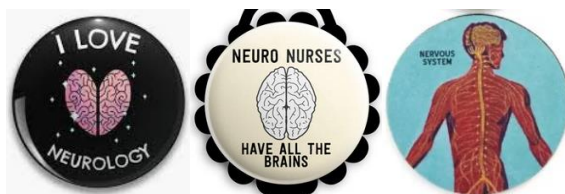



Рис. 2. Подборка тематических значков и брошей, с анатомическим изображением отделов нервной системы человека

На рисунке 3, представлена подборка тематических значков и ювелирных изделий – брошей, посвящённых нервным клеткам – нейронам, человека, с представлением на них, как аксонов, так и дендрита – всего 38 копий-скриншотов значков [1-13].









Рис. 3. Строение нейронов – нервных клеток человека на тематических значках

На этом, завершена исследовательская, авторская, тематическая статья, посвящённая отражению в фалеристике, на значках, гастроэнтерологии, и анатомическому строению пищеварительной системы человека. Автором готовятся материалы новых исследований, посвящённых строению разных органов и систем человека, в отражении фалеристики, на значках.

Выводы: 1. Автору данной статьи, удалось, достаточно полно, информативно и красочно, раскрыть цель статьи.

2. Представленные, в виде иллюстраций, скриншоты тематических значков, посвящённых гастроэнтерологии, и анатомии пищеварительной системы человека, достаточно информативно и эксклюзивно, дополнили материалы данной статьи.

3. Такое средство коллекционирования, как фалеристика, может достаточно полно, информативно и красочно, использоваться при оформлении исследовательских статей, практически по любой медицинской дисциплине.

СПИСОК ИСПОЛЬЗОВАННЫХ ИСТОЧНИКОВ

1. Large Intestine Brooches URL: [https:// Badge Gastroenterology | Medical Brooches URL: https:// Lapel \(date of the application 01.10.2023\).](https:// Badge Gastroenterology | Medical Brooches URL: https:// Lapel (date of the application 01.10.2023).)
2. Neurons" Pin for Sale by URL: [https:// Redbubble \(date of the application 01.10.2023\).](https:// Redbubble (date of the application 01.10.2023).)
3. Cheap Neurologist Brooch Brain N URL: [https:// Joom \(date of the application 01.10.2023\).](https:// Joom (date of the application 01.10.2023).)
4. Neuroscience Brain Neuron Nervous System Enamel Brooch Pins Metal Badges URL: [https:// AliExpress \(date of the application 01.10.2023\).](https:// AliExpress (date of the application 01.10.2023).)
5. Brain & Spine - PERSONALIZED - Neurosurgery - Black URL: [https:// Button Badge Reel \(date of the application 01.10.2023\).](https:// Button Badge Reel (date of the application 01.10.2023).)
6. Amazon.com: Brain Badge Reel, Retractable ID Tag w/Swivel Alligator Clip URL: [https:// Nylon Cord \(date of the application 01.10.2023\).](https:// Nylon Cord (date of the application 01.10.2023).)
7. Neuron Pin with Pearl Zircon Brooches Badges Medical Jewelry Neurology Chemistry Gifts for Hospitals Doctors Nurse Wholesale URL: [https:// AliExpress \(date of the application 01.10.2023\).](https:// AliExpress (date of the application 01.10.2023).)
8. DCARZZ neurology Pin Badge medici infermieri Pin s Metal An Exquisite URL: [https:// Neuron spilla gioielli di \(date of the application 01.10.2023\).](https:// Neuron spilla gioielli di (date of the application 01.10.2023).)
9. Neurons and nervous system button URL: [https:// Zazzle \(date of the application 01.10.2023\).](https:// Zazzle (date of the application 01.10.2023).)
10. Multipolar Neuron Types Anatomy" Pin for Sale by EvasDreams URL: [https:// Redbubble \(date of the application 01.10.2023\).](https:// Redbubble (date of the application 01.10.2023).)

11. Anatomical Brain URL: <https://> Etsy (date of the application 01.10.2023).
12. Brain Nervous System Diagram - Vintage Anatomy 2 URL: <https://> Pin (date of the application 01.10.2023).
13. "Human Brain - Central Nervous System URL: <https://> Vintage Anatomy Print 2" Pin for Sale by VAposters (date of the application 01.10.2023).

SECTION: EARTH SCIENCE

Музика Тетяна
магістр,
Недострелова Лариса
кандидат географічних наук
Одеський державний екологічний університет
(Одеса, Україна)

**АНАЛІЗ ПРОСТОРОВО-ЧАСОВОГО РОЗПОДІЛУ ОПАДІВ НА ТЕРИТОРІЇ
ЖИТОМИРСЬКОЇ ОБЛАСТІ**

Анотація. В статтю проаналізовано режим осадків на станціях Житомирської області за період з 2004 по 2018 роки.

Ключевые слова: изменения климата, режим осадков, годовая изменчивость.

Abstract. The article analyzes the precipitation regime at stations in the Zhytomyr region for the period from 2004 to 2018.

Key words: climate change, precipitation regime, annual variability.

Вступ. Житомирська область входить до вологої, помірно теплої агрокліматичної зони [1, 2]. Розташування області у помірному поясі північної півкулі визначає клімат як помірно-континентальний, з теплим та вологим літом та м'якою хмарною зимою. На клімат області великий вплив мають повітряні маси із північної частини Атлантичного океану, в меншій мірі – з боку Північного Льодовикового океану. У формуванні мікроклімату області велику роль відіграють сонячна радіація, лісистість, заболоченість, річкова система, ґрунтово-рослинний покрив. Відсутність високих гірських піднять на території Житомирської області сприяє вільному переміщенню повітряних мас різного походження, що обумовлює значну мінливість погодних процесів в окремі сезони. Проте перехід від одного сезону року до другого, як правило, відбувається поступово. Протягом весни щомісячно зростає кількість опадів, особливо у травні, коли активізується конвективна діяльність. Літо триває з кінця травня до початку вересня, загалом сезон теплий та вологий. Щомісячна кількість опадів восени порівняно з літнім періодом значно зменшується, але змінюється їх характер – дедалі переважають тривалі облогові дощі, які за кількістю можуть бути сильними, іноді – дуже сильними. Взимку на Житомирщині в залежності від співвідношення між циклонічним і антициклонічним типом погоди бувають як теплі, так і холодні зими. Теплі зими характеризуються частими виходами атлантичних і середземноморських циклонів із щільною хмарністю та опадами у вигляді мокрого снігу, дощу або мряки. Холодні зими спостерігаються при формуванні стаціонарних антициклонів, внаслідок сталої адвекції арктичного повітря [3-5].

Зміна клімату є однією з основних проблем світового розвитку з потенційно серйозними загрозами для економіки та безпеки внаслідок підвищення ризиків, пов'язаних зі стабільним існуванням екосистем, забезпеченням продовольством і питною водою, з енергетичною безпекою, ризиків для здоров'я і життя людей.

Кількість вологи в атмосфері відіграє величезну роль у житті на Землі. Атмосферні опади живлять ріки, озера, поповнюють запаси прісної води. Також завдяки ним атмосферне повітря очищається від домішок. Опади, які випадають на земну поверхню поповнюють запаси вологи у ґрунті, які є джерелом водного живлення рослин.

Географічне поширення опадів по земній поверхні залежить від сукупної дії багатьох чинників: температури, випаровування, вологості повітря, хмарності, атмосферного тиску, пануючих вітрів, розподілу суходолу і моря, океанічних течій. Найважливішим серед них є температура повітря, від якої залежить інтенсивність випаровування і величина випаровуваності повітря (кількість вологи в міліметрах шару води, яка може випаруватися у певному місці за рік).

Протягом останніх років підвищення температури повітря, нерівномірний розподіл опадів, що мають зливовий, локальний характер в теплий період не забезпечують ефективного накопичення вологи в ґрунті спричинило збільшення кількості та інтенсивності посушливих явищ. У поєднанні з іншими антропогенними факторами це може привести до розширення зони ризикованого землеробства і навіть до опустелювання деяких областей України.

Темою роботи є аналіз просторово-часового розподілу кількості опадів на території Житомирської області за період з 2004-2018 рр. В якості вихідних даних в роботі використані дані щоденних метеорологічних спостережень за опадами на метеостанціях Житомир, Новоград-Волинський, Коростень, Овруч та Олевськ.

Результати. В процесі дослідження кліматичних показників Житомирської області були проаналізовані дані міських метеостанцій щодо атмосферних опадів за місяцями по містах Житомир, Новоград-Волинський, Коростень, Овруч, Олевськ за період 2004-2018 рр. [6]. За даними метеостанцій були розраховані значення середньої місячної суми атмосферних опадів по Житомирській області за даний період, а також обчислені відхилення отриманих даних від стандартної кліматичної норми [7]. Результати розрахунків наведено на рис. 1-5.

Житомир



Рисунок 1 – Річний хід атмосферних опадів на станції Житомир

На рис. 1 представлено річний хід атмосферних опадів на станції Житомир за період 2004-2018 рр. З графіка видно, що у зимовий період та в березні кількість опадів вища за норму. Особливо значне перевищення у січні та лютому на 13 мм. У весняний період ця тенденція виражена менше: якщо в березні (на 15 мм) і травні відмічено перевищення норми, то в квітні кількість опадів була меншою за норму. Літній період чітко характеризується зменшенням кількості опадів на 15 мм в липні та серпні. Восени кількість опадів незначно перевищила норму.

Розподіли на станції Овруч (рис. 2) показують, що у зимовий період та в березні кількість опадів вища за норму. Особливо значне перевищення у жовтні на 9 мм. У весняний період ця тенденція виражена менше, в березні на 15 мм і травні на 10 мм відмічено перевищення норми, то в квітні кількість опадів була меншою за норму. Літній період чітко характеризується зменшенням кількості опадів на 15 мм в червні та 7 мм в серпні, а в липні збільшилась на 15 мм.

На рис. 3 представлено річний хід атмосферних опадів на станції Олевськ за період 2004-2018 рр. Як показує розподіл, наведений в графіку – у зимовий період кількість опадів незначно перевищує норму. У весняний період ця тенденція більш виражена, відмічено перевищення норми на 10-11 мм. Літній період чітко характеризується збільшенням кількості опадів на 6 мм в липні та серпні.

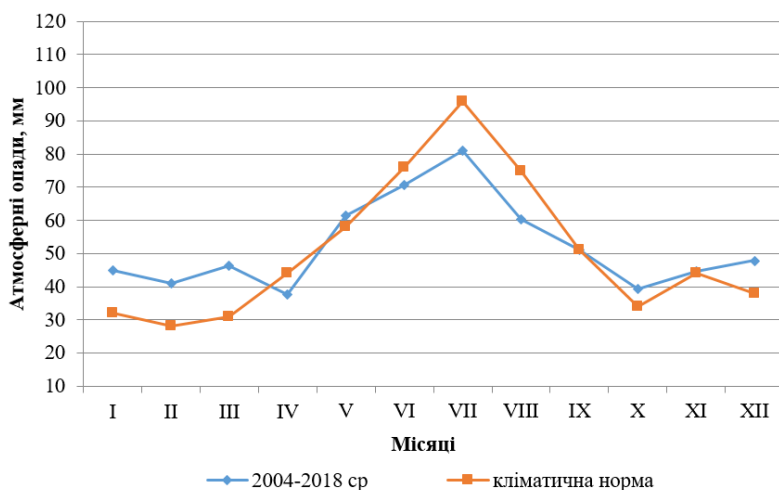
Овруч



Рисунок 2 – Річний хід атмосферних опадів на станції Овруч

Олевськ

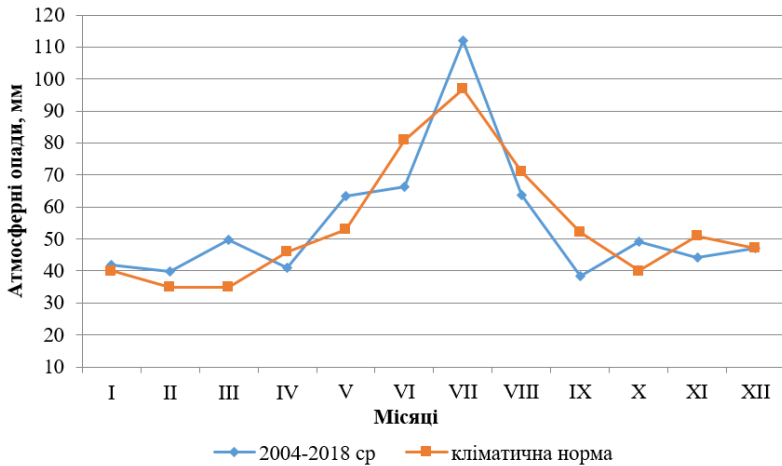

Рисунок 3 – Річний хід атмосферних опадів на станції Олевськ

Отримані розподіли на станції Коростень (рис. 4) свідчать, що значення відхилень від норми у зимовий період кількість опадів дещо вища за норму. У весняний період ця

тенденція виражена менше: якщо в березні і травні відмічено перевищення норми, то в квітні кількість опадів була меншою за норму. Літній період чітко характеризується зменшенням кількості опадів на 10-20 мм в червні та липні.

Коростень

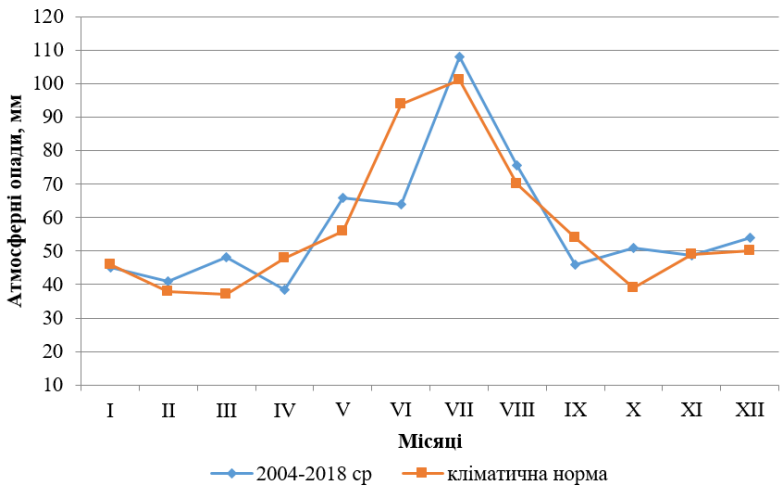

Рисунок 4 – Річний хід атмосферних опадів на станції Коростень

Новоград-Волинський

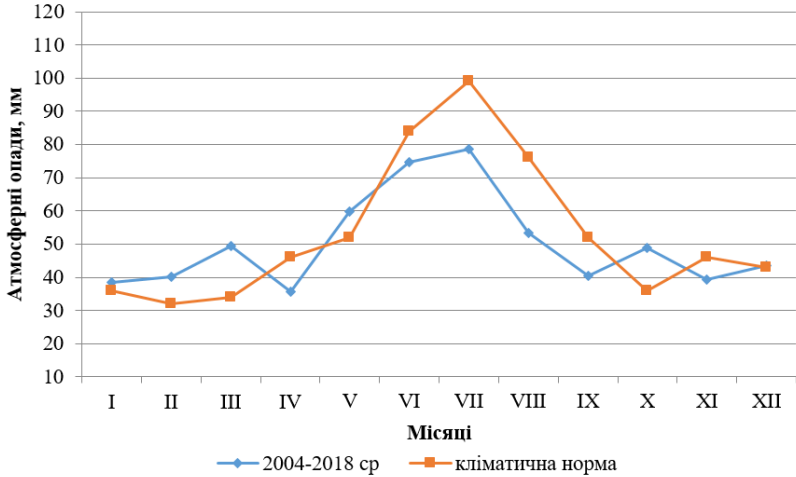

Рисунок 5 – Річний хід атмосферних опадів на станції Новоград-Волинський

Як показують розрахунки для станції Новоград-Волинський (рис. 5), а також значення відхилень від норми за весь період, розподіл дещо відрізняється від норми. Особливо значне зменшення у квітні та червні на 12-13 мм.

Висновки. Проведений аналіз даних 5 міських метеостанцій по містах Житомир, Новоград-Волинський, Коростень, Овруч, Олевськ за період 2004-2018 рр. дозволяє зробити наступні висновки. Спостерігається тенденція до потепління клімату в Житомирській області, особливо у зимові місяці. За період дослідження середньорічна кількість опадів зросла, відбувся їх сезонний перерозподіл. Зміни клімату призводять до розбалансування усталеної кліматичної системи, що може спричинити негативні наслідки.

СПИСОК ВИКОРИСТАНИХ ДЖЕРЕЛ ТА ЛІТЕРАТУРИ

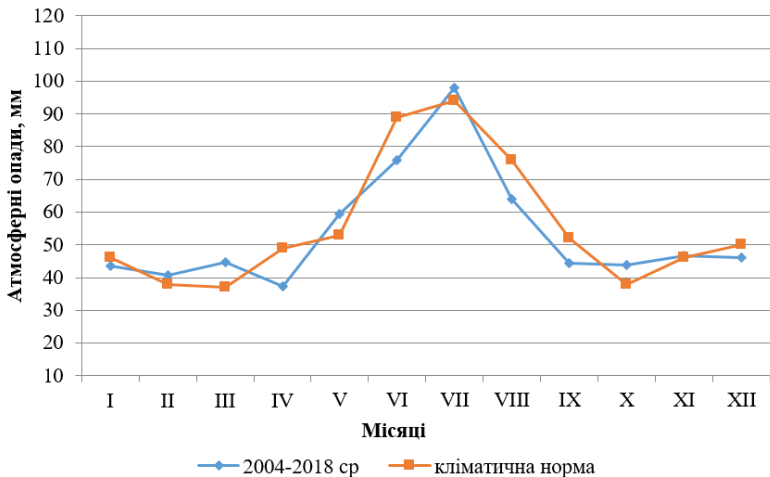
1. Врублевська О.О., Катеруша Г.П. Клімат України та прикладні аспекти його використання. Навчальний посібник. Одеса: ТЭС, 2012. 180 с.
2. Клімат України / За ред. Ліпінського В.М., Дячука В.А., Бабіченко В.М. Київ: Видавництво Раєвського, 2003. 343 с.
3. Атлас. Географія України. Київ, 1999.
4. Карповський Ю. [та ін.]. Житомирщина. Довідник-путівник. Київ, 1974.
5. О.П. Гавриленко. Екогеографія України: навч. посібник. Київ: Знання, іл. (Вища освіта XXI століття), 2008. 647 с.
6. Архівні дані ГМЦ Житомир. Багаторічна вибірка даних по Житомирській області.
7. Кліматичний кадастр України (стандартні кліматичні норми за період 1961–1990 рр.) / Державна гідрометеорологічна служба та ін. УНДГМІ-ЦГО, Київ, 2006. Електронний ресурс.

Чеботарьова Наталія
бакалавр,
Недострелова Лариса
кандидат географічних наук
Одеський державний екологічний університет
(Одеса, Україна)

ТРИВАЛІСТЬ СОНЯЧНОГО СЯЙВА ЯК ОДИН З ПОКАЗНИКІВ ГЕЛІОЕНЕРГЕТИЧНИХ РЕСУРСІВ КРАЇНИ

Анотація. В статті проведено аналіз тривалості сонячного саява для різних областей України за різні кліматичні періоди і по різних сценарним розрахункам.

Ключові слова: тривалість сонячного саява, альтернативна енергетика, сонячна енергія, геліоресурси, зміни клімату.

Abstract. The article analyzes the duration of sunshine for different regions of Ukraine for different climatic periods and according to different scenario calculations.

Key words: duration of sunshine, alternative energy, solar energy, solar resources, climate change.

Вступ. В сучасних умовах перед Україною, яка є енергодефіцитною країною, стоїть невідкладне завдання розвитку альтернативної енергетики. Основними перевагами альтернативної енергетики в порівнянні з традиційними невідновлюваними джерелами є: практично невичерпні ресурси; зниження негативного впливу на довкілля, включаючи викиди різних забруднюючих речовин, парникових газів, радіоактивне і теплове забруднення тощо. Альтернативна енергетика покликана сприяти вирішенню, передусім, двох важливих проблем – екологічної безпеки та енергоефективності [1].

Сонячна енергія впевнено завойовує стійкі позиції у світовій енергетиці. Привабливість сонячної енергетики зумовлена кількома обставинами: сонячна енергетика доступна в кожній точці нашої планети, розрізняючись по густині потоку випромінювання не більше ніж у два рази. Тому вона приваблива для всіх країн, відповідаючи їх інтересам щодо енергетичної незалежності. Сонячна енергія – це екологічно чисте джерело енергії, що дозволяє використовувати його у все зростаючих масштабах без негативного впливу на навколишнє середовище. Сонячна енергія – це практично невичерпне джерело енергії, яке буде доступне і через мільйони років. Основними напрямками використання сонячної енергії вважаються: пряме перетворення сонячної енергії на електричну енергію; отримання тепла шляхом абсорбції сонячного випромінювання.

В теперішній час завдяки розробці конструкцій геліоустановок, експлуатація яких в окремих фізико-географічних районах економічно доцільна, перспективи використання променистої енергії Сонця стали більш конкретними. Але це в свою чергу потребує від дослідників детального вивчення енергетичних ресурсів окремих регіонів Земної кулі для встановлення їх енергетичного потенціалу. В перспективі використання сонячної енергії

може здійснюватися: для енергопостачання в районах децентралізованого теплопостачання, переважно в сільській місцевості, для малопотужних, сезонних, комунально-побутових і виробничих споживачів (турбаза, будинок відпочинку, табір, бригадний стан, доїльний майданчик тощо); в системі централізованого теплопостачання геліосистема може підігрівати воду для подальшого нагрівання її в котельні до високої температури і нагрівати воду влітку, коли котельня установка для профілактики або ремонту виводиться з роботи. Використання сонячної енергії для теплопостачання може здійснюватися на базі модульних геліоустановок або сонячних колекторів, зібраних в геліосистему на місцях.

Важливим фактором у разі вибору місця розташування геліоустановки є оцінка енергетичного потенціалу сонячної енергії. На ефективність геліосистем впливає рівень сонячної енергії, який своєю чергою залежить від географічної широти. Режим роботи сонячних енергетичних установок (СЕУ) зумовлюється комплексом геліофізичних параметрів для застосування енергетичного потенціалу із використанням необхідних спеціальних характеристик, які враховують хронологічний постійний хід сонячної радіації та її випадкову мінливість у часі, пов'язану з низкою атмосферних явищ. Для вирішення доцільності роботи сонячних енергетичних установок використовують спеціалізовані показники кліматичних ресурсів [1-3].

Аналіз найбільш значущих характеристик геліоенергетики виявився достатнім для розвитку їх енергетичної спроможності на значній частині території України. Використання сонячної енергії залежить, насамперед, від географічного положення території, а від рівня сонячної радіації буде залежати ефективність сонячних установок. Тому необхідно проаналізувати перспективність використання сонячної радіації у різних областях території України залежно від їх географічного розташування, хмарності та періоду року.

Надходження сонячної енергії на територію України, згідно з Державними Будівельними Нормами, доцільно аналізувати не окремо по областях, а об'єднуючи їх за географічним положенням регіонів у градусах північної широти. Для визначення потенційних геліоенергетичних ресурсів тої чи іншої території, обґрунтування техніко-конструкторських показників різних геліосистем, оцінки економічної ефективності їх експлуатації у різні сезони року і різний час доби в певному місці, необхідно мати набір показників, а саме: величини можливих сум надходження прямої, розсіяної, сумарної сонячної радіації; число годин сонячного сйва (тривалість сонячного сйва); середні показники хмарності; число ясных і похмурних днів.

Тривалість сонячного сйва (ТСС) – одна з важливих характеристик клімату в цілому і радіаційного режиму зокрема. Внаслідок антропогенної діяльності, що спричиняє забруднення атмосфери (міста і великі промислові комплекси), відбувається падіння годин сонячного сйва. За рік тривалість сонячного сйва по території України змінюється від величин менших за 1600 годин на північному заході до більших за 2300 на півдні Кримського півострова. Безперервна тривалість сонячного сйва, яка забезпечує найменші витрати енергії для розігрівання геліоустановки, за Б.Н. Ванбергом становить понад 6 год за добу. За цим показником майже на всій території це значення перевищене за радіаційно-теплий період (квітень-вересень) і становить від 6,5 год у квітні та вересні

на північному заході й північному сході, збільшуючись у південному напрямі: від 6,5 год у квітні до 7-8 год у вересні [1, 4].

Майбутні зміни клімату є однією з найбільших проблем, що постали перед людством в новому сторіччі. Потреба в інформації про зміни клімату необхідна для того, щоб оцінити їх вплив на людину і природні системи з метою розвитку відповідних засобів адаптації і стратегії пом'якшення негативного впливу кліматичних змін на національному і навіть регіональному рівні [1]. Глобальні кліматичні моделі є основними інструментами, що використовуються для проектування тривалості та інтенсивності змін клімату в майбутньому. При цьому використовуються кліматичні моделі різних рівнів складності, від простих кліматичних до моделей перехідної складності, повних кліматичних моделей і моделей усієї Земної кліматичної системи. Ці моделі розраховують майбутні кліматичні режими на основі низки сценаріїв зміни антропогенних факторів. Для кліматичних розрахунків використовується набір сценаріїв, а саме Репрезентативні траєкторії концентрацій (Representative Concentration Pathways – RCP). Сценарії RCP визначаються приблизною сумарною величиною радіаційного впливу до 2100 року порівняно з 1750 р. Ці чотири RCP містять один сценарій зменшення викидів, який передбачає низький рівень впливу (RCP2.6); два сценарії стабілізації (RCP4.5 і RCP6.0) і сценарій з дуже високими рівнями викидів парникових газів (RCP8.5). Згідно RCP6.0 і RCP8.5, радіаційний вплив не досягає максимального значення до 2100 р., а продовжує постійно збільшуватись; в RCP2.6 цей вплив досягає максимуму і потім знижується; і в RCP4.5 він стабілізується до 2100 р. [1].

Метою роботи є аналіз тривалості сонячного сяйва в регіонах України за різні періоди і за сценарними даними.

Результати. Для досягнення поставленої мети було обрано метеорологічні станції в різних регіонах країни: Ковель – північно-західна Україна, Одеса – південно-західна, Дніпро – південно-східна, Харків – північно-східна, Черкаси (Золотоноша) – центральна Україна. Для отримання інформації про тривалість сонячного сяйва було використано: кліматичний довідник випуск 10 частина I «Сонячна радіація, радіаційний баланс і сонячне сяйво» – I період [5], кліматичний кадастр України – II період [6] і дані про тривалість сонячного сяйва за сценаріями RCP4.5 і RCP8.5 [1]. На рис. 1-4 представлено тривалість сонячного сяйва за різні періоди на 5 станціях України. Очікувано, що найбільшу тривалість за всіма джерелами інформації виявлено в Одесі. В період кліматичної норми до показників Одеси дуже наближений розподіл тривалості у Дніпрі, який характеризує південно-східну частину України.



Рис. 1 – Тривалість сонячного сяйва за I період, год.



Рис. 2 – Тривалість сонячного сяйва за II період, год.

За сценарними даними зміни тривалості подібні: максимальними показниками характеризується Одеса, мінімальними Ковель. В період листопад-квітень спостерігається схожість значень тривалості у всіх регіонах, окрім південно-західного. З травня по жовтень включно у північно-західному регіоні зафіксовано найменшу тривалість сонячного сяйва. В річному ході максимальні значення у всі періоди виявлено в липні, але величини за сценарними прогнозами на 100 годин більші. Така тенденція спостерігається і з мінімальними показниками, що фіксуються в грудні-січні і очікувані показники на 20-80 годин більші.

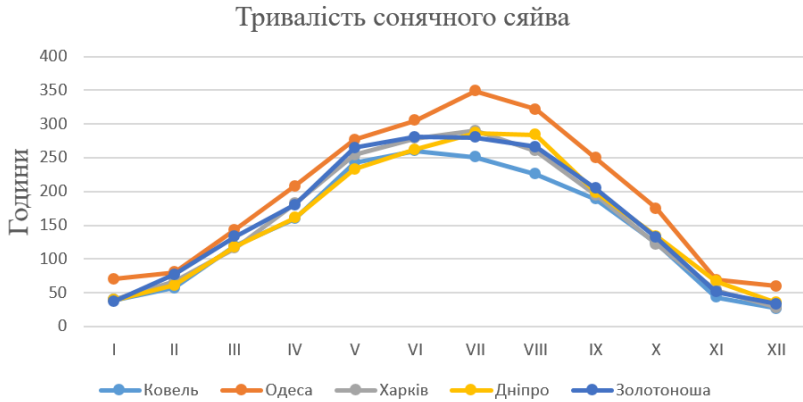

Рис. 3 – Тривалість сонячного сяйва, год. Сценарій RCP 4.5

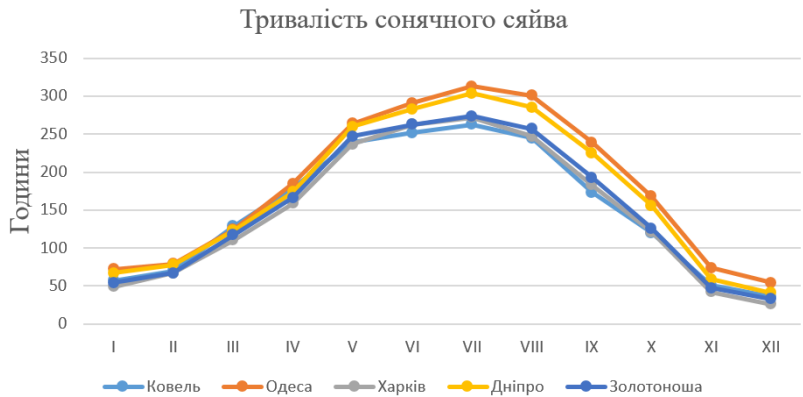

Рис. 4 – Тривалість сонячного сяйва, год. Сценарій RCP 8.5

В табл. 1 наведено тривалість сонячного сяйва за рік на досліджуваних станціях за різні періоди і за сценарними розрахунками.

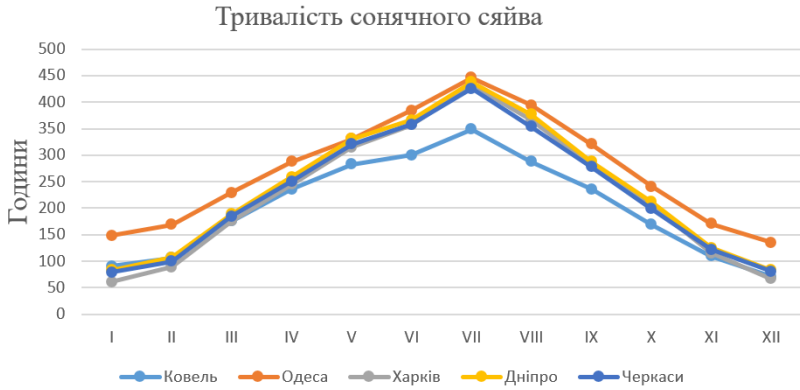
Таблиця 1 – Річна тривалість сонячного сяйва, год

| Назва станції | I період | II період | RCP 4.5 | RCP 8.5 |
|---------------|----------|-----------|---------|---------|
| Ковель | 1738 | 1814 | 2416 | 2448 |
| Одеса | 2308 | 2164 | 3257 | 3259 |
| Харків | 1887 | 1776 | 2710 | 2777 |
| Дніпро | 1880 | 2055 | 2858 | 2911 |
| Черкаси | 1940 | 1844 | 2749 | 2798 |

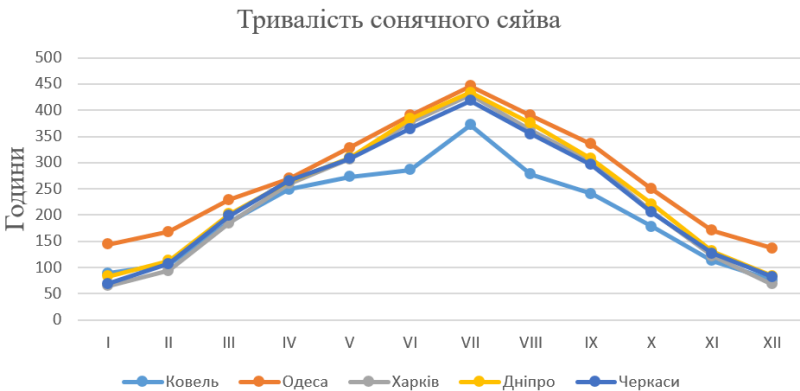
В Одесі, Харкові і Черкасах показники за перший період більші, ніж за кліматичною нормою. На північному заході і південному сході бачимо протилежну картину – за кадастром тривалість більша. Сценарні показники більші за попередні періоди і, як раніше зверталася увага, величини за RCP 4.5 менші, ніж за RCP 8.5.

Висновки. Аналіз тривалості сонячного сйява для регіонів України для різних періодів і сценаріїв показує, що найбільші показники є характерними для Одеси. В період кліматичної норми до показників Одеси дуже наближений розподіл тривалості у Дніпрі, який характеризує південно-східну частину України. За сценарними даними зміни тривалості подібні: максимум фіксується в Одесі, мінімум – в Ковелі. В період листопад-квітень спостерігається схожість значень тривалості у всіх регіонах, окрім південно-західного. З травня по жовтень включно у північно-західному регіоні зафіксовано найменшу тривалість сонячного сйява. В річному ході максимальні значення у всі періоди виявлено в липні, але величини за сценарними прогнозами на 100 годин більші. Така тенденція спостерігається і з мінімальними показниками, що фіксуються в грудні-січні, і очікувані показники на 20-80 годин більші.

СПИСОК ВИКОРИСТАНИХ ДЖЕРЕЛ ТА ЛІТЕРАТУРИ

1. Кліматичні ризики функціонування галузей економіки України в умовах змін клімату: монографія / за ред. С.М. Степаненка, А.М. Польового. ОДЕКУ, 2018. 548 с.
2. Рибченко Л.С., Савчук С.В. Потенціал геліоенергетичних кліматичних ресурсів сонячної радіації в Україні. Український географічний журнал, 2015, № 4. С. 16-23.
3. Рибченко Л.С., Савчук С.В. Моніторинг геліоенергетичних ресурсів України. Український гідрометеорологічний журнал, 2017, №19. С. 65-71.
4. Врублевська О.О., Катеруша Г.П. Клімат України та прикладні аспекти його використання. Навчальний посібник. Одеса: ТЭС, 2012. 180 с.
5. Кліматичний довідник. Випуск 10, частина І. Л., 1966. 126 с.
6. Кліматичний кадастр України (стандартні кліматичні норми за період 1961-1990 рр.) / Державна гідрометеорологічна служба та ін. УНДГМІ-ЦГО, Київ, 2006. Електронний ресурс.

SECTION: PEDAGOGY

Abikenova Zhanar Zhambylovna
Senior teacher, Al-Farabi Kazakh National University
Esmuratova Gulzat Zholdigulovna, Tazhenova Ainagul Saynovna
Senior teachers
Abai Kazakh Pedagogical University
(Almaty, Kazakhstan)

USING THE METHOD OF COMMUNICATIVE TASKS IN TEACHING STUDENTS ENGLISH

Abstract. *This article is devoted to the method of communicative tasks in teaching English as one of the methods of the communicative approach, which makes it possible to take into account the individual characteristics and needs of each student, while students solve practical problems that they can meet in real life. One of the main goals when choosing the method of communicative tasks is to increase the student's activity. Some features of the use of this technique, its advantages and disadvantages are analyzed, its main characteristics are presented, as well as a comparison with traditional methods in teaching English. There are also several definitions of the concept of "task" itself, as well as the main types of target tasks that students must perform outside the classroom, and pedagogical, which form the basis of activities in the classroom during the learning process. Classes based on the method of communicative tasks are divided into several main stages. All stages can be conditionally divided into three: the preparatory stage, the task completion stage and the language work stage. A brief description of each of them is given in the article. At the end of the article, the author shares his personal experience of using the method of communicative tasks and its productive combination with other methods.*

Key words: *teaching methodology; method of communicative tasks; communicative task; pedagogical task; target task; educational materials.*

Абикенова Жанар Жамбыловна
Старший преподаватель
Казахский национальный университет имени Аль-Фараби,
Есмуратова Гульзат Жолдигуловна, Таженова Айнагуль Сайновна
Старшие преподаватели
Казахский педагогический университет имени Абая
(Алматы, Казахстан)

**ИСПОЛЬЗОВАНИЕ МЕТОДА КОММУНИКАТИВНЫХ ЗАДАНИЙ ПРИ ОБУЧЕНИИ
СТУДЕНТОВ АНГЛИЙСКОМУ ЯЗЫКУ**

Аннотация. *Данная статья посвящена методу коммуникативных заданий в обучении английскому языку как одному из методов коммуникативного подхода,*

который позволяет учитывать индивидуальные особенности и потребности каждого студента, при этом студенты решают практические задачи, с которыми они могут столкнуться в реальной жизни. Одной из главных целей при выборе метода выполнения коммуникативных заданий является повышение активности студента. Проанализированы некоторые особенности использования данной методики, ее преимущества и недостатки, представлены ее основные характеристики, а также проведено сравнение с традиционными методами преподавания английского языка. Существует также несколько определений самого понятия "задача", а также основных типов целевых заданий, которые учащиеся должны выполнять вне аудитории, и педагогических, которые формируют основу деятельности на занятиях в процессе обучения. Занятия, основанные на методе коммуникативных заданий, делятся на несколько основных этапов. Все этапы можно условно разделить на три: подготовительный этап, этап выполнения задания и этап языковой работы. Краткое описание каждого из них приведено в статье. В конце статьи автор делится своим личным опытом использования метода коммуникативных заданий и его продуктивного сочетания с другими методами.

Ключевые слова: методика преподавания; метод коммуникативных заданий; коммуникативная задача; педагогическое задание; целевое задание; учебные материалы.

One of the most difficult tasks facing foreign language teachers is how to stimulate the imagination of their students so that they will be more motivated to learn. As a result, the ongoing process of searching and developing educational materials that can be used in addition to the main textbooks for the course of study is one of the most important activities of the teacher in planning classes.

Many teachers base the planning of English classes on the traditional approach of "Presentation, Practice, Production" - presentation, practice, productivity. This happens because this method is reliable and effective. This is the basis around which you can organize a series of classes. In addition, this technique is the best at the moment, as it covers all areas of vocabulary and grammar of textbooks or programs used. However, the use of this technique revealed that during the teaching of theory and practice, the individual needs and characteristics of each student are not particularly taken into account; the content is almost always dictated by a textbook or curriculum. Teachers rarely give their students the task to perform such an exercise in the classroom, which they encounter in everyday life, using their native language. If teachers make sure that the foreign language that students speak in class becomes "meaningful" and therefore memorable, students will be able to naturally memorize and apply the language in various situations.

Teaching by the method of communicative tasks gives the student just such an opportunity. Such a teaching method can help a student by "placing" him in a situation that exists in the real world; a situation where oral communication is of fundamental importance for performing a specific task [1, 270 p]. The task itself is put in the center of attention, and not grammatical or lexical inserts. The goal is not to study the structure, but to complete the task. However, in order to successfully complete the task, students must use speech correctly and

exchange their ideas. Thus, the language becomes a communication tool that aims to help the student successfully cope with the task. Thanks to this, immersion in the language environment takes place, and students begin to communicate in a foreign language with a practical purpose. It is the achievement of this goal that becomes the main thing. There is usually no single correct answer to such tasks.

Playing a game, solving a problem, sharing information or experience - all this can be considered as relevant and authentic tasks. In the communicative method, a task in which students receive a list of words to be used cannot be considered authentic. The same applies to an ordinary role-playing game, if it does not contain elements of solving a certain problem, or students have not been set a goal that needs to be achieved. In many role-playing games, students only play their role. But a role-playing game where students have to play the roles of heads of enterprises, but at the same time they have to come to an agreement or find the right solution to an urgent problem within a certain period of time, can be considered a genuine task in the method of communicative tasks [2, 207 p].

When a teacher chooses the method of communicative tasks as one of the methods of language teaching, he thereby recognizes that "the teacher will not and cannot determine the path along which the student's language will develop," and that "teachers and students cannot simply choose what to study." "The elements of the studied language are not simply "inserted" into their places in a predictable order" [3, 31 p]. This means that the teacher must let go of control over the educational process, admit that he cannot control what each student has learned during, for example, two classes in a foreign language. [4].

When teaching by the method of communicative tasks, the student should be exposed to a foreign language as much as possible, in order to simply observe its use, then build their hypotheses and, as a result, experiment with it. One of the main goals when choosing the method of communicative tasks is to increase the activity of the student: the method of communicative tasks is aimed at the activity of the student, not the teacher; the teacher must set certain tasks for the student, thanks to which there will be an opportunity for a spontaneous, individual and original experiment with a foreign language. As a result of each such task, the student will have a certain personal experience of using a foreign language, and at this stage the teacher will play a very important role. It should help the student to come to an awareness of the activity that follows the experiment. Such awareness or conscious fulfillment of the task is crucial for the success of the method of communicative tasks, it is at this stage that the teacher should help students understand the differences and similarities, help them "correct, clarify and deepen" their ideas about a foreign language. In general, we can say that the method of communicative tasks is to learn the language in practice.

Noonan notes five main characteristics of the MCT [5]:

- 1) emphasis on learning to communicate through communication in the language being studied;
- 2) introduction of authentic texts (educational materials) into the educational situation;
- 3) providing students with the opportunity to focus not only on the language, but also on the learning process itself;

4) increasing the student's personal experience as an important element contributing to learning;

5) an attempt to link language learning in the classroom with language activation outside of it.

Noonan considers the "task" as an element of meaning-oriented work, which includes understanding, processing, reproduction and interaction in the language being studied [5].

Currently, there are a number of interpretations of the concept of "task". Nevertheless, it is important to understand the difference between the target tasks that students must perform outside of the classroom, and pedagogical tasks that form the basis of activities in the classroom during the learning process.

Long gives an example of several target tasks - these are the types of activities that people carry out in their normal lives (at work, on vacation, in between): buying a pair of shoes, booking plane tickets, filling out a questionnaire, passing a driver's license exam, writing a letter, issuing a check, the ability to ask a passerby if you are lost. The main rationale for language learning is the student's ability to successfully perform the above actions in the real world with the help of the language being studied [3, 208 p].

Of course, the target tasks can be practiced to some extent in the classroom. However, students also have to do many other tasks that are not only a rehearsal of situations outside of the classroom. Students should do exercises that contribute to the development of language competence. Such pedagogical tasks consist, according to the definition of Richards, Plath and Weber [6, 42 p], in performing actions during the understanding of the language and working with it. For example, a task to draw a map while listening to a disc, listening to instructions and executing a command. To successfully complete such a task, the teacher must specify which result will be considered successful.

Noonan also gives his definition to pedagogical tasks: this is the kind of work in the classroom during which students are involved in the process of comprehension, manipulation, reproduction or communication in the language being studied, while their attention is focused on mobilizing all grammatical knowledge to express meaning [5, 115 p]. Successful completion of pedagogical tasks will allow students to acquire the skills necessary to complete the target tasks.

In our work, we will adhere to the definition of "assignment" by Jane Willis.

The task is a purposeful activity during which students use the language being studied with a specific communicative task in order to achieve the task in order to prepare students for communication in real situations [7]. Therefore, it is necessary to choose topics that will motivate students, attract attention and contribute to the most effective development of the language.

The use of the MCT methodology can be different. Some teachers integrate it into the existing curriculum, some completely replace the curriculum with it, some use it as additional tasks to the traditional work in the classroom. Those teachers who use MCT as the main method of teaching English, divide classes into the following stages.

Preliminary task. The teacher gives a topic, sets tasks and introduces students to situations / vocabulary/ texts (through reading and listening, as well as sharing personal experiences or showing various pictures). This involves students in the topic being studied and

improves language knowledge, which can be very useful. The teacher can only note or focus on useful phrases and vocabulary, but not teach new structures. It is useful to give students an example of the correct execution of a similar task. Then the teacher explains what the task itself is and organizes the students' activities.

Task. Students complete the task in pairs or groups using the necessary vocabulary and grammatical structures. The teacher provides support and monitors the correct execution of tasks.

Planning. Students are preparing to present their ideas and work to other students. They make a trial presentation in their groups. At this time, the teacher helps students with advice or answers any questions that arise.

Performance. Students make a presentation of the completed work. The teacher decides in what order students or representatives of groups of students will speak. And also gives brief comments on the content of the works. Students focus on communication, even at the expense of grammar correctness.

Analysis (focus on language). The teacher notes the words, phrases or grammatical structures that students used in their presentations. The language structures necessary for studying are also highlighted.

Practice. Students perform additional tasks, concentrating on the accuracy and correctness of the use of the language [8, 34].

The main advantages of using the MCT methodology are:

- 1) the focus in the learning process moves from the teacher to the student;
- 2) a different understanding of the function of language (as a communication tool, not as a learning goal);
- 3) reducing the gap between abstract knowledge of the language and its actual use;
- 4) students become free from "linguistic control" by using all available knowledge, not only by practicing one necessary phrase or linguistic turn;
- 5) a communicative approach to learning;
- 6) using a wide range of tasks - reading, listening, problem solving, role-playing, surveys, etc.;
- 7) classes take into account the individual needs of students, are interesting and motivate them to learn.

It is also necessary to be aware of some difficulties in using the MCT. First of all, the teacher should help students expand their vocabulary. Otherwise, students will not learn new phrases or words on their own, but only improve their skills in using the language they already know. To achieve this goal, it is possible to change pairs or groups of students so that the strong will work in pairs or groups with weaker students, while using words and phrases of a higher level of language proficiency. Strong students can ask for help from the teacher himself.

It is difficult to select and determine the sequence of tasks for the MCT.

Another very important point is that even when completing a task, the training should not be completed. The stages of analysis and practice are very important for students to understand what they have learned. In other words, the learning process by the method of communicative tasks can be roughly divided into 2 stages: the first is the completion of all tasks

related to the task, and the second is the analysis of what was done before. If the teacher ignores the second stage, there will be no positive shifts in learning.

In addition, it is worth noting that for linguistic courses that are aimed at achieving certain educational goals (such as exam preparation), and where it is necessary to pay attention to certain vocabulary or grammar, rather than communication skills, the MCT methodology may not seem relevant.

I would also like to share the experience of using MCT when teaching English to students of 1-2 courses of a non-linguistic university.

A. For us, an important characteristic of the MCT seemed to be that students had the opportunity to use the language in a meaningful and effective way. When teaching by traditional methods, the attention of both the teacher and students is unnecessarily paid to the grammatical form, even at the stage of production, when it is necessary to concentrate on the use of language and the training of speech skills. Very often, the student is interrupted in the middle of a phrase (which was composed absolutely correctly) and tries to reformulate the sentence in order to correctly use the necessary grammatical structure.

B. Our classes, based on the MCT, turned out to be more "flexible": students began to practice language skills at the early stages of the lesson, which enabled the teacher to adapt the subsequent stages in accordance with the needs of students. In traditional English classes, students do not have the opportunity to produce until the last stage of the lesson. It is likely that many of them already have the necessary skills, and valuable time in the classroom is spent on the stages of presentation and practice. This moment is especially important in the conditions of only one pair of English per week - the lesson time is used much more effectively.

C. At the beginning of using the MCT method in English classes, we encountered students' dissatisfaction: most of them are used to teaching "centered" on the teacher, when autonomy and independence of learning are not welcome. There were cases when students were asked to write down a sample of the dialogue on the blackboard, which they would need to use during a role-playing game. And then I had to explain the purpose of the assignment and why it was important for the student to use his language skills.

In conclusion, it can be said that for students who are accustomed to a more traditional method of teaching based on a grammatical approach, it will be difficult at first to work with the apparent randomness of the MCT, but when integrating the MCT with a systematic approach to grammar and vocabulary, the result will be a comprehensive, universal approach that will meet any needs of students.

REFERENCES

1. Van Lier L., Matsuo N. Varieties of conversational experience: Looking for learning opportunities // *Applied Language Learning*. 2005. №19 (2). P. 265-287.
2. Bruton A. From tasking purposes to purposing tasks // *English Language Teaching Journal*. 2002. №56 (3). P. 280-88.
3. Long M., Porter P. Group work, interlanguage talk, and second language acquisition // *TESOL Quarterly*. 2005. №39 (4). P. 207-28.
4. Newton J. Options for vocabulary learning through communication tasks // *English Language Teaching Journal*. 2001. № 55 (1). P.30-37.

5. Nunan D. *Second Language Teaching and Learning*. Boston: Heinle and Heinle Publishers, 2002.
6. Richards J., Rodgers T. *Approaches and Methods in Language Teaching*. New York: Cambridge University Press, 2001.
7. Willis J. *Task-Based Instruction in Foreign Language Education: Practices and Programs*. Harlow: Longman, 2004.
8. Shehadeh A. Self and other initiated modified output during task-based interaction // *TESOL Quarterly*. 2001. №35 (3). P. 433-457.

Толеген Айгерим Амантайқызы
PhD-докторант 2 курса, институт Естествознания и географии
Казахский национальный педагогический университет имени Абая
(Алматы, Казахстан)

ТҰРАҚТЫ ДАМУ ҮШІН ЭКОЛОГИЯЛЫҚ БІЛІМ БЕРУДІҢ МАҢЫЗЫ

Аннотация. В современном мире, сталкиваемомся с глобальными экологическими проблемами, важность экологического образования для обеспечения устойчивого развития стран становится все более актуальной. Данная научная работа направлена на анализ данных с целью определения важности экологического образования для устойчивого развития в контексте Казахстана.

Ключевые слова: Устойчивое развитие, экологические проблемы, экологическое образование, географическое образование, природа, окружающая среда.

Климаттың өзгеруіне, табиғи ресурстардың сарқылуына және биоалуантүрлілікті жоғалту қаупіне тап болған қазіргі әлемде экология мәселелері өзекті бола түсуде. Бұл тұрғыда, табиғи ресурстарға бай Қазақстан экологиялық өзгерістерге байланысты сын-қатерлерге тап болуда. Қазақстанның алдында тұрған бірінші кезектегі экологиялық проблемалар – топырақтың тозуы, су ресурстарының ластануы, биоалуантүрліліктің жоғалуы және атмосфераға зиянды заттардың шығарылуы. Соңғы онжылдықтардағы деректерді талдау көрсеткендей [1], Қазақстан аумағының 60%-дан астамы топырақтың тозуына бейім, ал су ресурстарының ластануы 45% жағдайда тіркелген. Сонымен қатар, елдегі парниктік газдар шығарындылары жыл сайын 300 миллион тоннадан асады. Бұл тұрғыда экологиялық білім халықтың экологиялық мәдениетін қалыптастыруда, олардың экологиялық сауаттылығын арттыруда және тұрақты даму мақсаттарын жүзеге асыруда шешуші рөл атқарады.

Осымен байланысты, зерттеу жұмыстарын жүргізу үшін халықтың экологиялық сауаттылық деңгейіне, экологиялық білім беру бағдарламаларының тиімділігіне және елдегі экологиялық жағдайға әсеріне қатысты статистикалық мәліметтерге талдау жасалынды.

а) *Экологиялық сауаттылық деңгейі.* Қазақстан халқының экологиялық сауаттылық деңгейі экологиялық білім беру бағдарламалары енгізілгеннен кейін айтарлықтай өскенін көрсетті. 2010 жылы халықтың тек 40%-ы экология бойынша негізгі білімге ие болды, ал 2023 жылы бұл көрсеткіш 75%-ға дейін өскен.

ә) *Экологиялық білім беру бағдарламаларының тиімділігі.* Қазақстан Республикасы Ұлттық статистика қызметінің деректеріне сәйкес [2], экологиялық білім беруді оқу бағдарламаларына енгізу деңгейі жоғары өңірлер соңғы 5 жыл ішінде атмосфераға зиянды заттар шығарындыларының 12%-ға төмендегенін көрсетті.

б) *Тұрақты даму мақсаттарын жүзеге асыруға әсері.* Экономикалық зерттеулер институты жүргізген зерттеулер [3] экологиялық білім беру жүйесі дамыған елдердің әдетте инновациялар мен экономикалық өсудің жоғары деңгейіне ие екендігін көрсетеді.

Деректерді талдай отырып анықтағанымыздай, Қазақстанда экологиялық білім берудің тиімді бағдарламалары іске асырылатын өңірлерде экономиканың өсу үрдісі байқалады.

Қазақстандағы қоршаған орта проблемалары туралы халықтың хабардарлық деңгейі бойынша статистикалық деректер көрсеткендей [4], халықтың тек 40%-ы қоршаған орта проблемалары туралы өздерінің хабардар болу деңгейін жоғары деп бағалайды, алайда бұл көрсеткішке қарамастан, көптеген азаматтар өз іс-әрекеттерінің қоршаған ортаға әсері туралы жеткіліксіз деңгейде хабардар болып қала беретінін көрсетеді. Бұл экология саласында қоғамдық сауаттылықты арттыру қажеттілігі бар екенін көрсетеді.

Қазақстан мектептерінің тек 20%-ы ғана экологиялық білім берудің толыққанды бағдарламаларымен қамтылған, ал экологиялық мәселелерді зерделеуге бөлінген оқу сағаттарының көлемі жалпы оқу уақытының 2%-дан азын құрайтынын көруге болады [5]. Бұл деңгейде экологиялық білім берудің кейбір элементтерін енгізуге қарамастан, оқушылар мен студенттер арасында тұрақты құндылықтарды қалыптастыру үшін экология материалдарын оқу жоспарларына тереңірек біріктіру қажет.

Әрі қарай экологиялық білім беру курстарынан өткен әр түрлі жас санаттарындағы еріктілер тобының қатысуымен зерттеулер жүргізілді. Зерттеуді жүргізу қатысушылардың мінез-құлқындағы өзгерістерді зерттеу, сауалнама жүргізу және талдауды қамтыды. Экологиялық білім берудің тиімділігін өлшеу үшін белгілі бір сұрақтар мен сауалнамалар қолданылды. Бұл құралдарды пайдаланудың мақсаты оқу бағдарламаларына қатысқаннан кейін қатысушылардың білім деңгейі мен практикалық әрекеттеріндегі өзгерістерді бағалау болды. Хабардарлықты анықтау үшін сауалнама кезінде «Сіздің ойыңызша, қоршаған орта жағдайына қандай факторлар көбірек әсер етеді?», «Экология мәселелері туралы жеткілікті біліміңіз бар екеніне қаншалықты сенімдісіз?», «Сіз әдетте табиғат туралы қандай ақпарат көздерін қолданасыз?», ал практикалық әрекеттерді бағалау үшін «Пластикалық материалдарды пайдалануды қаншалықты төмендете аласыз?» сынды сұрақтар қойылды. Нәтижесінде: қатысушылардың білім деңгейі оқудан өткеннен кейін 30%-ға өсті; 85%-ы күнделікті өмірдегі мінез-құлқын қоршаған ортаның мүддесі үшін өзгертуге ниет білдірді. Қатысушылардың 70%-да пластикті қолданудың төмендеуі тіркелді. Қатысушылардың 60%-ы табиғатты қорғау шараларына белсенді қатыса бастады. Нәтижелер экологиялық білім беру азаматтардың зейін деңгейіне және практикалық әрекеттеріне тиімді әсер ететіндігін көрсетеді. Бұл білім беру жүйелеріне экологиялық білім беруді енгізу бойынша кеңірек бағдарламаларды әзірлеуге негіз бола алады.

Зерттеу нәтижелері экологиялық білім беру Қазақстанның тұрақты дамуын қамтамасыз етуде маңызды рөл атқаратынын растайды. Халық арасында экологиялық сауаттылықтың жоғары деңгейі қоршаған ортаға теріс әсердің төмендеуіне алып келеді және тұрақты экономикалық өсуге ықпал етеді. Қазақстанның білім беру жүйесінде экологиялық білім беруді дамыту экологиялық проблемалардың деңгейін төмендетіп, қоршаған орта мәселелері туралы қоғамдық хабардарлықты арттыра отырып, елдің тұрақты дамуына оң әсер етеді.

Сондай-ақ, Қазақстандағы экологиялық білім еліміздегі халықтардың дәстүрлі білімін заманауи экологиялық парадигмалармен интеграциялау арқылы орнықты дамуға

ықпал етудің бірегей қабілетіне ие. Осы бірегей синергия негізінде әлеуметтік-мәдени және экологиялық аспектілердің тұрақты дамуына ықпал ететін білім берудің инновациялық тәсілі қалыптасады. Қазақстандағы экологиялық білім биоалуантүрлілік және климаттық өзгерістер туралы білімді таратып қана қоймай, сонымен қатар ұрпақтан-ұрпаққа мұра болып қалған табиғатпен өзара іс-қимылдың дәстүрлі әдістеріне назар аударады. Ескі және жаңа білімді біріктірудің бұл бірегей аспектісі студенттерге өзекті экологиялық деректерді беріп қана қоймай, оларды дәстүрлерді құрметтеуге және қоршаған ортаға ұқыпты қарауға шабыттандыратын білім берудің ерекше түрін жасайды.

Мұндай гибридті тәсіл экологиялық сауаттылықты қалыптастыруға ғана емес, сонымен қатар тұрақты даму принциптерін қоғамдық және экономикалық құрылымдарға біріктіруге ықпал ететін негізгі элемент бола алады [6]. Бұл тұрғыда экологиялық білім тек экологиялық білімді таратушы ретінде ғана емес, сонымен бірге қоғамның ұзақ мерзімді тұрақты дамуына бағытталған құндылықтарды қалыптастырудың катализаторы ретінде де әрекет ететіні назар аудартады.

Экологиялық білім берудің мұндай инновациялық тәсілі климаттың өзгеруі, биоалуантүрліліктің жоғалуы және экожүйелердің қауіптілігі сияқты заманауи сын-қатерлер жағдайында тұрақты қоғамдардың дамуына жаңа көкжиектер ашады. Табиғатпен қоғам алдындағы жауапкершілігін сезінетін азаматтардың жаңа буынын қалыптастыру процестері тұрақты даму бағытындағы трансформацияның ажырамас бөлігіне айналады.

Экологиялық білім берудегі мұндай инновациялық тәсілдің үлгісін келтірейік: атауы – «Экологиялық білім беру экспедициялары». Бұл тәсіл дәстүрлі экскурсия элементтерін студенттердің табиғи ортадағы нақты зерттеу процестеріне белсенді қатысуымен біріктіреді. Тәсілдің негізгі элементтеріне мыналар жатады:

а) *Пәнаралық сипат*: әр түрлі пәндердің студенттері экспедицияларға бірлесіп қатысу үшін бірігеді. Мысалы, биологтар, геологтар, әлеуметтік ғылымдар зерттеушілері және инженерлер адам қызметінің табиғи экожүйелерге әсерін бірге зерттей алады.

ә) *Практикалық тәжірибе және зерттеу*: студенттер аймақтың қажеттіліктеріне бейімделген нақты зерттеулерге қатысады. Мысалы, олар биоәртүрліліктің өзгеруін, климаттық факторлардың әсерін зерттей алады немесе экологиялық мәселелерді шешудің инновациялық шешімдерін жасай алады.

б) *Интерактивті оқыту*: экспедициялар шеңберінде студенттер жергілікті тұрғындармен және сарапшылармен өзара әрекеттесуді үйренеді, бұл бай білім беру тәжірибесін қалыптастырады және білім алмасуға және жергілікті экологиялық сын-қатерлерді түсінуге ықпал етеді.

в) *Технологияны қолдану*: дрондар, сенсорлар және геоақпараттық жүйелер (ГАЗ) сияқты заманауи технологияларды қолдану студенттерге экспедициялардың практикалық маңыздылығын арттыра отырып, нақты уақыт режимінде деректерді жинауға және талдауға мүмкіндік береді.

г) *Кері байланыс және рефлексия*: экспедициялар аяқталғаннан кейін кері байланыс сессиялары өткізіледі, онда студенттер өз тәжірибелерін талдайды, негізгі сабақтарды анықтайды және анықталған мәселелерді шешудің жоспарларын жасайды.

Экологиялық білім берудің бұл инновациялық тәсілі студенттердің экологиялық мәселелерді терең түсінуіне ықпал етеді, практикалық дағдыларды дамытады және табиғатты қорғауға белсенді қатысуды ынталандырады, бұл сайып келгенде аймақтың тұрақты дамуына және қоршаған ортаға жауапкершілікпен қарауды қалыптастыруға ықпал етеді. Осылайша, дәстүрлі білімді Қазақстанның экологиялық білім берудегі заманауи экологиялық тәсілдермен бірлесіп интеграциялау орнықты дамуға ықпал ететін білім беру процесінің жаңа деңгейін қалыптастырады және экология мен білім беру саласындағы одан әрі зерттеулер мен әзірлемелер үшін жемісті өріс береді.

Экологиялық білім беруді нығайту – Қазақстанның тұрақты даму стратегиясының ажырамас бөлігі. Білім берудің барлық деңгейлерінде білім беру бағдарламаларына экологиялық тақырыптарды енгізу бойынша күш-жігерді күшейту ұсынылады. Сонымен қатар, ересектерге арналған оқыту бағдарламаларын ілгерілету және дамыту және халықтың экологиялық сауаттылығын арттыру мақсатында ақпараттық кампаниялар жүргізу қажет. Қорыта айтсақ, елдің тұрақты болашағын қамтамасыз ету үшін экологиялық білім беруді жақсарту үшін одан әрі күш салу қажеттілігін айқын көрсетеді.

СПИСОК ИСПОЛЬЗОВАННЫХ ИСТОЧНИКОВ

1. United Nations Environment Programme (UNEP). (2022). Global Environmental Education and Training: A Strategic Framework.
2. Kazakh National Center for Sustainable Development. (2023). Sustainable Development Report: Progress in Kazakhstan.
3. Kazakh Scientific Research Institute of Ecology and Climate. (2023). Annual Report on Environmental Indicators.
4. Национальный отчет о состоянии окружающей среды в Казахстане (2021).
5. Ministry of Education and Science of the Republic of Kazakhstan. (2021). National Strategy for the Development of Education in Kazakhstan for 2021-2030.
6. Грин Э. (2018). Эффективность программ экологического образования в постсоветском пространстве.

SECTION: TECHNICAL SCIENCE. TRANSPORT

Abbasova Z.N.

Master student

**Azerbaijan University of Architecture and Construction
(Baku, Azerbaijan)**

ORCID ID: 0009-0000-9605-5759

THEORETICAL BASIS OF MODERNIZATION AND USE OF TECHNOLOGY IN INDUSTRY

Abstract. *The article deals with the investigation of the theoretical foundations of modernization and the use of technology in industries. It is noted that in the future, the improvement of the industrial complex as a whole, the replacement of each link taking into account the changes in the others, will allow to ensure a qualitatively new level of automation and digitization of production by applying progressive, innovative methods of production organization and management. In this regard, the article compares the differences between digital, technological economic development and traditional development. In conclusion, it is shown that the modern economy is moving towards a new sixth technological order characterized by the use of digital technologies. But this transition requires infrastructure readiness, availability of advanced technology, highly qualified personnel, sufficient government support and the ability to overcome digitalization risks. Only with the comprehensive improvement of these areas will it be possible to move to a new, technological stage of economic development.*

Key words: *industry, modernization, technology, digital development, supply.*

The most important goal of the state policy in the economic field is the implementation of the innovative development strategy by creating conditions for the development, production, marketing of innovative high-tech products and the introduction of new technologies in production. Improvement of technical means of production is a single and complex process of understanding the means of production and non-standard, innovative methods of their use. In the science and technology complex, each part is relatively independent and equipped with specific economic functions. Science acts as the initial form of the process of subjugation of nature, and technology as the final form. Science reveals its secrets, and technology is the main material means of carrying out scientific work in industry. It stimulates the activity of the scientific community in the technical segment, because the means of technical production are directly involved in the creation of new consumer values in the form of products and services. Technology, which expresses the urgent need of society to create wealth and provide scientific labor tools, thus acts as a priority object for the active development of scientific centers with relevant characteristics [3, p. 4].

The current stage of technical development combines science, culture and social development, which manifests itself in a complex effect, allowing the transition to a new technological structure until the digitization of the economy. Digital transformation is carried out by transferring a number of human functions to machines and technologies.

In the future, the improvement of the industrial complex as a whole, the replacement of each link taking into account the changes in the others, allows to ensure a qualitatively new level of automation and digitization of production by applying progressive, innovative methods of production organization and management. At the same time, in the industrial complex, human actions are replaced by the power of technology, which represents the productive force created by the said complex. At the same time, the interaction of technique and technology manifests itself in the modernization of the production process.

In the economic literature, the concept of technical re-equipment implies the equipping of enterprises with new equipment, the adoption of advanced technology, the modernization and replacement of obsolete and physically outdated equipment, the mechanization and automation of technological processes [4, p. 136].

The issues of retrofitting discussed in scientific economic literature do not cover the entire spectrum of problems related to modernization during the transition to the digital economy. Technical and technological re-equipment is the process of creation and adoption of new tools, including improvement, mechanization and automation of existing equipment, replacement and modernization of equipment, improvement of technical equipment of economic processes, reconstruction and expansion of individual market segments based on different types.

According to some European economists, technical re-equipment should be defined as an innovative process of creating new equipment, updating products, fixed assets and power, adopting resource-saving technologies, which permanently increases the competitive advantages of industrial entities in society as a whole.

From the point of view of technical modernization, the innovation process covers areas related to the development of scientific, organizational, technical, financial and commercial activities, which leads to the use of innovations in the form of a transition to a new technological structure in the industry. This process is seen as an activity on the modernization of the technical and technological base of production in the transition to the process of codified collection, transmission, reception and use of information in a large volume of the relevant field.

Technical and technological re-equipment is relevant for many industrial enterprises of the country. In the transition to the digital economy, the replacement of technical means and equipment is complex in nature, it implies a qualitative and systematic transformation of the industry in order to achieve positive socio-economic results.

Scientific and technical progress is changing and developing technical means that involve the use of new types of energy sources, software and cloud platforms to automate the maximum number of industrial processes by creating a virtual, i.e. digital, model of the entire production cycle.

The role of machine complexes in the industry in relation to technology and the improvement of technical means in general cannot be underestimated. It is known that

technology is relatively independent and includes a set of methods and techniques for the influence of labor tools and machine complexes on labor objects.

Scientific and technical progress contributes to the development of all levels of social production through the involvement of modern achievements of science and technology, which is accompanied by innovative renewal of technical means and systems, organization of technology and production, including management methods, and productivity enhancement. Human interaction with technology determines the process of gradually transferring individual, more complex production processes to technical means, which in turn determines promising directions for the improvement of the machine complex, allows to ensure the automation and digitalization of production at a qualitatively new level.

The development of computer equipment and technology, the availability of high-speed Internet connections enable faster perception, analysis and transformation of information. The desire to acquire new digital skills and apply them in practice requires the use of new, more advanced technology in production, which enables the involvement of qualified personnel in the field of technological development [1, p. 106].

State support is a necessary resource for the purchase of digital equipment and industrial techniques. It is impossible to move to the next technological structures with morally and physically obsolete equipment. Government funding in the form of subsidies and one-off financial allocations allows technological development to influence financial interest and stimulate the process of digital transformation of the industry.

In the sphere of technological development in the country, the process of technical and technological re-equipment in the form of a transition to a modern technological structure aimed at the intensive development and use of high-tech tools and methods is complex.

A digitally enabled economy, unlike traditional economic relations, helps to increase productivity on a number of indicators. In addition, there are differences between them that change the processes of production, distribution, exchange and consumption (table 1).

| Table 1. | | |
|--|--|---|
| Differences between digital, technological economic development and traditional development | | |
| Indicators | Digital | Traditional |
| Production of goods and services | Production process in a unified information virtual environment based on modeling using digital tools, equipment and production processes | The process of producing goods and services to meet people's needs |
| Human resources | Staff with the knowledge, competence and skills to operate 3D printers, sophisticated robotics equipment, agile manufacturing systems and numerically controlled machining centers | A collective of workers who perform various production-economic functions within the organization's direction |
| Characteristics of goods and services | Digital products may be copied and distributed to an unlimited number of people | Tangible products that cannot be used by more than one person |

| | | |
|--|---|--|
| Obsolescence of goods and services | Digital products do not lose their original features, and these features can be enhanced through sharing or sharing. | Material products are subject to wear and tear during use |
| Sale of products and provision of services | Information and communication platforms are not limited by the size of the territory, the volume of assortments and the number of customers served at the same time | Limits on location size, variety, and number of customers served at one time |

Source: made by author

Thus, the general regularities of technology development, including the stage of digitalization of industrial production, can be considered as follows:

- use of technology and production methods of the previous period during the transition to new stages of development;
- differences in financial capabilities that do not allow all manufacturers of industrial products to switch to new production conditions at the same time;
- increasing the power of the equipment for uninterrupted operation of the software and monitoring of the activity of industrial subjects through the internet;
- reorientation of the educational system to a new level of technological life.

With the aforementioned, the considered aspects of technical modernization of the industry allow to expand and clarify the concept of technical re-equipment, to develop a model for the development of this process in the conditions of digital transformation, to evaluate its main elements, factors, sources, risks and consequences of digitalization.

The process of equipping the industry with digital technologies should be the result of the joint work of representatives of various fields, the state, manufacturers of machines and equipment of individual production enterprises, which will ultimately allow each representative of the industry to rise to a new technological level of production [2, p. 143].

The modern economy is moving towards a new sixth technological order characterized by the use of digital technologies. But this transition requires infrastructure readiness, availability of advanced technology, highly qualified personnel, sufficient government support and the ability to overcome digitalization risks. Only with the comprehensive improvement of these areas will it be possible to move to a new, technological stage of economic development.

REFERENCES

1. Aliyev, A.G., Shahverdiyeva, R.O. Aspects of the formation of ICT-based technological innovation economy sectors and their impact on social economic processes // Information society problems, - 2021, No. 1, - p. 94-110.
2. Piskunov, A.I. Technical restructuring as the basis of innovative development of industrial enterprises // Questions of innovative economy - 2019. Vol. 9. No. 1 – p. 137-150.

3. Subaeva, A.K., Mukhametgaliev, F.N. Theoretical foundations of technical modernization of agriculture in the conditions of digital transformation // Bulletin of Kazan State University – 2022. No. 2(66) – p. 6.
4. Chuvaeva, A.I. Theoretical aspects of real investments of the forestry complex // Russian enterprise - 2008. T. 9. No. 7 – p. 135-138.

SECTION: PHILOLOGY AND LINGUISTICS

ԼԵՌ ԿԱՄՍԱՐ-135
LER KAMSAR-135

Martirosyan Karine
Ph. D, Associate Professor
Gyumri Branch of State Academy of Fine Arts of Armenia
(Gyumri, Armenia)

LER KAMSAR'S «CHILD OF THE SPIRIT»
(Reflections on the drama «Child of the Spirit» by Ler Kamsar)

Abstract. *In the article, Ler Kamsar's drama "Child of the Soul" is presented extensively. From one point of view, with incomplete and dissenting reviews from the lines of the writer and the pages of the press of that time, yet, from another point of view this is an attempt to evaluate the work from the angle of modernity, taking into account the fate of the case.*

Key words and word combinations: *Ler Kamsar, drama, collection, "Child of the Spirit", manuscripts, Hovhannes Zarifyan, Van, performance.*

ԼԵՌ ԿԱՄՍԱՐԻ «ՀՈԳՈՒ ԶԱՎԱԿԸ»
(Մտորումներ Լեռ Կամսարի «Հոգու զավակ» դրամայի շուրջ)

Հոդվածում ընդհանուր գծերով ներկայացվում է Լեռ Կամսարի «Հոգու զավակ» դրաման՝ մի կողմից՝ ժամանակի թեր և դեմ կարծիքներով՝ գրողի տողերից և ժամանակի մամուլի էջերից, մյուս կողմից՝ ստեղծագործությունը արժևորելու փորձ է՝ արդիականության տեսանկյունից և նկատի առնելով գործի նակատագիրը:

Բանալի բառեր- *Լեռ Կամսար, դրամա, ժողովածու, «Հոգու զավակ», ձեռագրեր, Հովհաննես Զարիֆյան, Վան, ներկայացում:*

Լեռ Կամսարի ձեռագրերը այսօր էլ վերձանման և տպագրության փուլում են, և ամենն ի մի բերելու արդյունքում միայն պարզ կդառնա՝ Ֆելիետոնները, թատերակները, թե՛ օրագրային նյութերն ավելի մեծ թիվ կկազմեն: Թեև դրամատուրգիայի ուղղությամբ հիմնական աշխատանքն արդեն կատարված է: Հիմք ընդունելով հայտնաբերված կցկտուր տվյալները՝ հոդվածում ընդհանուր գծերով ներկայացվում է Լեռ Կամսարի «Հոգու զավակ» դրաման՝ մի կողմից՝ ժամանակի թեր և դեմ կարծիքներով՝ գրողի տողերից և ժամանակի մամուլի էջերից, մյուս կողմից՝ ստեղծագործությունը արժևորելու փորձ է՝ արդիականության տեսանկյունից և նկատի առնելով գործի նակատագիրը:

«Թատերախաղեր» ժողովածուն ընդգրկում է երկու տասնյակից ավելի կատակերգություններ և մեկ դրամա: Լեռ Կամսարն այս գրքում առաջին անգամ ներկայանում է մեծածավալ ստեղծագործություններով: Գիրքը ի հավելումն ասելիքի՝ ունի «Նամակ Երևանի Պետական թատրոնի ռեժիսոր Վարդան Աճեմյանին»

արխիվային նյութը, որտեղ հեղինակը խոսում է իր «Հոգու գավակ» դրամայի ճակատագրի մասին: Ուշագրավ է, որ Լեո Կամսար երգիծաբանի մուտքը արվեստ եղել է թատրոնով: Դժվար է ասել՝ մինչև Անդրկովկաս գաղթելը նա գրե՞լ է թատերախաղեր, որովհետև փաստացի /գրավոր/ ապացույցներ չեն պահպանվել. 1910-1915 թթ. ձեռագրերը գոհ են գնացել գաղթի ճանապարհներին: «...Սովի օրերը անցնելն վերջ, 1919-ին առաջին ներկայացումը տալու պաղիվը մնաց Լեո Կամսարին, որ իր մեկ-երկու կոմեդիաները ներկայացուց Երևանի թատերական բեմին վրայ՝ ստանձնելով դերասանապետ ու դերասանի կրկնակ պարտականությունները»,-նշվում է ժամանակի հուշերում: Արամեան թատրոնում երգիծաբանը ներկայացնում է «Կասկածոտ ամուսին» կատակերգությունը՝ ունենալով մեծ հաջողություններ: Միայն առաջին ներկայացմանը վաստակում է շուրջ 400 պարսկական ոսկի: 1911 թ. նշանավոր դերասան Հովհաննես Չարիֆյանի գլխավորությամբ հայ դերասանների մի խումբ առաջին անգամ ելույթ է ունենում Վանում, Ադրթամարում, Հին Բայազետում, և թերևս հենց Հ. Չարիֆյանն է պատճառ դառնում, որ Լեո Կամսարն անցնում է դերասանության՝ նրա հետ համագործակցությունը շարունակելով նաև Հայաստանում, երբ Հ. Չարիֆյանի կողմից բեմադրվում են գրողի երկու պիեսները՝ Երևանում, Ալեքսանդրապոլում և այլուր՝ «Չոհ» դրաման («Հոգու գավակ» դրամայի նախաառիպը) և «Կասկածոտ ամուսինը» ժողովախաղը:

Մինչև 1919 թ. հուլիս ամիսը Հ. Չարիֆյանի թատերական խումբը հյուրախաղեր է ունենում Հայաստանում: Բացի հայ և արևմտաեվրոպական դասականներից, նա բեմադրում է նաև արևմտահայ (վանեցի) տաղանդավոր երգիծաբան Լեո Կամսարի «Կասկածին պտուղը» կենցաղային կատակերգությունը և «Չոհը» ողբերգությունը: 1920 թ., երբ թուրքերը կրկին մտնում են Ալեքսանդրապոլ, Հ. Չարիֆյանն իր խմբով մեկնում է Կ. Պոլիս՝ հաջողությամբ իր հետ արտասահման անցկացնելով երգիծաբանի մեկ անտիպ պիեսը: Այս մասին երգիծաբանը խոսում է արդեն «Քանտիս օրագիրը» ժողովածուի առաջաբանում. «...Ունեցել եմ Ամերիկայում բարեկամ Հրաչ Գարբիյան անունով և թղթակցել եմ հետը: Այո, ունեցել եմ, դա իմ քրոջ որդին է: Դերասան Չարիֆյանը իր հետ Ամերիկա էր տարել նախասովետական ժամանակ գրած մի պիես, և ես քրոջս տղային հանձնարարել էի բանակցել ինձ հասանելիք հոնոլորարի մասին, որի միջոցով և ստացա 15 դոլար»: Խոսքը «Չոհը» պիեսի մասին է, որը բեմադրել և հյուրախաղերով Ամերիկա էր տարել Հ. Չարիֆյանը:

Ժամանակին՝ 1919-1920-ական թվականներին, նույն Հ. Չարիֆյանն արժանացել է բավական կոշտ քննադատությունների՝ այս պիեսի՝ կյանքը բեմ բերած սուր անկյունների՝ խիստ բևեռացված՝ ռեալիստական մտտեցման համար, իսկ ապացույցները ժամանակի մամուլում են: Այսպես, հողվածագիրը կարևորում է, որ պետք է արվեստը հնարավորին գերծ մնա կյանքի՝ ճակատագրորեն՝ առանց այն էլ սարսափ-իրականությունը բեմ բարձրացնելու երևույթից: Ավաճը հավաստելու համար բավական է ներկայացնել ընդամենը մեկ հատված այդ քննադատական-վերլուծական խոսքից: 1919 թ. «Աշխատանք» թերթի համարներից մեկում «Յուսիտենականութեան ճամբան» խորագրի ներքո կարդում ենք. ««Լեո Կամսարի նոր դրաման»։ Անցնող երեքշաբթի իրիկուն Խորհրդարանի դահլիճին մեջ Չարիֆեանը բեմադրեց տարիներու երկիծաբան Լեո-Կամսարի նոր և առաջին դրաման՝ «Չոհ»ը: ... Չգիտեմ, թե ուր պիտի տանի կեանքին ու ճշմարտութեան տանող իր արուեստը, սակայն ճշմարիտ է ու իրական զինքը լսողներու անգույթ լկանքը: Չարիֆեանը խուժուժօրէն անողորմ է և սարսափելի: ... Կեանքին մէջ ու աշխարհին վրայ մենք գիտենք թափել յանպէտս՝ ամէն քայլին մեր վիշտն ու սարսափը, արցունքն ու ժպիտը,

մեր խիղճն ու ստեղծությունը, գործվն ու նախանձը, փողոցներուն մէջ ու ծածկերուն տակ է որ կը մաշին դառնագին յոգնությունը մեր միտքն ու զգացումը, մեր բնագոնն ու մեր կիրքը: Արուեստին մէջ խաղաղությունն է մեր փնտրածը, հանգստին կարօտն է, որ կը մղէ մեզի թատերաարահը: Չարիֆեանը գուրկ է այդ մոգությունէն, իսկ Անդրեասը սպանդանոց մը պատրաստեց թատերասրահին մէջ... Լեռ Կամսար կրնայ ամէն գոյներով երգիծել, բայց ողբերգութեան մէջ յաւիտենականութեան այս երգիծանքը՝ դառն հիասթափություն և գայրոյթ միայն կ'առաջացնէ»: Հոգվաժազիրը ներկայանում է «Աի-վան» անունով:

Ուշագրավ է, որ հոգվածն սկսվում է Լեռ Կամսարի՝ ընթերցողի սեղանին դրված և ապա՝ բեմ բարձրացված երկու ստեղծագործությունների մասին մեկնաբանությամբ՝ ի շահ երգիծաբանի, ինչը բացառվում է ռեժիսորի՝ Հ. Չարիֆյանի պարագայում: «Պատերազմի այս քանի մը տարիներու անխաղաղ ժամանակը բաւական շատ նիւթ տուաւ մեր նորագոյն և միակ երգիծողին, որուն համար լրագրողական մամուլն ազատ ու բաւական լայն միջոց նվիրեց իր սկանակի գրիչը մարգելու, բարեպատեհ հանգամանք մը, որուն ապահովաբար կը պարտինք վերջին իր երկու ամբողջական ստեղծագործութիւնը- «Կասկածին պտուղ» ու այս նոր դրաման: Լեռ Կամսարը մէկը եղավ այն հագուստ ստեղծագործողներէն որ կրցաւ *peupler solitude*: Չարմանակի գուգաղիպություն մը այն՝ որ այս նոր թատրոնը գտաւ իր վարպետը»:

Յավոք, նշված պիտեղ գտնել չի հաջողվել՝ քննելու այսօրվա՝ շուրջ մեկդարյա հեռավորությունից, սակայն առկա է «Հոգու գավակ» դրաման՝ թվագրված 1960, որը «Չոիր» ստեղծագործության որոշակիորեն մշակված տարբերակն է: Դրամայի ձեռագրի մի պատառիկը երգիծաբանի ժառանգները հանձնել են Ե. Չարենցի անվան գրականության և արվեստի թանգարանին: Հավելենք միայն, որ գործը միչև վերջնական տարբերակին հասնելը՝ ունեցել է մի քանի տարբերակներ ևս, և հեղինակն առավել շատ փոփոխություններ է կատարել՝ կապված հատկապես ավարտամասի հետ:

«Հոգու գավակ» դրաման կարելի է համարել երգիծաբանի լավագույն ստեղծագործություններից, թե՛ հոգեբանորեն, թե՛ ներքին զուգորդումների և թե՛ կառուցվածքի առումով այս գործը շահեկանորեն տարբերվում է: Այս էլ որերորդ անգամ «ծիծաղը արցունքների միջից» ու նուրբ հումորը միահյուսվելով ազդում են ընթերցողի հոգեբանության, անհատի բարոյականության ըմբռնումների և կյանքի մասին պատկերացումների վրա: Լինելով մարդու մասին մեծ հաշվով՝ դրաման բոլոր ժամանակների համար արդիական է, և այսօր էլ կարելի է պատկերացնել նրա մուտքը բեմ և ապա՝ գրանցած հաջողությունները: Պիտեղ գալիս է մեկ անգամ ևս երևան հասնելու Լեռ Կամսար փիլիսոփայի հայացքներն ու գաղափարախոսությունը, երջանկությունն ու թշվառությունը, վեր ժամանակային ըմբռնումներից՝ մարդկային դառն ու դժիւնձն անկատարները և, ի վերջո, կյանքի մեծագույն իմաստը գործում կարևոր նշանակետեր են: «Աշխարհի սկզբից, դարեր շարունակ գիտնականներն ու փիլիսոփաները ճգնել ու ճգնում են գտնել տիեզերքի իմաստը: Իսկ եթե տիեզերքի իմաստի գաղափարը գուտ մարդկային է, ու տիեզերքն ինքը մի անմտությունն է, գոյություն չունեցող Աստծու գրչախա՞ղ իրագրված իր ձանձրոյթի ռուպեններից մեկում: Եթե տիեզերքը սխալ կազմված մի թվաբանական խնդիր է, որի ճիշտ պատասխանը... գոյություն չունի, ու մարդությունը դարերով գուլիս է պայթեցնում լուծելու այդ անպատասխան խնդիրը...»: Եվ գուցե բոլոր ժամանակների շատ ու շատ մտորումների կիզակետը՝ ըստ երգիծաբանի, որ է՝ մեծագույն ու անհերքելի ճշմարտությունը. «Մերը գերագույն ճշմարտությունն է: Նա կեղծիք չի՝ վերցնի: Իսկ կեղծ երջանկություն մատուցելը զարհուրելի ոճիր է»: «...Աշխարհում իրական

երջանկություն գոյությունն չունի: Երջանիկ է նա, ով կարծում է թե երջանիկ է»: «Սերն առանց ճշմարտության գոյությունն չունի: Սերն ինքը գերագույն ճշմարտությունն է, տիեզերքի առանցքը»:

Եզրակացություն

Լեո Կամսարի ձեռագրերի մի մասը դեռևս վերձանման և տպագրության փուլում է, թեև ըստ «Թատերախաղեր» /2013 թ./ ժողովածուն կազմողի՝ գրողի դրամատուրգիայի ուղղությամբ հիմնական աշխատանքն արդեն արված է: «Հոգու գավակ» դրաման հեղինակի լավագույն գործերից է՝ բոլոր տեսանկյուններից: «Կասկածոտ ամուսինը», «Չոհր» գործերը բեմադրվել են երգիծաբանի կենդանության օրոք:

Լեո Կամսարի բոլոր ստեղծագործությունները, անկախ ժանրային տարանջատումներից, այսօր էլ արդիական են:

ՕԳՏԱԳՈՐԾՎԱԾ ԳՐԱԿԱՆՈՒԹՅՈՒՆ

1. Լեո Կամսար, Թատերախաղեր, Եր., 2013 թ.:
2. Նշան Յովհաննիսյանի հուշերից, 1919 թ.: Լեո Կամսար դերասանապետ, Պահպանվում է ԳԱԹ-ում:
3. Վարդանյան Գ., «Մշակույթը Հայաստանի Առաջին Հանրապետությունում (1918-1920 թթ.)», Եր., 2003 թ.:
4. Լեո Կամսար, Բանտիս օրագիրը, Եր., 2010 թ.:
5. «Աշխատանք», 1 յուլիսի, թիվ 39 /247/, 1919 թ.:

Власенко Наталія Давидівна
асистент
Дніпровський державний технічний університет
(Кам'янське, Україна)

ЛЕКСИКО-СЕМАНТИЧНИЙ ПОТЕНЦІАЛ СИНОНІМІЧНОЇ СПОЛУЧУВАНОСТІ ЯК ПРОБЛЕМА СУЧАСНОГО УКРАЇНСЬКОГО МОВОЗНАВСТВА

Анотація У даній статті дано опис сутності лексичної сполучуваності що сприяє виробленню загальнолінгвістичного розуміння внутрішнього лагу мови, специфіки її функціонування. Дослідження розглядає також проблеми зіставної лінгвістики, синтаксису, лексикології, семантики, почасти історії мови, етимології, ідіоматики. Розглянуто питання проблеми синонімії у сучасному українському мовознавстві: поняття про синоніми, їхню класифікацію та синонімічні ряди. Визначені численні спроби вітчизняних і закордонних лінгвістів виявити характер феномена лексичної комбінаторики. Визначено розподіл синонімів на три основні групи за характером додаткових значень. Автор зазначає, що синонімічні засоби сприяють точному і водночас яскравому, образному відтворенню думки.

Ключові слова: синонімія, лексична сполучуваність, стилістичні синоніми, синонімічні ряди, семантично-стилістичні синоніми, афіксальні синоніми, перифраз.

Nataliya Davydivna Vlasenko
Assistant of the Department of Translation
Dnipro State Technical University
(Kamyanske, Ukraine)

LEXICO-SEMANTIC POTENTIAL OF SYNONYMOUS COMBINATION AS A PROBLEM OF MODERN UKRAINIAN LINGUISTICS

Abstract This article provides a description of the essence of lexical conjugation, which contributes to the development of a general linguistic understanding of the internal structure of language, the specifics of its functioning. The study also considers the problems of comparative linguistics, syntax, lexicology, semantics, partly history of language, etymology, idiomatics. Numerous attempts of domestic and foreign linguists to reveal the nature of the phenomenon of lexical combinatorics are identified. The distribution of synonyms into three main groups according to the nature of additional meanings is defined. The author notes that synonymous means contribute to accurate and at the same time vivid, figurative reproduction of thought.

Key words: synonymy, lexical conjugation, stylistic synonyms, synonymous series, semantic-stylistic synonyms, affixal synonyms, paraphrase.

Вступ. Останні десятиріччя характеризуються активізацією у галузі дослідження сучасної, історичної лексикології розширенням її проблематики і фактичної бази,

уточненням принципів і методів роботи. Особливо поживаються вивчення лексичного складу художніх творів, а саме, лінгвісти немало уваги приділяють вивченню лексичних синонімів, їх складу, функціям у творах українських письменників. Уміле й доречне використання синоніміки – один з найважливіших показників майстерності письменника. Вживання синонімів робить мовлення виразнішим і значеннєво багатшим, вони сприяють чіткішому окресленню висловлюваної думки. Синонімія якнайкраще репрезентує лексичне багатство мови, є невичерпним джерелом стилістики.

Об'єктом вивчення слугували синоніми, лексично зумовлені конструкції в українській і російській мовах.

Предметом цього дослідження було обрано ідентичні й відмінні риси лексичної сполучуваності синонімів та особливості їхньої кореляція у двох мовах.

Мета та завдання дослідження – дослідити проблеми та особливості синонімії близькоспоріднених мов.

Методологічну основу дослідження складає розуміння мови як своєрідного механізму змістової інтерпретації, механізму породження предикативних зв'язків, а також ідея асиметричного дуалізму мовних одиниць. У словах та їхніх сполученнях зміст (семантика) і форма (граматичні характеристики) взаємодіють одне з одним, складаючи певну єдність.

Відповідно до принципу наступності при розробці базових теоретичних позицій, визначенні поняття лексичної й синтаксичної комбінаторики, описі механізму побудови лексично зумовлених конструкцій різного рівня складності були враховані загальнотеоретичні й методологічні основи, закладені у вітчизняному й зарубіжному мовознавстві працями авторитетних дослідників у галузі лексичної семантики й синтаксису: Ш. Баллі, В.В. Виноградова, О.О. Потєбні, Дж. Р.Фьорса, Д.М. Шмельова й ін.

Аналіз літератури; Великий внесок у вивчення синонімії як лексичного явища в літературі зробили Булаховській Л.А., Бурячок А.А., Ващенко В.С., Паламарчук Л.С., Деркач П.М., Колесник Г.М., Лагутіна А.В., Нечитайло О.І., Полюга Л.М., Скрипник Л.Г., Тараненко О.О., Григор'єва О.Д. та інші.

Методи дослідження – порівняльний та зіставний – дозволяють встановити на лексико-семантичному рівні поряд із спільними рисами, що є природним для близькоспоріднених мов, також і риси своєрідні, національно-специфічні, які виявляються, зокрема, саме в галузі синонімії.

Основна частина. Нечитайло О.І. дослідив особливості синонімії за частинами мови у словнику тлумачного типу і привернув увагу до того факту, що розподіл слів за частинами мови нерівномірний, тому “при витлумаченні значення слів не завжди вдається однаковою мірою використовувати синонімічні засоби” [1]. Далі він зазначає, що досить часто синоніми залучаються для розкриття значення дієслів (переважно багатозначних). Проте дуже рідко тлумачаться синонімами числівники та займенники (тільки діалектні форми літературними). При тлумаченні значень прикметників та дієслів значно частіше використовуються 2-3 синоніми (інколи 4-5). Щодо іменників, то вони, як правило, тлумачаться однослівним відповідником. В основному це слова на позначення абстрактних понять, властивостей, а також пояснення іменників, що належать до лексики розмовної, рідковживаної, діалектної та застарілої Працюючи над словниками різних

типів О.І. Нечитайло, О.О. Тараненко, Л.С. Паламарчук, В.С. Ващенко, З.Є. Олександрова роблять висновки, що найбільше і частіше синонімізуються в українській мові іменники, прикметники та дієслова.

Частина вчених негативно ставляться до проблеми синонімії як такої. Так, наприклад, російській лінгвіст проф. В. Звегинцев, зауважує, що визначити синонімію на предметно–понятійній основі «цілком непослідовно», і доходить до висновку, що « такої синонімії, яка традиційно тлумачиться у науці про мову, у мові взагалі немає. Це одна з фікцій, що рудиментарно існує в науці про мову. Існують словосполучення, які містяться на синхронній площині і тому зовсім не співвідносні із предметно-понятійною ознакою тотожні для деяких слів, у яких слова виступають як члени мінімальної дистрибуційної моделі (їх можна, звісно, розгорнути), а не ізольовано» [2].

Проте заперечення у синонімів спільного значення не є характерним для вчених, які досліджують синонімію. Набагато більше суперечок викликає проблема визначення поняття синонім. Наприклад, Ващенко В.С. зазначає: «З нашого погляду, тільки змістова тотожність (а не наближеність, близькість значень, як припускають деякі вчені) дозволяє розглядати деякі слова як синоніми. Різноманітна емоційна забарвленість тотожних за значенням слів, різноманітна функціонально–стилістична характеристика, специфіка їхнього контекстного вживання... специфічні для кожного з них формально-граматичні особливості – не заважають визнати явище синонімічним за наявності тотожності значень» [3].

На думку А.О. Капелюшного: «Синоніми (від грец. συνωνυμος– однойменний) – це слова, що позначають те саме поняття, спільні за своїм основним значенням, але відрізняються семантичними відтінками, або емоційно-експресивним забарвленням, або тим і тим водночас» [5].

О.О. Тараненко зазначає, що: «Синоніми – слова близькі або тотожні за значенням, які по-різному називають те саме поняття. Синонімія – повний або частковий збіг значень двох чи кількох слів; подібність слів, морфем, фразеологічних одиниць за значенням при відмінності їх звукової форми»[4].

Проте О.Д. Пономарів зауважує, що навіть саме поняття семантичної близькості залишається недостатньо окресленим. Зазначає, що вчення про синоніми виникло і розвивалося на основі спостережень за можливостями добору різних слів для вираження та увиразнення того самого змісту мовлення і, відповідно, за явищем варіантності, паралельності вживання слів. Така варіантність спрямована на виконання різних семантичних та стилістичних функцій: функції семантичного добору слів з ряду можливих назв для уточнення, виділення різноманітних відтінків у характеристиці поняття з метою його адекватного позначення; функції стилістичного добору слова з ряду можливих назв з метою адекватно оформленого (у функціонально-стилістичному, емоційно-оцінному і т.п. аспектах) для певного поняття або ситуації мовлення позначення цього поняття; функції підсилення семантичної або емоційно-експресивної характеристики поняття й одночасно «ніби підшукування найточнішої назви для нього шляхом нагромадження слів»; функції зміни, зумовленої прагненням до уникнення повторень в одному контексті тих самих одиниць [6].

Дослідник наголошує, що ступінь синонімічності слів може коливатися від повного

до більшою чи меншою мірою часткового, а назву «лексичний дублет», «лексичний паралелізм» і под. не можна вважати адекватними. Натомість пропонує на позначення даного поняття термін «абсолютні синоніми», для того, щоб відрізнити від синонімів з більш віддаленим ступенем близькості.

Залежно від відтінків значень, емоційно-експресивного забарвлення або можливостей поєднання з іншими словами, синоніми об'єднуються в синонімічні ряди. Кожний ряд починається зі стрижневого слова (домінанти), яке є зазвичай стилістично нейтральним і найточніше та найповніше виражає значення всього ряду. Крім того, явище лексичної синонімії тісно пов'язане з полісемією. Тому в синонімічні ряди об'єднуються не просто слова в усій повноті їх семантики, а лише мінімальні спільні значення слів. Тільки однозначні слова синонімізуються в їх повному обсязі: *райдуга, веселка; купол, баня*. Але багатозначні слова вступають у синонімічні зв'язки з якимось одним із своїх значень. Слід зазначити, що проблема групування синонімів у синонімічні ряди на основі виявлення подібності, близькості відтінків значень слів залишається складною і досі не вирішеною.

Загальноприйнятим є розподіл синонімів за характером додаткових значень. За характером додаткових значень синоніми поділяються на три основні групи: ідеографічні/семантичні, стилістичні, семантико - стилістичні.

Ідеографічні, позначаючи те саме поняття, різняться між собою додатковим значенневими відтінками, тобто обсягом семантики, яка притаманна кожному з них: *досягнення, здобуток, завоювання*. Якихось істотних відмінностей в емоційному забарвленні чи в стилістичному використанні між ідеографічними синонімами того самого ряду не існує, зате додаткові семантичні відтінки їх часом доволі прозорі.

Стилістичні синоніми мають емоційно-експресивне забарвлення. Не всі синонімічні ряди, що належать до цієї групи однотипні. У деяких з них можуть бути емоційно забарвленими всі слова, а в інших – одне слово або й кілька з погляду емоційного залишаються нейтральними, решта ж - емоційно-оцінні. На цій підставі стилістичні синоніми поділяють на дві групи:

а) синоніми з такого ряду, в якому з нейтральним словом синонімізуються позитивно чи негативно забарвлені емоційні слова: *обличчя, лице, вид, пика, писок; летіти, лінути*

б) усі синоніми одного ряду є емоційно забарвленими й протиставляються один одному тільки мірою та особливостями емоційності: *хвилюватися, тривожитися, непокоїтися, трепетати*.

Семантично-стилістичні синоніми розрізняються значенневими відтінками, семантичним обсягом, емоційно – експресивним забарвленням: *торжество, триумф; охоче, радо, залюбки*.

О.Д. Пономарів твердить про можливість розвитку та існування на українському ґрунті фонетичних синонімів (*імення – ймення, їти – йти, учитель – вчитель, уже – вже, узяти – взяти, імла – мла*), «...які є одним із важливих засобів створення милозвучності нашої мови. Фонетичні синоніми, точніше дублети – різні форми того самого слова, що з'являються внаслідок чергування голосних і приголосних, наявності чи відсутності протетичних (приставних) приголосних або голосних» [6]

В українській мові існують контекстуальні синоніми, тобто слова, що вступають у

синонімічні стосунки лише в певному контексті. Контекстуальні синоніми найчастіше вживаються у художній літературі, – рідше – у публіцистиці, де «використовуються для створення яскравих образів, передають світобачення автора, його індивідуальну манеру».

Компонентами синонімічного ряду можуть бути перифрази та евфемізми.

Перифраз – поетична фігура, троп, описовий зворот мови, з допомогою якого передають зміст іншого слова чи вислову. Перифраз – це переносне, описове, образне найменування предметів; у певних умовах його роживання перифраз може виступати контекстуальним синонімом. Наближаючись до розгорнутих метафор, перифраз завжди містить у собі якусь оцінку явища, сприяє яскравості, виразності їхнього зображення. Перифрази також допомагають уникнути повторень тих самих слів чи зворотів і цим підвищують стилістичну якість оформлення думки.

У функції контекстуальних синонімів часто використовуються в українській мові також *евфемізми* – слова або вислови, які не прямо, а приховано, ввічливо чи пом'якшено визначають назву якогось предмета, явища: *поважного віку – старий; навіки спочити – померти*.

На основі синонімії будуються такі стилістичні фігури, як *ампліфікація, градація (клімакс і антиклімакс), плеоназм*.

Ампліфікація – стилістичний прийом у художній літературі для підсилення характеристики, доповнення і збагачення думки за допомогою нагромадження однорідних мовних засобів.

Градація – стилістична фігура, котра полягає у поступовому нагнітанні засобів художньої виразності задля підвищення (*клімакс*) або пониження (*антиклімакс*) їхньої емоційно-сміслової значимості.

Плеоназм – стилістична фігура, де повторюються однорідні слова та звороти, подеколи немовби зайві за змістом, але необхідні за вимогами художньої композиції.

Явище синонімії можна прослідкувати і на рівні фразеології. Фразеологічні синоніми відрізняються від лексичних не тільки власним значенням та формою (оформлення у вигляді сполучення слів), а й іншими ознаками: належністю переважно до стилістичної синонімії; меншою кількістю абсолютних синонімів; тим, що в їх ряду важче, а той неможливо визначити домінують. У граматичному плані фразеологізми частіше обмежуються предикативною функцією. Фразеологічні синоніми функціонують переважно в одному ряду з лексичними (один з яких виступає як домінують), тобто в міжрівневій лексико-фразеологічній синонімії.

Словотвірними синонімами вважаються: однокореневими, але синонімічними афіксами (напр.: *дерево, деревце, деревина, деревинка*); різнокореневі слова з тим самим афіксом (напр.: *відокремлювати, відгіляти, відривати, відламувати, відполювати, відколупувати, відшаровувати*); словотвірні типи (напр.: при творенні відприкметникових дієслів зі значенням "набувати певної ознаки" із суфіксом *-і-* та *-ну-*: *блідніти, бліднути*). Проте однокореневі слова можна розглядати і як словотвірні синоніми, і як лексичні. Більшість їх належить до словотвору, але синонімію між самим твірним і похідними словами або синонімію з наявністю складного слова О.О. Тараненко пропонує відносити до синонімії лексичної. Напр.: *блискати, виблискувати (підсил.), поблискувати (злегка або час від часу), проблискувати (слабо крізь що-небудь); піймати, спіймати, упіймати [4]*.

Афіксальні синоніми – це неповнозначні морфеми зі спільним чи дуже подібним словотвірним або граматичним значенням, причому синонімія суфіксів, префіксів чи постфіксів може розглядатися як і словотвірна: *варять, несуть, ллють* (3-тя особа однини). У дієслів синонімічним можуть бути граматичні категорії особи та часу: напр.: дієслова І особи однини можна замінити формами 3-ї особи однини, які надають мовленню відтінків твердості, переконаності, урочистості; дієслова майбутнього часу можуть мати позачасове значення (*Посієш вчасно – вродить рясно*), значення теперішнього часу (*Сидить, сидить і засне*), значення відсутності або неможливості виконання дії в теперішньому часі (*Ніхто цього не зробить так, як ти*) тощо.

Синтаксичні синоніми – конструкції близькі або тотожні значенням, які за відмінності формальної структури взаємозамінні в тексті, напр.: *Заспівавши пісню, ми вирушили в дорогу. Ми заспівали й вирушили в дорогу. Ми вирушили в дорогу, заспівавши пісню.*

Спираючись на вищезазначене, ми виявили, що слово *синонім* грецького походження й дослівно означає «однойменний». Тобто, це слова, що мають спільність значення, але відрізняються відтінками значень чи стилістичними забарвленнями. Синонімія – це повний або частковий збіг значення двох чи кількох слів або словосполучень, це явище подібності змісту при відмінностях у формі. А синоніми – це творчо осмисленні складники мовної цілості. Вони виникли як результат добору досконалих форм вираження думок і почуттів. Синоніми задовольняють прагнення людини до влучності й краси мовлення. Саме у синонімах приховані найбільш “інтимні” особливості лексичної системи, її комунікативні та виразові можливості. Мудре й виразне слово знайшло свою опору синонімічній формі. Недооцінка чи занедбання синонімічних багатств мови ведуть до її знебарвлення.

Особливе зацікавлення в українських і закордонних мовознавців завжди викликали проблеми дослідження синонімії. Досліджуючи це питання, важко обійтися без вивчення синоніміки художнього твору, адже це не лише допомагає висвітлити закономірності використання синонімічних засобів мови письменником, а також дає матеріал для ретельного вивчення природи синонімів. Використання письменниками у художніх творах різних видів синонімів зумовлює потребу дослідження лексем окремих творів та авторів, що сприяє вирішенню багатьох сучасних проблем синонімії. З-поміж усіх частин мови дієслова найбільш схильні до утворення синонімічних зв'язків. Л.А. Булаховський зазначає, що дієслово належить до лексико-граматичних категорій, які мають найбагатшу синоніміку. Дієслівна синоніміка була предметом досліджень багатьох мовознавців: А. Т. Бевзенко, В. С. Ільїна, Л.С. Паламарчука, А.Г. Ярової та ін.

Синоніми визначаються як усталені в мовному вжитку, різні за звуковою формою пари або ряди лексичних одиниць, що належать до однієї частини мови і характеризуються спільним лексичним значенням, а також частковою взаємозамінністю.

У сучасному мовознавстві поділ синонімів на семантичні, стилістичні, семантико-стилістичні є традиційним. За характером і ступенем синонімічних відношень виокремлюють *загальномовні та індивідуальні (оказіональні) синоніми*. Загальномовні синоніми сприймаються мовцями однаково поза будь-яким контекстом. До цього

розряду належать слова, вжиті у прямому чи переносному значенні, якщо останнє закріпилося за словом у загальному вжитку і фіксується словниками.

Лексична синонімія – специфічне явище, прямо протилежне омонімії. Якщо для омонімів характерними є різні значення виражені тотожними формами, то синонімія означає семантичну тотожність чи близькість двох або кількох різних за звуковим складом слів. Найбільш поширене у сучасному мовознавстві визначення синонімів формулюється так: *синоніми* - це близькі або тотожні за своїм значенням слова, що позначають одне поняття, але відрізняються одне від одного: 1) відтінками в лексичному значенні; 2) своїм емоційним забарвленням; 3) належністю до певного стилю; 4) своєю вживаністю; 5) здатністю вступати в сполучення з іншими словами [8].

Виходячи з того, що в мові основна частина лексики складається з багатозначних слів, синонімами слід вважати не слова взагалі з їх повним об'ємом смислової структури, а слова лише в тих окремих значеннях, які є для них спільними. Наприклад, слово *груг* в українській мові не однозначне, і тому в доборі з ним слів потрібно враховувати якість одне його значення: 1) *Ти мені груг і товариш!* 2) *Співай, поете будь завжди хорошим гругом правди.*

У першому реченні слова *груг* і *товариш* – синоніми, вони виражають одне поняття, називаючи особу зв'язану з автором (з іншою особою) близькими стосунками, відданістю, дружбою, довір'ям; у другому ж – слово *груг* ужито в іншому значенні, не синонімічному і значенням “*товариш*” синонімами до нього можуть бути слова *поборник*, *захисник*.

Оскільки лексичне значення слів може бути встановленим лише в певних контекстах, для правильного розуміння явищ синонімії важливо враховувати не тільки предметне значення слів - синонімів, а й особливості їх уживання та граматичні умови сполучуваності їх з іншими лексичними одиницями [9].

За спільністю лексичного значення і загальними граматичними ознаками слова-синоніми об'єднуються в синонімічні ряди, причому члени синонімічного ряду належать до однієї частини мови [8]. Наприклад: *шлях дороза, путь, гостинець*. Усі ці слова - іменники.

У синонімічному ряді виділяється *стрижневе слово*, або домінанта (від лат. Dominans-панівний). У цьому слові найчіткіше і найясніше виражається основне загальне значення, властиве всьому ряду, і воно є найуживанішим серед усіх слів. Стрижневим словом виступає в основному синонім без виразного стилістичного замовлення, тобто нейтральний синонім [10].

Якщо увесь синонімічний ряд складається з емоційно експресивних слів, то домінантою в ньому є слово найменш емоційно забарвлене, наприклад: *ходити, блукати, бродити, вештатися, блудити, тинятися, сновигати, швендяти*. Тут дієслово *ходити* – стрижневе, воно виражає основні значення: процес дії, який властивий всьому синонімічному ряду.

У синонімічному ряді синоніми розташуються за принципом градації, з урахуванням семантичної і стилістичної близькості синонімів ряду до стрижневого слова, а також сфери вживання слів.

Одне і те саме слово може входити в кілька синонімічних рядів. Це зв'язано з

багатозначністю слів української мови, наприклад: *тихо (йде)–повільно, помалу, спокійно; тихо (говорить) – неголосно, нечутно, глухо.*

Чим багатша і розвиненіша лексична синоніміка, тим багатша, розвиненіша й досконаліша сама мова бо лексичні синоніми є одним із найважливіших засобів, що забезпечують вираження думки в усіх її найтонших відтінках.

Висновки. Спираючись на вищезазначене, ми виявили, що слово *синонім* грецького походження й дослівно означає «однойменний». Тобто, це слова, що мають спільність значення, але відрізняються відтінками значень чи стилістичними забарвленнями.

Синонімія – це повний або частковий збіг значення двох чи кількох слів або словосполучень, це явище подібності змісту при відмінностях у формі. А синоніми – це творчо осмисленні складники мовної цілості. Вони виникли як результат добору досконалих форм вираження думок і почуттів. Синоніми задовольняють прагнення людини до влучності й краси мовлення. Саме в синонімах приховані найбільш “інтимні” особливості лексичної системи, її комунікативні та виразові можливості. Мудре й виразне слово знайшло свою опору синонімічній формі. Недооцінка чи занедбання синонімічних багатств мови ведуть до її знебарвлення.

СПИСОК ВИКОРИСТАНИХ ДЖЕРЕЛ ТА ЛІТЕРАТУРИ:

1. Нечитайло О.І. Синоніми як засіб розкриття значення слова. //Мовознавство. 1980. №6. С. 82-86.
2. Звегинцев В.А. Замечания о лексической синонимии. В сб.: Вопросы теории и истории языка. Л., 1963. С. 137.
3. Ващенко В.С. Питання теорії синонімії //Мовознавство. 1968. №3. С. 9-10.
4. Тараненко О.О. Синоніми української мови. К.: Наук. думка, 2000. С. 945-954.
5. Словник синонімів російської мови. / укл. Александрова З. Е.2001. 1315 с.
6. Капелюшний А.О. Практична стилістика сучасної української мови. Львів: ПАІС, 2001. С. 26-29; 129-132.
7. Пономарів О.Д. Стилістика сучасної української мови. К.: Либідь, 1993. 248 с.
8. Нечитайло О.І. Синоніми у перекладних словниках. //Мовознавство. 1982. №1. С. 60-66.
9. Мельничайко В.Я. Використання граматичних синонімів - важливий показник культури мови // Мовознавство. - 1968. - №5. - С. 68-70.
10. Жуковська В.В. Індивідуальний стиль письменника як авторська своєрідність у використанні дієслівних одиниць на різних мовних рівнях.// Вісник Харківського національного університету ім. В.Н. Каразіна. №639. До 200-річчя Харківського національного університету ім. В.Н. Каразіна. Харків: Константа, 2004. С. 161-162.

Дарбанов Беркут Ерматович
профессор
Ражабалиева Айдай Ражабалиевна
магистрант
ЖАГУ
(Жалал-Абад, Кыргызстан)

ОСОБЕННОСТИ КОДОВ КУЛЬТУР КЫРГЫЗОВ В ЯЗЫКЕ

Аннотация. В статье описываются традиционные коды культур кыргызского народа в языке. Выделяются обычаи и обряды, связанные с рождением ребенка и обычаи и обряды, связанные со сватовством, помолвкой и свадьбой.

Ключевые слова: обряды и обычаи, тушоо кесүү, бешик той, мүчөл той, кудалашуу

Darbanov Berkut Ermatovich
Professor,
Razhabalievna Aiday Razhabalievna
Master's student
Jalal-Abad State University
(Jalal-Abad, Kyrgyzstan)

FEATURES OF KYRGYZ CULTURE CODES IN THE LANGUAGE

Annotation. The article describes the traditional cultural code of the Kyrgyz people. The article distinguishes two parts: customs and rituals associated with the birth of a child, customs and rituals associated with matchmaking, engagement and wedding.

Keywords: rituals and customs, tushoo kesuu, beshik toy, muchol toy, kudalashuu

Устанавливая связи языка с внешним миром, код культуры, с одной стороны, генерирует в языковых знаках культурные смыслы, а с другой – дает им соответствующую интерпретацию, вкладывая в них национально-культурное содержание. Всякий язык представляет собой систему кодов: фонологических, лексико-фразеологических, грамматических и др. Когда же речь идет о кодировании языковыми знаками информации, связанной с культурой и национальным мировидением, мы говорим о лингвокультурном коде.

Традиции помогают народу сохранить свою культуру, через них из поколения в поколение передаются ценности, нормы поведения и идеи. Но что-то устаревает и теряет актуальность, а что-то адаптируется под современные условия. Я составила подборку основных традиций, и кодов культур в кыргызском языке, которые и сейчас сопровождают кыргыза на протяжении его жизни.

Обычаи и обряды, связанные с рождением ребенка

Рождение ребенка считалось у кыргызов самым главным и радостным событием в жизни семьи и рода. Его благословляли на долгую и счастливую жизнь седобородые акакалы, умудрённые опытом и имеющие большое уважение среди айльчан, пожилые женщины. Ребёнок в семье - это продолжатель рода и его традиций, это символ бессмертия народа. Поэтому ещё до рождения ребенка беременную женщину всячески оберегали от тяжёлых домашних забот, запрещали выходить за пределы аила без сопровождения, всякими магическими действиями оберегали от нечистых сил и злых духов. Для предохранения от них беременная женщина прибегала к разным амулетам. Она обязательно привешивала к своей одежде амулет "тумар" с зашитым в неё изречением из Корана, также амулет из когтей медведя "аюу тырмагы", лапы филина "үкүнүн тырмагы", охраняющий от "кары" и "албарсты". Амулет носили по левую сторону груди, возле плеча. Для охранения рожаящей женщины от злых духов во время родов в юрте днём и ночью горел огонь. Около очага клали нож остриём к двери. На решётчатый остов юрты - "кереге", над головой женщины вешали заряженное ружьё. Эти предметы, по поверью, отпугивали и отгоняли злых духов и вредоносные силы.

По обычаю первой пищей новорожденного являлось топленное коровье масло - "**сары май**", которое ему давали сосать, затем надевали первую рубашку - "**ит көйнөк**" - собачья рубашка. Её шили из лоскутов белой ткани, взятой из белья у старого человека или у многолетней уважаемой старой женщины. Эту рубашку иногда сначала надевали на собаку (прикасаясь к её туловищу), а затем на ребёнка, отсюда её название. Все эти действия связаны с поверьем "ырым": прожить долгую и счастливую жизнь, быть здоровым и выносливым...

По случаю рождения младенца существовал целый ряд действий, наполненный необычной радостью. Это "**сүйүнчү**" - оповещение, с целью получить подарок за сообщение радостной вести, "**көрүндүк**" - подарки за право посмотреть новорожденного первый раз, "жеттек" или "бешик той" - при, который устраивают в честь новорожденного всем сородичам. Особое значение придавали наречению имени - "ат койуу". По обычаю женщина не давала имя ребёнку. Эта миссия предоставлялась уважаемому человеку в аиле или "азанчы", приглашённому к тому моменту или тому, кто первым увидел новорожденного. При наречении имени новорожденного внимательно осматривали, обращали внимание на характерные черты и после этого давали имя, которое должно было соответствовать ребёнку.

Особыми действиями сопровождался обряд укладывания ребёнка в колыбель - "бешик". Старая женщина, укладывая ребёнка в колыбель, говорила: "Менин колум эмес, Умай-эне, Батма, Зууранын колу", - "Не моя рука, а рука матери Умай, Фатимы, Зухры; "Умай-эне уйку бер, бешик ээси бек сакта" - "Дай крепкий сон мать Умай, крепко храните хозяина колыбели". Перед укладыванием в колыбель, которую устраивали на сороковой день рождения ребёнка, его омывали тёплой водой из сорока ложек - "кырк кашык сууга киринтүү", стригли утробные волосы - "карын чач", вместо "ит көйнөк" надевали другую рубашку - "кырк көйнөк". Её шили из сорока лоскутов различной материи, которые мать или бабушка ребёнка выпрашивали у соседей, у старых людей. В этот день пекли

обрядовые сорок лепешек на масле - "май токоч" или маленькие блины на сале - "кырк челпек" и раздавали их сорока детям.

По обычаю детей оберегали от злых духов и плохих глаз. Этой цели служили различные амулеты, которые привешивали к колыбели ребёнка или пришивали к одежде. Амулеты представляли собой различные части животных и птиц, бисер. Если в семье не выживали мальчики, родившемуся мальчику надевали на ногу браслет, продевали в ухо одну серьгу, заплетали косу и до обрезания одевали как девочку.

Обрядовые акты в отношении новорожденного малыша изобилуют наличием самых различных действий магического, анимистического характера. Всё это говорит о том, что сохранение и умножение потомства, считалось у кыргызов главной заботой, смыслом существования. Благополучной считалась семья, имеющая десять и более детей. "Балалуу үй-базар, баласыз үй-мазар" - "Дом с детьми - базар (в смысле веселая, счастливая семья), дом без детей - могила" - говорили кыргызы. Обычай иметь многочисленное потомство зародился ещё в глубокой древности, когда многолюдный род успешно справлялся с внешними опасностями. В условиях патриархально-феодальных отношений, когда патриархальная семья являлась главной экономической единицей общества, семья, имеющая много детей, боковых родственников (большая нераздельная семья) существовала гораздо благополучнее, нежели малочисленная.

Когда ребёнок начинал делать первые самостоятельные шаги, устраивали празднество "тушоо кесүү" - обряды, посвящённые первым шагам ребёнка. Для этого ребенка выводили и ставили перед юртой, перевязав ноги нитью, сплетённых из двух тонких шерстяных нитей. Причем нити обязательно должны были быть белой и чёрной расцветки - "ала жип". Они символизировали борьбу двух начал - света и тьмы, добра и зла. Жизнь человека, по представлениям киргизов, состояла, как из светлых, радостных дней, так и горестных. Поэтому с детства надо быть готовым ко всем жизненным ситуациям.

Обряд "тушоо кесүү" начинался обычно в утреннее время (10-11 часов). С противоположной стороны юрт, где стоит ребёнок с перевязанными ногами, навстречу малышу по команде начинали бег "жарыш" дети в возрасте с 8 до 12 лет. Тот, кто из них прибежал первым, брал в руки нож, который ему давал один из родственников малыша, разрезал путы на его ногах. Этот нож он забирал себе, кроме того, получал небольшой приз. По желанию участников торжества бег повторялся несколько раз: бежали дети более старшего возраста, затем взрослые. Победитель каждого забега разрезал новые путы, забирал нож, получал приз. Цель этого забега - магическим путём сделать так, чтобы ребёнок быстрее научился самостоятельно ходить. Этот обряд в основных чертах функционирует и в настоящее время.

Переход из одного половозрастного состояния в другое также совершался выполнением определённых обрядов и действий, при этом, чем старше возраст, тем меньше становились обрядовые действия. Мальчикам в возрасте 3, 5 или 7 лет (обязательно в нечётное число), согласно исламским установлениям, устраивали обрезание - "сүннөт", девочкам в 9-10 летнем возрасте устраивали обряд заплетение кос. В этот день девочке расплетали две косы, которые она до сих пор носила около ушей или сзади, и заплетали до 20 маленьких косичек. С этого момента она становилась взрослой.

Менялась её одежда, усложнялись правила поведения: она старалась держаться скромно, избегая играть и бегать с детьми, соблюдая определённый этикет. Существовали обычаи первой посадки на лошадь - "атка мингизүү", первое бритьё усов - "мурут серпүү". При достижении отрочества отец резал скот и отправлял сына к одному из родственников или друзей. Те устраивали обряд бритья (подравнивание) усов, дарили ему лошадь и отправляли обратно.

У кыргызов существовал собственный календарь из двенадцатилетнего цикла, обозначаемый названиями животных. Каждый цикл из двенадцати лет кыргызы называли "мүчөл". При подсчёте первого двенадцатилетнего цикла добавлялся один год внутриутробного периода жизни ребёнка, т.е. "бир мүчөл" - 13 лет, "эки мүчөл" - 25 лет и т.п. Дни рождения отмечались, по обычаю, только в годы завершения 12-летнего цикла (в 13, 25, 37 и т.д.). В первый раз 13 лет, "мүчөл" отмечали торжественно, резали барана, приглашали родственников, друзей. Имениннику в этот день надевали красную рубашку и давали напутствия. У кыргызов существовало поверье, что в год "мүчөл" в организме человека, происходят изменения, он может сильно заболеть. Поэтому за несколько месяцев до "мүчөл" он должен раздать другую свою старую одежду, давать пожертвования - "кол кайыр", резал скот и раздавал - "садага чабуу". После этого ритуала родители полностью доверяли сыну самостоятельно пасти скот, участвовать в различных развлечениях.

Обычаи и обряды, связанные со сватовством, помолвкой и свадьбой

Как и в любой культуре, свадьба у кыргызов считается самым красочным событием и даже превращается в целую серию торжеств. Они представляют собой уникальное явление культуры кыргызского народа. К женитьбе относились очень серьёзно и ответственно, старались породниться со знатными семьями, родами - "тектүү эл менен". Отношения - "куда сөөк" - родственников жениха и невесты у кыргызов отличаются подчёркнутым уважением и вниманием.

При обычае "бешик куда" - колыбельных сватов - родители будущих супругов друг к другу обращались со словами "куда" - сват, "кудагый" - сваха. Все родственники и аильчане хорошо знали намерения сватов. Согласно обычаю, родители будущего жениха надевали на ухо маленькой девочки серебряные серьги - "сөйкө салуу". Свадьба, и связанные с ней обычаи и обряды, являются самой красочной и содержательной частью всего обрядового комплекса. В день приезда родителей, родственников жениха в аиле отца невесты устраивали грандиозный свадебный пир - "кыз узатуу". Накануне приезда жениха девушка по обычаю, прощалась со всеми, обходила всех родственников, устраивала девичник для сверстниц. Сами свадебные торжества сопровождалась зрелищами и увеселениями, содержащими много игровых, песенно-музыкальных и состязательных элементов. Проводы молодухи и переезд её в аил жениха сопровождалась такими обрядовыми действиями, как: "кемпир өлдү", "чал жыгар", "кыз кыншытуу", "жыюу-жаюу", "жүк керүү", "укурук байтал", "орок кой", "эргээ жабар", "түндүк көтөрүү", "үй көтөрүү", "той таратуу", были и развлечения "токмок салуу", "төшөк талашуу" и др., и конно-спортивные состязания. Перед процессией протягивали толстую верёвку - "аркан тартуу", родители жениха вынуждены были откупиться раздачей мелких подарков. В доме отца невесты происходили главные обрядовые действия: специальная

женщина открывала привезённые родственниками жениха курджуны - "куржун согуу", через некоторое время раздавали привезённые дорогие одежды родителям, ближайшим родственникам невесты - "кийит". В это же время происходила ритуальная передача всего выкупа за невесту - "калың". "Калың" входил, в основном, скот, при этом количество голов различных видов скота должен был быть по девять - "тогуздан". Это число имело сакральное значение. На девяти деревянных чашках - "тогуз табак" - подносили ритуальные блюда, предметы одежды и мелкие предметы.

Накануне свадьбы родственницы девушки устраивали обряд "чач өрүү" - расплетали девичьи косички и заплетали женские косы. Её напутствовали добрыми словами, быть хорошей хозяйкой и верной супругой. При проводе невесты в аил жениха существовал обычай "кыз узатуу", который сопровождался громкими плачами, причитаниями женщин - "кошок айтуу". Согласно традиции, если девушка выходила замуж, то она навсегда покидала отцовский род, - "чыккан кыз чийден тышкары", девушка вышедшая замуж, как чужая - "кыз башка элдин кишиси", "девушка - человек чужого рода" - говорили кыргызы и провожали её так, как будто в последний путь.

После переезда в аил жениха устраивались такие обрядовые действия, как переодевание свадебного головного убора - вместо "шөкүлө" на её голову одевали "элечек" - белый тюрбан, посвящение огню - "отко киргиз", заключение брака - "нике кыюу", смотрины невесты - "келин көрүү", назначение посаженных родителей - "өкүл ата, өкүл эне" и др. Невестка, по обычаю, не имела права называть по имени родственников мужа - "тергөө", заменяла их другими словами. Этот запрет действовал в течение всей жизни невестки.

В отношении невестки существовали обычаи запрета. Помимо запрета называть по имени родственников мужа, она не могла сидеть спиной к родственникам мужа, сидеть с протянутой ногой, резко и громко говорить, ходить с непокрытой головой, босой, избегала прямой встречи со старшими родственниками мужа и т.д. Однако и сами старшие родственники мужа соблюдали особый этикет в отношении к снохе - "келин".

Ритуальное значение имел обычай посвящения - "отко киргизүү". Каждая родственная семья приглашала по очереди молодожёнов, знакомила невестку с родственниками мужа, в их честь резали скот, надевали на её голову белый платок - "ак жоолук". Белый цвет у кыргызов символизировал чистоту, счастливый путь, счастье и чистые помыслы.

По обычаю невестка через год посещала аил родного отца - "төркүлөө", и находилась там в течение нескольких дней или месяцев. По обычному праву родители невестки приготавливали приданое - "сеп", которое передавали в день свадьбы стороне жениха. В состав приданого входило всё, что необходимо для жизни молодожёнов: от иголки с ниткой до скота. Причём, приданое не должно было быть меньше выкупа-калыма.

Обычаи и обряды семейного цикла: рождение ребенка, свадьба, похороны представляли собой сложные по своему содержанию, форме, смысловой нагрузке явления кодов культур в кыргызском языке. В каждом из них обнаруживаются термины и слова: традиции и обычаи кыргызов – это те принципы, которые всегда почитаются и с большим уважением продолжают передаваться из поколения в поколение.

СПИСОК ИСПОЛЬЗОВАННЫХ ИСТОЧНИКОВ

1. Дарбанов Б.Е. Проблемы теории речевосприятия. Монография. Бишкек. 2012.
2. Абрамзон, С. М. Формы родоплеменной организации у кочевников Средней Азии [Текст] / С.М. Абрамзон. – М; Л., 1951.
3. Абрамзон, С.М. Киргизы и их этногенетические и историко-культурные связи [Текст] / С.М. Абрамзон. – Фрунзе: Кыргызстан, 1990.
4. Абдулдаев, Э. Азыркы кыргыз тили [Текст] / Э. Абдулдаев. – Бишкек: Кыргызстан, 1998.

POLISH SCIENCE JOURNAL

Executive Editor-in-Chief: PhD Oleh M. Vodiany

ISSUE 8(64)

Founder: "iScience" Sp. z o. o.,
NIP 5272815428

Subscribe to print 27/10/2023. Format 60×90/16.
Edition of 100 copies.
Printed by "iScience" Sp. z o. o.
Warsaw, Poland
08-444, str. Grzybowska, 87
info@sciencecentrum.pl, <https://sciencecentrum.pl>



ISBN 978-83-949403-3-1



9 788394 940331