

POLISH SCIENCE JOURNAL

INTERNATIONAL SCIENCE JOURNAL

Issue 1(67)



POLISH SCIENCE JOURNAL

ISSUE 1(67)

INTERNATIONAL SCIENCE JOURNAL

WARSAW, POLAND
Wydawnictwo Naukowe "iScience"
2024

ISBN 978-83-949403-4-8

POLISH SCIENCE JOURNAL (ISSUE 1(67), 2024) - Warsaw: Sp. z o. o. "iScience", 2024. – 56 p.

Editorial board:

Bakhtiyor Akhtamovich Amonov, Doctor of Political Sciences, Professor of the National University of Uzbekistan

Mukhayokhon Botiraliyevna Artikova, Doctor of Science, Andijan State University

Bugajewski K. A., doktor nauk medycznych, profesor nadzwyczajny Czarnomorski Państwowy Uniwersytet imienia Piotra Mohyły

Tahirjon Z. Sultanov, Doctor of Technical Sciences, docent

Shavkat J. Imomov, Doctor of Technical Sciences, professor

Baxitjan Uzakbaevich Aytjanov, Doctor of Agricultural Sciences, Senior Scientific Researcher, Karakalpak Institute of Agriculture and Agrotechnology

Yesbos'ın Polatovich Sadi'kov, Doctor of Philosophy (Ph.D), Nukus branch Tashkent state agrarian university

Nazmiya Muslihiddinovna Mukhitdinova, Doctor of Philology, Samarkand State University, Uzbekistan

Guljazira Mukhtarovna Utenbaeva, PhD, lecturer of the Department of Language Learning of the University of Public Safety

Indira Rustam Kizi Narkulova (Yokubova), Doctor of Philosophy in Pedagogical Sciences (PhD), Lecturer of the Department of Languages at the University of Public Safety of the Republic of Uzbekistan

Sharifjon Yigitalievich Pulatov, Doctor of Technical Sciences, Professor

Sayipzhan Bakizhanovich Tilabaev, Candidate of Historical Sciences, Associate Professor. Tashkent State Pedagogical University named after Nizami

Temirbek Ametov, PhD

Marina Berdina, PhD

Hurshida Ustadjalilova, PhD, associate professor, Kokand state pedagogical institute Uzbekistan

Dilnoza Kamalova, PhD (arch) Associate Professor, Samarkand State Institute of Architecture and Civil Engineering

Turdali Khaidarov, PhD, Kokand state pedagogical institute Uzbekistan

Sarvinoz Boboqulovna Juraeva, Associate Professor of Philological Science, head of chair of culturology of Khujand State University named after academician B. Gafurov (Tajikistan)

Oleh Vodiani, PhD

Languages of publication: українська, русский, english, polski, беларуская, казакша, o'zbek, limba română, кыргыз тили, Հայերեն

Science journal are recommended for scientists and teachers in higher education establishments. They can be used in education, including the process of post - graduate teaching, preparation for obtain bachelors' and masters' degrees.

The review of all articles was accomplished by experts, materials are according to authors copyright. The authors are responsible for content, researches results and errors.

TABLE OF CONTENTS

SECTION: MEDICAL SCIENCE

Бугаевский Константин Анатольевич (Новая Каховка, Украина) ТРАВМАТОЛОГИЯ И ОРТОПЕДИЯ В ОТРАЖЕНИИ ФАЛЕРИСТИКИ, НА ТЕМАТИЧЕСКИХ ЗНАЧКАХ И БРОШЯХ И В НУМИЗМАТИКЕ	4
Бугаевский К.А. (Новая Каховка, Украина) АНАТОМИЯ МЫШЦ ГОЛОВЫ, ЛИЦА И ШЕИ ЧЕЛОВЕКА, В ОТРАЖЕНИИ ФАЛЕРИСТИКИ, НА ТЕМАТИЧЕСКИХ ЗНАЧКАХ	15

SECTION: PEDAGOGY

Кожаметова Турсынай Калдыбеккызы (Астана, Қазақстан) ФИЗИКА ЖӘНЕ ИНФОРМАТИКА ПӘНДЕРІ БОЙЫНША КІРІКТІРІЛГЕН САБАҚТАРДЫҢ ӘДІСТЕРІ	24
--	----

SECTION: POLITICAL SCIENCE

Даркулова Г.С., Есеркепова Ж.О. (Алматы, Қазақстан) КОРЕЯ РЕСПУБЛИКАСЫНЫҢ КРЕАТИВТІ ЭКОНОМИКАНЫ ДАМУДАҒЫ МЕМЛЕКЕТТІК САЯСАТЫНЫҢ РӨЛІ	29
Қиличев Аброр (Тошкент, Ўзбекистон) ДАВЛАТ БОШҚАРУВИДА ХАВФСИЗЛИК ФАЛСАФАСИ (Амир Темур давлати мисолида)	35
Ҳасанов Алишер Тоштемирович (Тошкент, Ўзбекистон) МИРЗО УЛУҒБЕК – АДОЛАТЛИ ҲУКМДОР ВА БҮЮК ОЛИМ (ижтимоий-сиёсий таҳлил)	42

SECTION: TECHNICAL SCIENCE. TRANSPORT

Куканов Нурберген Аскарулы, Исахан Жәнібек Омарұлы, Мұрат Акбота Русланқызы, Әли Дәулет Төреғалиұлы (Алматы, Қазақстан) ЭФФЕКТИВНОСТЬ ПРИМЕНЕНИЯ ДИНАМИЧЕСКОГО МОНИТОРИНГА ПОЕЗДОВ	47
---	----

SECTION: SCIENCE OF LAW

Таджиханова Б.Т., Байзакова Р.Б., Толенди М.А. (Алматы, Қазақстан) РОЛЬ СЕМЬИ В ВОСПИТАНИИ АНТИКОРРУПЦИОННОГО ПОВЕДЕНИЯ ЛИЧНОСТИ.....	51
--	----

SECTION: MEDICAL SCIENCE

УДК 617.3

Бугаевский Константин Анатольевич
кандидат медицинских наук, доцент на пенсии
(Новая Каховка, Украина)

**ТРАВМАТОЛОГИЯ И ОРТОПЕДИЯ В ОТРАЖЕНИИ ФАЛЕРИСТИКИ,
НА ТЕМАТИЧЕСКИХ ЗНАЧКАХ И БРОШЯХ И В НУМИЗМАТИКЕ**

Аннотация. В данной исследовательской статье, её автором, представлены результаты проведённого исследования, целью которого, было представить тематические, фалеристическую и нумизматическую, коллекционные подборки, касающиеся отражению таких медицинских направлений, как травматология и ортопедия. В этой статье, автором представлено – 139 тематических значка, 8 памятных медалей и 3 броши. В качестве иллюстраций, в этой статье, автором использованы скриншоты фалеристических и нумизматических материалов, со строгим соблюдением авторских прав, и указанием места заимствования, в интернете.

Ключевые слова: травматология, ортопедия, костные травмы, фалеристика, нумизматика, тематические значки и броши, медали, скриншоты.

Bugaevsky K.A.
retired Associate Professor
(New Kakhovka, Ukraine)

**TRAUMATOLOGY AND ORTHOPEDICS, IN REFLECTION OF PHALERISTICS, ON THEMED
BADGES AND BROOCHES AND IN NUMISMATICS**

Annotation. In this research article, its author presents the results of a study, the purpose of which was to present thematic, phaleristic and numismatic collections related to the reflection of such medical areas as traumatology and orthopedics. In this article, the author presents 139 thematic badges, 8 commemorative medals and 3 brooches. As illustrations, in this article, the author used screenshots of phaleristic and numismatic materials, with strict adherence to copyright, and an indication of the place of borrowing, on the Internet.

Keywords: traumatology, orthopedics, bone injuries, phaleristics, numismatics, thematic badges and brooches, medals, screenshots.

Introduction

Among many medical areas and specializations, traumatology and orthopedics occupy their special, important and honorable place. Therefore, it is no coincidence that the reflection of these disciplines is reflected in many means of collecting and, in particular, in such a specific

type of collecting as phaleristics, on thematic badges and brooches. In this research article, the author presents the results of his research - a large selection of thematic badges and brooches dedicated to traumatology and orthopedics. In total, this article presents 139 badges, 8 commemorative medals and 3 brooches, a total of 150 phaleristic specimens. When preparing this article, the author did not find a single article of a different plan, the plot of which would be devoted to traumatology and orthopedics, reflecting the means of phaleristics. This gives courage to assert that the research conducted by the author is innovative and, perhaps, one of the first in the field under study.

Aim of study

The purpose of this research article is to present the results of the search, analysis and presentation of the found materials, directly, thematically, relating to the reflection and presentation of phaleristic and numismatic materials relating to such medical areas as traumatology and orthopedics.

Material and methods

When writing this article, its author uses methods such as literary critical analysis of all available, at the time of writing, domestic and foreign sources of information. After careful selection and systematization of selected illustrative material, they were divided into subsections of different organs and systems of the human body. All found illustrative materials were converted by the author into screenshots, and used in this article, into thematic illustrations, with strict observance of copyright, and mandatory indication of the sources of their borrowing on the Internet.

Results and discussion

В начале этой статьи, хотелось бы, представить подборку тематических значков, касающихся травматологии. Будут представлены, как значки периода Союза Советских Социалистических Республик, а также, ряда других государств. Многие из них, несут на себе, изображение международной эмблемы травматологии и ортопедии – искривлённого, слабого дерева, которое привязано к опоре, для его устойчивости. Подборка подобных, тематических значков, брошей, и памятной медали (в аверс и реверс), с изображением этого дерева, подвязанного к опоре, как символа мировой травматологии и ортопедии, связанных с разными организациями и съездами, в мире травматологии и ортопедии, представлено на рис. 1 [1-6, 12].









Figure 1. A selection of themed badges and brooches dedicated to the international symbol of traumatology and orthopedics

Figure 2 shows a large selection of icons thematically dedicated to traumatology and orthopedics [1-7-11, 13-19].





Figure 2. A selection of thematic icons dedicated to traumatology and orthopedics

In Fig. 3, a selection of icons is presented dedicated to such medical and surgical specialization as a traumatologist-orthopedic surgeon, in different directions - hands, feet, spine and other departments [11-19].





Figure 3. A selection of thematic icons dedicated to different specializations of orthopedic traumatologists

In a small selection, in Fig. 4, thematic icons dedicated to nurses working in the field of traumatology and orthopedics are presented [11-19].





Figure 4. A selection of thematic icons dedicated to the work of nurses in traumatology

In the next thematic selection of icons, in Fig. 5, collection materials dedicated directly to injuries, mainly fractures and bone damage, of various locations are presented [7-19].





Figure 5. A selection of thematic icons dedicated to injuries of different locations and treatment methods in traumatology and orthopedy

This concludes another original research article, thematically concerning such an important branch of medicine as traumatology and orthopedics. The author is preparing a new article on medicine, reflecting various means of collecting.

CONCLUSIONS

1. The author of this research article fully succeeded in achieving the goal stated by them.

2. The illustrative materials presented in this research article, in the form of screenshots, complement the article in a bright and creative way.

3. Reflection, in the means of collecting, research materials on various sections of medicine and, in particular, human anatomy, enriches our knowledge and ideas about medicine, its history and heroes.

4. The author of this research article completely succeeded in achieving his stated goal.

5. The illustrative materials presented in this research article, in the form of screenshots, brightly and creatively complement the article.

6. Collecting and, in particular, phaleristics, in the form of collecting thematic icons, as research materials on various sections of medicine and, in particular, human anatomy, enriches our knowledge and ideas about medicine, its history and heroes.

This concludes another author's research article, the purpose of which was to reflect the representation of the anatomy of the human spinal column, and its individual vertebrae, in such a section of collecting as phaleristics.

REFERENCES

1. Sign Medicine KNIIEKOT Restorative Traumatology URL: <http://> "VIOLITY" (access date 09.01.2024).
2. Symbol of traumatology and orthopedics URL: <http://> VIOLITY (access date 09.01.2024).
3. Department of Traumatology and Orthopedics of Dnipro-Medine – on the site for collectors URL: <http://> VIOLITY (access date 09.01.2024).
4. Badge of the Research Institute of Traumatology and Orthopedics named after. Harmful. LXXV years. 1981. Leningrad URL: <http://> Bag (access date 09.09.2024).
5. Institute named after Sitenko Kharkov URL: <http://> violity.com (access date 09.01.2024).
6. Badge Medicine Educational institutions URL: <http://> Crafta (access date 09.01.2024).
7. Runs With Trauma Shears Badge Reel Cute Badges Trauma RN URL: <http://> Badge Reel snarkynurses (access date 09.01.2024).
8. Trauma Team North America White" Pin for Sale by FatsoLlamas2 URL: <http://> Redbubble (access date 09.01.2024).
9. Free: AEETO Traumatology URL: <http://> Nohat (access date 09.01.2024).
10. Department of Orthopedics" Pin for Sale by doctors-apparel URL: <http://> Redbubble (access date 09.01.2024).
11. Orthopedics" Pin by Vectorqueen URL: <http://> Redbubble (access date 09.01.2024).
12. SICOT Medal - International Society of Orthopaedic Surgery and Traumatology URL: <http://> Redbubble (access date 09.01.2024).
13. Orthopedic Pin Pack - Rad Gi URL: <http://> Rad Girl Creations (access date 09.01.2024).

14. Amazon.com: Ortho Nurse Badge Reel, Retractable URL: <http://> Orthopedic ID Holder, Bone Name (access date 09.01.2024).
15. Orthopaedic Nursing Certificate URL: <http://> Orthopedic nursing, Nurse, Orthopedics (access date 09.01.2024).
16. Orthopedic Institute Oslo Norway URL: <http://>Silver brooch pin badge (access date 09.01.2024).
17. Nuffield Orthopaedic Centre badge URL: <http://> Oxford (access date 09.01.2024).
18. Sally Bosleys Badge Shop URL: <http://> State Registered Orthoptist DBO badge (access date 09.01.2024).
19. Orthopedic Pins and Buttons for Sale URL: <http://>Redbubble (access date 09.01.2024).

**The author notes the complete absence of any conflicts,
both with individuals and legal entities.**

Бугаевский К.А.
кандидат медицинских наук, доцент на пенсии
(Новая Каховка, Украина)

АНАТОМИЯ МЫШЦ ГОЛОВЫ, ЛИЦА И ШЕИ ЧЕЛОВЕКА, В ОТРАЖЕНИИ ФАЛЕРИСТИКИ, НА ТЕМАТИЧЕСКИХ ЗНАЧКАХ

Аннотация. В данной тематической, новой, исследовательской статье, её авторами, представлена новая, большая фалеристическая подборка, посвящённая анатомии мышечной системы человека, и ряда её отделов – голова и шея, в отражении тематических значков. В общей сложности, в данной работе, представлено 97 скриншота, анатомических тематических значков, изображения на которых, посвящены, мышечной системе человека.

Ключевые слова: анатомия, мышцы головы, лица и шеи человека, фалеристика, тематические значки, скриншоты.

ANATOMY OF THE MUSCLES OF THE HUMAN HEAD, FACE AND NECK, IN REFLECTION OF PHALERISTICS, ON THEMATIC BADGES

Annotation. In this thematic, new, research article, its authors present a new, large phaleristic selection dedicated to the anatomy of the human muscular system, and a number of its sections - the head and neck, in reflection of thematic icons. In total, this work presents 97 screenshots, anatomical thematic badges, the images on which are dedicated to the human muscular system.

Key words: anatomy, muscles of the human head, face and neck, phaleristics, thematic badges, screenshots.

Вступление

Изучение разных граней и направлений медицинской науки, является всегда актуальным и востребованным. Достаточно новым, и эксклюзивным, является представление разных направлений анатомии, её органов и систем, в средствах коллекционирования и, в частности, в фалеристике, в подборках тематических значков. Данная статья, является логическим продолжением предыдущей, первой анатомической статьи автором, по миологии. После проведения дальнейших исследований, направленных на выявление новых фалеристических материалов, с использованием возможностей интернета, на тематических фалеристических сайтах, были найдены ещё, новые, дополнительные подборки значков, посвящённые миологии человека, которые не входили в материалы предыдущей, первой статьи. Это – совершенно новые, коллекционные, тематические анатомические материалы!

На ряде тематических значков, присутствуют названия мышц, или на латинском, или на английском языке. При подготовке данной статьи, автором, к сожалению, не было найдено, как отечественных, так и зарубежных, иных вариантов тематических анатомических значков, посвящённых миологии, а также – тематически направленных

коллекционных фалеристических статей по миологии. Очень незначительное количество коллекционных сайтов, представляют анатомическую продукцию по миологии. Они представлены авторами, в списке источников заимствования из интернета, с целью соблюдения авторских прав. Всего, в данной статье, представлено, 97 экземпляров, тематических, анатомических значков.

Основная часть статьи

В самом начале этой статьи, в небольшой тематической, анатомической подборке, на рисунке 1, будут представлены тематические, анатомические значки, в количестве 18 экземпляров, презентующие мышечную систему, человеческих – лица, во многих случаях, представляющие его мышцы, как сбоку (в профиль). Значки представлены, как в чёрно-белом, так и в цветном изображении [1-3,5, 8-10]. Ряд значков, на этом рис. 1, имеют, дополнительно, подписи-пояснения, как на английском, так и на латинском языках, а также могут быть представлены, вместе с костями черепа человека.





Рисунок 1. Тематическая анатомическая подборка значков, с изображением мышц лица человека

На следующем, рис. 2, представлена тематическая, анатомическая подборка значков, с изображением мышц головы и шеи. В ряде случаев, голова и шея, изображены, как спереди, так и сзади, а также - повернуты вправо, или влево, а иногда – вполборота. Довольно часто, на ряде этих значков, особенно выделена, грудино-ключице-сосцевидная мышца – на 17 тематических значках. На ряде значков имеются обозначения мышц, как на английском, или на латинском языках [3-10]. In Figure 2, badges representing the muscular system of the human head and neck are presented. In total – 79 copies of thematic badges for this section [1-9]. Также на рис. 2А, представлен рисунок/эскиз, авторства Леонардо да Винчи [1, 2].





2A











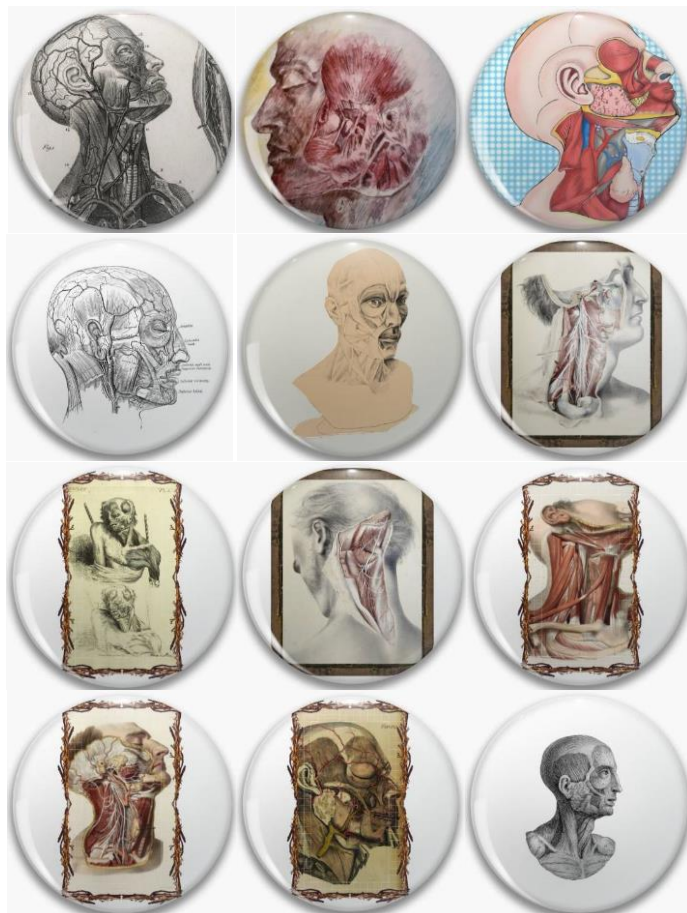

Рисунок 2. Подборка тематических значков, с изображением мышц головы и шеи человека

На этом закончена, ещё одна, вторая, дополнительная статья по миологии, с абсолютно новой, анатомической подборкой, тематических значков, посвящённых, миологии человека.

СПИСОК ИСПОЛЬЗОВАННЫХ ИСТОЧНИКОВ:

1. This Is My Muscle Shirt - Anatomy, Geek Athletic, Muscle Anatomy, Funny Biology Shirt" URL: <http://> Pin for Sale (дата обращения 11.01.2024).
2. Badge for Sale avec l'œuvre « Système musculaire, corps humain, muscles humains URL: <http://> (дата обращения 11.01.2024).
3. Anatomy Buttons & Pins - No Minimum Quantity URL: <http://> Zazzle (дата обращения 11.01.2024)
4. Human torso, human anatomy, human body" Pin for Sale by Rosaliartbook URL: <http://> Redbubble (дата обращения 11.01.2024)
5. Muscle Nerd Gifts & Merchandise URL: <http://> Redbubble (дата обращения 11.01.2024)
6. Badge for Sale avec l'œuvre «Bel homme gay musclé en caleçon» de l'artiste URL: <http://> Phantasmal-2-d (дата обращения 11.01.2024)
7. Badge for Sale avec l'œuvre URL: <http://> «Face muscle anatomy» (дата обращения 11.01.2024).
8. Badge for Sale avec l'œuvre « Face muscle anatomy, illustration (C046/1440) » URL: <http://> de l'artiste (дата обращения 11.01.2024).
9. Human torso, human anatomy, human body" Pin for Sale by Rosaliartbook URL: <http://> Redbubble (дата обращения 13.01.2024).
10. Labeled Abdominal Muscle Anatomy " Pin for Sale by Katherine Winner URL: <http://> Redbubble (дата обращения 15.01.2024).

SECTION: PEDAGOGY

УДК 373.1

Кожаметова Турсынай Калдыбеккызы
Л.Н. Гумилев атындағы ЕҰУ
(Астана, Қазақстан)

**ФИЗИКА ЖӘНЕ ИНФОРМАТИКА ПӘНДЕРІ БОЙЫНША КІРІКТІРІЛГЕН
САБАҚТАРДЫҢ ӘДІСТЕРІ**

Аңдатпа. Бұл мақалада «Информатиканы» және «физиканы» курстарын оқыту кезінде біріккен сабақтарда жүзеге асырылатын «интеграцияланған сабақты ұйымдастыру және өткізу» әдістемелік семинарлар жүйесінің сипаттамасы ұсынылады..

Кілтті сөздер: интеграцияланған сабақ, информатика, физика, информатиканы оқыту теориясы мен әдістемесі, физиканы оқыту теориясы мен әдістемесі.

Кожаметова Турсынай Калдыбеккызы
ЕНУ им. Л.Н. Гумилева
(Астана, Қазақстан)

МЕТОДЫ ИНТЕГРИРОВАННЫХ ЗАНЯТИЙ ПО ФИЗИКЕ И ИНФОРМАТИКЕ

Аннотация. В данной статье предлагается описание системы методических семинаров «организация и проведение интегрированного урока», реализуемых на совместных занятиях при обучении курсам «информатика» и «физика».

Ключевые слова: интегрированный урок, информатика, физика, теория и методика преподавания информатики, теория и методика преподавания физики.

Білім беруді ақпараттандыру, білім сапасына қойылатын талаптарды арттыру және өзін-өзі оқытудың кәсіби мәдениетін қалыптастыру жағдайында жаңа білім беру стандартының метазнаниевтік тұжырымдамасын іске асыру дәстүрлі монопәндік оқыту форматында мүмкін емес, атап айтқанда, ғылыми білімді қазіргі деңгейде интеграциялауды қамтамасыз етуге мүмкіндік бермейді. Тиімді интеграцияланған оқыту мәселесі, кем дегенде, мектептің бейіндік деңгейінде, интеграцияланған курстар, практикалық және теориялық полипәндік мазмұн блоктары түрінде туындайды. Жобалау технологиясының тәжірибесі (Д. Дьюи, к. Килпатрик, П. Ердниев) қызметтік оқыту тұжырымдамасын іске асырудың заманауи талаптары мен шарттары контекстінде нақтылануы және жаңартылуы тиіс (Л.С. Выготский, П.Я. Галперин, В. В. Давыдов, Н. Ф. Тальзина және т. б.). Бейінді физикоматематикалық мектепте физика мен информатиканы оқытуға қатысты бұл міндет: а) физиканы эксперименттік ғылым ретінде тікелей оқытудың сапалық жаңа деңгейінде физикалық эксперимент жүргізу үшін оқу

процесіне аппараттық-бағдарламалық кешендерді (LabView, Nova, Архимед) енгізу, эмпирикалық құбылыстар мен зертханалық процестердің физикалық деректер массивтерін талдаумен, визуализациялаумен, бұрын қол жетімсіз эксперименттік тексеру; б) физика курсына нақты негіздерді енгізу қажеттілігі (тікелей өлшеу негізінде) және виртуалды (процестердің белгілі қасиеттеріне негізделген) компьютерлік эксперимент, динамикалық, статистикалық, сызықтық емес жүйелерді модельдеуге қарапайым Кіріспе, аналогтық және дискретті сигналдарды талдау. Бұл бөлімдердің болмауы, тіпті мектеп физикасының бейіндік және тереңдетілген курстарында да, бүкіл курсты анахронизмге айналдырады. Сонымен қатар, модернизация физика мен информатиканы сапалы оқытудың жалғыз мүмкін шешімі ретінде интеграцияға әкелетін базалық және бейіндік деңгейлерде сағаттық жүктеменің тұрақтылығы немесе қысқаруы жағдайында болуы керек екенін ескеру қажет. Біз оқытудың жаңа дидактикалық бірлігін – физика-информатиканың интеграцияланған оқу модулін, логикалық және мазмұнды тұйық дидактикалық блокты, физика мен информатика бойынша білімді жоғары танымдық деңгейде параллельді жүйелеу мен жалпылауды жүзеге асыратын ашық семинарлар, зертханалық жұмыстар циклін ұсынамыз. Оқытудың жобалық технологиясынан басқа, интеграцияланған Модульдер (Модульдер) теориялық және практикалық жалпылаудың, интеграцияның жалпы дидактикалық принциптері негізінде оқу міндеттері мен мақсаттарын берудің негізгі құралы болып табылады, бұл оқыту әдістерін өзара байытуды, физика мен информатиканың дидактикалық міндеттерін синтездеуді құрайды. Оқытуды интеграциялаудың заманауи тәсілдері Оқыту құрылымдарының әр түрлі деңгейлеріндегі интеграцияланған оқытуды қарастырады (М. Н. Берулава, А. В. Усова, В. С. Елагина, С. А. Старченко, О. А. Яворук, О. Р. Шефер), бұл интеграцияның кейбір жалпы көрсеткіштерін, олардың дидактикалық және әдістемелік негізін сипаттайды, бірақ параллельді оқытуда мақсаттар мен формальды дидактикалық міндеттерді ауыстырумен динамикалық оқыту үшін жеткіліксіз. Акад әзірлеген іргелі физикалық шамаларды, заңдар мен ұғымдарды зерттеудің жалпыланған жоспарлары мен әдістемесі. Рао А. В. Усова және оның ғылыми мектебі дамыған, физиканың интеграцияланған курсын құрудың әдіснамалық базасының маңызды бөлігі, атап айтқанда компьютерлік технологияларды қолдану [1]. Бұл бағыт пәндер интеграциясының әдістемелік және процестік аспектілерін зерттейтін пәнаралық байланыстар (ЖПК) шеңберінде, оның ішінде диссертациялық зерттеулерде (Е. А. Румбешт, А. Ю. Канаев, О. Н. Шарова, О. Е. Макарова, Д. А. Исаев, В. В. Клевицкий және т. б.) дамиды. Физика курсымен технологиялық, мазмұнды және процессуалдық байланысты пәндердегі пәнаралық байланыстардың мәнін, іске асыру әдістемесін түсіндіру бойынша бірқатар зерттеулер жүргізілді: математика, химия, география, Электротехника, биология (С. Н. Дворяткина, В. С. Самойлов, С. П. Злобина, Н. М. Бурцева, А. А. Короткенкова, М. Ж. Симонова, В. В. Губин; Д. Дондоков, И.М. Василькова). Сонымен қатар, ақпараттық технологиялардың технологиялық, қолданбалы бағыттылық саласы ретіндегі сапалық қасиетін ескеру қажет, бұл деректерді өңдеудің әмбебап әдістерін және функционалды аяқталған процедураларды, яғни деректерді өңдеу модульдерін, атап айтқанда физикалық экспериментті жасауға мүмкіндік береді [2-6]. Осылайша, физикалық деректерді өңдеу технологиясы

Информатика сабақтарында "модельдеу және формализация" тақырыбы форматында қарастырылады, ал физика сабақтарында белгілі бір модельдің физикалық алғышарттарын, салдары мен қасиеттерін анықтау зерттеледі. Әрі қарай, есептеу ортасы арқылы ақпаратты беру мен кодтаудың физикалық принциптерін ашу айқын интеграцияланған модульді құрайды: информатика контекстінде біз екілік бейнелеуді және логикалық кодтау схемаларын қарастырамыз, ал физика сабақтарында біз сигналдардың энергетикалық көрінісін, аналогтық-цифрлық түрлендіруді және параллельді оқыту міндеттеріне сәйкес келетін цифрлық схемалардың элементтерін зерттейміз. Сонымен, параллельді оқыту есептерінің ең кең класы информатика курсында «Алгоритмдеу, бағдарламалау негіздері» Модулінің мазмұнын құрайтын физикадағы компьютерлік модельдерден тұрады, өйткені дидактикалық тұрғыдан ең құнды модельдер табиғи процестердің модельдері болып табылады.

Интеграцияланған модульдерді құру және іске асыру принциптерінің әдістемелік және дидактикалық негіздемесі маңызды. Физика мен информатиканы эпистемологиялық аспектідегі ақпараттың қасиеттері туралы ғылым ретінде интеграциялау принципі, біздің ойымызша, табиғаттағы және қоғамдағы энергетикалық және ақпараттық процестердің диалектикалық бірлігі болып табылады, бұл кез-келген сигналдардың физикалық сипатына және ақпаратты беру, сақтау және өңдеу әдістеріне байланысты. Негізгі тезис: жүйеде ақпараттың кез-келген пайда болуы, берілуі, өзгеруі физикалық сигналдар түрінде мүмкін болғандықтан, яғни. физика-математика мектебінде физика мен информатиканы оқытудың интеграциясының әдіснамалық негізі осы бірліктен (дуализм немесе эпистемологиялық аспектідегі қосымша) ақпараттық және энергетикалық салдардың техникалық құрылғылары мен физикалық жүйелерінің мысалдарын анықтау, ашу және түсіндіру болуы керек. Осылайша, дәстүрлі түрде заттай-далалық тұжырымдамаға және табиғаттың құрылымдық элементтерінің бірлігіне негізделген әлемнің біртұтас физикалық бейнесі тұжырымдамасы жүйелердің ақпараттық өлшену факторымен, оларды объективтендіру формасымен толықтырылады. Жоғарыда аталған анықтаманы нақтылай келе, физика-информатиканың интеграцияланған Оқу модулі Ақпараттық-энергетикалық дуализм негізінде ашық зерттеу ортасы жағдайында полипәндік оқытудың көптеген дидактикалық, технологиялық, әдістемелік құралдары болып табылады.

Физика-информатиканы қатар оқытуда көрсетілген бірлікті анықтаудың дидактикалық міндеттері: информатика курсына физикалық құрылғылармен (сигналдарды берудің электромагниттік формасы) дискретті және аналогтық ақпаратты өңдеу мен берудің цифрлық технологиясын көрсету, физика курсына деректер құрылымдары мен оларды өңдеу процедураларын Алгоритмдеу мен біріздендірудің бірыңғай тұжырымдамасы негізінде физикалық процестер мен жүйелердің модельдеу және компьютерлік модельдері (фреймтехнология, М. Минский). Демек, интеграцияланған модуль форматында пәндік және жалпы ғылыми деңгейлердегі жалпы ғылыми ұғымдардың табиғаты (энергия, модель, ақпарат, құрылым) анықталады, яғни интеграцияның мақсатына қол жеткізіледі: бір пәннің ұғымдар жүйесі оқытудың метазананий тұжырымдамасының мақсаттарына сәйкес келетін білімнің, дағдылардың және басқалардың дағдыларын жүйелеуге, жалпылауға және шығармашылық дамытуға

қызмет етеді. Таным құрылымы ретінде қосымша ақпарат пен энергияның дидактикалық салдары:

а) информатиканың бейіндік курсына ақпараттық процестердің физикалық (энергетикалық) табиғатын ашу мақсатында жобалануы тиіс интеграцияланған оқу модулінің мазмұнына қойылатын талаптар: мысалы, өлшеу нәтижелерін дискретті ұсыну. Сигнал, кодтау, декодтау, қысу. Басқару командалары және сенсорлық сигналдар. Сандық сенсор деректерін талдау және түсіндіру. «Физикадағы цифрлық өлшемдер» интеграцияланған модуль-практикум форматында ақпараттық-энергетикалық дуализмді көрсетудің кешенді бағдарламасы физикалық шындық объектілерімен өзара әрекеттесетін құрылғыларды бағдарламалау;

б) информатиканың бейіндік курсының («процессордың жұмыс істеу принциптері»; «дербес компьютердің енгізу-шығару құрылғылары») тақырыптарының мазмұнына барабар және нақты құрылғылардағы ақпаратты физикалық түрлендіруді көрсету мақсаттарына сәйкес келетін микроконтроллерлер негізінде нақты физикалық сигналдарды (ADC/OA түрлендіргіштер мен датчиктер) кодтау, өлшеу, цифрландыру аппараттық құралдарының негіздерін зерделеу қажеттілігі (Е. Ю. Левченко), мектеп информатика курсына жоқ демонстрациялық эксперимент;

в) аналогтық және дискретті сигнал нысанында ақпаратты өңдеу әдістерінің негіздерін, спектрлік талдау негіздерін зерделеу және ортогоналды функциялар жүйесі бойынша ыдырау түрінде сигналдарды ұсыну қажеттілігі (физиканың тереңдетілген деңгейі);

г) екілік қосқыштың жұмыс принципі, логикалық элементтер, триггердің компьютер жадының элементі ретіндегі жұмысы, Логикалық элементтердегі логикалық функцияларды іске асыру негіздері, екілік сандар қосқышының жұмыс принципі қарастырылатын «дербес компьютердің құрылымы, құрылғылары және ақпаратты дискретті түрлендіру» тақырыптары, «жартылай өткізгіш құрылғылар және цифрлық интегралды схемалар» тақырыбы бойынша білімді жалпылайды және жүйелейді, олар туралы мәліметтер физиканың бейіндік курсына беріледі;

д) математикалық логиканың логикалық функциялары мен негіздері оларды компьютерде жүзеге асыратын физикалық құрылғыларды (инвертор, кілт, триггер) зерттеуде тиімді түрде жалпыланады;

е) физика теорияларын физикадағы формализация және модельдеу ғылыми таным әдістері форматында зерттеу жоғарыда айтылғандай «модельдеу және компьютерлік эксперимент» информатика бөлімінің мазмұнын сарқып алады.

Интеграцияланған модульдерді құру әдістемесі диссертациялық зерттеуде автормен негізделген және жүзеге асырылған, оқу тәжірибесінде шығармашылық ойлауды, жүйелік, зерттеу іс-әрекетінің тәжірибесін дамытудың тиімді құралы ретінде сынақтан өту барысында.

1. Физика мен информатиканың интеграциясының барабар негізі-танымның энергетикалық және ақпараттық компонентінің диалектикалық процесс ретіндегі бірлігі және, тиісінше, таным формаларының бірі ретінде оқыту.

2. Физика мен информатиканы интеграцияланған оқытудың негізгі құралы компьютерлік эксперимент болып табылады, ол физикалық құбылыстарды модельдеуді

информатика курсына тікелей біріктіреді, «модельдеу және формализация» тақырыбы форматында оқуға арналған мазмұнды мәліметтер жиынтығын ұсынады.

3. Тұжырымдаманы практикалық іске асыру үшін интеграцияланған Модульдер ұсынылады: а) «физикалық сигналдар, оларды ұсыну және түрлендіру», компьютердегі асинхронды дәйекті мәліметтер алмасу, at Mega микроконтроллерлерін бағдарламалау негіздері (Е. Ю. Левченко), мұнда физикалық өлшеу технологиясының мәні, процессордың жұмыс істеу принциптері анықталады; б) «сыртқы ортадан компьютерге дискретті ақпаратты екілік кодтаудың, сақтаудың және берудің физикалық принциптері мен құрылғылары»: дискретті жүйелердегі (датчиктер, жарықдиодтар, түймелер) ақпараттық-энергетикалық дуализмді тікелей көрсету, бұл модуль зертханалық практикум түрінде жүзеге асырылады және сыртқы орта мен есептеу құрылғысы арасындағы биттік алмасуды көрнекі көрсету мәселелерін шешеді; в) «физикадағы виртуалды және нақты компьютерлік эксперимент»: бағдарламаларды құру, тестілеу және жалпылаудың әмбебап ашық модулі. Деректерді енгізу-шығару, сақтау және статистикалық өңдеудің бағдарламалық құралдарымен толықтырылған ол интеграция мәселесін физиканың тұжырымдамалық негізінде біртұтас зерттеу кеңістігін құру ретінде шешеді.

СПИСОК ИСПОЛЬЗОВАННЫХ ИСТОЧНИКОВ

1. Усова А.В. Формирование у школьников научных понятий в процессе обучения. М., 2007.
2. Гальперин П.Я. Курс лекций по педагогической психологии. М., 2006.
3. Гель П. Как превратить персональный компьютер в измерительный комплекс. М., 1995.
4. Олсон М., Хегенхан Б. Теории научения. СПб., 2007.
5. Разумовский В.Г. Развитие творческих способностей учащихся в процессе обучения физике. М., 1975.
6. Сборник нормативных документов МО РФ. Информатика. Примерные программы. М., 2008.

SECTION: POLITICAL SCIENCE

УДК 332.1

Даркулова Г.С.
2 курс магистранты «7M02211-Шығыстану»,
Есеркепова Ж.О.
Т.ғ.к., доцент
Абылай хан атындағы ҚазХҚжӘТУ
(Алматы, Қазақстан)

**КОРЕЯ РЕСПУБЛИКАСЫНЫҢ КРЕАТИВТІ ЭКОНОМИКАНЫ ДАМУДАҒЫ
МЕМЛЕКЕТТІК САЯСАТЫНЫҢ РӨЛІ**

Түйін. Бұл мақала Корея Республикасындағы креативті экономиканы дамытудың өзекті мәселесіне арналған. Оңтүстік Кореядағы креативті экономика саласындағы мемлекеттік экономикасының даму процесі сипатталып, сонымен қатар Корея Республикасындағы креативті экономиканы дамытудың ерекше рөлі көрсетіледі. Оңтүстік Кореяның креативті экономиканы құрудағы экономикалық мәселелері мақалада көрініс тапты. Корея Республикасының стратегиялық саясатында дәстүрлі және заманауи мәдениетті дамыту, жаңа жұмыс орындарын ашу және әлеуметтік дамуға баса назар аударылады.

Тірек сөздер: Корея Республикасы, Оңтүстік Корея, Пак Кын Хе, экономикалық саясат, инновациялық экономика, креативті экономика, стратегия.

Даркулова Г.С.
магистрант 2 курса
«7M02211-Востоковедение»,
Есеркепова Ж.О.
к.и.н., доцент
КазУМОиМЯ им. Абылай хана
(Алматы, Казахстан)

**РОЛЬ ГОСУДАРСТВЕННОЙ ПОЛИТИКИ В РАЗВИТИИ КРЕАТИВНОЙ ЭКОНОМИКИ
РЕСПУБЛИКИ КОРЕЯ**

Аннотация. Данная статья посвящена актуальному вопросу развития креативной экономики в Республике Корея. Описан процесс развития государственной экономики в сфере креативной экономики в Южной Кореи, а также особая роль развития креативной экономики в Республике Корея. В статье отражены экономические проблемы Южной Кореи в создании креативной экономики. Стратегическая политика Республики

Корея делает упор на развитие традиционной и современной культуры, создание новых рабочих мест и социальное развитие.

Ключевые слова: Республика Корея, Южная Корея, Пак Кын Хе, экономическая политика, инновационная экономика, креативная экономика, стратегия.

Darkulova G.S.

2 st year master's degree
«7MO2211-Oriental studies»,
Yesserkepova Zh.
associate professor
Ablaikhan KazUIRandWL
(Almaty, Kazakhstan)

THE ROLE OF STATE POLICY IN THE DEVELOPMENT OF THE CREATIVE ECONOMY OF THE
REPUBLIC OF KOREA

Abstract. *The article is devoted to the actual issue of creative economy development in the Republic of Korea. The development process of the state economy in the field of creative economy in South Korea is described, as well as the special role of the development of the creative economy in the Republic of Korea. The economic problems of South Korea in creating a creative economy are reflected in the article. The strategic policy of the Republic of Korea emphasizes the development of traditional and modern culture, creation of new jobs and social development.*

Key words: *Republic of Korea, South Korea, Park Geun-hye, economic policy, innovative economy, creative economy, strategy.*

Оңтүстік Кореяның креативті экономикасы экономикалық өсуді ынталандыру үшін инновацияларды, кәсіпкерлікті және технологиялар мен мәдениеттің конвергенциясын ынталандыруға бағытталған ұлттық бастаманы білдіреді. 2013 жылы бұрынғы президенті Пак Кын Хе ұсынған бұл стратегия елдің назарын дәстүрлі салалардан білімге негізделген секторларға аударуға бағытталған. Үкімет стартаптарды қолдау, ғылыми-зерттеу және тәжірибелік-конструкторлық жұмыстарды ынталандыру және технологиялар мен креативті индустриялардың интеграциясына ықпал ету саясатын жүргізді. Бұл тәсіл жаңа бизнес мүмкіндіктерін құру және жаһандық бәсекеге қабілеттілікті арттыру үшін Оңтүстік Кореяның технологиялық әлеуеті мен мәдени құндылықтарын пайдалануға бағытталған. "Креативті экономика" бастамасы тұрақты экономикалық дамуды қамтамасыз ету үшін шығармашылық пен инновацияның маңыздылығын көрсете отырып, бейімделу мен көрегендікке деген ұмтылысты көрсетеді.

Соңғы жылдары Корея Республикасы креативті экономиканы дамытуға бағытталған өршіл саясатының арқасында инновациялар мен шығармашылықты ынталандыруда әлемдік көшбасшыға айналды. Дәстүрлі шекарадан тыс көзқарасты ұстана отырып, Оңтүстік Корея үкіметі экономикалық өсуді ынталандыру үшін технологияны, мәдениетті және кәсіпкерлікті стратегиялық түрде біріктірді. Бұл мақала

Оңтүстік Кореяның креативті экономикасын дамыту саясатының негізгі компоненттерін зерттейді, елдің инновацияларға, стартаптарды қолдауға, реттеуді реформалауға, зерттеулер мен әзірлемелерге, білімге және халықаралық ынтымақтастыққа деген ұмтылысын көрсетеді. Қарқынды дамып келе жатқан жаһандық экономика жағдайында Корея Республикасы креативті экономика деп аталатын экономикалық дамудың серпінді көзқарасын ұстана отырып, инновацияның алдыңғы қатарында тұр. Оңтүстік Корея үкіметі қолдаған бұл трансформациялық тәсіл тұрақты өсуді қамтамасыз ету үшін технологияны, мәдениетті және кәсіпкерлікті стратегиялық түрде біріктіреді. Оңтүстік Кореяның креативті экономиканы дамытуға бағытталған күш-жігерін зерттей отырып, бұл мақалада елдің негізгі бастамалары, әртүрлі секторлардың конвергенциясы және олардың ішкі және жаһандық аренаға әсері зерттеледі. Креативті экономиканың көзқарасы: креативті экономика Оңтүстік Кореяның ұлттық күн тәртібінің орталық құрамдас бөлігі болды. Мемлекеттік биліктің жоғары атқарушы органы креативті экономиканы инновациялар мен кәсіпкерлікті ынталандыру үшін технологияларды, мәдениетті және әртүрлі салаларды біріктіруге аса назар аудара отырып, экономикалық өсудің қозғаушы күші ретінде қарастырады. Корея Республикасының креативті экономиканы дамытудағы мемлекеттік саясаты технология, қоғамдық мәдениет, жобалау және бизнес-көмек саласында кеңейтілген көмек көрсету, білім беру, кәсіби білім алу, жоба жасау үдерісін қалыптастырады. Мемлекеттік саясаттың бұл рөлін енгізу мақсатымен жалпы беттерімен өзгертіп жаттығу жасаушы кәсіпкерлікке байланысты қосымша қызметтерді көрсету, технологиялық бастамаларды жасау және байлау, білім беру жолымен өзгертіп жаттығу технологияларының жасалуын сұрау етеді.

Оңтүстік Кореяның білім мен техникалық прогреске, ғылыми-техникалық жетістіктерге негізделген жаңа типті экономиканы қалыптастыру жолындағы табыстары мен проблемаларын К.В. Асмоловтың, Л.В. Захарова [1], Е.И. Левицкая [2], А.Н. Рязанова [3], В.Г. Самсонова [4], С.С. Сулина [5] т.б. қарастырған. Екінші жағынан, көптеген ресейлік ғалымдар креативті экономикаға көшу және Ресейдің инновациялық дамуы үшін жағдай жасау қажеттілігін, сонымен қатар бұл жолда шешілмеген әдістемелік мәселелер мен практикалық кедергілердің бар екенін айтады. Мысалы, Е.Г. Великая, А.Г. Папаян [6], И.И. Левченко, А.Н. Сапрыкина, Трифионов Е., О. Чередников және т.б. Мұны іске асыруда теориялық және практикалық зерттеулер жүргізу қажеттілігіне ерекше мән береді.

Жалпы алғанда, Корея Республикасының креативті экономикасының дамыту мен іске қосу үшін мемлекеттік саясаты, инновация, стартапты қолдау, регламенттік жаттығу, технологияларды дамыту, білім беру және халықаралық бірлік тәсілдерінің маңызы болды. Бұл жаттығулар, жеке мен дамушылықты көмек көрсетуді талап ететін бір жылдамы, жеңіл бір жақсылық болатын, кең арада жаттығу мен жобалау жасау болып табылатын стратегияның міндетін тағайындауын анықтайды. Корея Республикасында креативті экономиканы дамытудың негізгі элементтері болып табылады. Оларды дамыту үшін Инчхондағы Creative Economy инновациялық орталығы қайтадан Инчхондағы стартаптарды басқару орталығы ретінде «қайта жанданды» [7].

2013 жылғы 5 маусымдағы жағдай бойынша Оңтүстік Кореяда креативті экономиканы дамыту жоспары, "креативті экономика саласындағы іс-қимыл жоспары

және креативті экономикалық экожүйені құру жөніндегі шаралар" әзірленді. Бұл Кореяның ғылым, техника және ақпараттық-коммуникациялық технологиялар саласындағы әлеуетін пайдаланатын креативті экономиканы ілгерілету стратегиясы, олардың барлығы оның күшті жақтары болып табылады. Креативті экономика саласындағы іс-қимыл жоспары "креативті экономика арқылы корей халқы үшін бақыттың жаңа дәуірін жүзеге асыру" көзқарасын белгілейді.

Мемлекеттік биліктің жоғары атқарушы органы (Үкімет) алдына 3 мақсат қойды: ығармашылық пен инновация арқылы жаңа жұмыс орындары мен нарықтарды құру; реативті экономика арқылы жаһандық көшбасшылықты нығайту; реативті қоғам құру.

Оңтүстік Кореяның Мемлекеттік биліктің жоғары атқарушы органы (Үкімет) сонымен қатар 6 стратегияны ұсынды:

ығармашылықты дұрыс өтеу және стартаптарды құруға ықпал ететін экожүйені құру;
ығармашылық экономикадағы венчурлық компаниялар мен шағын және орта бизнестің рөлін күшейту және олардың жаһандық нарықтарға шығу қабілетін нығайту;
аңа нарықтар мен жаңа салаларды дамыту үшін өсу қозғалтқыштарын жасау;
иындықтарды қабылдау және армандарды орындай алатын рухы бар жаһандық шығармашылық таланттарды дамыту;
ығармашылық экономиканың негізін құрайтын ғылым мен техниканы нығайту;
орей халқымен бірге шығармашылық экономикалық мәдениетті насихаттау.

Әр стратегия бірнеше тапсырмалармен бірге жүреді. Жоспарға сәйкес, Оңтүстік Корея үкіметі алдағы бес жыл ішінде секторға шамамен 5,3 миллиард доллар инвестициялайды.

Креативті экономика тұжырымдамасының негіздері ол Оңтүстік Кореяның экономикалық стратегиясының негізінде креативті экономика тұжырымдамасы дәстүрлі әртүрлі құрылымдарды жоюға және әртүрлі секторлар арасындағы ынтымақтастықты нығайтуға бағытталған кешенді бастама. Мемлекеттік биліктің жоғары атқарушы органы технологиялық жетістіктер мен мәдени байлық біріктіріліп, ұлтты тұрақты өсудің жаңа дәуіріне итермелейтін болашақты көреді. Оңтүстік Кореяның креативті экономикасын дамытудың негізгі аспектісі креативті экономиканың инновациялық орталықтарын құру болып табылады. Бұл орталықтар инновацияларды ілгерілету үшін сала көшбасшылары, зерттеушілер және кәсіпкерлер бірігетін қарқынды дамып келе жатқан орталықтар ретінде қызмет етеді. Пәнаралық ынтымақтастықты дамыта отырып, бұл орталықтар озық технологиялар мен инновациялық бизнес-модельдердің дамуын жеделдетеді. Стартаптар мен шағын және орта бизнесті қолдайды. Оңтүстік Корея экономикалық динамизмді ынталандырудағы стартаптар мен шағын және орта кәсіпорындардың маңызды рөлін мойындайды. Үкімет басшылығымен жүзеге асырылатын бастамалар кәсіпкерлердің мүмкіндіктерін кеңейту үшін қаржылық ынталандыруды, қаржылық қолдауды және инкубациялық бағдарламаларды қарастырады. Инновация мәдениетін дамытуға және тәуекелдерді қабылдауға аса назар аудару стартаптардың динамикалық экожүйесінің пайда болуына ықпал етеді.

Икемділікті арттыру үшін реттеу реформалары ол Оңтүстік Корея үкіметі икемді және бизнеске қолайлы орта құруға бағытталған реттеу реформасын бастады.

Бюрократиялық кедергілерді жою және реттеу процестерін оңтайландыру арқылы ұлт жаңа идеялар мен кәсіпорындардың енуіне кедергілерді азайту арқылы шығармашылық бастамалар үшін қолайлы кеңістік құруға тырысады. Оңтүстік Кореяның креативті экономика стратегиясында Орталық ғылыми-зерттеу және тәжірибелік-конструкторлық жұмыстарға айтарлықтай инвестициялар болып табылады. Бұл міндеттеме Корея Республикасы технологиялық жетістіктердің алдыңғы қатарында болуын қамтамасыз етеді. Ғылыми-зерттеу жобаларына бағытталған қаражат ақпараттық технологиялар, биотехнология және тұрақты тәжірибелер сияқты негізгі секторлардағы жетістіктерге ықпал етеді.

Ұжымдық инновациялар үшін жаһандық ынтымақтастық өзара байланысты экономикалар дәуірінде Оңтүстік Корея өзінің шығармашылық экономикалық бастамаларының әсерін күшейту үшін халықаралық ынтымақтастыққа белсенді түрде ұмтылуда. Серіктестіктер құру, бірлескен ғылыми жобаларға қатысу және жаһандық форумдарға қатысу арқылы ұлттық географиялық шекарадан асып түсетін жалпы инновациялар қорына үлес қосады. Оңтүстік Корея стратегиясының негізінде креативті экономиканың көреген тұжырымдамасы жатыр. Бұл тәсіл технологиялар мен мәдениеттің синергетикалық интеграциясын, жаңа идеяларды ілгерілетуді және кәсіпкерлікті ынталандыруды қамтиды. Мемлекеттік биліктің жоғары атқарушы органы инновациялар тұрақты өсудің қозғаушы күшіне айналатын серпінді экономикалық ландшафты көреді. Креативті экономиканың инновациялық орталықтары ол Оңтүстік Кореяның креативті экономикалық саясатының негізі болды. Бүкіл елде стратегиялық орналасқан бұл орталықтар салалық сарапшыларды, зерттеушілерді және кәсіпкерлерді біріктіретін ынтымақтастық орталықтары ретінде қызмет етеді. Мақсаты - сектораралық серіктестікті дамыту және инновациялық технологиялар мен бизнес-модельдердің дамуын ынталандыру. Стартаптар мен шағын және орта бизнесті қолдау ол стартаптар мен шағын және орта кәсіпорындардың (ШОБ) қолдауға бағытталған. Жаңа кәсіпорындардың өсуін ынталандыру үшін қаржылық ынталандыру, қаржыландыру мүмкіндіктері және инкубациялық бағдарламалар жүзеге асырылады. Стартаптар мен шағын және орта кәсіпорындардың (ШОБ) инновацияларды ынталандырудағы маңыздылығын мойындай отырып, Оңтүстік Корея үкіметі бірқатар қолдау шараларын жүзеге асырды. Қаржылық ынталандыру, қаржыландыру мүмкіндіктері және инкубациялық бағдарламалар кәсіпкерлердің мүмкіндіктерін кеңейтуге, кіруге кедергілерді азайтуға және тәуекелдер мен эксперименттерді қабылдау мәдениетін ілгерілетуге арналған.

Бизнеске қолайлы орта құру үшін реттеу реформалары ол Оңтүстік Корея инновацияларға ықпал ететін бизнеске қолайлы орта құруға бағытталған реттеуді реформалауға кірісті. Бюрократиялық кедергілер жойылады және реттеу процестері қажетсіз шектеулерсіз жаңа идеяларды әзірлеу мен енгізуді ынталандыру үшін оңтайландырылады. Жаһандық нәтижеге қол жеткізу үшін халықаралық ынтымақтастық ол әлемдік экономиканың өзара байланысты сипатын мойындай отырып, Оңтүстік Корея халықаралық ынтымақтастыққа белсенді ұмтылуда. Басқа елдермен серіктестік, бірлескен зерттеу бастамаларына қатысу және халықаралық іс-шараларға қатысу инновациялардың жаһандық желісін құруға ықпал ете отырып, идеялармен алмасуға

ықпал етеді. Реттеу реформаларына мемлекеттік биліктің жоғары атқарушы органы өзінің назарын бизнес пен инновация үшін қолайлы орта құруға бағытталған реттеу реформаларына аударды. Бюрократиялық процестерді рационализациялау және реттеуші кедергілерді азайту кәсіпкерлікті ынталандыруға және жаңа идеяларды дамытуға бағытталған осы реформалардың ажырамас бөлігі болып табылады.

Қорыта келе, Оңтүстік Корея жаһандық креативті экономикадағы позициясын нығайту үшін халықаралық ынтымақтастыққа белсенді түрде ұмтылуда. Оның бұл қадамы басқа елдермен серіктестік, бірлескен ғылыми жобалар және халықаралық іс-шараларға қатысу идеялармен алмасуға және инновацияларды жаһандық ауқымда ілгерілетуге ықпал етеді.

ПАЙДАЛАНЫЛҒАН ӘДЕБИЕТТЕР ТІЗІМІ:

ахарова Л., Асмолов К.. Евразийская инициатива президента Республики Корея Пак Кын Хе // Проблемы Дальнего Востока. 2015. № 1. С. 60-70.

евичкая Е. И. Экономика Южной Кореи на перепутье: вызовы и шансы // Проблемы Дальнего Востока. № 6. 2015. С. 54-63.

язанова А.Н. Научно-техническое развитие и ин- новационная политика Республики Корея в 1960-2010-е гг.: автореф. дис. ... канд. ист. наук. Томск, 2012.

амсонова В.Г. Патентная деятельность Южной Кореи в условиях развития креативной экономики // Россия и Корея в меняющемся мире. М.: ИДВ РАН, 2014. С. 139-152.

ушлина, С.С., Самсонова, В.Г. Экономика Республики Корея: новые перспективы и вызовы // Проблемы Дальнего Востока. 2013. №3. С. 66-78 (70).

еликая Е.Г., Папаян А.Г. Современная экономическая конъюнктура и её влияние на развитие предпринимательской структуры // Азимут научных исследований: экономика и управление. 2015.№3 (12). С. 17-20.

ам Си Хен. Инновационный центр креативной экономики Инчхона «возродится как

ц
е
н
т
р

у
п
р
а
в
л
е
н
и
я

с
т
а

Қиличев Аброр
Сиёсий фанлар бўйича фалсафа доктори (PhD),
Республика Маънавият ва маърифат маркази масъул ходими
(Тошкент, Ўзбекистон)

ДАВЛАТ БОШҚАРУВИДА ХАВФСИЗЛИК ФАЛСАФАСИ
(Амир Темуր давлати мисолида)

Аннотация. *Мазкур мақолада Амир Темуր давлати сиёсий бошқаруви институтлари – курултой, кенгаш, хавфсизлик хизмати сингари ташкилотларнинг ишлаш механизмлари хавфсизлик фалсафаси нуқтаи назаридан таҳлил ва тадқиқ этилган.*

Қиличев Аброр
Доктор философии политических наук (PhD)
Ответственный сотрудник Республиканского центра Духовности и просвещения
(Ташкент, Узбекистан)

Аннотация. *В данной статье анализируются и исследуются механизмы работы институтов политического управления государства Амира Темура - курултая, совета, службы безопасности – с точки зрения философии безопасности.*

Abror Qilichev,
Doctor of Philosophy in Political Science (PhD)
Employee in charge of the Republican Center for Spirituality and Enlightenment
(Tashkent, Uzbekistan)

Annotation. *This article analyzes and researches the working mechanisms of the institutions of political administration of the Amir Temur state - the congress, the council, the security service, from the point of view of the security philosophy.*

Амир Темуր давлат бошқарувини курултой, кенгаш ҳамда хабаргир (хавфсизлик хизмати) сингари ижтимоий-сиёсий институтлар воситасида амалга оширган. Биз ушбу мўъжаз тадқиқотимизда Турон султониининг давлат ва жамият ҳаётини бошқариш, шунингдек, армия қурилиши, адлия, суд-ҳуқуқ тизимларини ташкиллаш ва бошқа ижтимоий-сиёсий институтлар фаолиятини мувофиқлаштиришда олиб борган ишларини хавфсизлик фалсафаси нуқтаи назаридан таҳлил этишга ҳаракат қиламиз.

Амир Темур Хуросонни ишғол этишда бу ердаги ҳар бир вилоят ва шаҳар ҳокимлари, диний уламо ва юксак эътиборли шахслари ҳақида атрофлича маълумотларни тўплайди. Натижада кимга қанақа мазмундаги мактуб ёки хабар билан мурожаат қилишни билиб, шунга яраша ҳаракат қилади. Сарбадорлар ҳукмидаги Сабзаворни олишда Соҳибқирон ушбу ўлканинг эътиборли шахсларидан Саййид Муҳаммад ас-Сарбадолни ўз ҳузурига чорлаб, “Э, мавлоно саййид! Сен менга айтчи,

нима қилсам Хуросон ерларини батамом эгаллайман ва ўзимга бўйин эгдириб, унинг узоғу яқин (жойлар)ини ўз ихтиёримга оламан? Бу ҳолат менга насиб бўлиши ва қинғир-қийшиқ, машақатли йўлдан юқори кўтарилмоқ учун мен нима қилай?” деган савол билан мурожаат қилади. Ушбу мулоқотнинг сиёсий моҳиятига назар ташланса, шу нарса аён бўладики, Амир Темур бирон бир мамлакатни фатҳ этаркан, унинг ўз элига сўзини ўтказа оладиган, обрўйли шахсларини ўзи томонга оғдириб олишга ҳаракат қилади. Биринчидан, сиёсатдаги бу тактиканинг аҳамиятли томони шундаки, «қон тўкмасдан яши гап билан кўпнинг эътиборини қозониш» пайида бўлади. Иккинчидан, ислом оламидаги нуфузли уламоларни ўзига хайрихоҳ қилиб олиш ҳукмдорнинг стратегик мақсадлари нечоғлиқ жиддий бўлганлигини кўрсатади.

Хавфсизлик фалсафаси амалиётига яна бир мисол: “Мен тажрибамдан шуни билдимки, юз минг отлик аскар қилолмаган ишни бир тўғри тадбир билан амалга ошириш мумкин экан”¹ деган хулосага келади Соҳибқирон мўғул хони билан олиб борган музокаралари бесамар кетмаганидан кўнгли тўлиб. Чунки, бу пайтда Туғлуқ Темурхондай қудратли рақибга очиқдан очиқ ихтилофда бўлиш яхшиликка олиб келмаслигини Амир Темур юракдан ҳис этади. Бу ёш амирнинг келгусидаги стратегик режалари учун жуда катта аҳамият касб этади.

Хавфсизлик хизмати – хабаргир фаолияти таҳлили ҳам Амир Темурнинг давлат хавфсизлиги бўйича амалга оширган ҳар бир ишини синчиклаб кўриб чиқишга ундайди. Мисол учун, Соҳибқироннинг Мовароуннаҳр ҳокимиятини қўлга киритгандан кейин уни ҳар томонлама мустақамлашга ҳаракат қилади. Бунда биринчи ўринда Дашти Қипчоқ масаласи кўндаланг бўлиб турар эди. Шу боис Амир Темур жете амирларининг хатти-ҳаракатларини диққат билан кузатар экан, Оқ Ўрда ва Олтин Ўрда муносабатларининг қай тариқа ривожланишига асосий диққат эътиборини қаратади. Мўғул амирларидан бўлган Қамариддин талончилик мақсадида Андижон устига қўшин тортади ва атроф-жонибдаги қишлоқларни талайди. Хавфсизлик кучлари – разведка маълумотларига таянган Амир Темур босқинчи Қамариддиннинг нафсини тийиб қўйиш учун шиддат билан қўшин тортади. Самарқанд қўшинига юзма-юз келишдан кўрқиб Қамариддин Дашти Қипчоққа қараб қочади. Амир Темур Қамариддин масаласи билан Чу водийсида эканида Оқ Ўрданинг таниқли амирларидан бўлган, Манғиқишлоқ ҳокими Тўйхўжа ўғлоннинг ўғли Тўхтамининг Оқ Ўрда ҳукмдори Ўрусхон қаҳридан кўрқиб, Самарқандга паноҳ излаб келаётганидан воқиф бўлади. Амир Темур тобеинларига Тўхтамиш ўғлонни пошоҳзодлар каби кутиб олиш тўғрисида топшириқ беради.

Юқорида таъкидланганидек, Дашти Қипчоқнинг кучайиши Мовароуннаҳр сиёсатида хавфсизлик нуқтаи назаридан зид бўлиб, айниқса, Оқ Ўрда ва Олтин ўрданинг бирлашуви минтақадаги давлатлар учун катта хавф туғдирар эди. Бу таҳликанинг олдини олиш пичоқнинг сопини ўзидан чиқариш мақсадида Амир Темур Тўхтамишхондан фойдаланишга аҳд қилади. Шунинг учун ҳам Тўйхўжа ўғлоннинг ўғли олий даража меҳмон сифатида Самарқандда катта дабдаба билан кутиб олинади. Соҳибқирон Тўхтамишхонни эъзозлаб, қимматли ҳадялар беради. Энг муҳими ҳукмдорлик нишони бўлган байроқ, довул тақдим этади. Амир Темур хос мажлис (хавфсизлик кенгаши)да

¹ Темур тузуқлари. (Форсчадан тарж. А. Соғуний ва Ҳ. Кароматов). Т.: Шарқ, 2005, 52-бет.

Мўғул хонига Ўтрор, Саврон шаҳарларини, ҳатто, Оқ Ўрданинг пойтахти Сиғноқнинг-да берилганини эълон қилади. Шарт шундай бўлганки, Тўхтамишхон бу элу шаҳарларни жангу жадаллар билан олиши керак бўлади. Амир Темур бунинг учун барча зарур хавфсизлик чораларини кўради, махсус амирлар мазкур юриш учун тактик ҳаракатларнинг режаларини ишлаб чиқишади. Тўхтамишхон каттагина кўшин ва жангу жадалларда суяги қотган тажрибали, моҳир амиру лашкарбошилар билан таъминланади.

Мўғул хони Амир Темур берган кўшин билан Оқ Ўрда сари отланади. Лекин, унга омад кулиб боқмайди – биринчи жангдаёқ мағлубиятга учрайди. Натижада, у яна Соҳибқирон паноҳига қочиб келади. Амир Соҳибқирон Тўхтамишхонни яна қуроллантиради. Бу сафар кўшин икки баробарга кўпайтирилиб, уларни Сиғноқ сари йўллайди. Омад бу сафар ҳам Тўхтамишхондан юз ўгирган эди. Аёвсиз жанг Урусхоннинг тўнғич ўғли – Тўқтақияхон фойдасига ҳал бўлади. Жангда яраланган Тўхтамишхон Амир Темур берган зотдор чопқир от билан ² Сирдарёдан сузиб ўтади ва тўқайзорга яширинади. Соҳибқироннинг хавфсизлик кучлари – махсус разведка Тўхтамишхонни қамишзор ичидан топиб, Бухорода қишлаётган Амир Темур ҳузурига олиб боришади. “Алғараз, 780 (1378-1379) йили Амир Темур Тўқтамишни яна бир бор иззат-икромни ва инъомларига сазовор этди ва уни Сиғноқда тахтга ўтқизиш учун амир Тумон Темур, амир Ўрунг Темур, Гиёсиддин Тархон, Бахтийхожа ва Амир Бангиларни кўп лашкарлар билан унга қўшиб йўлга солди”³, деб ёзади Низомиддин Шомий ўзининг “Зафарнома” асарига.

Бу пайтда мўғул Урусхон Амир Темурга элчи йўллаб, ўғлининг қотили сифатида Тўхтамишхонни ўзига топширишни қатъий талаб қилиб хат жўнатади, талабга кўнмаган тақдирда, жангга ҳозирлик кўраверишни урғулайди. Соҳибқирон кўшин билан Ўтрорга етиб келади. Тарихчиларнинг гувоҳлик беришича⁴, ўша йили қиш жуда қаттиқ келади. Уч ойгача икки кўшин юзма-юз туради, разведка бўлимларининг онда-сонда чопқинларни ҳисобга олмаганда, жанг деярли бўлмайди.

Кўп ўтмай Урусхоннинг ўлими ҳақидаги хабар тарқалади. Оқ Ўрда тахтига унинг ўғли Тўқтақия ўтиради. Тўқтақиянинг тахтдаги кунлари кўпга чўзилмайди, унинг ўлимидан сўнг Оқ Ўрда тахтига Темур Малик ўғлон эга чиқади.

Оқ Ўрда тахтидаги бу кўнимсизликлар Тўхтамишни яна бир бор таваккал қилишга ундайди. Лекин, Тўхтамишхоннинг бу сафар ҳам омади келмай Темур Малик ўғлоннинг қўли баланд келади. Мўғул хони яна Самарқандда кўним топади. Дашти Қипчоқдаги сиёсий воқеаларнинг ҳеч бири назардан қочирмасдан кузатилар экан, Соҳибқироннинг жосуслик хизмати Темур Малик ўғлоннинг маишатга қаттиқ берилиб кетгани, ҳокимият жилавининг бўшашгани тўғрисидаги хабарларни келтиради. Амир Темур пайтдан фойдаланиб, ёвқур кўшин душман устига ташланади. Тўхтамишхон кўшин бошловчи – қочарчи вазифасини ўтайди. 1378 йилда Оқ Ўрда хонлиги тўлиқ ишғол қилинади.

Оқ Ўрда тахти бевосита Амир Темур кўмаги билан Тўхтамишга насиб қилади. Тўхтамишхон ғайрат билан давлатининг устунларини мустаҳкамлашга киришади. Қиқса

² Низомиддин Шомий. Зафарнома. – Т.: Ўзбекистон, 1996. 114-бет.

³ Низомиддин Шомий, «Зафарнома», 107-бет

⁴ Низомиддин Шомий, «Зафарнома», 108-бет

муддат ичида кучли қўшин тузилади. Эдил дарёси бўйидаги шаҳарлар бирма-бир истило қилинади, Олтин Ўрда бўйсундирилади, майда улус ва қабилаларнинг бошлиқлари Тўхтамишхон ҳукуматини тан олади. Тўхтамишхон мамлакати сарҳадларини шитоб билан шимол сари кенгайтириб бора бошлайди.

Амир Темур Дашти Қипчоққа ўз одамини қўйганидан кўнгли тўлиб, эътиборини жанубга қаратади. Таъкидлаш жоизки, Амир Темурнинг ҳарбий ҳаракатлари аввало, ислом ғояларининг тараққий этиши учун хизмат қилса, иккинчидан, бошқарув услуби адолатга асосланган давлат ҳудудининг кенгайтирилиши юзлаб халқларнинг тинч ҳаёти ва фаровонлигини таъминлашда ҳам муҳим аҳамият касб этади. “Қайси мамлакатни забт этган бўлсам, ўша ернинг обрў-эътиборли кишиларини азиз тутдим; саййидлари, уламолари, фузало ва машойихига таъзим бажо келтирдим ва ҳурматладим. Уларга суюрғол, вазифалар бериб, маошлар белгиладим; ўша вилоятнинг улуғларини оғаниларимдек, ёшлари ва болаларини бўлса, ўз фарзандларимдек кўрдим. Мазкур мамлакатларнинг сипоҳи учун даргоҳимга йўл бердим. Раиятни ўзимга қаратиб олдим”, деб ўзининг стратегик қарашларини ифодалайди “Тузуқлар”да.

“Ҳар мамлакатда адолат эшигини очдим, зулму ситам йўлини тўсдим”, деб таъкидлайди Соҳибқирон бобомиз. Халққа жабр-зулм қилган ҳокимлар, амалдорлар давлат томонидан қаттиқ жазога тортилган. Девонхона қошида махсус тафтиш гуруҳлари фаолият юритган бўлиб, улар жойлардаги ҳокимликларнинг, шахзодаларнинг молиявий фаолиятини тафтиш қилиб турган. Ижтимоий аҳволни назорат остига олган. Шунинг учун ҳам “Куч – адолатдадир” деган ғоя Амир Темурнинг дунёқарашини жуда қисқа, лекин ниҳоятда теран маъно-мазмун билан ифода олади. Агар салтанатда бошқарув сиёсати адолат тамойиллари асосида юритилмаганида, аксинча, зулмга асосланганида Амир Темур давлати бундай улкан ҳудудни қамраб ололмас эди. Негаки, зулм ва зўровонликка асосланган давлатнинг умри қисқа бўлади.

Ҳудуд ва аҳоли сони билан ҳам улкан сарҳадларни қоплаб олган бундай улуғ салтанатни идора этиш осон эмас, албатта. Лекин Соҳибқирон ҳазратлари давлат бошқарувида қатъий тартиб-интизомга бўйсундирилган давлат институтларининг мукамал иш тизимини барпо этади. Мазкур тизим Ҳинддан то Олтин Ўрдагача бўлган поёнсиз ҳудудларни муваффақият билан бошқаради. Бундан ташқари, жойларда жорий ҳокимиятга бўйсунмайдиган хуфия тизим ҳам муваффақият билан фаолият юритган. Мазкур махфий хизмат ҳокимият қамраб ололмаган айрим ахборотларни, хусусан, маҳаллий ҳокимлар, волийлар, нўёнлар, улус бошлиқлари ҳақидаги маълумотлар билан бирга халқнинг турмуш-тарзи ҳақида шахсан ҳукмдорни огоҳ этиб борган. Шу боис ҳам бундай улкан салтанатнинг ҳар бир ўлкаси, вилояти, туманида кечган воқеаларнинг тўла тафсилоти марказий девонга етказиб турилган. Шунингдек, ташқи разведка тизими ҳам пухта иш олиб борган. Бу ҳақда Ибн Арабшоҳ шундай ёзади: “Темур тенги йўқ феъл-атворли, чуқур мулоҳазали киши бўлиб, унинг тафаккур денгизининг қаъри йўқ ва унинг тадбири тоғига на текислигу, на ғадир-будир орқали йўл топиларди”⁵. Дарҳақиқат, ушбу сўзларнинг муаллифи ўз даврининг кучли олими, исломий илмлардан ташқари, дунёвий билими ҳам юксак шахснинг буюк бобомиз хусусида келтирган таърифларининг қиймати

⁵ Ибн Арабшоҳ “Амир Темур тарихи”, Меҳнат, 1992 й. 71-бет

бенихоядир. Демак, **биринчидан**, Амир Темур хавфсизлик кучларини ягона тизимга солиб, уни давлат, мамлакат хавфсизлиги борасида метин қалқон сифатида ишлата билган. Яъниким, махсус пайса-хужжатлар билан “қурулланган” ақли ва фаросати кескир бу юзлаб хуфиялар яқин-йироқ хорижий ўлкаларнинг турли бурчакларидан Самарқандга зарур маълумотларни йўллаб турган. **Иккинчидан**, Соҳибқироннинг ташқи разведка хизмати пухта йўлга қўйилган ва ўз даврида дунёда ушбу хавфсизлик кучларига тенг келадиган бошқа муқобил ташкилот бўлмаган. **Учинчидан**, Турон салтанатига душман мақомида бўлган давлатлар – Олтин Ўрда, Усмонли империяси, Жалойирлар ва бошқаларнинг ижтимоий-сиёсий, ҳарбий ҳолати тўғрисида Амир Темурга зарур ахборотлар ўз вақтида етиб келган. **Тўртинчидан**, ҳарбий-сиёсий институтлар – қўшинлар разведка ва контрразведканинг маълумотларга таяниб зарур чора-тадбирлар ишлаб чиққан ва шу асосда ҳаракат қилган.

“Мўғуллар 1369 йилгача Мовароуннаҳрда хўжайинлик қилишди. Урушлар ва тўқнашувлар фуқаро тинқасини қурутди, шаҳар ва қишлоқлар вайронага айланди, юрт таназзулга юз тутди. Ана шундай аянчли дамда мўғул босқинчиларига қарши қилич кўтарган, Ватанинг озодлиги ва мустақиллиги учун жонини тиккан бирдан-бир одам Темурбек бўлди”⁶, деб ёзади Б.Аҳмедов ўзининг “Амир Темурни ёд этиб” номли асариди. Дарҳақиқат, Амир Темурнинг юрт озодлиги йўлидаги курашлари ниҳоятда мураккаб кечган. Маккор душманни маҳв этиш, айрим маҳаллий оғмачи беку амирларни итоатга келтиришда жосуслик хизматидан фойдаланиш зарурати ортиб борган. Шунинг учун ҳам у хавфсизлик хизматини ҳар томонлама кучайтиришга ҳаракат қилган ва натижада юқорида келтирилганидек тизимлаштирилган хабаргир⁷ Амир Темур давлатининг профессионал хавфсизлик институти сифатида намоён бўлди. Фалсафий қонунларга кўра, шакл ўзгарувчан, моҳият эса ҳеч қачон ўзгармайди. Бизнинг давлат хавфсизлигига оид таърифимиз қуйидагича: “Давлат хавфсизлигининг мазмун-моҳияти сиёсий тизимнинг шундай ташкил этилиши ва фаолиятидирки, у барқарорликни сақлаб, ривожланиб, жамиятни ижтимоий-иқтисодий, сиёсий-ҳарбий ривожлантириш соҳасидаги устувор вазифаларга эришишни ва турли кўринишдаги таҳдидларга қарши туришни таъминлайди”. Шунингдек, давлат хавфсизлигига оид бошқа олимларнинг таърифларини ҳам кўриб ўтамыз. “Давлат хавфсизлиги - бу давлатнинг ташқи ва ички таҳдидлардан ҳимояланиш даражасидир. Давлат хавфсизлигини таъминлаш ёки давлат хавфсизлигини ҳимоя қилиш - мавжуд давлат ва жамият тузумини, давлатнинг ҳудудий яхлитлиги ва мустақиллигини хорижий разведка ва бошқа махсус хизматларнинг кўпорувчилик ҳаракатларидан ҳимоя қилиш бўйича сиёсий, иқтисодий, ижтимоий, ҳарбий ва ҳуқуқий чора-тадбирлар мажмуидир”⁸, деб ёзади рус олими А.С. Алпеев. Замон нуқтаи назаридан келтирилган мазкур таъриф мазмун-моҳиятига кўра, Амир Темур давридаги хавфсизлик тамойилларига ҳам мос келади. Шундан келиб чиқиб, айтиш мумкинки, **биринчидан**, хабаргир ташкилоти томонидан амалга оширилган ишлар

⁶ Б.Аҳмедов, «Амир Темурни ёд этиб», «Ўзбекистон» 1996 йил, 6-бет.

⁷ Хабаргир – Амир Темур давлатининг хавфсизлик хизмати ташкилотининг номи. (Муаллиф изоҳи)

⁸ Алпеев А. С. Критически важные объекты. Терминология безопасности: 2017] // Вопросы кибербезопасности: журнал. – 2016. – № 4 (17). – С. 75–76. – ISSN 2311-3456.

давлат хавфсизлигини таъминлашга қаратилган. **Иккинчидан**, давлат хавфсизлиги – миллий хавфсизликнинг таркибий қисми ҳисобланиб, давлатга қарши ҳар қандай хатти-ҳаракатларнинг олдини олиш ва бартараф этишга масъул орган вазифасини бажарган. Учинчидан, давлат хавфсизлиги ташкилоти зиммасига давлат арбобларидан тортиб, оддий фуқаронинг ҳам тақдирига жавобгарлик юклатилган.

“Туғлуқ Темурхон, (саркардалари) Бикижак, Ҳожибек эркинит Улуғ Тўқтемур керайит ва Жетанинг бошқа амирларидан уч фавж тузиб, уларни Мовароуннаҳр мамлакатини талон-тороғ қилиш учун юборганлиги, ўша уч фавж қўшин Хузор деган жойга келиб тушганлиги хабари менинг қулоғимга етди. Шунда Туғлуқ Темурхонни бориб кўришдан илгари бу очкўз амирларни мол-дунё билан маҳлиё қилиб, Мовароуннаҳр вилоятини қатлу ғоратдан қутқариб қолишга қарор қилдим”,⁹ дейди Соҳибқирон “Тузуқлар”да. Шундан сўнг ул зот Туғлуқ Темурхон билан кўришгани ва хон Соҳибқирондан салтанат ишларида **“кенгаш”** сўраганини айтади. “Кўрсатган кенгашларимни тўғри деб топиб, ҳаммасини қабул қилди”,¹⁰ дейди ҳазрат Соҳибқирон. Бундан кўриниб турибдики, Амир Темур мамлакатни оғир дамларда талончи мўғулларнинг қўлига ташлаб кетмайди. Юрт омонлиги учун мўғуллар билан вақтинчалик муросяю мадора қилади. Кутилмаганда Дашти Қипчоқда юз берган кўзғолоннинг хабари мўғул хонига етиб келади. Ташвишга тушган хонга Соҳибқирон жуда жўяли маслаҳат беради. Тўғлуқ Темур ўз юртига қайтиб кетишига мажбур бўлади. Мовароуннаҳрга Амир Темур ҳукмдор бўлиб қолади. “Давлат ва салтанатимнинг бошланишида энг аввал қилган кенгашим шул эди”,¹¹ деб ёзади “Тузуқлар”да Соҳибқирон. Албатта, бу ҳукмдорлик вақтинчалик эди. Сабаби шуки, Мовароуннаҳрни мўғул хонлари худди “қўрғонлаган ой каби ўраб турар эди”¹².

Агар тарихнинг географик харитасига назар ташласангиз, Соҳибқирон бобомиз қурган улкан давлат кўз ўнгингизда намоён бўлади. Унча кўп бўлмаган вақт ичида Амир Темур забт этган ҳудуд ўз ичига ҳозирги бутун Ўрта Осиё, Афғонистон, Покистон, Ҳиндистон, Эрон, Сурия, Миср, Туркия, Озарбайжон, Арманистон, Грузия, Қозғоғистондан то Москва остонасигача бўлган ерларни қамраб олган. Бундай бепоён ҳудудларнинг босиб олиниши ва деярли ҳамиша эришиб келинган изчил ғалабаларни Соҳибқирон қўшинларининг бошқа давлат қўшинларидан қурол-яроғларнинг сифати, улардан моҳирона фойдалана билиш, армиядаги темир интизом, лашкарбошиларнинг ўткир фикрлай олиши, ўз даврига нисбатан ажойиб стратегик ва тактик қоидалардан фойдалана олишлари билан изоҳлаш мумкин. Гарчи, армия асосан суворийлардан иборат бўлса-да, зарур пайтда улар отсиз, яъни пиёда аскарлар сифатида жанг олиб боришган. Бунда мовароуннаҳрлик баҳодирлар душманни чалғитиб ортага чекиниш ва тўсатдан қарши ҳужумга ўтиб янчиб ташлаш каби бир неча ўн хил манёврларни ҳам пухта ўзлаштирган эди. Амир Темурнинг шавкатли қўшинининг жанглари ҳақида темурийзода ҳукмдор Заҳириддин Муҳаммад Бобурнинг таърифлари диққатга

⁹ «Темур тузуқлари» «Шарқ», 2005 йил, 17-бет.

¹⁰ «Темур тузуқлари» «Шарқ», 2005 йил, 17-бет.

¹¹ «Темур тузуқлари» «Шарқ», 2005 йил, 18-бет.

¹² «Темур тузуқлари» «Шарқ», 2005 йил, 54-бет.

сазавордир¹³. Демак, ушбу музаффар ҳарбий ҳаракатларнинг барчасида хавфсизлик кучлари тўлиқ иштирок этган. Бу қўшин ўнбошисидан тортиб, туманбошигача бўлган тизими юқоридан бериладиган ҳар бир кўрсатмага сўзсиз амал қилишида яққол кўзга ташланади. Яъни, қўшиннинг ёки мингликлар - ҳазораларнинг қандай ҳаракатланиши зарурлиги тўғрисида шахсан ҳукмдор белгилаган тадбир ёки амир ул умаронинг кўрсатмаси қатъий қонун тарзида қабул қилинган. Бу темир интизом Соҳибқирон қўшинини ҳаммиша зафар сари етаклаган. Шу боис ҳам жангда қўлланган ҳар қандай тактик манёврлар учун қўшин бошлиқларидан тортиб навқаргача ҳам маънавий, ҳам моддий томондан рағбатлантирилган.

Хулоса ўрнида шуни алоҳида таъкидлаш керакки, Амир Темури тузган давлат ва унинг бошқаруви бўйича амалга оширилган ишларнинг барчаси сиёсат назариясига кўра, хавфсизлик фалсафаси қонунларига риоя этган ҳолда бажарилган. Чунки, Соҳибқирон ҳарбий саркарда сифатида ҳеч қачон мағлуб бўлмаган, давлат раҳбари сифатида эса жуда йирик сиёсий ислохотларни амалга татбиқ этган. Қадимги юнон ёзувчиси ва Рим даври файласуфи Плутарх ҳукмдорлик санъатини ҳақида сўз юритиб, жумладан, шундай деб ёзади: “Қайсики энг қудратли шахс халқда қўрқув эмас балки севги уйғотсагина, ўша шахс энг ҳурматли инсон бўлади”¹⁴. Мазкур сўзлар Буюк Турон ҳукмдори Амир Темури ҳазратлари таърифида жуда мос келади. Соҳибқироннинг давлатхоҳлиги аввало ўз халқининг фаровон ҳаёти кечириши, омон-эсонликда давру даврон суришини таъминлаб берди ва бу омил оддий аҳоли томонидан эътироф этилган эди.

ФЙДАЛАНИЛГАН АДАБИЁТЛАР:

1. «Темури тузуқлари» «Шарқ», 2005 йил.
2. Заҳриддин Муҳаммад Бобур, “Бобурнома”, Ўзбекистон Фанлар Академияси нашриёти. Т.; 1960. 463-б.
3. Плутарх, «Власть: искусство править миром», https://www.litres.ru/series/vlast-iskusstvo-pravit-mirom-12872/?art_types=text_book
4. Алпеев А. С. Критически важные объекты. Терминология безопасности: 2017] // Вопросы кибербезопасности: журнал. – 2016. – № 4 (17). – С. 75–76. – ISSN 2311-3456.
5. Б. Аҳмедов, «Амир Темурни ёд этиб», «Ўзбекистон» 1996 йил, 6-бет.

¹³ Заҳриддин Муҳаммад Бобур, “Бобурнома”, Ўзбекистон Фанлар Академияси нашриёти. Т.; 1960. 463-б.

¹⁴ Плутарх, «Власть: искусство править миром», https://www.litres.ru/series/vlast-iskusstvo-pravit-mirom-12872/?art_types=text_book

Ҳасанов Алишер Тоштемирович
Республика Маънавият ва маърифат маркази
Ижтимоиймаънавий тадқиқотлар институти
Мустақил изланувчи
(Тошкент, Ўзбекистон)

МИРЗО УЛУҒБЕК – АДОЛАТЛИ ҲУКМДОР ВА БҮЮК ОЛИМ
(ижтимоий-сиёсий таҳлил)

Аннотация. Ушбу мақолага Мирзо Улуғбекнинг ҳукмдорлик ҳамда олимлик фаолияти ҳақида сўз боради. Мирзо Улуғбекнинг давлат қурилиши билан илмий фаолият билан ҳам муваффақият билан шуғуллангани ва бу борада амалга оширган ишлари, ижтимоий-сиёсий ислохотлари ва рўй берган сиёсий воқеаларнинг аҳамияти фалсафий томондан тадқиқ этилган.

Хасанов Алишер Тоштемирович
Институт социальных и духовных исследований при Республиканского центра
Духовности и просвещения. Независимый искатель
(Ташкент, Узбекистан)

МИРЗА УЛУҒБЕК – СПРАВЕДЛИВЫЙ ПРАВИТЕЛЬ И ВЕЛИКИЙ УЧЕНЫЙ
(социально-политический анализ)

Аннотация. В данной статье рассказывается о правлении Мирзо Улугбека и научной деятельности. Тот факт, что Мирзо Улугбек успешно занимался научной деятельностью по строительству государства, и значение его деятельности, общественно-политические реформы, политические события, происходившие в связи с этим, изучались с философской точки зрения.

Hasanov Alisher Toshtemirovich
Institute of Social and Spiritual Research under the Employee in charge of the Republican
Center for Spirituality and Enlightenment. Independent seeker
(Tashkent, Uzbekistan)

MIRZA ULUG'BEK - A JUST RULER AND A GREAT SCIENTIST
(socio-political analysis)

Annotation. This article talks about Mirzo Ulug'bek's rulership and scholarly activities. The fact that Mirzo Ulug'bek successfully engaged in scientific activities with the construction of the state, and the significance of his work, socio-political reforms, and the political events that took place in this regard were studied from a philosophical point of view.

Амир Темур авлодлари ҳақида сўз кетганда, аксарият тарихчилар Мирзо Улуғбекни адолатли ҳукмдор ва буюк олим эканига асосий урғу беришади.

Мирзо Муҳаммад ибн Шоҳруҳ ибн Темур Улуғбек Кўрагоний (1394-1449) – буюк астроном ва математик, ўз даврининг атоқли алломаси, давлат арбоби, Мовароуннаҳрни 1441-1449 йиллар бошқарган, машҳур ҳукмдор ва улуғ Соҳибқирон Амир Темурнинг суюкли набирасидир. Мирзо Улуғбек (Муҳаммад Тарағай) 1394 йил 22 март куни ҳозирги Озарбайжон ҳудудидаги Султония шаҳрида таваллуд топган. 1405 йил, Марказий Осиёдан ташқари, Яқин ва Ўрта Шарқнинг барча ҳудуди, Ўртаер денгизидан Шимойй Ҳиндистонгача бўлган катта ерни ўз ичига олган улкан салтанатни яратган Буюк Соҳибқироннинг ўлиmidан сўнг, бутун меросий мулки унинг ўғил ва набираларига ўтади.

Темурийлар салтанатининг тепасига Ҳирот қароргоҳида сайланган Амир Темурнинг ўғли – Мирзо Шоҳруҳ ўтиради. Мавороуннаҳр бошқаруви эса, Мирзо Шоҳруҳнинг тўнғич ўғли, Амир Темурнинг набираси Мирзо Улуғбекка топширилади. 1409 йил Мирзо Улуғбек Самарқанд ҳокими этиб эълон қилинади, отаси Шоҳруҳнинг ўлиmidан сўнг эса, 1447 йилда бутун Темурийлар сулоласига бош бўлади. Тарихчиларнинг шохидлигича, ёшлигида Мирзо Улуғбек фан турларига, айниқса, математик ва астрономияга катта қизиқиш билдиради. Унинг ақлий дунёқарашини кенгайтиришида отаси ва бобоси тўплаган бой кутубхона замин бўлди, у ерда кўп вақтини ўтказарди¹⁵. Биринчидан, Мирзо Улуғбек у вақтлар ўлчови билан қараганда, жуда зўр таълим олган ва ажойиб хотира эгаси бўлиб, у араб ва форс тилини эркин эгаллаган, туркий шеърятни яхши билган, адабий услубларни эгаллаган ва адабий баҳсларда иштирок этган, ўзи ҳам шеърлар ёзган. Иккинчидан, Улуғбекнинг устози таниқли олим, Темурийлар саройидаги машҳур математик ва астроном Қозизода Румий бўлган. У тўққиз яшарли Улуғбекка Мароғадаги машҳур расадхона харобаларини кўрсатган. Ёшликдаги айнан шу хотиралари бўлажак астроном келажагини белгиллаган бўлиши мумкин. Демак, Мирзо Улуғбек даврида Самарқанд ўрта асрлар давридаги илм-фан ўчоқларидан бирига айланган. Бу ерда шуни алоҳида таъкидлаш керакки, Самарқандда, XV асрнинг биринчи ярмида Мирзо Улуғбекнинг атрофида Ғиёсиддин Жамшид Коший,

¹⁵ АБДУРАЗЗОҚ САМАРҚАНДИЙ, тўлиқ исми Камолиддин Абдураззоқ ибн Жалолиддин Исҳоқ Самарқандий (1413.7.11 – 1482, Ҳирот) – машҳур сайёҳ, элчи ва тарихчи. Тафсир, ҳадис, тарих, тил ва адабиёт фанларини пухта эгаллаган. Ҳаётининг кўп даври Самарқандда ўтгани учун Самарқандий нисбасини олган. Абдураззоқ Самарқандий араб тили грамматикасига бағишланган «Рисолаи Азудия»га шарҳ ёзади. Шоҳруҳ саройида дипломатик ёзишмаларни олиб боришда қатнашади, элчилар бошлиғи сифатида 1442–44 й. ларда Ҳиндистон жан. даги Каликут, Хиновар, Мангалур, Билур, Боканур ва Вижаянагар рожалигига бориб келади. 1446–47 й. ларда Шоҳруҳ уни дипломатик топшириқ билан Гилонга жўнатади. У ҳаётининг кейинги даврларида Абулқосим Бобур саройида хизмат қилди. Бобурнинг Мозандаронга (1453), сўнгра Самарқандга (1454) қилган юришларида қатнашди. 1463 й. Абу Саид мирзо А. С. ни Ҳиротдаги Шоҳруҳия хонақосига шайх этиб тайинлайди. Абдураззоқ Самарқандий Мовароуннаҳр ва Ўрта Шарқ мамлакатларининг 14–15 а. лардаги тарихига оид бой маълумотларни ўзида жам қилган «Матлаи саъдайн ва мажмаи баҳрайн» («Икки саодатли юлдузнинг чиқиш ва икки денгизнинг қўшилиш жойи») номли тарихий асари билан машҳур (1467–69 й. ларда форс тилида ёзилган). Асарнинг танқидий матни илмий изоҳлар билан 1960 ва 1969 й. ларда Тошкентда босилган.

Қозизода Румий, Али Қушчи каби таниқли астроном ва математикларни бирлаштирган бутун бир илмий мактаб вужудга келади. У вақтлар Самарқандда Турон тарихи ҳақида ажойиб асар ёзган тарихшунос Ҳофизий Абрӯ, таниқли шифокор Мавлоно Нафис, шоирлар Сирожиддин Самарқандий, Саккокий, Лутфий, Бадахший ва бошқалар яшаган. Бир сўз билан айтганда, инсоният ақли, фаннинг кучига ишонган ўз даврининг илғор шахслари бўлишган. 1417-1420 йиллар Улуғбек Самарқандда мадраса қурдириб, Регистонда барпо этилган биринчи меъморий ансамблга айланади. Мазкур мадрасага Улуғбек мусулмон шарқининг кўплаб астроном ва математикларини таклиф этади. Қолган иккита мадраса Ғиждувон ва Бухорода қурилган. Мирзо Улуғбек томонидан қурилган мадрасалар ҳозирги университет вазифасини бажарган.

Мирзо Улуғбекнинг Бухорода қурдирган мадрасаси пештоқида “Илмга интилиш ҳар бир мусулмон учун фарздор” ёзуви сақланиб қолган. Аммо, Мирзо Улуғбекнинг катта иштиёқи – бу астрономия бўлган. Буюк олим ҳаётининг мазмунини илми нўжумга бағишлаган. Қозизода Румий, Жамшид Ғиёсиддин ал Коший, Али Қушчи каби астроном издош-олимлар расадхона қурилишига тўртки бўлган. Тадқиқотчи олимларнинг фикрича, расадхона қурилиши 1428-1429 йилдан якунланган. Расадхона ўз даврининг нодир биноси бўлган. Ер силкинишига бардошли бўлиши учун бино қурилиши учун Қўҳак тепалигининг тошли этаги танланган. Асосий асбоб – секстант (бурчак ўлчагич) – жанубдан шимол томон меридиан чизиқлари бўйлаб мўлжалланган. Асосий асбобдан ташқари, расадхонада бошқа астрономик анжомлар ҳам бўлган. Эҳтимол, аниқ астрономик кузатишларни амалга оширишга секстантнинг ўлчами, унинг қулай тузилиши, улуғ олимнинг зақоси ва унинг фидоий шогирдлари ҳам сабаб бўлган.

Буюк астроном Улуғбек раҳбарлиги ва иштирокида расадхонанинг асосий иши “Зижий Кўрагоний”, “Улуғбекнинг юлдузлар жадвали” тузилган. Китобда ушбу Самарқанд обсерваториясидан 1018 та юлдуз жойлашуви ақл бовар қилмас аниқликда, Гиппархдан сўнг илк бор белгиланган. Астрономик туркум яратилиши жаҳон астрономия фани хазинасига қўшилган улкан ҳисса ҳисобланади. Бундан ташқари, расадхонада эклиптикнинг экваторга қиялиги ва юлдуз йилининг узунлигини белгилаш; синуснинг бир бурчакдаги аҳамиятини – муҳим астрономик доимийликни – вергульдан сўнг ўн саккизинчи белгигача аниқликда ҳисоблаш бўйича ишлар олиб борилган.

Мирзо Улуғбек ўз маълумотларини бир неча бор текшириб, унинг сонларини тўғри, деган хулосага келади. 1437 йил у астрономик йил узунлигини аниқлайди: 365 кун 6 соат 10 дақиқа 8 сония. Кейинроқ ўзгаришлар фарқи 58 сонияда эканлиги аниқ бўлган. Агар астрономик йил узунлиги 31 миллион 558 минг 150 сония эканлигини инобатга олса, Улуғбек ўз ўлчамларини нақадар юқори аниқликда олиб борганлигига амин бўлиш мумкин¹⁶.

Буюк олим ниҳоятда бағрикенг инсон бўлган. У асосий вақтини расадхонада ўтказар эди. Мирзо Улуғбекнинг тўнғич ўғли Абдулатиф, руҳонийларнинг кескин таъсири

¹⁶ Абдураззоқ Самарқандий, «Матлаи саъдайн ва мажмаи баҳрайн» («Икки саодатли юлдузнинг чиқиш ва икки денгизнинг қўшилиш жойи») (1467–69 й. ларда форс тилида ёзилган). Асарнинг танқидий матни илмий изоҳлар билан 1960 ва 1969 й. ларда Тошкентда босилган.

остида отасига қарши уруш эълон қилади. Ўғли отасига Макка зиёратига боришни таклиф қилади. 1449 йил Маккага сафари чоғида Мирзо Улуғбек фитнакор мулларнинг қарорига мувофиқ, хоинона ўлдирилади.

Буюк Улуғбекнинг фожиали ўлиmidан сўнг, унинг ёрқин юлдузи сўнмади. Мирзо Улуғбекнинг содиқ шогирди Али Қушчи, Самарқандини тарк этишга мажбул бўлиб, Улуғбекнинг “Зижжий Кўрагоний” китобини Европага олиб чиқиб кетади. Кейинчалик китоб кўплаб олимлар авлодининг мулкига айланди. Мирзо Улуғбекнинг исми ва меҳнатлари Европа ва Осиё олимлари орасида машхур бўлди. XVII асрда Ян Гевелий томонидан нашр этилган Мирзо Улуғбекнинг “Юлдузли осмон туркуми” да турли замон ва маконларда яшаб ўтган буюк дунё астрономларининг акси туширилган нақш мавжуд. Улар астрономия илҳом манбаи бўлмиш Ураниянинг икки томонида стол қаршисида ўтиришган ҳолда акс эттирилган. Улар орасида Мирзо Улуғбек ҳам бор. Нашқ муаллифи Мирзо Улуғбекнинг портретига эга бўлмай, унинг суратини туширган.

Мирзо Улуғбекнинг асосий илмий меҳнати “Зижжий жадиди Кўрагоний” ҳисобланади ёки “Гургоннинг янги астрономий жадвали” деб номланади. Муаллиф ушбу асарни 1444 йил, ўттиз йиллик тиришқоқлик ва астрономик кузатувлардан сўнг яқунлаган. Астрономик маълумотнома тез орада, Клавдия Птолемейнинг “Альмагест” ҳамда бутун Европа расадхоналарида қўлланма ҳисобланган кастилия қироли Альфонс XVнинг астрономик жадвали билан бир вақтда лотин тилига ўгирилган.

Мазкур жадвалларнинг аниқлиги аввалроқ Шарқда ҳамда Европада эришилган ютуқлардан илгарилаб кетган эди. XVII асрга келибгина, Тихо Браг самарқандлик кузатувларга тенг келадиган аниқликка муваффақ бўлган. “Улуғбекнинг Зижи” мусулмон Шарқида бўлгани каби, Европа астрономларининг диққатини ўзига тортганлигининг ҳайратланарли ери йўқ.

“Улуғбекнинг Зижи” тўрт йирик қисмдан иборат. Хронология номини олган биринчи қисмида турли Шарқ халқлари томонидан қабул қилинган хронологик усуллар баён этилган. Иккинчи қисмида амалий астрономия масалалари ифодаланган, учинчиси – дунёнинг геомарказий тизими асосида кўзга кўринарли юлдузлар ҳаракати ҳақида маълумот берса, тўртинчиси астрологияга бағишланади – ўрта асрлар дунёқараши фанининг муқаррар тақдири.

Мирзо Улуғбек ҳисоблаб чиққан 1018 юлдуз туркуми қадимий хронологияни ўрганувчи астрономлар ва тарихшунослар учун компас вазифасини ўтайди. Мирзо Улуғбекнинг юлдузлар жадвали “Альмагест”да келтирилган Птоломейнинг юлдузлар харитасининг ҳақиқийлигини тасдиқлайди. 1648 йил Оксфордда – фан ва маданиятнинг энг қадимий ўчоқларидан бўлмиш Англияда илк бор Мирзо Улуғбекнинг машхур Самарқанд расадхонасида амалга оширилган асосий иши қисман нашр этилган. Ишни нашр учун тайёрлаб, унга шарҳ ёзган Жон Гривс (1602 - 1652), Оксфорд университетининг астрономия профессори. Кейинчалик, туркум лавҳалари Англияда бир неча бор чоп этилган. Илк Оксфорд нашрдан 17 йил ўтгач, олим, Оксфорддаги Бодлеянск кутубхонаси қаровчиси, англиялик шарқшунос ва таржимон Томас Хайд (1636-1703) Самарқанд нашрини форс ва лотин тилларида янги нашр учун тайёрлаб, “Tabulae Long, ac Lat. Stellarum Fixarum, ex observatione Ulugh Beighi”, “Oxonii” номлари остида 1665.чоп этган. Мирзо Улуғбек жадвалларининг Оврупада чоп этилиши, шу ўринда, тузиш учун улкан ва

сермашақ кузатув ва ҳисоб меҳнатини талаб қилувчи ўзига хос юлдузлар каталоги санокли шахслар томонидан ҳисобланган ва осмон тадқиқотчилари томонидан юқори баҳоланган.

Ҳайднинг оксфорд нашридан 25 йил ўтгач, Улуғбек жадвалининг маълумотлари поляк астрономи Ян Гевелийнинг (1611-1687) томонидан Гданьскда чоп этган “Prodromus Astronomiae” китоби саҳифаларидан жой олади. Бу ерда ўз вақтида мавжуд бўлган туркумлардаги маълумотлар ўртасида таққослаш келтирилган: Птолемей, Тихо Браг, Риччиоли, шаҳзода Гасс ва Гевелий.

1839 йил французс шарқшуноси Л.А. Седийо (1808-1876) Улуғбек жадвалини “Tables astronomique d’Oloug Beg, commentees et publiees avec le texte en regard” номи остида қисман чоп эттиради, I боб, I бўлим, Париж, 1839. Ниҳоят, Буюк Британия кутубхоналарида сақланган 8 та қўлёзмани ўрганиш асосидаги Улуғбек жадвалининг аниқроқ таҳлили 1917 йил АҚШда Э. Б. Нобль томонидан “Ulugh Beg's Catalogue of Stars. Revised from all Persian Manuscripts Existing in Great Britain” номи остида чоп этилган.

Айтиш жоизки, Европа ва Осиёнинг нодир кутубхоналарида “Зижжий”нинг ўнлаб қўлёзмалари мавжуд. Улуғбекнинг юлдузлар жадвали ўрта асрлар астрономиясининг сўнг сўзи бўлди. Мазкур жадвал телескоп ихтиросидан аввалги, ўрта асрлар астрономия фанининг энг юқори чўққиси бўлди.

Хулоса ўрнида шуни айтиб ўтиш керакки, Мирзо Улуғбекнинг бой илмий мероси, тафаккур даҳоси бутун инсоният илм-фани ва цивилизацияси ривожига бебаҳо ҳисса қўшган. Шу сабабли, кўп асрлар ўтиб, ҳатто бугун ҳам Мирзо Улуғбекнинг исми Шарқ ва Ғарб халқларини бирлаштирган тимсол бўлиб қолди. Мирзо Улуғбекнинг юқори маънавий ва сезиларли мероси дунёнинг етакчи ўқув муассасаларида ва илмий марказларида ўрганиб келинади. Ўзбекистон Республикасининг Биринчи Президенти Ислоҳ Каримовнинг ташаббуси билан, Ўзбекистон Миллий университети ушбу атоқли олим шарафига номланганлиги республиканинг бугунги юқори илмий-маънавий кўдратини тасдиқлайди.

1994 йил олим таваллудининг 600 йиллик юбилеи халқаро миқёсда нишонланган, шу сабаб, хориж олимлари, мутахассислари ва жамоат арбоблари иштирокида бир қатор тадбирлар ўтказилган. 2009 йил Парижда Мирзо Улуғбек таваллудининг 615 йиллигига бағишланган халқаро илмий анжуман ўтказилган. Анжуманда 130 дан зиёд олимлар ва турли халқаро ташкилот вакиллари иштирок этган. Ўтказиб келинаётган тадбирлардан бутун дунёда Мирзо Улуғбекнинг илмий ва маънавий меросига бўлган қизиқиш нақадар улканлиги яққол кўриниб турибди.

Фойдаланилган адабиётлар рўйхати:

1. Ибн Арабшоҳ, Амир Темур тарихи, “Меҳнат” нашриёти, 1991й.
2. Шарафиддин Али Яздий, Таржимон: О. Бўриев, Камалак 1994й. 288-б.
3. Низомиддин Шомий ва унинг “Зафарнома” асари. Форс тилидан таржима - Юнусхон Ҳакимжонов. «Ўзбекистон» нашриёти, 1996 й. Б. 3.
4. <https://uza.uz/uz/posts/amir-temur>
5. <http://ferlibrary.uz/amirtemur682iy>
6. <https://cyberleninka.ru/article/n/amir-temur-davlatida-rnatilgan-u-u-iy-tizim/viewer>

SECTION: TECHNICAL SCIENCE. TRANSPORT

УДК 656.2

**Куканов Нурберген Аскарулы, Исахан Жәнібек Омарұлы,
Мұрат Акбота Русланқызы, Әли Дәулет Төреғалиұлы**
Академия логистики и транспорта
(Алматы, Казахстан)

ЭФФЕКТИВНОСТЬ ПРИМЕНЕНИЯ ДИНАМИЧЕСКОГО МОНИТОРИНГА ПОЕЗДОВ

Аннотация. В статье рассмотрена методика определения эффективности внедрения оборудования по диагностики колесных пар вагонов для ВСМ.

Ключевые слова: железнодорожные перевозки, безопасность движения поездов, ВСМ.

Kukanov Nurbergen Askaruly, Isakhan Zhanibek Omaruly, Murat Akbota, Aly Daulet
Academy of Logistics and Transport
(Almaty, Republic of Kazakhstan)

EFFECTIVENESS OF APPLYING DYNAMIC TRAIN MONITORING

Annotation. The article discusses the methodology for determining the effectiveness of introducing equipment for diagnosing wheel sets of cars for high-speed rail.

Key words: railway transportation, train traffic safety, high-speed railway.

Одним из важных процессов в экономическом плане развития приходится на проектирование высокоскоростной магистрали в нашей Республике. Будучи не предавая планы перспективного развития, есть вероятность решить вопросы и социального характера. Новая высокоскоростная магистраль впоследствии сможет обслуживать районы с большим количеством населения, которая приведёт к мобильному передвижению населения.

Высокая скорость - существенно сократит расстояние между городами и областными центрами. Сущность проблемы в исследовании можно сформулировать таким образом - снижение степени аварийности поездов путём совершенствования его методами диагностики вагонов [1].

В условиях нынешней рыночной экономики, учитывая положение мирового характера, затронутой последствиями, связанными с ужесточением и введением карантинных мер в стране, что повлекло ряд изменений как в развитие железнодорожного транспорта, так и в целом. Необходимо привлечь и внедрить

инновационное продвижения для улучшения качества услуг, предоставляемых транспортом.

Главные инновационные услуги приведут к повышению комфортабельности в целом, а именно по обслуживанию пассажиров по предоставляемым услугам, одна из первых задач которых является ускоренная доставка точно в пункт в сравнение с традиционной версией перевозки

Определение экономической эффективности динамического мониторинга пассажирских вагонов [2].

По определению эффективности внедрения оборудования по диагностики колесных пар вагонов базируется на следующих эффектах:

1. Уменьшение простаивания вагонов за счет сокращения расходов, при замене колесных пар;
2. Уменьшение расходов при выполнении ремонтных работ ходовой части колёс.



Рисунок 1 - Работа бортовой системы через «Глонасс»

Осуществление контроля происходит путём выхода излучения, встроенного в колёсную пару и происходящие через датчики. Датчик реагирует на тепловые и вибрационные штрихи, предупреждающие общее состояние при подходе на территорию. В целом даёт полную картину, предупреждающую о общем состоянии и ремонте на текущий момент. Информация проходит через систему «Глонасс». Ранее описывалась она. Бортовое информирование проходит через кабину машиниста, а также встроенные в вагоны датчиками импульсы передаются в сервер. Даже с плохими условиями погоды можно отследить и выявить текущее состояние и положение самого подвижного состава [2-3].

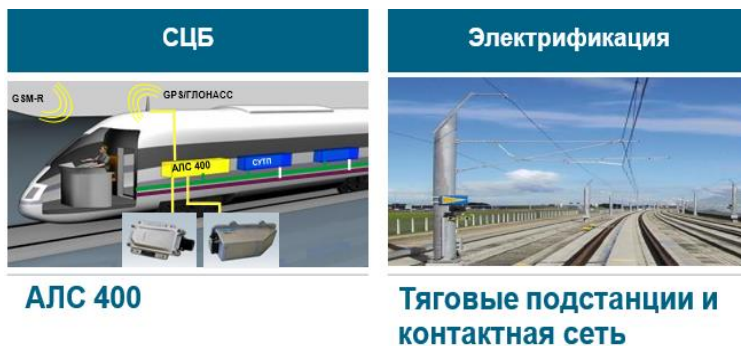

Рисунок 2 - Контроль состояния ходовой части подвижного состава

Рассматриваемый вариант подлежит расчётам, определяющих насколько рентабельно использовать такую технологию. Представлен расчёт годовой эффективности [3]:

$$\mathcal{E}_1 = N_6 * P_p * C_1, \text{тг} \quad (1)$$

где N_6 - подвижной состав, сформированный с бракованными единицами (колёс), ед.

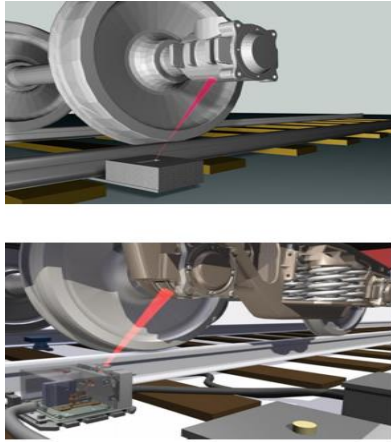
$$N_6 = N_p + L_d, \text{ед.} \quad (2)$$

где N_p - возможное количество составов с дефектами подшипников колесных пар, выбракованных в результате применения оборудования для диагностики подшипников и буксовых узлов колесных пар вагонов, ед.;

L_d - возможное количество составов с дефектами колесных пар, выбракованных в результате применения оборудования для диагностики подшипниковых и редукторных узлов колесных пар вагонов, ед. C_1 - укрупненная расходная ставка простоя 1 поезда-час, тыс. тг;

P_p - минимальное время простоя поездов, связанное с заменой колесных пар, час.

Следующий экономический эффект определяет расходы, при текущем осмотре и ремонте ходовых частей:

$$\mathcal{E}_2 = (Q_{kp} - Q_{kp2} - Q_p) * C_p - C. \quad (3)$$

где Q_{kp} - количество диагностируемых колесных пар в депо, шт.;

Q_{kp2} - количество выбракованных колесных пар в депо, шт.;

Q_p- количество колёсных парс дефектами подшипников, шт.;

C_p-обусловленная оценка работ по монтажу и демонтажу одной колёсной пары;

C-величина годовых затрат на обслуживание и эксплуатацию диагностического оборудования и периодические проверки.

ВСМ - это удобно, быстро, доступно и безопасно, что в приоритете. Она приводит к взаимной транспортной интеграции, осуществлению поездки без угроз здоровью, предлагает разные классы обслуживания, имеет предложения по внедрению, как для пассажирского, так и для грузового составов, предпринята гибкая тарифная политика, путём обслуживания новейших приложений, доступность которой является повсеместной. Таким представляют данный проект, который объединяет сеть различных агломераций, в составе которого находится Республика Казахстан. Наконец, транспортный проект ВСМ выгоден как для городов и поселков вдоль коридора, так и для железнодорожного оператора. Ведь это приводит к большой форме благоустройства, которая приводит к повышенному уровню качества и комфортности образа жизни.

СПИСОК ИСПОЛЬЗОВАННЫХ ИСТОЧНИКОВ

1. Книга Формирование современной транспортной инфраструктуры в Казахстане-Альшанская А.А. г Астана 2017
2. Мусаев Ж.С., Солоненко В.Г. «Анализ состояния и перспективы развития скоростного железнодорожного движения в Казахстане» Алматы: Издательский дом «Норма», 2018. – 130 с.
3. Экономическая эффективность инноваций в направлении динамического мониторинга. ДЦНТИ, Н. Новгород 2007 г.

SECTION: SCIENCE OF LAW

Таджиханова Б.Т.
Старший преподаватель кафедры «Право»,
Байзакова Р.Б.
Старший преподаватель кафедры «Право»,
Толенди М.А.
Старший преподаватель кафедры «Право»
Казахский национальный аграрный исследовательский университет
(Алматы, Казахстан)

РОЛЬ СЕМЬИ В ВОСПИТАНИИ АНТИКОРРУПЦИОННОГО ПОВЕДЕНИЯ ЛИЧНОСТИ

Аннотация. В статье дается разъяснение понятия коррупции, ее влияние на общество, затрагиваются вопросы антикоррупционного воспитания, а также роль социального института как семья в формировании неприятия к коррупции.

Ключевые слова: коррупция, правовая культура, антикоррупционная культура, семья.

ЖЕКЕ ТҰЛҒАНЫҢ СЫБАЙЛАС ЖЕМҚОРЛЫҚҚА ҚАРСЫ МІНЕЗ-ҚҰЛҚЫН ТӘРБИЕЛЕУДЕГІ ОТБАСЫНЫҢ РӨЛІ

Аннатпа. Мақалада сыбайлас жемқорлық ұғымы, оның қоғамға әсері түсіндіріледі, сыбайлас жемқорлыққа қарсы тәрбие мәселелері, сондай-ақ әлеуметтік институттың сыбайлас жемқорлыққа қарсы бас тартуды қалыптастырудағы отбасы ретіндегі рөлі қозғалады.

Түйінгі сөздер: сыбайлас жемқорлық, құқықтық мәдениет, сыбайлас жемқорлыққа қарсы мәдениет, отбасы.

THE ROLE OF THE FAMILY IN THE EDUCATION OF ANTI-CORRUPTION BEHAVIOR OF THE INDIVIDUAL

Annotation. The article clarifies the concept of corruption, its impact on society, addresses issues of anti-corruption education, as well as the role of a social institution as a family in the formation of rejection of corruption.

Keywords: corruption, legal culture, anti-corruption culture, family.

Согласно Закону РК «О противодействии коррупции», коррупция – незаконное использование лицами, занимающими ответственную государственную должность, лицами, уполномоченными на выполнение государственных функций, лицами,

приравненными к лицам, уполномоченным на выполнение государственных функций, должностными лицами своих должностных (служебных) полномочий и связанных с ними возможностей в целях получения или извлечения лично или через посредников имущественных (неимущественных) благ и преимуществ для себя либо третьих лиц, а равно подкуп данных лиц путем предоставления благ и преимуществ [1].

Коррупция одна из самых серьезных социальных проблем в нашей стране. Это связано с тем что к коррупции подвержены практически все важные институты общества, включая властные структуры, производственные отрасли, образование и здравоохранение. Данное явление угрожает национальной безопасности, снижает качество государственных услуг и, что самое главное, лишает общество важных ресурсов, рассчитанных на удовлетворение потребностей образования, здравоохранения и инфраструктуры. Коррупция подрывает доверие общества к органам правосудия, лишает судебные системы возможности гарантировать защиту прав человека и влияет на выполнение своих обязанностей судьями, адвокатами и другими представителями юридической профессии [2]. Из-за недоверия общества возникает такое понятие как правовой нигилизм, что более того тормозит развитие правовой системы и общества.

В связи со стремительным развитием общества, очень важно не допустить таких ошибок на пути к демократическому государству [3].

Почему же возникает такое явление как коррупция? Причины коррупции довольно разнообразны по своей природе и направленности воздействия. Более изученным является социально-экономический фактор; основная закономерность пространственной характеристики коррупции заключается в том, что степень ее в стране зависит от уровня ее экономического развития. Наиболее статичными являются природные (природно-ресурсные) и социо-культурные факторы, которые определяют общую предрасположенность (или не предрасположенность) общества к проявлениям коррупции.

Причины коррупционного поведения лежат в неправильно сформированных ценностях личности, в сфере ее потребностей и нейтрального отношения к морально разлагающему общество явлению. Ведь, «даже безразличное отношение человека к взяточничеству является стимулирующим фактором развития коррупции» [4]. Также сформированное ценностное отношение, которое является основой нравственного воспитания, порождает многие качества, присущие ответственному гражданину своей страны, такие качества как дисциплинированность, совесть, честность и гуманность.

Антикоррупционное воспитание, среди средств массовой информации, надзорных ведомств и общественных организаций является самым эффективным средством по сохранению в обществе системы ценностей, присущей высокоморальному социуму. Можно выделить несколько минусов данного антикоррупционного проекта: во-первых-его долговременность - чтобы сформировать личность, которая опирается на правильные нормы поведения, нужно постепенно подавать информацию (сначала ребенок узнает о самом понятии коррупции, формирует ее негативный образ посредством родителей, потом с помощью образовательных учреждений, средств массовой информации а также деятельности органов государственного управления,

касательно борьбы с коррупцией), данный процесс занимает много времени, начиная с детства до окончательного формирования личности, когда человек сам осознает свою ответственность по отношению к обществу, к его сохранности и развитию; стоит отметить, что правильное влияние на ребенка также требует определенных сил и навыков для психологического воздействия и правильной подачи ценностей. Важнейший постулат теории Эдвина Сатерленда, а именно то, что формальный подход, принятый воспитателями в школе, а также родителей, не имеющих психологического контакта с детьми, часто не приводит к должным результатам.

Формирование нетерпимого отношения к коррупционному поведению – это воздействие на мотивационную структуру личности, его ценностные ориентации. В этом контексте важно реализовать различные позитивные меры юридической ответственности, стимулирующих правомерное поведение. Что касается семьи при воспитании, стоит затрагивать темы, относящиеся к самым основным аспектам, на которых держится нетерпимость к коррупции, такие как саморегуляция и самоорганизация.

Семья - один из механизмов самореализации общества, и ее функционирование связано с утверждением всех общечеловеческих ценностей. Поэтому сама семья ценится и включается в социальные процессы. Семья выполняет воспитательную, защитную и репродуктивную функции. Касательно темы коррупции нужно конкретнее описать воспитательную функцию.

На качество воспитания в ребенке неприятия коррупции, закладке положительных установок влияет образовательный уровень родителей, а также участие их в жизни общества. Многие родители по неопытности и необдуманности совершают серьезные, а порой непоправимые ошибки в воспитании своих детей. Иногда люди попросту не понимают насколько огромна их ответственность в воспитании и как сильно она влияет на формирование сознания ребенка, его правовой культуры. Конечно на плечах семьи лежит не только заложение основ антикоррупционного поведения, но и регулирование потребляемой ребенком информации. Стоит тщательно отбирать контент, который так или иначе будет влиять на формирование личности. До того как он научится осознанно вести себя как правомерный гражданин, его родные должны подавать пример добросовестных граждан и постепенно учить его базовым ценностям.

Коррупция является частной проблемой, отражающей пренебрежительное и отрицательное отношение к праву, к декларируемым в обществе ценностям. Антикоррупционная установка основана на глубоком понимании ценности права как выдающемся цивилизационном достижении, кристаллизующем опыт многотысячелетнего выживания человечества и поиска социальной модели, основанной на идее справедливости и равенства (в формально юридическом смысле) [5]. Уважительное отношение к праву формируется общественным укладом, естественным порядком вещей, в которых как ячейка общества существует семья. Таким образом как и семья, посредством воспитания будущих ответственных граждан, так и общество, оберегая каждую его составляющую и обеспечивая всем необходимым для дальнейшего развития, зависят друг от друга.

Воспитание личности ведет за собой формирование культуры. Непосредственно формирование антикоррупционной культуры делится на этапы.

Первый этап (до 6 лет) - это период, когда дети растут в семье и познают окружающий мир. В этот момент, посредством воспитания закладываются духовно-нравственные ценности и устанавливаются социальные нормы поведения.

Второй этап (от 7 до 18 лет) - это школьный этап, во время которого происходит «закрепление» материала. Школа также занимает немаловажное место в антикоррупционном воспитании (поэтому необходимо постоянно совершенствовать систему образования, особенно в плане формирования ценностных отношений на начальных этапах развития ребенка как гражданина). В этот период формируется нравственная культура чести, стыда, достоинства и справедливости.

Третий этап - студенческий. На этом этапе формируется дух патриотизма и позитивное отношение к жизни в условиях противодействия коррупции в Казахстане.

В педагогической и психологической литературе постоянно указывается то младший дошкольный, то подростковый возраст как переломные в этом отношении. Личность действительно рождается дважды: первый раз - когда у ребенка проявляются в явных формах полимотивированность и соподчиненность его действий, второй раз - когда возникает его сознательная личность [6].

При отсутствии антикоррупционного воспитания, в большинстве случаев начинается моральное разложение личности, которое начинается уже в подростковом возрасте.

В процессе формирования личности молодых людей ответственность лежит на всех членах его семьи, на ближайшее его окружение. Несовершеннолетние могут не знать, как применять свои правовые знания в определенных ситуациях. В дальнейшем данное отрицательное поведение ведет за собой отрицание любых правовых норм, установленных государством, в том числе и мер, направленных против коррупции. Правовая осведомленность таких субъектов зависит от влияния взрослых. Поэтому в семье очень важно с самого раннего возраста ребенка прививать ему антикоррупционные стандарты поведения. Каждый казахстанец, каждая семья должны понимать, что борьба с коррупцией – дело всего общества [7].

Основной формой влияния на подрастающее поколение, которое готово к усвоению знаний и имеет определенные навыки для максимального усвоения информации, является учебный процесс. Но им не стоит ограничиваться. Воспитать кого-то, значит побудить его к повторению определенных действий и выявления их последствий, а в купе с поощрениями это формирует определенный опыт. Тем самым через некоторое время можно убедиться, что подросток становится более самостоятельным, у него формируются навыки правомерного поведения, опыт для разрешения различных жизненных ситуаций.

Развитие Республики Казахстан как демократического государства, его дальнейшая безопасность и процветание зависит от уровня просвещенности молодежи, развития их личности. Соответственно нынешние подростки должны быть конкурентноспособны, обладать достаточными знаниями законов, выявлять и предпринимать определенные действия по устранению проблем любого характера,

обладать знаниями языков для выхода из страны на международный уровень. Анализируя поведение молодежи можно с уверенностью описать каким будет общество в перспективе. Данные характеристики обуславливается внутрисемейным воспитанием таких качеств как ответственность, дисциплинированность, честность, трудолюбие. Человеку имеющему такие нравственные качества будут попросту презираемы любые формы коррупционного поведения. Поэтому «главной целью государства в области семейной политики должно стать создание всех необходимых условий для обеспечения семейного благополучия, а также поддержка семьи и развитие идеологии значимости семьи в воспитании будущего поколения» [8].

СПИСОК ИСПОЛЬЗОВАННЫХ ИСТОЧНИКОВ:

- акон РК от 18 ноября 2015 года № 410-V «О противодействии коррупции». // – [Электронный ресурс]. – Режим доступа: URL: <http://online.zakon.kz/document/>.
- Диего Гарсия-Саян Коррупция, права человека и независимость судебных органов // UNODC Управление Организации Объединенных Наций по наркотикам и преступности [Электронный ресурс]. – URL:
- . И. Попова, С. В. Посадскова Анतिकоррупционное воспитание // Наука. Общество. Государство. – 2021. - №1 – С. 109 / [Электронный ресурс]. – URL: <http://esj.pnzgu.ru>
- А. Рыбалкин О воспитании антикоррупционной позиции личности // Вестник Казанского государственного университета культуры и искусств. – 2014. - №1 – С. 1
- . В. Дубовиченко, В. П. Карлов Проблемы антикоррупционного образования // Вестник Волжского университета им. В. Н. Татищева. – 2019. - №3, том 1 – С. 169
- . Н. Леонтьев Деятельность. Сознание. Личность // Факультет психологии Московский государственный университет имени М.В. Ломоносова [Электронный ресурс]. – URL: <http://www.psy.msu.ru/people/leontiev/dsl/5-5.html>.
- умадилова Т., Кумекова С. Правовое воспитание несовершеннолетних как условие формирования правового государства // Национальная ассоциация ученых. – 2015. - №11 – С. 145
- . А. Ткачев, Е. Э. Цибарт Индекс восприятия коррупции и рейтинг России по данному показателю // Символ науки. – 2020. - №4 – С. 117

POLISH SCIENCE JOURNAL

Executive Editor-in-Chief: PhD Oleh M. Vodiany

ISSUE 1(67)

Founder: «iScience» Sp. z o. o.,
NIP 5272815428

Subscribe to print 31/01/2024. Format 60×90/16.

Edition of 100 copies.

Printed by «iScience» Sp. z o. o.

Warsaw, Poland

08-444, str. Grzybowska, 87

info@sciencecentrum.pl, <https://sciencecentrum.pl>



ISBN 978-83-949403-3-1



9 788394 940331